

PÉČE O DŘEVĚNÉ POVRCHY

„Celodřevěný nábytek ruční výroby přináší radost na celý život. Dýchá prostorem, chová se živě – stejně jako člověk. Dřevo je specifický produkt přírody, který nelze anebo jen stěží zcela zkrotit. Každý kousek je nenapodobitelný originál – protiklad strojového konzumu. Stejně jako například o koženou obuv je nutno pečovat, i naše produkty vyžadují trochu té rodičovské lásky a zacházení.“

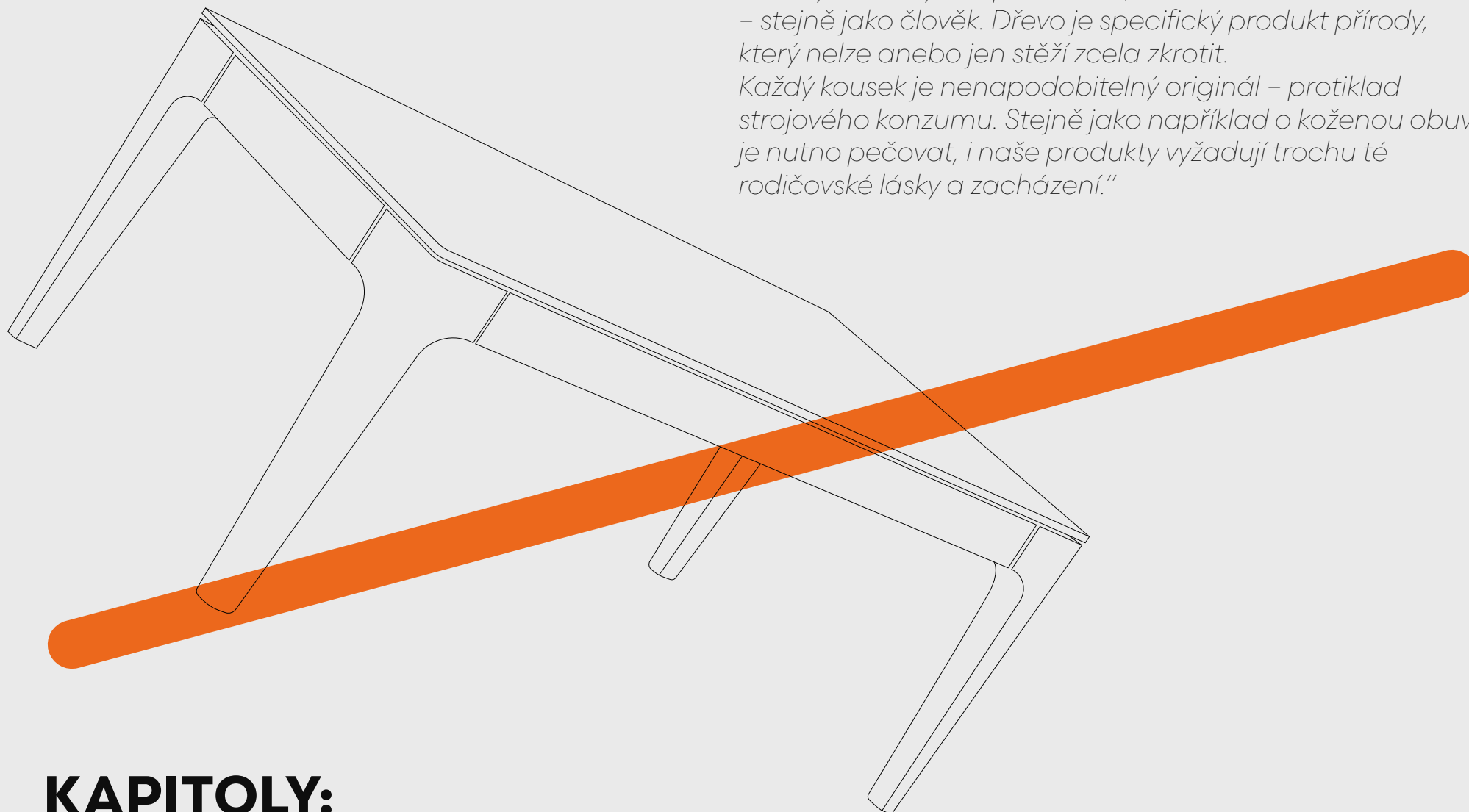

KAPITOLY:

- 1/** Pár obecných rad k péči o dřevěný nábytek/dřevěné povrchy
- 2/** Olejovací sada na nábytek TeakPeak
- 3/** Aplikace oleje/oprava lehkých povrchových poškození
- 4/** Frekvence olejové regenerace u rozdílných typů nábytku

TeakPeak

1/ Pár obecných rad k péči o dřevěný nábytek /dřevěné povrchy

ZÁKLADNÍ DOPORUČENÍ proti narušení struktury, tvaru a povrchu dřeva:

- Špatný vliv na strukturu či tvar dřeva mají neobvyklé vlhkostní výkyvy v prostoru, kde se nábytek nachází. Doporučovaná **vlhkost vzduchu** se pohybuje mezi konstantními **50 až 60 %**.
- Neumisťujte nábytek v těsné blízkosti **radiátoru** či **kamen**.
- Vyvarujte se přímému styku **horkých** či **vlhkých předmětů** s dřevěnou plochou (nedopité hrnečky, květináče apod.)

/Pro odstranění následného poškození je ve valné většině případů nutný odborný zákrok truhláře.

„Dřevo pracuje neustále a čas od času si zaslouží dodat „potřebné živiny“. Proto jsme si nechali připravit olejovací sadu určenou pro údržbu a regeneraci dřevěných povrchů. Naše olejovací směs TeakPeak zásobí dřevo potřebnými přírodními tvrdými vosky a navrátí mu původní flexibilitu, a i živější vzhled.“



/Při odstraňování nečistot z dřevěných povrchů používejte raději velmi jemné suché hadříky. /V případě náročnějších nečistot použijte dobře vyždímanou houbičku nebo hadřík. /Zamezte se používáním agresivních čistících prostředků, které olejovou vrstvu ztenčují a tím ji oslabují.

3/ Aplikace oleje

- I./** Nejprve stůl zbavíme jakýchkoliv **nečistot** pomocí jemného hadříku. Na povrchu nesmí zůstat **prach** či jiné částice, které by při aplikaci oleje mohly povrch poškrábat.
- II./** Před použitím olej **protřepáme**.
- III./** Při běžné pokojové teplotě dřevěný povrch **natřeme** olejem pomocí molitanové houbičky. Zprvu nanášíme spíše větší vrstvu. Při natírání oleje doporučujeme používat úklidové rukavice.
- IV./** Po natření celého jednoho povrchu nábytku **přebytečný olej** odstraníme čistou houbičkou nebo hadrem.
- V./** Takto postupujeme do té doby, než máme naolejované všechny plochy daného kusu nábytku.
- VI./** Nakonec povrchy **vyleštíme** „do sucha“

/Po aplikaci oleje je nutné použít houbičky či hadříky důkladně umýt a nechat schnout na hlídáném místě – ve velmi ojedinělých případech hrozí samovznícení. /Nezapomeňte i na důkladné omytí rukou. /Doporučujeme v místnosti vyvětrat.

Oprava lehkých povrchových poškození

mezi I./ a II./ Poškozený povrch **jemně zbrousíme** přiloženým brusným papírem. Vytvořený prach z broušení důkladně odstraníme.

„Každý typ nábytku se používá jinak a je zatěžován jiným způsobem. O postel či komodu se rozhodně nemusíte starat tak důkladně jako například o jídelní stůl. Nezapomeňte, že se bavíme o olejovaném nábytku nikoliv o lakovaném.“

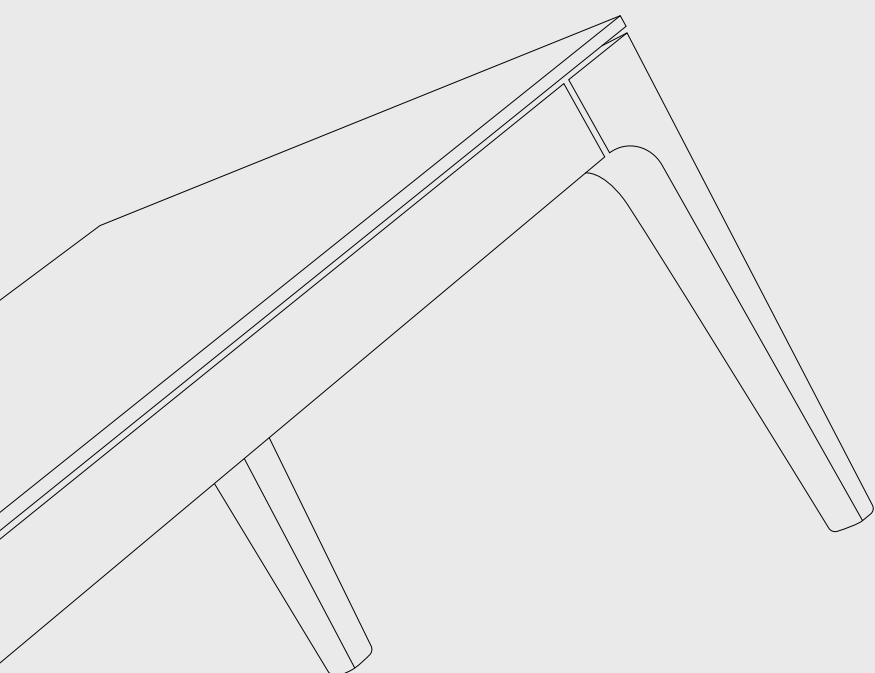

2/ Olejovací sada na nábytek TeakPeak

Dřevo a nábytek – to jsou dvě slova, která k sobě neodmyslitelně patří. Pokud jde o finální úpravu dřevěných povrchů, můžeme zvolit **lak** nebo **olej/vosk**.

Ačkoliv je lak o něco odolnější než **olej** a rozhodně snadnější na údržbu, olejované povrchy ponechávají dřevu jemu vlastní strukturu a onen nepopsatelně povznášející pocit při doteku. Nemluvě o **ekologických aspektech**. Přírodní voskové oleje při znehodnocení nijak neovlivňují naše životní prostředí. Další výhodou finální olejové úpravy je poměrně **snadný proces „opravení“** malých škrábanců či jiných poškození povrchu nábytku. U laku je vhodné vyhledat truhláře

Olejované povrchy jsou (alespoň z počátku) náchylnější k absorbování vlhkosti. **Po zakoupení** doporučujeme olejové ošetření aplikovat alespoň **1x až 2x do měsíce**. Na povrchu nábytku se pak vytvoří souvislá ochranná vrstva, která bude velmi odolná vůči tekutinám či jinému poškození. Nemluvě o lesku a příjemnému pocitu při doteku.

Jakmile se povrch nábytku dostatečně zacílí, olejovou regeneraci stačí aplikovat **1x ročně**. Záleží však na typu nábytku, o kterém se bavíme. Jídelní stůl bude vyžadovat větší péči než například postel. (viz. **kapitola 4**).

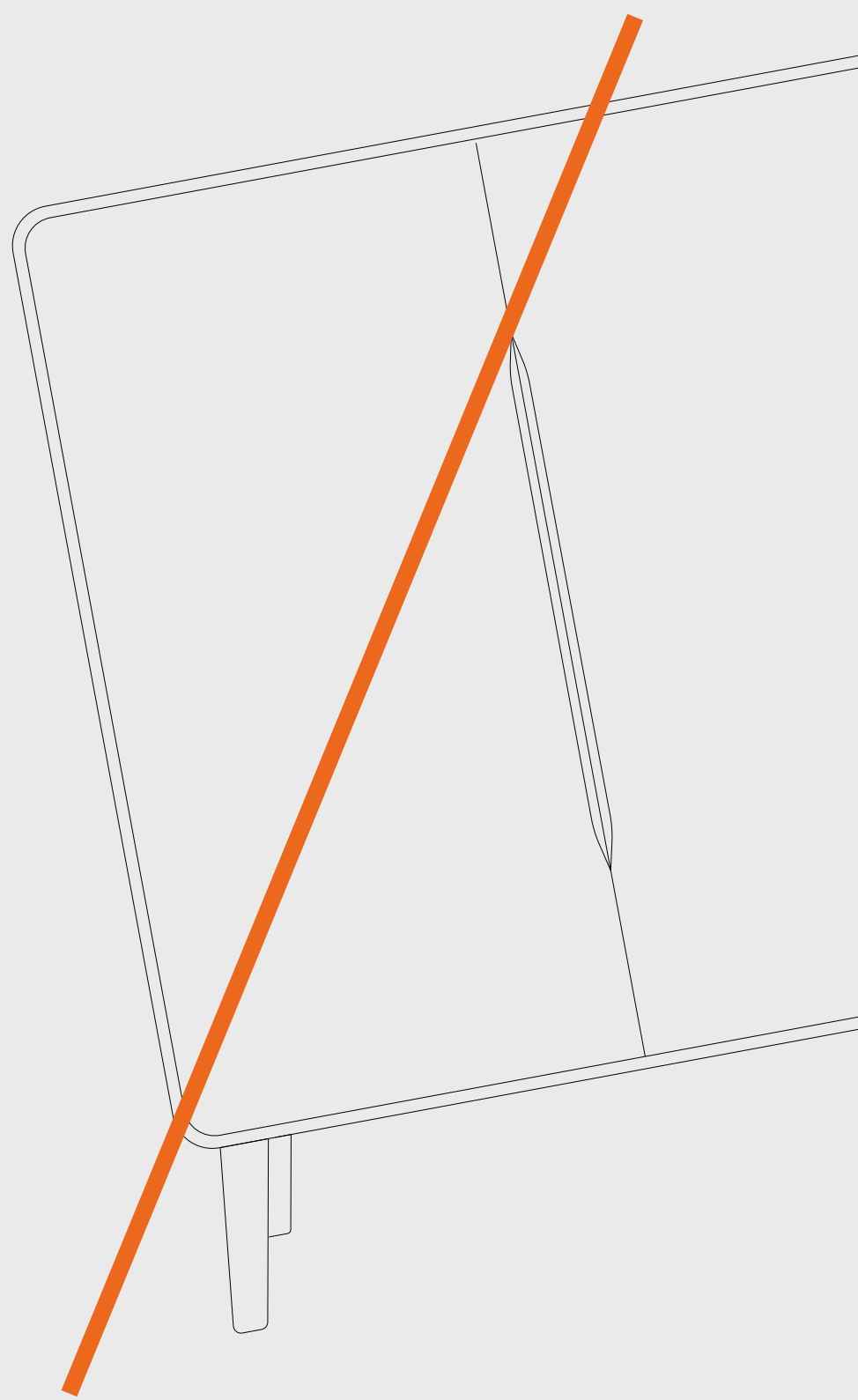

4/ Frekvence olejové regenerace u rozdílných typů nábytku

POSTELE A LAVICE z naší nabídky **nepotřebují vstupní ošetření** a olejovou regeneraci stačí provést maximálně **1x ročně**.

KOMODY doporučujeme **po zakoupení 1x** ošetřit a pak pokaždé, když se nám bude zdát povrch suchý. Takto bude vycházet olejová regenerace zhruba **1x ročně**.

JÍDELNÍ STOLY jsou velmi zatěžované kusy nábytku a zde doporučujeme vstupní olejové zastření **zprvu 1x až 2x do měsíce**. Po vytvoření dostatečné ochranné vrstvy stačí olejem regenerovat maximálně **1x ročně**.

TeakPeak

