

LINEA



NEONA[®]

Sicherheitshinweise zur Montage

Bitte lesen Sie diese Hinweise sorgfältig durch, bevor Sie mit der Montage beginnen. Sie dienen Ihrer Sicherheit und dem sicheren Betrieb der Leuchte.

1. Bei Unsicherheiten sollten Elektroarbeiten von einer fachkundigen Person durchgeführt werden. Unsachgemäße Installation kann zu Stromschlägen, Bränden oder anderen Gefahren führen. Der Hersteller übernimmt keine Haftung für Schäden, die durch unsachgemäße Montage entstehen.
2. Vor Beginn der Montagearbeiten ist die Sicherung unbedingt abzuschalten, um das Risiko eines Stromschlags zu vermeiden.
3. Bitte stellen Sie sicher, dass Ihre Decke für das Gewicht der Leuchte geeignet ist und dauerhaft tragen kann. Verwenden Sie nur geeignete Befestigungsmaterialien für das jeweilige Mauerwerk.
4. Prüfen Sie, ob die beiliegenden Dübel zu Ihrem Deckenmaterial passen – ggf. sollten alternative Dübel verwendet werden.
5. Verwenden Sie keine beschädigten, fehlerhaften oder unvollständigen Teile.
6. Achten Sie beim Bohren darauf, keine Strom- oder Wasserleitungen zu beschädigen.

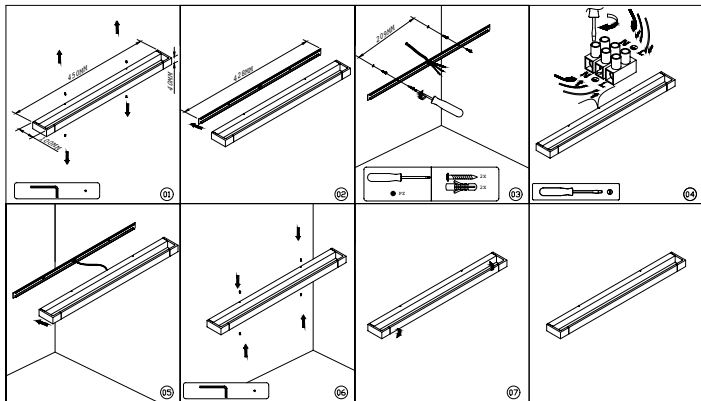

Montage in 7 Schritten:

1. Drehen Sie alle Madenschrauben aus der Leuchte.
2. Trennen Sie die Wandhalterung von dem Leuchtkörper.
3. Bohren Sie Löcher an der gewünschten Position und setzen Sie Dübel ein, um einen stabilen und sicheren Halt der Leuchte zu gewährleisten. Befestigen Sie die Wandhalterung mit den beiliegenden Schrauben an der Wand.
4. Verbinden Sie die Leuchte mit dem Strom.
5. Verstauen Sie alle Komponenten sicher in der Leuchte und achten Sie darauf, dass keine Kabel eingeklemmt oder gequetscht werden. Montieren Sie die Leuchte an der Wandhalterung.
6. Befestigen Sie die Leuchte mit den Madenschrauben und dem beiliegenden Inbus mit der Wandhalterung.
7. Stellen Sie die Richtung des Lichtstrahles über das bewegliche Leuchtelement so ein, wie Sie es sich wünschen.

Wir wünschen Ihnen viel Spaß mit Ihrer neuen Leuchte von NEONA!

Veiligheidsinstructies voor installatie

Lees deze instructies zorgvuldig door voordat u met de installatie begint. Ze zijn bedoeld om uw veiligheid en de veilige werking van de lamp te garanderen.

1. Als u niet zeker bent, moeten elektrische werkzaamheden worden uitgevoerd door een gekwalificeerd persoon. Onjuiste installatie kan leiden tot elektrische schokken, brand of andere gevaren. De fabrikant aanvaardt geen aansprakelijkheid voor schade veroorzaakt door onjuiste installatie.
2. Voordat u met de installatie begint, moet u de zekering uitschakelen om het risico op elektrische schokken te voorkomen.
3. Zorg ervoor dat uw plafond geschikt is voor het gewicht van de armatuur en deze permanent kan dragen. Gebruik alleen geschikte bevestigingsmaterialen voor het betreffende metselwerk.
4. Controleer of de meegeleverde muurpluggen geschikt zijn voor uw plafondmateriaal - gebruik indien nodig alternatieve muurpluggen.
5. Gebruik geen beschadigde, defecte of incomplete onderdelen.
6. Let er bij het boren op dat u geen elektriciteits- of waterleidingen beschadigt.

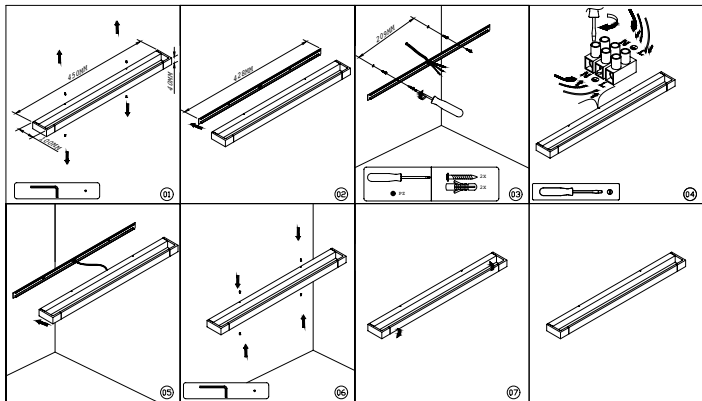

Montage in 7 stappen:

1. Draai alle stelschroeven van de lamp los.
2. Maak de muurbeugel los van de lamp.
3. Boor gaten op de gewenste plaats en breng muurpluggen aan om de lamp stabiel en stevig te bevestigen. Bevestig de muurbeugel aan de muur met de meegeleverde schroeven.
4. Sluit de lamp aan op de voeding.
5. Berg alle onderdelen goed op in de lamp en zorg ervoor dat er geen kabels bekneld of geplet raken. Monteer de lamp op de muurbeugel.
6. Bevestig de lamp aan de muurbeugel met de meegeleverde stelschroeven en inbussleutel.
7. Pas de richting van de lichtstraal naar wens aan met het beweegbare lichtelement.

We wensen je veel plezier met je nieuwe lamp van NEONA!

Safety instructions for installation

Please read these instructions carefully before starting installation. They are intended to ensure your safety and the safe operation of the light.

1. If you are unsure, electrical work should be carried out by a qualified person. Improper installation can lead to electric shocks, fires or other hazards. The manufacturer accepts no liability for damage caused by improper installation.
2. Before starting installation work, it is essential to switch off the fuse to avoid the risk of electric shock.
3. Please ensure that your ceiling is suitable for the weight of the luminaire and can support it permanently. Only use suitable fixing materials for the respective masonry.
4. Check whether the enclosed wall plugs are suitable for your ceiling material - alternative wall plugs should be used if necessary.
5. Do not use any damaged, faulty or incomplete parts.
6. When drilling, take care not to damage any electricity or water pipes.

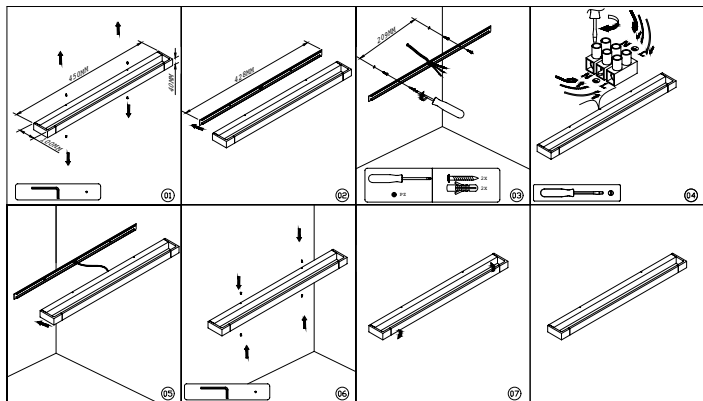

Assembly in 7 steps:

1. Unscrew all grub screws from the luminaire.
2. Separate the wall bracket from the light fitting.
3. Drill holes in the desired position and insert dowels to ensure a stable and secure hold for the light. Attach the wall bracket to the wall using the screws provided.
4. Connect the light to the power supply.
5. Stow all components securely in the light and ensure that no cables are trapped or crushed. Mount the light on the wall bracket.
6. Fasten the light to the wall bracket using the grub screws and the Allen key supplied.
7. Adjust the direction of the light beam as you wish using the movable light element.

We hope you enjoy your new light from NEONA!

Instructions de sécurité pour l'installation

Veillez lire attentivement ces instructions avant de commencer l'installation. Elles ont pour but d'assurer votre sécurité et le bon fonctionnement du luminaire.

1. En cas de doute, les travaux électriques doivent être effectués par une personne qualifiée. Une installation incorrecte peut entraîner des chocs électriques, des incendies ou d'autres dangers. Le fabricant décline toute responsabilité pour les dommages causés par une installation incorrecte.
2. Avant de commencer les travaux d'installation, il est essentiel de couper le fusible afin d'éviter tout risque d'électrocution.
3. Assurez-vous que votre plafond est adapté au poids du luminaire et qu'il peut le supporter durablement. N'utilisez que des matériaux de fixation adaptés à la maçonnerie concernée.
4. Vérifiez si les chevilles jointes sont adaptées au matériau de votre plafond - utilisez d'autres chevilles si nécessaire.
5. N'utilisez pas de pièces endommagées, défectueuses ou incomplètes.
6. Lors du perçage, veillez à ne pas endommager les conduites d'eau ou d'électricité.

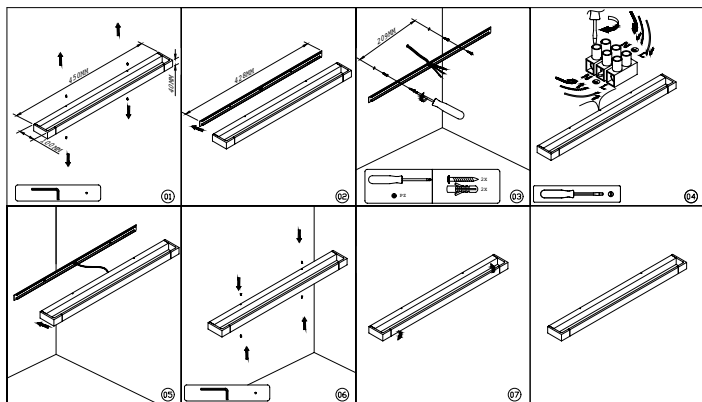

Montage en 7 étapes :

1. Dévissez toutes les vis sans tête du luminaire.
2. Séparez le support mural du corps lumineux.
3. Percez des trous à l'endroit souhaité et insérez des chevilles afin de garantir une fixation stable et sûre du luminaire. Fixez le support mural au mur à l'aide des vis fournies.
4. Branchez le luminaire sur le secteur.
5. Rangez tous les composants en toute sécurité dans le luminaire et veillez à ce qu'aucun câble ne soit coincé ou écrasé. Montez le luminaire sur le support mural.
6. Fixez le luminaire au support mural à l'aide des vis sans tête et de la clé Allen fournie.
7. Réglez la direction du faisceau lumineux comme vous le souhaitez à l'aide de l'élément d'éclairage mobile.

Nous vous souhaitons beaucoup de plaisir avec votre nouveau luminaire de NEONA !



NEONA[®]

Neona Living GmbH
Düsseldorfer Straße 26
51379 Leverkusen

support@neona.store
+49 214 50680266

www.neona.store
IG: neonaliving

