

Duell recessed 1 x ES50

110708xx

Lamptype : QPAR 16 max. 50W

Fitting : Gu10

Installatie

- 1) Maak de plafondopening door 2 gaten van diameter 76mm met een tussenafstand van 80mm te boren met een klokboor. Zaag het overtollige weg (zie detail).
- 2) Sluit het toestel aan op 230V. Maak hierbij gebruik van de aansluitklem.
- 3) Plooi de veren naar boven toe, totdat ze tegen het lichaam steunen.
- 4) Breng het toestel in het inbouwgat. Laat de veren langzaam los, zodra ze door de opening zijn.
- 5) Plaats een lamp in het toestel overeenkomstig het toestelvermogen.

Installation

- 1) Make the ceiling opening by using a circular drill bit to drill two 76-mm-diameter holes that are 80 mm apart. Remove the remaining material with a saw (see detail).
- 2) Connect the unit to a 230V voltage. To do this, use the connector block.
- 3) Bend the springs upwards until they are resting against the body.
- 4) Insert the unit into the recess that has been made for it. Slowly release the springs as soon as they are through the opening.
- 5) Install a bulb in the unit, being sure to respect the unit's maximum power rating.

Installation

- 1) Réalisez l'ouverture dans le plafond à partir de 2 trous d'un diamètre de 76mm écartés de 80mm et forés avec une scie-cloche. Sciez-en ensuite le surplus (voir détail).
- 2) Raccordez l'appareil à la tension de 230V. Utilisez à cet égard la borne de raccordement.
- 3) Pliez les ressorts vers le haut, de manière à ce qu'ils s'appuient contre le corps.
- 4) Introduisez l'appareil dans le trou d'encastrement. Relâchez lentement les ressorts, dès que vous les avez introduits à travers l'ouverture.
- 5) Introduisez une ampoule dans l'appareil conformément à la puissance de l'appareil.

Montage

- 1) Machen Sie die Deckenöffnung, indem Sie mit einem Hohlwanddosenfräser zwei Löcher mit einem Durchmesser von 76 mm und einem gegenseitigen Abstand von 80 mm bohren. Sägen Sie das Überflüssige weg (siehe Abbildung).
- 2) Schließen Sie die Leuchte an 230 Voltspannung an. Benutzen Sie dabei die Anschlussklemme.
- 3) Biegen Sie die Federn nach oben, bis sie an den Körper stützen.
- 4) Bringen Sie die Leuchte in die Einbauöffnung. Lösen Sie die Federn langsam, sobald sie durch die Öffnung gebracht wurden.
- 5) Setzen Sie eine Lampe ein, die mit der Leistung der Leuchte übereinstimmt.

Instalación

- 1) Haga la abertura del techo perforando con una corona dos agujeros de 76 mm de diámetro y a 80 mm el uno del otro. Quite la parte sobrante con una sierra (véase la figura).
- 2) Conecte el aparato a 230 V de tensión. Utilice para ello el borne.
- 3) Doble los resortes hacia arriba hasta tocar la base.
- 4) Coloque el aparato en el hueco. Suelte poco a poco los resortes a medida que vayan pasando por la abertura.
- 5) Ponga una lámpara en el aparato acorde con la potencia del mismo.

Installazione

- 1) Realizzare un'apertura nel soffitto perforando con un trapano a percussione 2 fori con un diametro di 76mm ad una distanza di 80mm. Segare via il superfluo (ved. dettaglio).
- 2) Allacciare l'apparecchio alla tensione 230V. Per questo, utilizzando il morsetto di collegamento.
- 3) Piegare le molle verso l'alto finché si appoggino al corpo.
- 4) Posizionare l'apparecchio nel foro da incastro. Rilasciare le molle lentamente appena hanno attraversato il foro.
- 5) Posizionare una lampada nell'apparecchio conformemente alla potenza dell'apparecchio.

 2x Ø76mm - L156mm
H 118mm

MAP

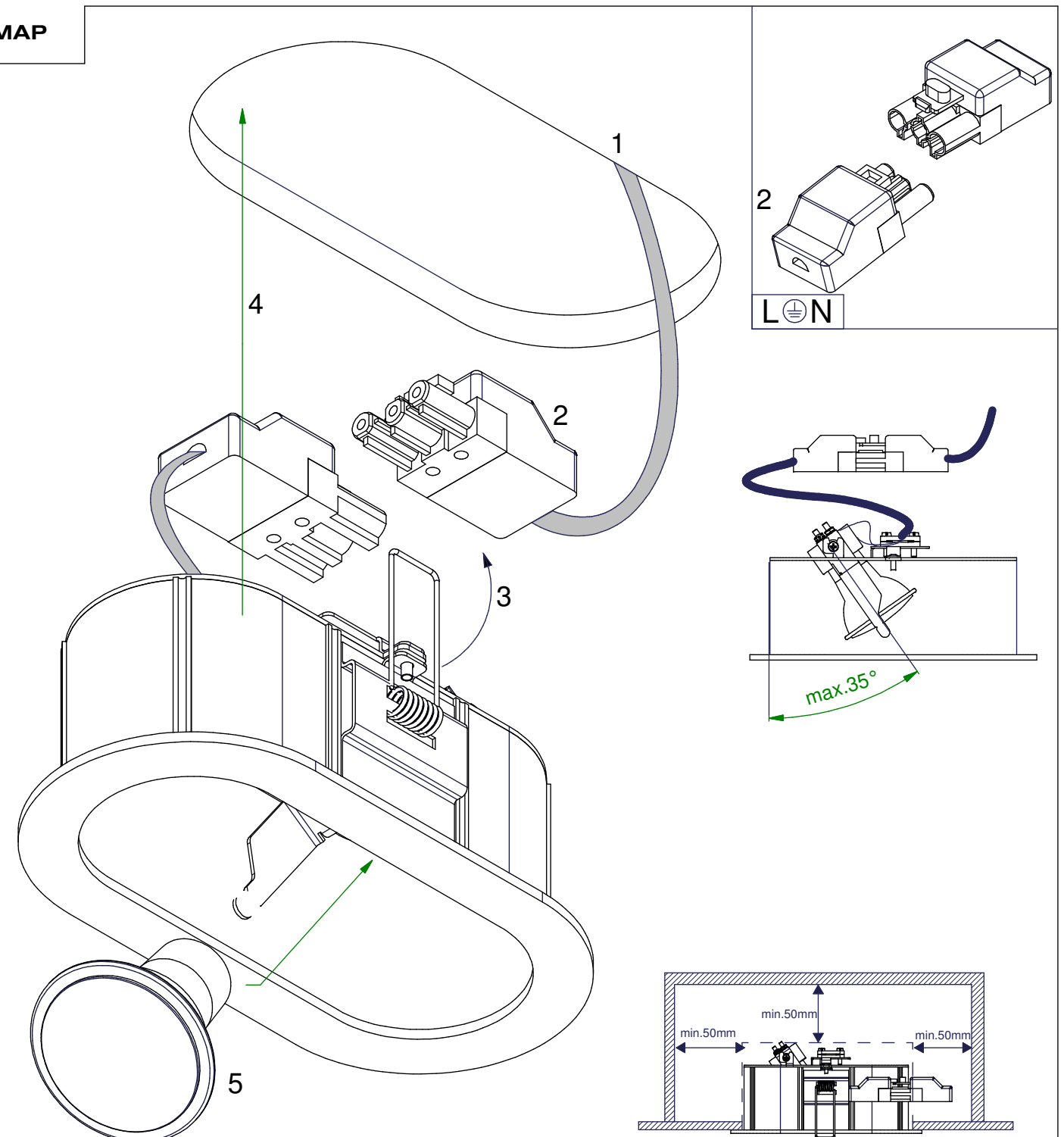

Can only used with

