



ONE BY ONE 30/32/34 LED

Montage-/Bedienungsanleitung **Pendelleuchte**
Assembly-/operating instructions **Pendent light**
Montagehandleiding/gebruiksaanwijzing **Pendellamp**
Instruction de montage/mode d'emploi **Luminaire suspendu**



belux.com/onebyone

Technische und inhaltliche Änderungen vorbehalten.
Subject to technical modifications and modifications to content.
Technische en inhoudelijke wijzigingen voorbehouden.
Sous réserve de modifications techniques et du contenu.

© Belux AG 08/2017
BL 599 133 02 A

Lieferumfang
Scope of delivery
Leveringsomvang
Contenu de la livraison

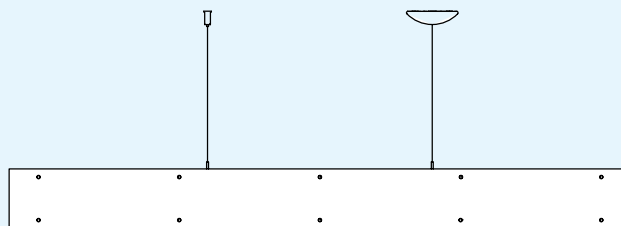

DE Deckenanschluss
EN Ceiling connection
NL Plafondaansluiting
FR Branchement plafond

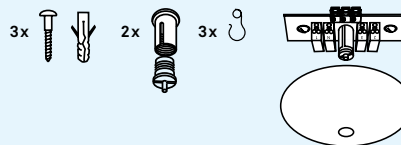

Montageanleitung
Assembly instructions
Montagehandleiding
Instruction de montage

1.

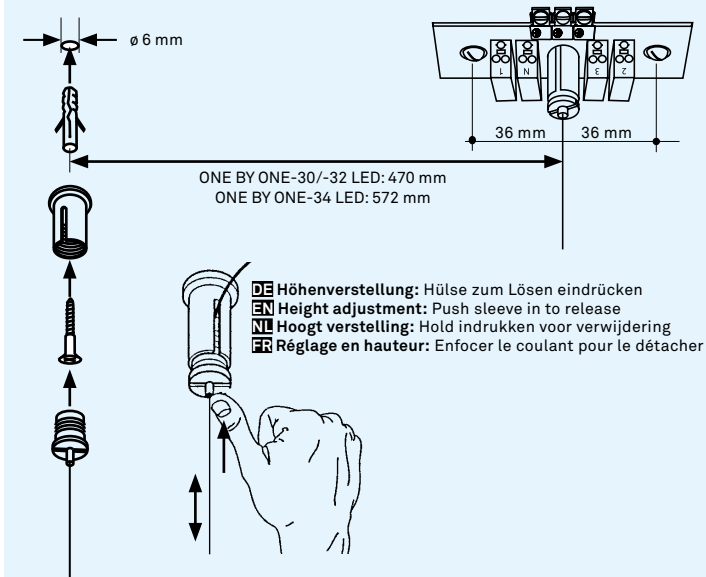

DE Höhenverstellung: Hülse zum Lösen eindrücken
EN Height adjustment: Push sleeve in to release
NL Hoogt verstelling: Hold indrukken voor verwijdering
FR Régler en hauteur: Enfoncer le coulant pour le détacher

BELUX ONE BY ONE
-30/-32/-34 LED

Diese Leuchte enthält eingebaute LEDs.

This luminaire contains built-in LED lamps.

A++
A+
A
C
D
E } **LED**

Die LEDs in dieser Leuchte können nur vom Hersteller ausgetauscht werden.

The LEDs in these luminaires can only be replaced by the manufacturer.

874/2012

BELUX ONE BY ONE
-30/-32/-34 LED

This luminaire contains built-in LED lamps.

A++
A+
A
C
D
E } **LED**

The LEDs in these luminaires can only be replaced by the manufacturer.

874/2012

DE Sicherheitshinweise: Bei Montage, Reinigungs- und Wartungsarbeiten immer die Stromzufuhr unterbrechen. Wartungsarbeiten dürfen ausschließlich von einer autorisierten Fachkraft ausgeführt werden. Im Betrieb und bis zur Auskühlung besteht beim Leuchtmittel und angrenzenden Teilen Verbrennungsgefahr. Der elektrische Anschluss darf nur vom Fachmann ausgeführt werden! Nicht direkt ins LED Licht blicken. LEDs sind druck- und säureempfindlich; nicht berühren oder belasten. Kein offenes Feuer unter die Leuchte stellen. Geeignet zur Montage auf normal entflammaren Flächen. Die im Lieferumfang enthaltenen Dübel sind für Vollbaustoffe und Mauerwerk. Bei anderen Baustoffen die geeigneten Dübel einsetzen.

EN Safety information: Always interrupt the power supply prior to assembly, cleaning or maintenance. Maintenance may only be carried out by authorised technicians. Caution: Risk of burns during operation and cooling from the light source and adjacent parts. The electrical connection may only be performed by an expert! Never look directly at an LED light source. LEDs are sensitive to pressure and acid; do not touch or put pressure on it. Do not place any naked flames below the lamp. Suitable for installation on surfaces with normal flammability rating. The plugs supplied are for solid brick and masonry. Use the appropriate plugs for other building materials.

NL Veiligheidsinformatie: Voor het montage of uitvoeren van reiniging en onderhoud dient altijd de stroomtoevoer te worden afgesloten. Onderhoud mag alleen door bevoegde technici worden uitgevoerd. Voorzichtig: gevaar voor brandwonden tijdens het gebruik en het koelen van de lichtbron en de aangrenzende delen. De elektrische aansluiting mag alleen worden uitgevoerd door een expert! Kijk nooit rechtstreeks in het licht van de LEDs. LEDs zijn gevoelig voor druk en zuur; niet aanraken of belasten. Geen open vuur onder de lamp plaatsen. Geschikt voor de montage op normaal ontvlambare oppervlakken. De meegeleverde pluggen zijn voor massieve baksteen en metselwerk. Gebruik de juiste pluggen voor andere bouwmaterialen.

FR Informations de sécurité: L'alimentation électrique doit toujours être coupée avant l'installation ou tout travail de nettoyage ou d'entretien. Les travaux d'entretien peuvent être effectués uniquement par un spécialiste autorisé. Attention: risque de brûlures pendant le fonctionnement et le refroidissement de la source de lumière et les parties adjacentes. Le raccordement électrique doit être effectué uniquement par un spécialiste! Ne regardez jamais directement la lumière des diodes. Les diodes sont sensibles à la pression et à l'acidité; ne pas toucher ni presser. Ne placez pas de flammes nues en dessous de la lampe. Appropriée pour montage sur des surfaces normalement inflammables. Les chevilles fournies ne sont que pour la brique solide et la maçonnerie. Pour d'autres matériaux de construction, s'il vous plaît utiliser les chevilles appropriées.

DE Technische Hinweise: Eingangsspannung: 220-240V 50Hz. Schutzklasse I. Schutzart IP 20. Dieses Produkt ist nur für den Gebrauch in Innenräumen bestimmt. Leuchtmittel ONE BY ONE-30 LED (L 1290 mm): LED 60W; ONE BY ONE-32 LED (L 1590 mm): LED 75W; ONE BY ONE-34 LED (L 1850 mm): LED 88W. Diese Leuchte enthält eingebaute LEDs. Sie können nur vom Hersteller ausgetauscht werden. Stand-by < 0.5W. Technische Konformität gemäss EN-Richtlinien.

EN Technical data: Input voltage: 220-240V 50Hz. Safety category I. IP20 protection rating. This product is intended for indoor use only. Light source: ONE BY ONE-30 LED (L 1290 mm): LED 60W; ONE BY ONE-32 LED (L 1590 mm): LED 75W; ONE BY ONE-34 LED (L 1850 mm): LED 88W. This luminaire contains built-in LEDs. They may only be replaced by the producer of the luminaire. Stand-by < 0.5W. Technical conformity according to EU directives.

DE Pflegehinweise: Leuchte regelmässig mit Staubsauger auf niedrigster Stufe absaugen. Reiben ist zu vermeiden; Risiko von Fusselbildung. Leuchte keinen Öl- und Fettdämpfen aussetzen; Verschmutzungsgefahr.

EN Maintenance information: Clean the luminaire regularly with the vacuum cleaner on the lowest level. Rubbing should be avoided; risk of pilling. The luminaire must not be exposed to oil and fat vapours; risk of stains.

NL Technische informatie: Bedrijfsspanning: 220-240V 50Hz. Veiligheidsklasse I. Beschermingsgraad IP 20. Dit product is bestemd alleen voor gebruik binnenshuis. Lichtbron: ONE BY ONE-30 LED (L 1290 mm): LED 60W; ONE BY ONE-32 LED (L 1590 mm): LED 75W; ONE BY ONE-34 LED (L 1850 mm): LED 88W. Dit armatuur bevat ingebouwde LED's. Zij mogen alleen worden vervangen door de producent van de armatuur. Stand-by < 0.5W. Technische conformiteit volgens EU-richtlijnen.

FR Informations techniques: Tension de fonctionnement: 220-240V 50Hz. Classe de sécurité I. Indice de protection IP 20. Ce produit est conçu pour une utilisation en intérieur uniquement. Source lumineuse: ONE BY ONE-30 LED (L 1290 mm): LED 60W; ONE BY ONE-32 LED (L 1590 mm): LED 75W; ONE BY ONE-34 LED (L 1850 mm): LED 88W. Ce luminaire est équipé de LEDs intégrés. Les LED intégrés dans le luminaire ne peuvent être remplacés que par le fabricant. Stand-by < 0.5W. Conformité technique selon les directives de l'UE.

NL Onderhoudsinformatie: Reinig het armatuur regelmatig met de stofzuiger op het laagste niveau. Wrijven moet worden vermeden; risico van pluizen. De lamp mag niet worden blootgesteld aan olie- en vetdampen, aangezien ze daardoor vervuild kan raken.

FR Information d'entretien: Nettoyer le luminaire régulièrement avec l'aspirateur sur le niveau le plus bas. Frottement doit être évité; formation de boulochage. Le luminaire ne doit pas être exposé à l'huile et la graisse des vapeurs; risque de taches.

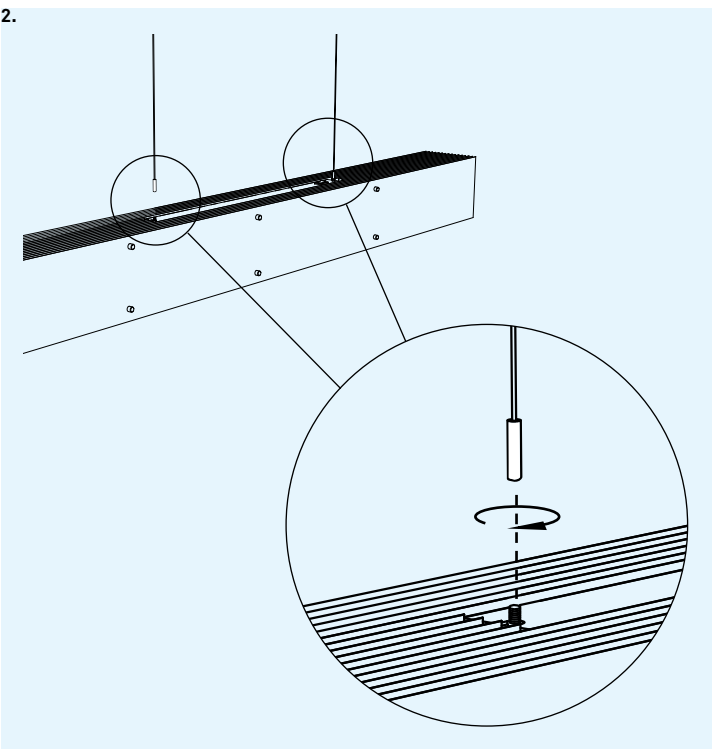

Bedienungsanleitung Touchdim (TD)
Operating instructions Touchdim (TD)
Gebruiksaanwijzing Touchdim (TD)
Mode d'emploi Touchdim (TD)

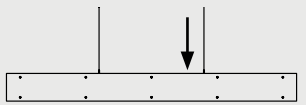

On/Off

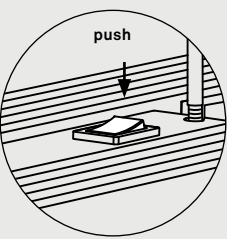

Dim

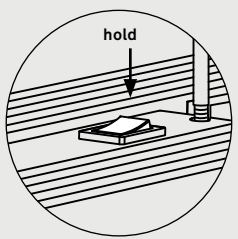

DE Um die Richtung der Einstellung zu ändern, Taste loslassen und erneut gedrückt halten. Das eingestellte Lichtniveau wird automatisch gespeichert.
EN To change the direction of the setting, release the button and hold again. The light level set is automatically stored.
NL Om de richting van de instelling te wijzigen laat de knop los en weer vast te houden. Het ingestelde lichtniveau wordt automatisch opgeslagen.
FR Pour changer la direction du réglage, relâchez le bouton et maintenez à nouveau. Le niveau de la luminosité réglée est automatiquement mémorisée.

3.

DE Elektrischer Anschluss
EN Electrical connection
NL Elektrische aansluiting
FR Connexion électrique

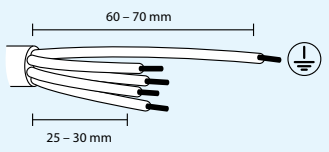

Input: 220-240V 50Hz

On/Off

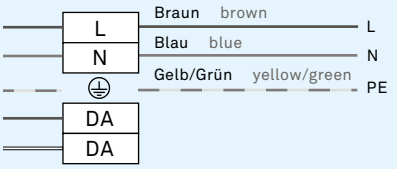

With built-in dimmer (TD)

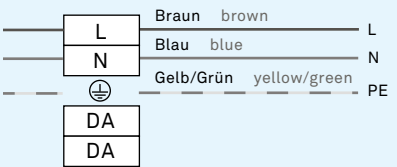

Push dim ("Switchdim/Touchdim")

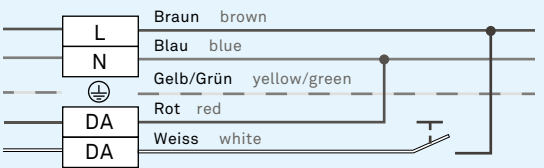

DALI (DD)

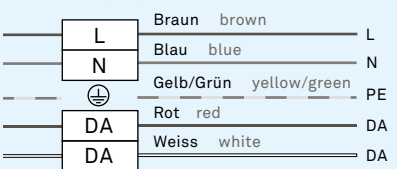

DE Die Steuerleitungen (DA) sind polaritätsneutral
EN The control wires (DA) are polarity insensitive
NL De controle draden (DA) zijn polariteitsongevoelig
FR Les fils de commande (DA) ne sont pas polarisées

4.

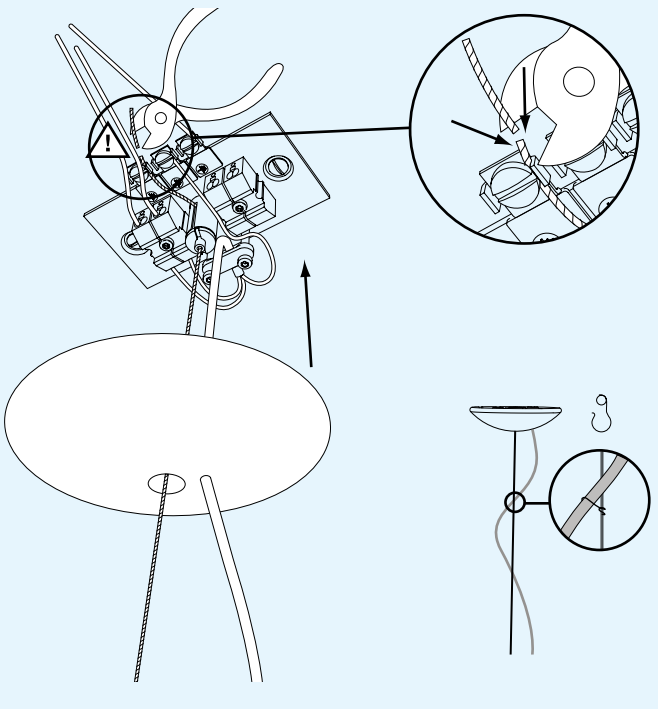

BELUX ONE BY ONE -30/-32/-34 LED

Deze armatuur bevat ingebouwde ledlampen.

A++ } **LED**
A+ }
A }
~~**B**~~
~~**C**~~
~~**D**~~
~~**E**~~

De leds in deze armaturen kunnen alleen door de producent vervangen worden.

874/2012

BELUX ONE BY ONE -30/-32/-34 LED

Ce luminaire est équipé de lampes LED incorporées.

A++ } **LED**
A+ }
A }
~~**B**~~
~~**C**~~
~~**D**~~
~~**E**~~

Les LED de ce luminaire peuvent uniquement être remplacées par le fabricant.

874/2012