

SAFETINEX

SICHERHEITS-LICHTVORHÄNGE
HANDSCHUTZ, TYP 2
BAUREIHE YBB, YBBS

BENUTZERHANDBUCH



EN – This manual is available to download from our website in many language versions, including **English***:

DE – Diese Bedienungsanleitung steht auf unserer Internetseite in vielen Sprachversionen, darunter **Deutsch**, zum Download bereit:

FR – Ce manuel est téléchargeable depuis notre site internet en plusieurs versions linguistiques, dont le **français**:

IT – Questo manuale è scaricabile dal seguente sito web in diverse versioni linguistiche, tra cui l'**Italiano**:

ES – Este manual está disponible para su descargar desde nuestro sitio web en varios idiomas, incluyendo el **español**:

PT – Este manual está disponível para descarregar a partir do nosso sítio Web em muitas línguas, incluindo o **português**:

<https://www.contrinex.com/download> – Sektion « Safety User Manuals »

*Die Originalfassung, die als Referenz für die Übersetzung dient, ist die englische.

INHALTSVERZEICHNIS

1.	EINLEITUNG.....	5
1.1.	Contrinex.....	5
1.2.	Safetinx Sicherheitssysteme	5
1.3.	Berührungslos wirkende Schutzeinrichtungen (BWS).....	5
1.3.1.	Schutzfunktion	6
1.3.2.	Gefahrenbereich.....	6
1.3.3.	Auflösung der BWS.....	6
1.4.	Vorteile der BWS	7
1.5.	Funktionsprinzip.....	7
1.6.	Zertifizierung der Safetinx Produkte	8
2.	EUROPÄISCHE SICHERHEITSNORMEN	8
2.1.	In der EU gültige Sicherheitsnormen.....	8
2.2.	Beispiele für Normen	9
2.3.	Der europäische Ansatz	9
2.4.	Benutzer.....	10
2.5.	Maschinenhersteller.....	10
2.6.	Zugelassene Gremien.....	11
3.	NORDAMERIKANISCHE SICHERHEITSNORMEN ...	11
3.1.	Ein anderer Ansatz.....	12
3.2.	OSHA-Verordnungen und U.S. Consensus Standards.....	12
3.3.	Nordamerikanische Normen für Sicherheit: UL, ANSI und CSA	13
3.3.1.	Amerikanische Normenstellen	13
3.3.2.	Kanadische Normenstellen	14
3.4.	Internationale Normenstellen	14
4.	RISIKOBEWERTUNG	14
4.1.	Strategie zur Reduktion von Gefahren und Risiken	14
4.2.	Risikobewertung	15
4.3.	Methoden zur Bestimmung der Risikostufe.....	17
4.3.1.	Bestimmung der Risikostufe in Nordamerika	17
4.3.2.	Bestimmung des erforderlichen Performance Levels (PLr)	18
4.3.3.	Spezifische Normen zur Berechnung des Sicherheitsabstands.....	19
5.	MONTAGE.....	20
5.1.	Montagevorschriften	20
5.1.1.	Anordnung der BWS.....	20
5.1.2.	Erforderlicher Mindestsicherheitsabstand.....	21
5.1.3.	Berechnung des Mindestsicherheitsabstands (EU)	22
5.1.4.	Berechnung des Mindestsicherheitsabstands (U.S. und Kanada).....	23
6.	ANDERE LÄNDER.....	25
7.	AKRONYME.....	25
8.	TECHNISCHE DOKUMENTATION	26
8.1.	Safetinx YBB für Handschutz.....	26
8.2.	Safetinx YBBS für Handschutz	26
8.3.	Vorteile der Safetinx Geräte	26

8.4.	Geltungsbereich dieser technischen Dokumentation	27
8.5.	Selbstgeschützte Ausgänge.....	27
8.6.	Auflösung (R) der BWS.....	27
8.7.	LED-Statusanzeige	28
8.7.1.	Selektion des Test-Modus.....	29
8.8.	Installation	29
8.8.1.	Mindestsicherheitsabstand	29
8.8.2.	Anordnung der Sende- und Empfangseinheiten.....	30
8.8.3.	Abstand zu reflektierenden Oberflächen	31
8.8.4.	Installation mehrerer Systeme	32
8.8.5.	Mechanische Installation	33
8.9.	Baureihe YBB.....	34
8.9.1.	Montage mit Halterung-Nr. 1 (Standardhalterung).....	34
8.9.2.	Montage mit Halterung-Nr. 3 (Sonderhalterung).....	34
8.9.3.	Bestellübersicht YBB	35
8.9.4.	Technische Daten YBB	36
8.10.	Baureihe YBBS.....	37
8.10.1.	Montage mit Halterung-Nr. 5 (Standardhalterung).....	37
8.10.2.	Montage mit Halterung-Nr. 6 (Sonderhalterung).....	38
8.10.3.	Montage mit Halterung-Nr. 7 (Sonderhalterung).....	39
8.10.4.	L-förmige Installation	40
8.10.5.	Zwillingsmontage und Auflösung am Lichtvorhangende.....	40
8.10.6.	Blindzonenfreie Funktionsfähigkeit.....	41
8.10.7.	Bestellübersicht YBBS	42
8.10.8.	Technische Daten YBBS.....	43
8.11.	Anschluss des Schutzgeräts	44
8.11.1.	Versorgungsspannung	44
8.11.2.	Elektromagnetische Verträglichkeit (EMV)	44
8.11.3.	Lichteinwirkung.....	44
8.11.4.	Anschlussbelegung für die Baureihe YBB	45
8.11.5.	Anschlussbelegung für die Baureihe YBBS	45
8.12.	Safetindex Sicherheitsrelais YRB-4EML-31S	46
8.12.1.	Ansprechzeit vom Eindringen ins Schutzfeld zum Schalten des Sicherheitsrelais.....	46
8.12.2.	Anschlussbeispiele für Sicherheitsrelais YRB-4EML-31S	47
8.13.	Anschlusskabel.....	48
8.14.	Ausrichten der Sende- und Empfangseinheiten.....	49
8.15.	Abnahmetest.....	51
9.	PRÜFUNG UND WARTUNG.....	52
9.1.	Täglicher Funktions-Test	52
9.2.	Fehlersuche	53
9.3.	Regelmässige präventive Wartung.....	54
9.4.	Reinigung.....	54
9.5.	Tägliches Testprotokoll	54
10.	HAFTUNGSAUSSCHLUSS.....	56
11.	EG-KONFORMITÄTSERKLÄRUNG	58

1. EINLEITUNG

1.1. CONTRINEX

Contrinex, ein multinationales Unternehmen mit Sitz in der Schweiz, hat sich auf die Entwicklung, die Produktion und den weltweiten Vertrieb von Sensoren für die Fabrikautomation spezialisiert. Zurzeit beschäftigt Contrinex weltweit rund 500 Mitarbeitende, wovon 25 hochqualifizierte Entwicklungsingenieure, und betreibt Produktionsstätten in der Schweiz, in China, den USA, in Sri Lanka sowie in Brasilien. Contrinex verfügt über eigene Vertriebsniederlassungen in den wichtigsten Märkten der Welt und ist in über 60 Ländern vertreten. Contrinex verfolgt die konsequente Umsetzung einer straff organisierten Qualitätsphilosophie nach ISO 14001:2004 und ISO 9001:2008 und ist regelmässig strengsten Kunden-Audits unterworfen. Qualitätskontrolle, Produktionsmittel, Anstellungs- und Ausbildungspolitik sind für alle Produktionsstätten einheitlich, was die konsistent hohe Qualität aller Contrinex-Produkte garantiert.

1.2. SAFETINEX SICHERHEITSSYSTEME

Die von Contrinex entwickelten und hergestellten Safetinx Sicherheits-Schutzeinrichtungen bieten qualitativ hochstehende Sicherheits-Systeme für den Schutz von Personen und Maschinen. Das Angebot umfasst Geräte für Finger- und Handschutz sowie Zutrittskontrolle in verschiedensten Längen und mit vielfältigen Anschlussmöglichkeiten. Die Safetinx-Produkte wurden gemäss den gültigen internationalen Sicherheitsnormen entwickelt und verfügen über die für den Einsatz in der Europäischen Union, den Vereinigten Staaten und allen andern Ländern, die die gültigen IEC-Normen übernommen haben, notwendigen Zertifikate.

1.3. BERÜHRUNGSLOS WIRKENDE SCHUTZ-EINRICHTUNGEN (BWS)

Beim Aufbau eines Sicherheitssystems um einen Gefahrenbereich stellt sich vorerst die Frage, ob ein optischer Schutz überhaupt geeignet ist. Dazu muss die Anlagensteuerung durch den Halbleiterausgang der Schutzeinrichtung elektronisch beeinflussbar sein. Zudem muss es auch möglich sein, den gefährlichen Prozess umgehend und während jeder Betriebsphase zu beenden. Des Weiteren darf keine Verletzungsgefahr aufgrund von Hitze, Strahlung oder durch von Anlagen ausgeworfenes Material oder Bauteile bestehen. Existiert eine solche Gefahr, ist eine optische Schutzeinrichtung entweder nicht geeignet, oder die Gefahr muss anderweitig mit zusätzlichen Sicherheitsmassnahmen ausgeschlossen werden.

Die Produktauswahl erfolgt aufgrund einer Risikobewertung, die dazu dient, die geeignete Schutzkategorie sowie das erforderliche Performance Level PLr zu bestimmen.

Die Wahl einer berührungslos wirkenden Schutzeinrichtung (BWS) wie z. B. eines Sicherheits-Lichtvorhangs hängt ab von:

- Den zu berücksichtigenden Normen
- Der Definition der Schutzfunktion



- Dem um den Gefahrenbereich vorhandenen Platz
- Dem Sicherheitsabstand, berechnet mittels der entsprechenden Formel und abhängig von der Auflösung und der Lage der BWS sowie der Ansprechzeit des Lichtvorhangs bzw. der Lichtschranke, des Sicherheits-Schaltgeräts und der Anlagen / Maschinen-Stoppzeit
- Ergonomischen Aspekten (z. B. wie oft Zugriff / Zutritt notwendig ist)
- Wirtschaftlichen Kriterien

1.3.1. SCHUTZFUNKTION

Die Auflösung der BWS muss entsprechend der Anwendung und der benötigten Sicherheitsfunktion gewählt werden und ist definiert als die kleinste Grösse eines Objekts, das überall im Schutzfeld zuverlässig erfasst werden kann.

Gefahrenstellenabsicherung: Erfassen von Händen, welche in einen definierten Gefahrenbereich eindringen. Die Schutzeinrichtung veranlasst das sofortige Stoppen der Maschine oder Produktionsanlage oder stellt sicher, dass diese ungefährlich wird, d. h. dass die Gefahr beseitigt wird. Die YBB, YBBS-Produktauswahl ist besonders für solche Anwendungen geeignet.

Die Hauptfunktion der Schutzeinrichtung ist, die Maschine/Anlage zu stoppen, bevor die Gefahrenstelle erreicht wird, und ein unbeabsichtigtes Anlaufen oder Wiederanlaufen zu verhindern. Diese Funktion muss den Anforderungen der Sicherheitskategorie oder des Performance Levels der sicherheitsrelevanten Bestandteile der Anlagesteuerung entsprechen.

1.3.2. GEFAHRENBEREICH

Der Gefahrenbereich kann wie folgt definiert werden:

- Abmessungen eines zu schützenden Bereichs
- Verschiedene Zugangspunkte zu zugänglichen Gefahrenstellen
- Risiko einer nicht erkannten Anwesenheit im Gefahrenbereich oder Risiko, sicherheitstechnische Geräte zu umgehen

1.3.3. AUFLÖSUNG DER BWS

Die Auflösung der Lichtvorhänge oder der Lichtschranken hängt vom Abstand der Strahlen des Senders ab. Die Wahl der Auflösung hängt von den zu schützenden Körperteilen (Finger, Hand, ganzer Körper) ab.



ABB. 1: AUFLÖSUNG DES SICHERHEITS-LICHTVORHANGS

1.4. VORTEILE DER BWS

Sicherheitstechnische Geräte werden dort eingesetzt, wo der Maschinenhersteller Risiken durch Design nicht ausschliessen kann. Ohne den Zutritt/Zugriff zur Gefahrenzone zu beschränken, erkennen Sicherheits-Lichtvorhänge das Eindringen einer Person oder von Körperteilen und beseitigen die Gefahr durch sofortiges Stoppen der gefährdenden Bewegung der Maschine/Anlage. Folgende Vorteile bieten sich gegenüber mechanischen Sicherheitsvorrichtungen an:

- Zugangs-/Zugriffszeit zur Maschine/Anlage wird reduziert, was die Produktivität erhöht
- Arbeitsplatz-Ergonomie wird stark verbessert sowie weniger Raum beansprucht
- Nicht sichtbares Schutzfeld gewährt bessere Sicht auf die Maschine/Anlage sowie den Arbeitsprozess
- Gleicher Schutz für alle sich nähernden Personen

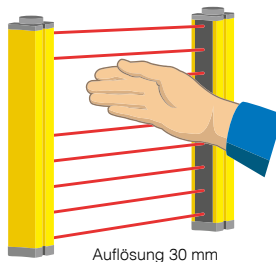
1.5. FUNKTIONSPRINZIP

Sicherheits-Lichtvorhänge bestehen aus zwei Einheiten, einem Sender und einem Empfänger, zwischen denen codierte Infrarotstrahlen sequentiell ausgetauscht werden, und die das dazwischenliegende Schutzfeld begrenzen und zwischen denen codierte Infrarotstrahlen sequentiell ausgetauscht werden. Die emittierten Lichtstrahlen bilden ein permanentes, wenn auch unsichtbares Schutzschild zwischen Sender und Empfänger. Der Empfänger ist an ein Sicherheits-Schaltgerät angeschlossen, welches der Anlagensteuerung ein Signal übermittelt.



ABB. 2: FUNKTIONSPRINZIP

Die Synchronisation zwischen Sender und Empfänger erfolgt optisch, d. h. eine kabelgebundene Verbindung zwischen den beiden Geräten ist nicht erforderlich. Bei korrekter Installation erkennt die Schutzeinrichtung jegliches relevante Eindringen in den Gefahrenbereich. Sobald das Eindringen erfasst ist, aktiviert die Schutzeinrichtung sofort das Schaltgerät, welches wiederum die Anlagensteuerung veranlasst, die Maschine/Anlage in einen sicheren Zustand zu versetzen bzw. völlig zu stoppen. Jegliche interne Fehlfunktionen werden durch die permanente Selbstkontrollfunktion des Geräts erkannt und haben die gleiche Auswirkung wie ein Eindringen in den geschützten Bereich.

Die Grösse des Schutzfelds hängt sowohl von den Abmessungen der BWS wie auch vom Abstand zwischen der Sender- und Empfänger-einheit ab.

BWS kommen zudem nicht selten zur Automation von industriellen Prozessen zum Einsatz, in welchen kein Sicherheitsrisiko für Personen besteht. Es ist jedoch zu beachten, dass, sobald die Sicherheit von Personen garantiert werden soll, sowohl Konstruktion wie auch Montage der Schutzeinrichtungen genau vorgeschrieben sind.

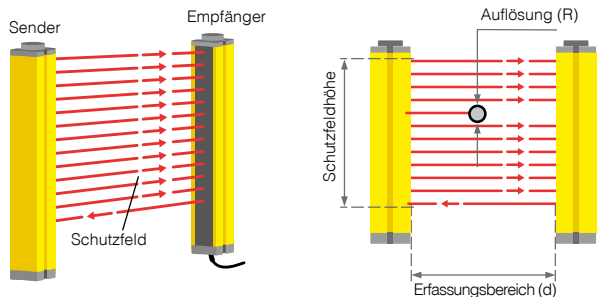
1.6. ZERTIFIZIERUNG DER SAFETINEX PRODUKTE

Safetinx YBB/YBBS Produkte entsprechen den Anforderungen der Kategorie 2, PL c, gemäss EN/ISO 13849-1 (früher EN 954-1) und IEC 61496-1/ und -2 Typ 2.

Bevor der Einsatz der Safetinx-Produkte in Sicherheitsanwendungen erwogen werden kann, muss geprüft werden, dass die Produktzertifizierung in den jeweiligen Ländern, wo die Produkte eingesetzt werden, gültig ist.

Die folgenden Kapitel geben eine Einführung zu den wichtigsten Normen und Vorschriften, welche in der Europäischen Union zur Anwendung kommen.

2. EUROPÄISCHE SICHERHEITSNORMEN

Dieser Teil des Benutzerhandbuchs ist als Hilfestellung für Konstrukteure und Betreiber von industriellen Anlagen/Maschinen gedacht und fasst die Grundsätze der europäischen Richtlinien, Verfahren und Vorschriften bezüglich Gefahrenschutz am Arbeitsplatz zusammen. Es handelt sich keinesfalls um einen vollständigen Leitfaden und dient nur zur Erinnerung der wichtigsten Themen. Für weitere Informationen wird auf die Originaldokumente verwiesen.

2.1. IN DER EU GÜLTIGE SICHERHEITSNORMEN

In der EU wird Sicherheitstechnik durch den Gesetzgeber bestimmt. Die EU-Maschinenrichtlinie für Maschinen und sicherheitsrelevante Einrichtungen fordert, dass alle in den EU-Ländern betriebenen Maschinen und Schutzeinrichtungen die wesentlichen Sicherheitsnormen erfüllen. Harmonisierte europäische Normen für Maschinensicherheit werden vom CEN (Europäisches Komitee für Normung) oder vom CENELEC (Europäisches Komitee für elektrotechnische Normung) vorbereitet und durch die EU-Kommission abgesegnet. Die ratifizierten Normen werden zu europäischen Normen (EN), welche Vorrang vor nationaler Gesetzgebung haben. Somit müssen EU-Staaten jegliche nationalen Normen beseitigen oder ändern, die mit der europäischen Norm in Konflikt stehen. CENELEC und CEN arbeiten eng mit ISO und IEC zusammen, den wichtigsten Gremien für internationale Normen.

Gültige Normen beginnen normalerweise mit EN (europäische Norm), haben jedoch meist ein internationales Äquivalent (ISO/IEC).

Die verschiedenen Normentypen sind:

- A-Normen sind Sicherheitsgrundnormen für alle Maschinen/Anlagen, z. B. EN/ISO 14121
- B1-Normen beziehen sich auf spezifische Sicherheitsaspekte, z. B. EN/ISO 13849-1
- B2-Normen beziehen sich in der Regel auf die Konstruktion der Sicherheitseinrichtungen, z. B. EN/IEC 61496-1, EN/TS/IEC 61496-2/-3
- C-Normen enthalten alle Sicherheitsanforderungen für bestimmte Maschinen oder Maschinentypen

2.2. BEISPIELE FÜR NORMEN

Zusätzlich zur Maschinenrichtlinie 2006/42/EG und zur Arbeitsmittelbenutzungsrichtlinie 2009/104/EG gibt es Normen, die sich speziell auf Schutzeinrichtungen beziehen. Hierzu einige Beispiele:

TYP	INHALT	EUROPÄISCHE NORMEN	INTERNATIONALE NORMEN
A	Sicherheit von Maschinen Allgemeine Grundsätze	EN 12100-1 EN 12100-2	ISO 12100-1 ISO 12100-2
	Risikobeurteilung	EN 14121-1 EN 14121-2	ISO 14121-1 ISO 14121-2
B	Verriegelungseinrichtungen	EN 1088	ISO 14119
	Trennende Schutzeinrichtungen	EN 953	
	Sicherheitsbezogene Teile von Steuerungen	EN 13849-1 EN 13849-2	ISO 13849-1 ISO 13849-2
	Sicherheit von Maschinen: Berührungslos wirkende Schutzeinrichtungen	EN 61496-1 EN 61496-2 EN 61496-3	IEC 61496-1 IEC 61496-2 IEC 61496-3
	Sicherheitsabstände	EN 13855	ISO 13855
	Anordnung von Schutzeinrichtungen	EN 13855	ISO 13855

TABELLE 1: EINIGE SICHERHEITS-RELEVANTE NORMEN

Für weitere Informationen zu europäischen Normen wird auf www.din.de, www.iec.ch, www.iso.org verwiesen.

2.3. DER EUROPÄISCHE ANSATZ

Die Europäische Union reguliert die Produktion, die Installation und den Einsatz von alten, abgeänderten und neuen Maschinen in den EU-Ländern entsprechend den verschiedenen Parteien unterschiedlich, d. h. die gesetzlichen Vorschriften für Hersteller und Benutzer sind nicht identisch.

Die Arbeitsmittelbenutzungsrichtlinie (2009/104/EG) enthält die Vorschriften, die den Benutzer von Maschinen in Produktionsstätten betreffen, während sich die Maschinenrichtlinie (2006/42/EG) an Hersteller von Maschinen und Sicherheitseinrichtungen richtet. Hingegen sind die meisten untergeordneten Normen für beide Parteien gültig, wie folgendes Diagramm darstellt.



TABELLE 2: ÜBERSICHT EUROPÄISCHE MASCHINENSICHERHEIT – BENUTZER UND HERSTELLER

2.4. BENUTZER

Die Benutzenseite ist durch die Arbeitsmittelbenutzungsrichtlinie (2009/104/EG) reguliert, welche besagt, dass der Benutzer einer Maschine verpflichtet ist sicherzustellen, dass diese den geltenden Vorschriften entspricht. Daraus folgt, dass, wenn eine Maschine der EU-Maschinenrichtlinie nicht genügt, der Benutzer dafür verantwortlich ist, dass die Maschine sowohl das vorgeschriebene Qualitätsniveau wie auch die benötigte Sicherheitskategorie erreicht.

Die Arbeitsmittelbenutzungsrichtlinie 2009/104/EG definiert, welche Vorschriften betreffend Sicherheit im Minimum respektiert werden müssen, wenn Arbeitsmittel zum Einsatz kommen. Der Originaltext kann von der entsprechenden EU-Website abgerufen werden.

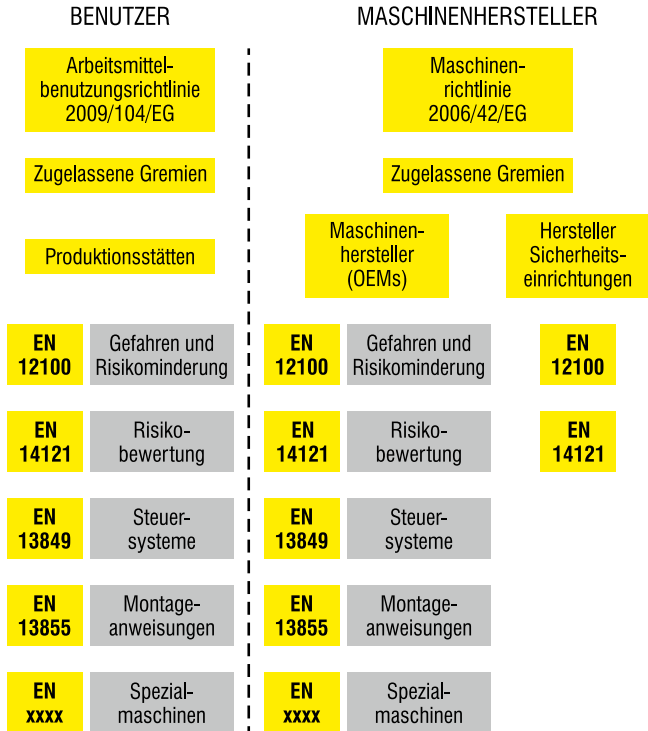
2.5. MASCHINENHERSTELLER

Maschinenherstellerseitig gilt die Maschinenrichtlinie 2006/42/EG. Dieses Dach-Dokument bezieht sich auf spezifische Anforderungen der EN-Normen und legt fest, dass jeder Gefahrenbereich einer Maschine abgesichert sein muss. Die angewandte Methode hängt dabei von der Art der Gefährdung ab.

Die Maschinenrichtlinie verlangt, dass der Hersteller sicherstellt, dass ein technisches Dokument zur Verfügung steht, bevor die Maschine vermarktet und in Betrieb genommen wird. Dieses technische Dokument muss eine Konstruktionsdatei enthalten, welche u. a. «die Unterlagen über die Risikobeurteilung, aus denen hervorgeht, welches Verfahren angewandt wurde; dies schliesst ein:

- (i) eine Liste der grundlegenden Sicherheits- und Gesundheitsschutzanforderungen, die für die Maschine gelten,
- (ii) eine Beschreibung der zur Abwendung ermittelter Gefährdungen oder zur Risikominderung ergriffenen Schutzmassnahmen und gegebenenfalls eine Angabe der von der Maschine ausgehenden Restrisiken enthält.» (Maschinenrichtlinie 2006/42/EG, Anhang VII, A, 1, a)

Maschinen mit hohem Gefährdungsgrad (wie im Anhang IV der Maschinenrichtlinie aufgeführt) sind bestimmten Verfahren unterworfen. Der Hersteller ist verantwortlich dafür, dass durch entsprechende Verfahren Konformität erlangt wird. Diese können eine Untersuchung der Maschine durch autorisierte Gremien der EU erfordern.

2.6. ZUGELASSENE GREMIEN

Um sicherzustellen, dass die jeweiligen Richtlinien eingehalten werden, müssen bestimmte Vorgänge durch Zertifizierungsorgane überprüft werden. So müssen z. B. alle Schutzeinrichtungen durch eine Drittpartei analysiert, überprüft und getestet werden. In vielen Fällen prüft diese Instanz auch den Produktionsprozess eines Herstellers von Sicherheitsgeräten.

Zugelassene Gremien sind Zertifizierungs-, Inspektions- oder Abnahmestellen, die durch die Zulassungsstelle eines EU-Mitgliedstaats dazu bestimmt werden, Konformitätserklärungen für Produkte abzugeben. Jeder EU-Mitgliedstaat verfügt über eine Liste von zugelassenen Gremien zur Abnahme von EU-Typmusterprüfungen. Die Liste enthält die Identifikationsnummer der Organe sowie das Tätigkeitsgebiet, für welches sie zugelassen sind.

Zugelassene Gremien, welche in den Ländern der EU Konformitätsbeurteilungen vornehmen können, sind auf der NANDO-Website (*New Approach Notified and Designated Organizations*) aufgeführt und können nach Land, Produkt und Richtlinie gesucht werden. Eine offizielle Liste von zugelassenen Gremien, die im Sinne der Maschinenrichtlinie 2006/42/EG Konformitätsprüfung durchführen können, ist auf der Website der EU abrufbar.

3. NORDAMERIKANISCHE SICHERHEITSNORMEN

Dieser Teil des Benutzerhandbuchs ist als Hilfestellung für Konstrukteure und Betreiber von industriellen Anlagen/Maschinen gedacht und fasst die Grundsätze der nordamerikanischen Vorschriften und Normen bezüglich Gefahrenschutz am Arbeitsplatz zusammen. Es handelt sich keinesfalls um einen vollständigen Leitfaden und dient nur zur Erinnerung der wichtigsten Themen. Für weitere Informationen wird auf die entsprechenden Stellen und Dokumente verwiesen.



ABB. 3: ANWENDUNGSBEISPIEL FÜR YBB, YBBS-GERÄTE

3.1. EIN ANDERER ANSATZ

Während europäische Normen sich hauptsächlich an Maschinenhersteller wenden, sind nordamerikanische vor allem benutzerbezogen. Im Gegensatz zu der EU ist eine Zertifizierung durch eine Drittpartei in den Vereinigten Staaten oder Kanada nicht obligatorisch. In Bezug auf Haftbarkeit muss zudem der Arbeitgeber beweisen, dass die Sicherheit der Arbeitnehmer garantiert ist. Dennoch ist eine Zertifizierung von unbestreitbarem wirtschaftlichen Wert und wird vom Markt gefordert. Auf Anfrage der Benutzer können nationale Konformitätsbüros denn auch Schutzeinrichtungen beurteilen und die benötigte Zertifizierung erlassen.

Obwohl die Vereinigten Staaten und die EU unterschiedliche Methoden zur Entwicklung und Anwendung von Normen haben, ist deren Zweck derselbe, d.h. am Arbeitsplatz ein angemessenes Sicherheitsniveau sicherzustellen. Harmonisierte Normen unterstützen den weltweiten Handel und führen zu einer Minderung des Arbeitsaufwands. Zudem erlauben sie es dem Hersteller, mit einem Produkt auf vielen Märkten aufzutreten, während die Benutzer von wettbewerbsfähigen Produkten profitieren können, welche einheitlichen Qualitäts- und Funktionalitätsanforderungen genügen, und dies unabhängig vom Herstellungsort.

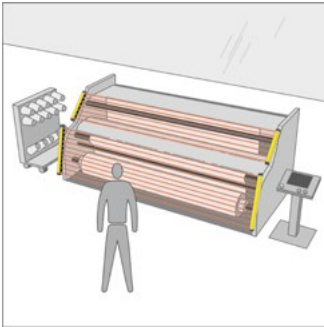
In den Vereinigten Staaten werden Normen von staatlichen Stellen sowie von industriellen Gruppierungen entwickelt und durchgesetzt. US-Arbeitgeber, Installateure oder OEMs sind legal dafür verantwortlich, dass die anwendbaren nationalen und internationalen Verordnungen eingehalten werden. Die Bundesstelle Occupational Safety and Health Administration (OSHA) kann Verordnungen mittels Strafen und Bussen durchsetzen.

3.2. OSHA-VERORDNUNGEN UND U.S. CONSENSUS STANDARDS

Der Occupational Safety and Health Act vom 29. Dezember 1970 legt Richtlinien für sichere und gesunde Arbeitsbedingungen fest.

Berufliche und Gesundheitsnormen sind in den Vereinigten Staaten in Titel 29 des Code of Federal Regulations Teil 1910 festgehalten. Paragraph O befasst sich insbesondere mit Maschinen und Maschinenabsicherung und definiert sowohl allgemeine Anforderungen, die für alle Maschinen gelten (1910.212), wie auch Anforderungen für spezielle Arten von Maschinen.

Mit der Unterstützung der OSHA haben mehr als die Hälfte der US-Staaten ihre eigenen Sicherheits- und Gesundheitsprogramme sowie Verordnungen entwickelt, welche nun durch die OSHA als «National Consensus Standards» durchgesetzt werden. Information zu Richtlinien der Staaten und OSHA-Verordnungen können auf den entsprechenden Websites gefunden werden.

OSHA nutzt die National Consensus Standards, um zusätzlich zu Paragraph O weitere Anforderungen zur Maschinenabsicherung zu definieren. 1910.212 enthält folgende Aussage: «Der Arbeitsbereich von Maschinen, deren Betrieb einen Bediener einer Verletzungsgefahr aussetzt, muss abgesichert werden. Die Schutzeinrichtung muss mit allen anzuwendenden Normen übereinstimmen oder, falls keine speziellen

Normen anzuwenden sind, so konstruiert sein, dass sie verhindert, dass der Bediener sich mit irgendeinem Teil seines Körpers während des Maschinenzyklus im Gefahrenbereich aufhält.»

«Alle anzuwendenden Normen» beziehen sich auf die «National Consensus Standards», die in der Industrie allgemein akzeptiert werden. Gremien, die von der OSHA anerkannt werden, schliessen das American National Standards Institute (ANSI), die National Fire Protection Agency (NFPA), Underwriters Laboratories (UL) und die American Society of Mechanical Engineers (ASME) ein.

Im Folgenden einige wichtige Normenbeispiele: ANSI B11.1 definiert Sicherheitsanforderungen für mechanische Pressen; ANSI B11.15 enthält Normen für Rohrbiegemaschinen; ANSI B11 TR.1 legt ergonomische Richtlinien fest für Konstruktion, Montage und Gebrauch von Werkzeugmaschinen und ANSI/RIA R15.06 definiert die Sicherheitsanforderungen für Industrieroboter. Eine komplette Liste kann von National Consensus Standards Gremien angefordert werden.

3.3. NORDAMERIKANISCHE NORMEN FÜR SICHERHEIT: UL, ANSI UND CSA

3.3.1. AMERIKANISCHE NORMENSTELLEN

UL NORMEN

Die 1894 gegründete Underwriters Laboratories Inc. ist eine Zertifizierungsorganisation für Produktsicherheit in den Vereinigten Staaten, die berechtigt ist, Zertifizierungstests von elektrischen Geräten durchzuführen. Auch wenn UL-Zertifizierung nicht Pflicht ist, ist eine Zertifizierung von Produkten, die für den US-Markt bestimmt sind, von Vorteil.

UL-Zertifizierung besteht aus zwei Stufen, einerseits Listing-Zertifizierung, welche normalerweise für Fertigprodukte zur Anwendung kommt, und andererseits Recognised-Zertifizierung für Teile oder Komponenten, die Bestandteil eines Fertigprodukts sind. Hat das Produkt die UL-Zertifizierung erhalten, werden zusätzlich vierteljährliche Inspektionen durchgeführt, um sicherzustellen, dass die Produktionsstätte weiterhin UL-konforme Produkte herstellt.

Der Zweck der UL-Normen ist es, die Gefahr von Feuer oder elektrischen Schocks durch elektrische Geräte auszuschliessen. Dies bedeutet, dass grundsätzlich nur Geräte, die ein solches Risiko darstellen, der Zertifizierung unterworfen sind.

Für weitere Informationen zu UL-Normen kann die UL-Website konsultiert werden.

ANSI NORMEN

Das American National Standards Institute wurde 1918 gegründet mit dem Zweck, das Normensystem in den Vereinigten Staaten zu verwalten. Es ist nicht die Aufgabe von ANSI, eigene Normen zu schaffen, sondern Normen gutzuheissen, welche durch dafür spezialisierte Organisationen aufgestellt worden sind. Viele UL-Normen werden in der Folge zu ANSI/UL-Normen.

Hier einige Beispiele: ANSI B 11.19, Norm zur Leistung von Schutzeinrichtungen, und ANSI/RIA R15.06, Norm für Robotersicherheit.

Für weitere Informationen zu ANSI-Normen kann die ANSI-Website konsultiert werden.

3.3.2. KANADISCHE NORMENSTELLEN

CSA NORMEN

Die Canadian Standards Association ist eine Organisation, die das Normensystem in Kanada verwaltet und koordiniert. Es besteht eine Kreuz-Zertifizierung zwischen den Vereinigten Staaten und Kanada, basierend auf der gegenseitigen Anerkennung von Konformitätsbewertungen (Mutual Recognition Agreement – MRA).

Elektrische Geräte, die an eine öffentliche Stromquelle in Kanada angeschlossen sind, müssen CSA-Normen genügen. Hersteller solcher Produkte müssen die C-UL-Zertifizierung oder die CSA-Zertifizierung aufweisen können, oder der Händler muss sich zur Zertifizierung direkt an die Provinzverwaltung wenden.

Für weitere Informationen zu CSA-Normen kann die CSA-Website konsultiert werden.

3.4. INTERNATIONALE NORMENSTELLEN

Internationale Normen betreffend Maschinensicherheit spielen auch in Nordamerika eine bedeutende Rolle. Die zwei wichtigsten internationalen Gremien sind die Internationale elektrotechnische Kommission (IEC) und die Internationale Organisation für Normung (ISO). IEC besteht aus nationalen elektrotechnischen Kommissionen und ist ein anerkannter Anbieter von Elektroniknormen. ISO ist ein internationaler Zusammenschluss von nationalen Normen-Gremien. ISO und IEC beeinflussen internationale Normen durch formelle Beziehungen. In den Vereinigten Staaten, arbeitet ANSI mit ISO und IEC durch technische Beratungsgremien (Technical Advisory Groups – TAG) zusammen.

4. RISIKOBEWERTUNG

4.1. STRATEGIE ZUR REDUKTION VON GEFAHREN UND RISIKEN

EN/ISO 12100



EN/ISO 12100 dient als Basis für untergeordnete Normen und beschreibt alle Gefahrentypen, die für die Maschinensicherheit von Bedeutung sind. Dies umfasst auch unzählige potenziell gefährliche Situationen, die identifiziert werden müssen.

Mechanische Gefahren können Verletzungen wie Quetschen, Schneiden, Reissen, Stossen, Stechen, Durchbohren, Erschüttern, Abschürfen, etc. zur Folge haben. Scharfe Kanten, Vibrationen und instabile oder bewegliche Objekte stellen weitere Gefahrenherde dar. Dazu kommen noch elektrische und thermische Gefahren, Strahlung, Staub und Gefahrenstoffe (Gase, Dämpfe). Die Ergonomie der Arbeitsumgebung birgt weitere Risiken wie Fallen, Stolpern und Ausrutschen. Eine Kombination von Gefahren kann des Weiteren zu neuen Gefahrensituationen führen.

EN/ISO 12100 gibt Richtlinien zum Gefahrenausschluss sowie zur Gefahrenminderung durch Vorsorge und Schutz. Es ist empfehlenswert, zur Risikominderung Technologie einzusetzen. Jegliche Entscheidungen, die der Gefahrenvorsorge dienen, sind Teil der Strategie zur Reduktion von Gefahren und Risiken.

Es ist daher wichtig, ergonomischen Aspekten Beachtung zu schenken. Ein hoher Automationsgrad hilft nicht nur dem Bedienpersonal, sondern verbessert sowohl Produktivität wie auch Zuverlässigkeit. Die Reduktion von unnötigen menschlichen Bewegungen und Anstrengungen führt zu einer verbesserten Sicherheit des Arbeitsumfelds. Gute Beleuchtung der Arbeitsplätze trägt ebenfalls zur Gefahrenminderung bei.

Das Bedienpersonal muss die Maschinen im Notfall jederzeit stoppen können. Das Starten und/oder Wiederanlaufen der Maschine nach einem Betriebsunterbruch muss vorsichtig geplant sein. Sofern programmierbare elektronische Sicherheitssysteme zur Anwendung kommen, müssen dem Verhalten solcher Systeme bei Defekt sowie der Sicherheits-Software besondere Beachtung geschenkt werden.



4.2. RISIKOBEWERTUNG

Zur Risikobewertung müssen grundsätzlich Gefahren identifiziert, der potenzielle Verletzungsgrad eruiert sowie Massnahmen und Lösungen zur Verhinderung und Minderung von Risiko identifiziert werden.

Diese Anforderungen sind in den US-Normen zusammengefasst (Titel 29 US Code of Federal Regulations, Teil 1910, Paragraph O).

Für weitere Informationen:

- OSHA 3071, *Job Hazard Analysis* («Bewertung der Sicherheit am Arbeitsplatz»)
- ANSI/RIA R15.06-1999, *Safety Requirements for Industrial Robots and Robot Systems* («Industrieroboter und Robotersysteme – Sicherheitsanforderungen»)
- ANSI B11.TR3, *Risk Assessment and Risk Reduction* («Risikobewertung und Risikominderung»)
- EN/ISO 14121, *Principles of Risk Assessment* («Leitsätze zur Risikobeurteilung»). EN/ISO 14121 verweist auf weitere Normen wie z. B. EN/ISO 13849-1 und EN/ISO 12100.

Diagramm 1 (nächste Seite), welches auf EN/ISO 12100-1 und ANSI B11.TR3:2000 basiert, kann zur Risikobewertung verwendet werden, damit sämtliche Aspekte gründlich beachtet werden. Dieses Vorgehen muss für jede Maschine am Arbeitsort sowie für alle potenziellen Gefahrenherde, die mit jeder Maschine verbunden sind, wiederholt durchgeführt werden.

Diese Risikoanalyse/-bewertung muss unbedingt dokumentiert werden, damit nachgewiesen werden kann, dass diese durchgeführt worden ist, und damit Dritte sie prüfen oder als Basis für weitere Verbesserungen einsetzen können.



DIAGRAMM 1: RISIKOBEWERTUNG

EN/ISO 14121

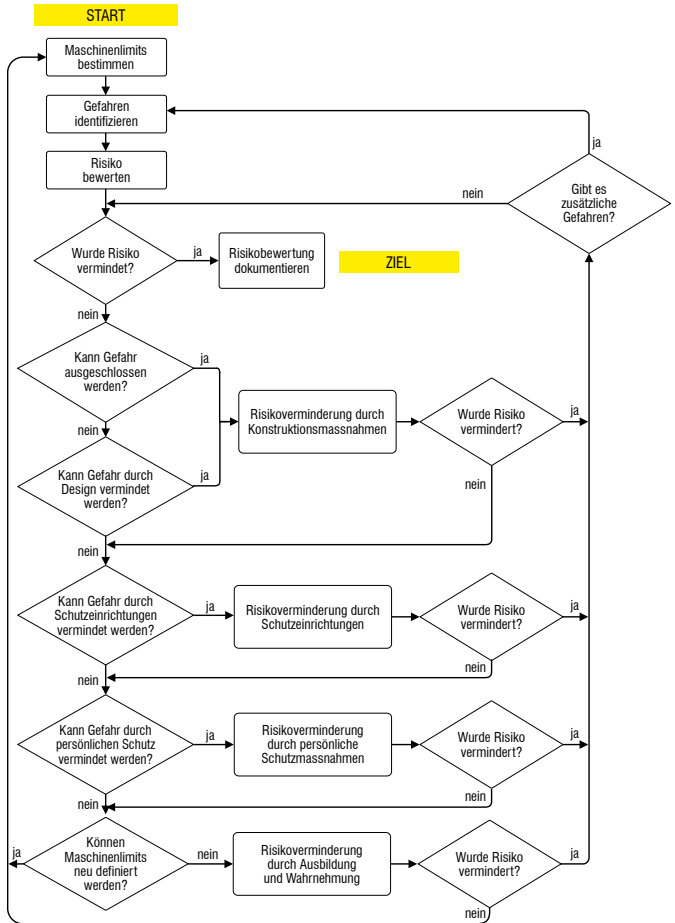

EN/ISO 14121 beschreibt ebenfalls das Vorgehen zur Identifikation von Gefahrenherden sowie zur Risikobewertung und enthält die dazu notwendigen Richtlinien. Risiken werden systematisch analysiert und dokumentiert, um Gefahren auszuschliessen oder zu mindern. Dazu können sowohl qualitative wie auch quantitative Methoden eingesetzt werden.

Es müssen alle Aspekte potenzieller Gefahrenherde beachtet werden:

- Das Alter der Maschine
- Jeder vorhersehbare Gebrauch und Missbrauch einer Maschine
- Alle Personen, die beim Betrieb einer Maschine Gefahren ausgesetzt sind

Risiko ist definiert in Funktion des möglichen Verletzungsgrads und der Wahrscheinlichkeit, dass die Verletzung auftritt (Häufigkeit und Dauer

der Gefahrenexposition, Möglichkeit der Gefahrenvermeidung, usw.). Die Unfallgeschichte, falls vorhanden, kann dazu von Nutzen sein.

Folgende Aspekte zur Risikobestimmung verdienen besondere Aufmerksamkeit:

- Unterschiedliche Arten der Risikoexposition je nach Art der Arbeit (Einstellung, Ausbildung, Bedienung, Reinigung usw.)
- Menschliche Faktoren wie Anwendbarkeit und ergonomische Aspekte
- Die Zuverlässigkeit von Sicherheitsfunktionen, einschliesslich deren Wartung
- Die Möglichkeit, Sicherheitsmassnahmen zu unterdrücken oder zu umgehen

EN/ISO 14121-1:2007 führt alle in EN/ISO 12100 erwähnten Gefahrenherde auf.

Die Sicherheit von allen Maschinen und Anlagen nimmt aufgrund der Komponentenalterung, Abnutzung, Ablösen von Teilen usw. stetig ab. Es ist daher wichtig, regelmässige Kontrollen durchzuführen, um Defekte festzustellen, die zu verminderter Sicherheit führen können, und die notwendigen Reparaturen vorzunehmen, damit das Risiko im Vergleich zur ursprünglichen Bewertung nicht zunimmt.



4.3. METHODEN ZUR BESTIMMUNG DER RISIKOSTUFE

Die Methoden zur Risikobewertung von bestimmten Maschinen werden durch mehrere Normen beschrieben. Diese empfehlen oder schreiben Korrekturmassnahmen vor, welche zu einem angemessenen Sicherheitsniveau führen.

4.3.1. BESTIMMUNG DER RISIKOSTUFE IN NORDAMERIKA

Zur Auswahl der geeigneten Schutzeinrichtung, welche den tatsächlichen Gefahren und Risiken Rechnung trägt, muss das Risiko bewertet werden. ANSI B11.TR3-2000 enthält eine Risikobewertungs-Matrix zur Bestimmung des Risikoniveaus, basierend auf den Faktoren Wahrscheinlichkeit der Verletzung und Verletzungsgrad:

WAHRSCHEINLICHKEIT DER VERLETZUNG	VERLETZUNGSGRAD			
	KATASTROPHAL	SCHWER	MITTEL	LEICHT
Sehr wahrscheinlich	Hoch	Hoch	Hoch	Mittel
Wahrscheinlich	Hoch	Hoch	Mittel	Tief
Unwahrscheinlich	Mittel	Mittel	Tief	Vernachlässigbar
Entfernt	Tief	Tief	Vernachlässigbar	Vernachlässigbar

TABELLE 3: RISIKOBEWERTUNGS-MATRIX GEMÄSS ANSI B11.TR3-2000

Der Zweck der Risikobewertung ist es, das treffende Sicherheitsniveau zu bestimmen und die entsprechende Sicherheitskategorie zu wählen. Es ist zu beachten, dass die Schutzeinrichtung den Anforderungen des

bestimmten Risikos entspricht und an die Systemsteuerung angepasst ist. Jeder Bestandteil des Sicherheitssystems muss auf Risiko bewertet werden – nicht nur die Schutzeinrichtung. Im Besonderen können Schutzeinrichtungen nur für Maschinen, die Steuerverlässlichkeit gemäss OSHA 29.1910.212 und ANSI B11.19-20 aufweisen, eingesetzt werden.



Es ist zudem zu beachten, dass die Sicherheit von allen Maschinen und Anlagen aufgrund der Komponentenalterung, Abnutzung, Ablösen von Teilen usw. stetig abnimmt. Es ist daher wichtig, regelmässige Kontrollen durchzuführen, um Defekte festzustellen, die zu verminderter Sicherheit führen können, und die notwendigen Reparaturen vorzunehmen, damit das Risiko im Vergleich zur ursprünglichen Bewertung nicht zunimmt.

4.3.2. BESTIMMUNG DES ERFORDERLICHEN PERFORMANCE LEVELS (PLr)

EN/ISO 13849-1 beschreibt das Vorgehen für die Auswahl und die Ausführung von Sicherheitsmassnahmen, welches aus folgenden 6 Schritten besteht:

1. Identifizierung der zu erfüllenden Sicherheitsfunktionen
2. Bestimmung des erforderlichen Performance Levels
3. Konstruktion und technische Ausführung der Sicherheitsfunktionen
4. Auswertung des erreichten Performance Levels
5. Überprüfung des erreichten Performance Levels
6. Bestätigung, dass alle Anforderungen erfüllt sind

Das erforderliche Performance Level der Risikoreduktion wird gestützt auf die Risikoidentifizierung und unter Verwendung des nachfolgenden Diagramms gemäss EN/ISO 13849-1, Anhang A, bestimmt.

Das Ziel ist es, abhängig vom jeweiligen Risiko, das Performance Level PLr zu bestimmen, welches die Anforderungen an die Schutzeinrichtung vorgibt. Zu diesem Zweck müssen drei Parameter beachtet werden:

1. Der mögliche Verletzungsgrad
2. Die Häufigkeit und/oder die Dauer der Gefahrenexposition
3. Die Möglichkeit der Gefahrenvermeidung

EN/ISO 13849

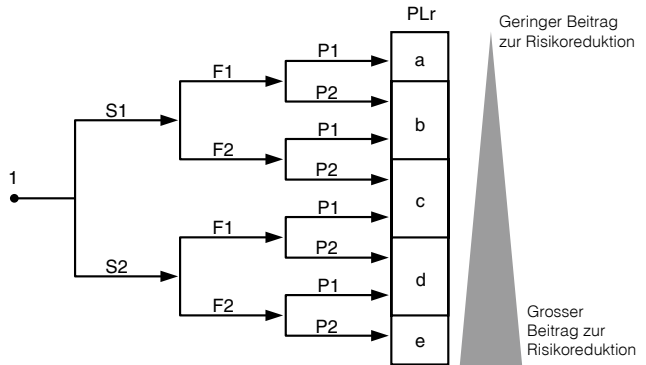

- 1 Ausgangspunkt zur Auswertung des Beitrags der Sicherheitsfunktion zur Risikoreduktion
- S Schwere der Verletzung:
S1 leicht (üblicherweise reversible Verletzung)
S2 ernst (üblicherweise irreversible Verletzung einschliesslich Tod)
- F Häufigkeit und/oder Dauer der Gefährdungsexposition:
F1 selten bis weniger häufig und/oder die Dauer der Gefährdungsexposition ist kurz
F2 häufig bis dauernd und/oder die Dauer der Gefährdungsexposition ist lang
- P Möglichkeit zur Vermeidung der Gefährdung oder Begrenzung des Schadens:
P1 möglich unter bestimmten Bedingungen
P2 kaum möglich
PLr erforderliches Performance Level

DIAGRAMM 2: ERFORDERLICHES PERFORMANCE LEVEL

Um das bestimmte Risiko (PLr) auf ein angemessenes Niveau zu reduzieren, muss ein Sicherheitssystem mit Performance Level $PL \geq PLr$ eingesetzt werden. Jedem Performance Level ist eine durchschnittliche Wahrscheinlichkeit eines gefahrbringenden Ausfalls pro Stunde (PFH_D) zugeordnet:

PERFORMANCE LEVEL (PL)	DURCHSCHNITTLICHE WAHRSCHEINLICHKEIT EINES GEFAHRBRINGENDEN AUSFALLS PRO STUNDE
a	$10^{-5} \leq PFH_D < 10^{-4}$
b	$3 \times 10^{-6} \leq PFH_D < 10^{-5}$
c	$10^{-6} \leq PFH_D < 3 \times 10^{-6}$
d	$10^{-7} \leq PFH_D < 10^{-6}$
e	$10^{-8} \leq PFH_D < 10^{-7}$

TABELLE 4: DURCHSCHNITTLICHE WAHRSCHEINLICHKEIT EINES GEFAHRBRINGENDEN AUSFALLS PRO STUNDE

Alle Safetinx Typ-2-BWS voll entsprechen dem Performance Level c. Für detaillierte Angaben wird auf die Produktdatenblätter verwiesen.

4.3.3. SPEZIFISCHE NORMEN ZUR BERECHNUNG DES SICHERHEITSSABSTANDS

EN/ISO 13855 enthält Angaben betreffend Anordnung von Schutzeinrichtungen im Hinblick auf Annäherungsgeschwindigkeiten von Körperteilen.



5. MONTAGE

5.1. MONTAGEVORSCHRIFTEN

Alle Sicherheitseinrichtungen müssen gemäss genau zu befolgenden Montagevorschriften, die sowohl durch die geltenden Normen wie auch den Hersteller bestimmt sind, installiert werden. Wenn nicht korrekt installiert, kann die Sicherheitseinrichtung ihre Funktion nicht erfüllen und vermittelt somit Personen, die sich einer gefährlichen Maschine nähern, den falschen Eindruck von Sicherheit. Die EN/ISO 13855 definiert die Installationsanforderungen für Sicherheits-Lichtvorhänge in Bezug auf die Annäherungsgeschwindigkeiten von Körperteilen. Nachfolgend finden Sie eine Zusammenfassung der wichtigsten Konzepte.

EN/ISO 13855

5.1.1. ANORDNUNG DER BWS

Das Sicherheitsniveau hängt auch von der Anordnung der Schutz-einrichtung ab. Die Risikobewertung ist zur Entscheidung, welche Position zur Gefahrenverhinderung am besten geeignet ist, hilfreich. Zur Sicher-stellung der Absicherung muss besonders darauf geachtet werden, dass die Schutzeinrichtung nicht umgangen werden kann und dass jegliche gefährliche Maschinenbewegungen sicher gestoppt werden können, bevor diese zu Schaden oder Verletzungen führen.

Die klassischen Anordnungsmöglichkeiten von Sicherheits-Licht-vorhängen sind:



ABB. 4: ANORDNUNG DES LICHTVORHANGS



- Vertikal (rechtwinklige Annäherung)
- Horizontal (parallele Annäherung)
- L-Form (rechtwinklige und parallele Annäherung kombiniert)
- Schräg (gewinkelte Annäherung)

Über- und Untergreifen sowie Umgehen und Hintertreten des Schutzfelds darf nicht möglich sein. Bei der Positionierung der Mehrstrahl-Lichtschranken muss verhindert werden, dass die Gefahrenzone über den höchsten, unter dem tiefsten oder zwischen den Strahlen betreten werden kann. Wenn dies nicht garantiert werden kann, müssen zusätzliche Schutzvorrichtungen eingesetzt werden.

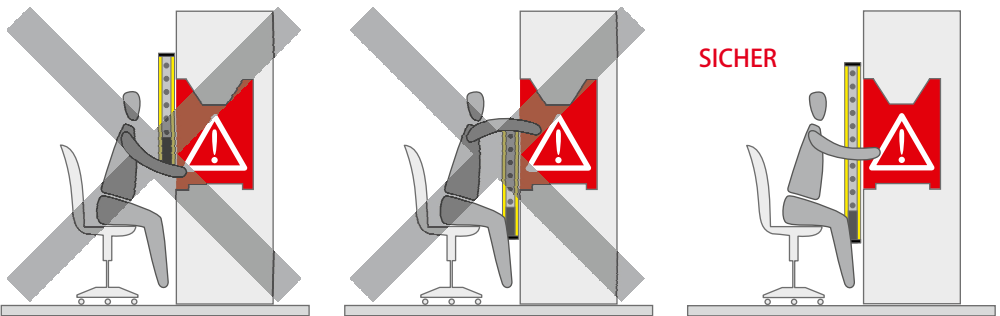
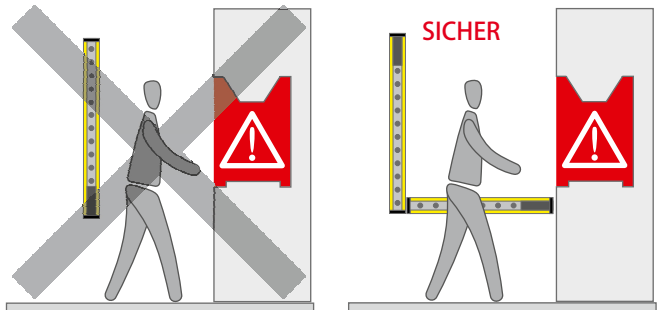
Details zur Installation in L-Form sind auf Seiten 33 und 40 beschrieben.

5.1.2. ERFORDERLICHER MINDESTSICHERHEITSABSTAND

Es ist die Funktion einer BWS, jegliches Eindringen früh genug zu erkennen, um in den Maschinenzklus einzugreifen, bevor jemand Zeit hat, in den Gefahrenbereich einzudringen. Bei der Positionierung von Sicherheitseinrichtungen muss daher die Annäherungsgeschwindigkeit von menschlichen Körperteilen, sowie die Gesamtansprechzeit des installierten Sicherheitssystems beachtet werden.

Folgende Methodik, welche auf EN/ISO 13855 basiert, kann zur Bestimmung des angemessenen Sicherheitsabstands verwendet werden:



DIAGRAMM 3: BESTIMMUNG DES MINDESTSICHERHEITSABSTANDS

5.1.3. BERECHNUNG DES MINDESTSICHERHEITSABSTANDS (EU)

In den folgenden Abbildungen und Formeln ist der Mindestsicherheitsabstand (S) die Distanz zwischen dem Anfang des Gefahrenbereichs und dem Schutzfeld oder dem am weitest entfernten Schutzstrahl im Falle einer horizontalen Anordnung der BWS.

Gemäss der Norm EN/ISO 13855 ist der Mindestsicherheitsabstand von folgenden Aspekten abhängig:

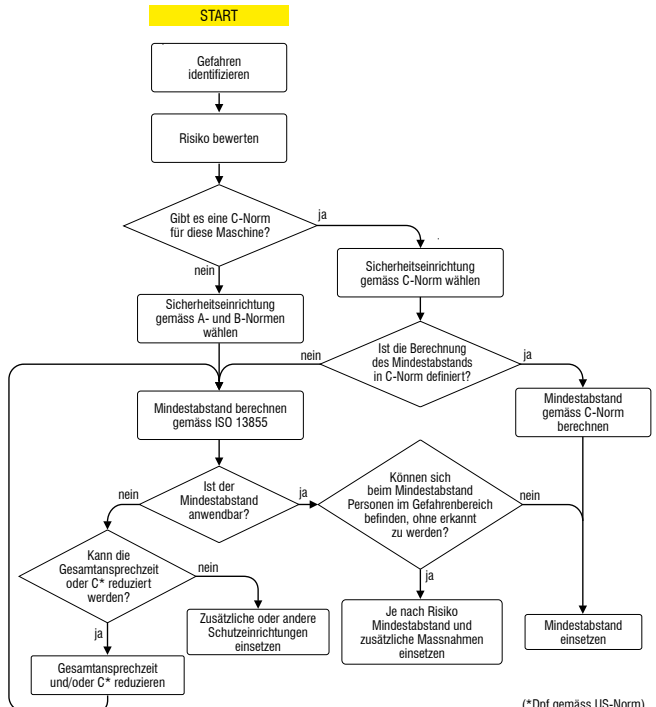
1. Annäherungsgeschwindigkeit des Körpers oder Körperteils, der erkannt werden muss
2. Gesamtansprechzeit des Sicherheitssystems:
 - a. Ansprechzeit der BWS
 - b. Ansprechzeit der Sicherheitssteuerung
 - c. Maschinen-Stoppzeit (tatsächliche Stoppzeit der gefährlichen Maschinenbewegung)
 - d. Jede zusätzliche Ansprechverzögerung
3. Auflösung der BWS

EN/ISO 13855 definiert die Grundformel zur Berechnung des minimalen Sicherheitsabstands zwischen der BWS und der Gefahrenstelle:

$$S = (K \times T) + C$$

Parameter:

- S: Mindestsicherheitsabstand zwischen dem Schutzfeld der BWS und dem Gefahrenbereich (mm). Darf 100 mm nicht unterschreiten.
- K: Durchschnittliche Annäherungsgeschwindigkeit, mit der ein Körper oder Körperteil in den Erfassungsbereich eintritt (mm/s).
- T: Gesamtansprechzeit (Sekunden), inklusive
 - T_c : Ansprechzeit der BWS (in Sekunden, gemäss Angaben des Herstellers)
 - T_r : Ansprechzeit des Sicherheits-Schaltgeräts (in Sekunden, gemäss Angaben des Herstellers)
 - T_m : Maschinenstopzeit (in Sekunden, gemäss Angaben des Herstellers oder auf Anfrage von Spezialisten gemessen)
- C: Zusätzlicher Sicherheitsabstand in mm, welcher von der Auflösung der BWS abhängt. Darf nicht kleiner als 0 sein.
 - R = Auflösung der BWS (mm)
 - C = $8 \times (R - 14 \text{ mm})$, wobei $R \leq 40 \text{ mm}$ (= 0 bei Lichtvorhängen mit einer Auflösung von 14 mm)
 - C = 850 mm, wobei $40 \text{ mm} < R \leq 70 \text{ mm}$

Bei einer Auflösung von $\leq 40 \text{ mm}$ lautet die Formel wie folgt:

$$S = K \times (T_c + T_r + T_m) + 8 \times (R - 14 \text{ mm})$$

Bei einer Auflösung von $40 \text{ mm} < R \leq 70 \text{ mm}$:

$$S = K \times (T_c + T_r + T_m) + 850 \text{ mm}$$

wobei

$$K = 2000 \text{ mm/s}^*$$

*Ist der berechnete Wert von $S > 500 \text{ mm}$, dann muss S mit $K = 1600 \text{ mm/s}$ neu berechnet werden.

$$K = 1600 \text{ mm/s}$$

Die obige Berechnungsformel kommt zur Anwendung, wenn die Schutzeinrichtung vertikal positioniert ist (rechtwinklige Annäherung) oder in Fällen der winkelförmigen Annäherung, wenn der Winkel (β) zwischen dem Schutzfeld und der Richtung des Eindringens grösser ist als 30° . S ist dann der Abstand von der Gefahrenstelle zum nächsten Schutzstrahl.

Im Fall einer horizontalen Anordnung der Schutzeinrichtung (parallele Annäherung) oder wenn der Winkel zwischen dem Schutzfeld und der Richtung des Eindringens kleiner ist als 30° , ist die anzuwendende Formel:

$$S = K \times (T_c + T_r + T_m) + (1200 \text{ mm} - 0,4 \times H)$$

wobei

$$K = 1600 \text{ mm/s}$$

H: Höhe des tiefsten Strahls vom Boden (max. 1000 mm)

In diesem Fall ist S der Abstand von der Gefahrenstelle zum weitest entfernten Strahl.

Die oben dargestellten Berechnungsrichtlinien fassen die Grundregeln und Normen zusammen. Für detaillierte Informationen wird auf die geltende Norm verwiesen.

ABB. 5: MINIMUM SICHERHEITSABSTAND (EU)

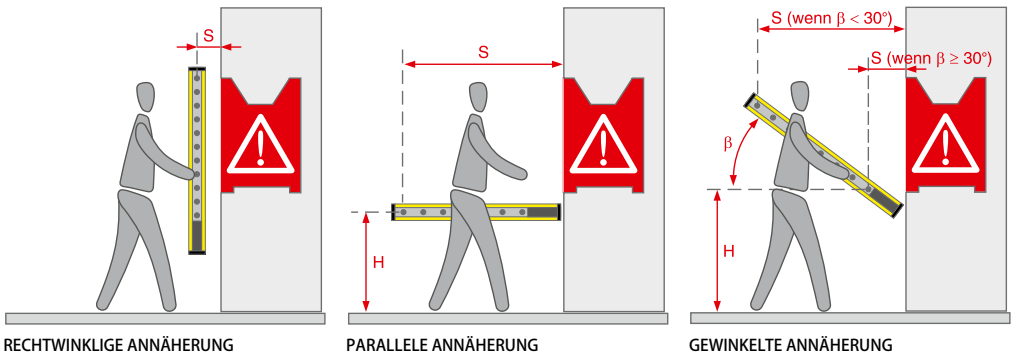

5.1.4. BERECHNUNG DES MINDESTSICHERHEITSABSTANDS (U.S. UND KANADA)

Die allgemeine Formel zur Berechnung des Mindestsicherheitsabstands ist aufgeführt in:

- ANSI B11.19-2003 Anhang D Gleichung 7
- ANSI/RIA R15.06-1999
- CSA/CAN Z142-02
- Code of Federal Regulations (OSHA) Paragraph O, Band 29 Teil 1910.217 (h) (9) (v) mit dem Titel «Machine Safeguarding»

$$D_s = K_s \times (T_s + T_c + T_r + T_{bm}) + D_{pf}$$

wobei

- D_s : Der Mindestsicherheitsabstand in Zoll oder mm vom Gefahrenbereich zu Erfassungsstelle, -fläche oder -bereich
- K_s : Annäherungsgeschwindigkeit eines Körpers oder Körperteils in Zoll/Sekunde oder mm/Sekunde. ANSI Norm B11.19-2003, ANSI/RIA R15.06-1999 und OSHA 1910.217(c) empfehlen einen Wert von $K_s = 63$ Zoll/s (1600 mm/s).

Bestandteile der Gesamtansprechzeit der Maschine:

- T_s : Nachlaufzeit der Maschine, gemessen am letzten Steuerelement (in Sekunden)
- T_c : Ansprechzeit der Maschinensteuerung (in Sekunden)
- T_r : Ansprechzeit der Schutzeinrichtung und ihrer Schnittstelle (in Sekunden)
- T_{bm} : Zusätzliche Ansprechzeit der Nachlaufüberwachung der Bremse. ANSI B11.19-2003 nennt sie T_{spm} , d. h. «stopping performance monitor» (in Sekunden).

Hinweis: Alle weiteren Verzögerungen müssen in dieser Berechnung berücksichtigt werden.

- D_{pf} : Eindringfaktor, ein zusätzlicher Abstand, der zum gesamten Sicherheitsabstand addiert wird. Dieser Wert basiert auf der Grösse des kleinsten erfassbaren Objekts, welche der Auflösung der BWS entspricht (in Zoll oder mm).

Bei horizontaler Montage der BWS (parallel zur Annäherungsrichtung) oder wenn der Winkel (β) zwischen der Annäherungsrichtung und dem Schutzfeld weniger als 30° beträgt, muss D_s mit der obigen ANSI-Sicherheitsabstandsformel und $D_{pf} = 48$ Zoll berechnet werden. Der Sicherheitsabstand wird gemessen von der Gefahrenstelle zum weitest entfernten Strahl.

Die Berechnungsrichtlinie fasst die Grundvorschriften und Normen zusammen. Für weitere Informationen konsultieren Sie bitte die jeweils gültigen Normen.

ABB. 6: MINDESTSICHERHEITSABSTAND (U.S. UND KANADA)

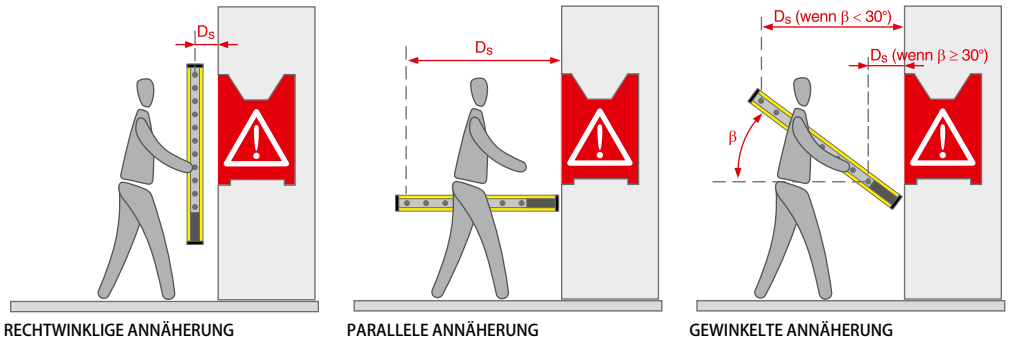

6. ANDERE LÄNDER

Es ist jedem Land freigestellt, seine eigenen Vorschriften und Normen bezüglich Maschinensicherheit zu bestimmen. Normen, die ausserhalb der Europäischen Union und der Vereinigten Staaten zur Anwendung kommen, werden von nationalen gesetzgeberischen Organen bestimmt. Für die ordnungsgemässe Installation, Verwendung und Stilllegung von Safetinex-Produkten ausserhalb der Europäischen Union und der Vereinigten Staaten konsultieren Sie bitte die entsprechenden nationalen Normen und Vorschriften.

7. AKRONYME

ANSI	American National Standards Institute
BSI	British Standards Institution
BWS	Berührungslos wirkende Schutzeinrichtungen
CEN	Europäisches Komitee für Normung
CENELEC	Europäisches Komitee für elektrotechnische Normung
CLC	CENELEC (in Dokumentverweisen)
CSA	Canadian Standards Association
DC _{avg}	Average Diagnostic Coverage (Fehlerrückmeldungswahrscheinlichkeit im Durchschnitt)
DIN	Deutsches Institut für Normung
EN	Europäische Norm
EU	Europäische Union
FMEA	Failure Mode and Effects Analysis
IEC	Internationale elektrotechnische Kommission
IEEE	Institute of Electrical & Electronics Engineers
ISO	Internationale Organisation für Normung
MTTF _d	Mean Time To Dangerous Failure (Mittlere Zeit bis zum gefahrbringenden Ausfall)
NFPA	National Fire Protection Association
OEM	Original Equipment Manufacturer
OSHA	Occupational Safety and Health Administration
OSSD	Output Signal Switching Device
PES	Programmable Electronic Systems
PLC	Programmable Logic Controller
TÜV	Technischer Überwachungsverein
TS	Technische Spezifikationen
UL	Underwriters Laboratories Inc.

8. TECHNISCHE DOKUMENTATION

Der Safetindex Typ 2 Produktbereich umfasst die folgenden Produktlinien:

8.1. SAFETINDEX YBB FÜR HANDSCHUTZ

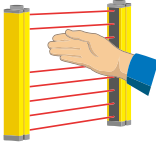

- Sicherheits-Lichtvorhänge mit 30 mm Auflösung
- Schutzfeldhöhe von 150 mm bis 1827 mm
- Erfassungsbereich bis 12 m
- Stecker M12
- Robustes Gehäuse 42 x 48 mm

8.2. SAFETINDEX YBBS FÜR HANDSCHUTZ

- Sicherheits-Lichtvorhänge mit 30 mm Auflösung
- Schutzfeldhöhe von 170 mm bis 1610 mm
- Erfassungsbereich bis 8 m
- Pigtail-Kabel PUR, 0,3 m, M12-Stecker
- Schlankes Gehäuse 26 x 26 mm

Safetindex Lichtvorhänge, Typ 2 und Performance Level PL c. Jedes Gerät ist in einem stabilen Aluminium-Gehäuse untergebracht, ausgestattet mit zwei längs angebrachten Gleitschienen.

Das Safetindex-Sortiment wird durch eine umfangreiche Auswahl an Zubehör ergänzt. Detaillierte Informationen finden Sie im Unterkapitel 8.9.3. «Bestellübersicht YBB» und im Unterkapitel 8.10.7. «Bestellübersicht YBBS» dieser Broschüre, im Gesamtkatalog oder unter www.contrinex.com.

8.3. VORTEILE DER SAFETINDEX GERÄTE

Safetindex-Sicherheits-BWS bieten folgende Vorteile:

- Sehr kurze Ansprechzeiten:
 - Baureihe YBB 14 bis 66 ms
 - Baureihe YBBS 6 bis 29 ms
- Volle Kompatibilität mit Industrie-Normen und Zertifizierung durch international anerkannte Organisationen
- Typ 2 und Performance Level PL c zertifizierte Geräte
- Optische Synchronisation, d. h. Kabelverbindung zwischen Sender und Empfänger überflüssig
- Kurzschlussgeschützte Ausgänge sowie Verpolungsschutz
- Geringer Stromverbrauch
- Integriertes System zur Ausrichtung sowie einfache Justage der Geräte dank der hohen Flexibilität der Safetindex-Halterungen
- Robustes Aluminiumgehäuse
- Kompaktes Design: 42 x 48 mm oder 26 x 26 mm Gehäuse-Profile

- Konkurrenzfähiger Preis
- Blindzonenfrei (nur Baureihe YBBS)
- Keine Auflösungseinbussen, auch bei einer L-förmigen Konfiguration oder bei der Zwillingmontage von zwei direkt aneinander angefügten Geräten, um die gesamte Lichtvorhanglänge zu erhöhen (nur Baureihe YBBS)
- Flexibler Stecker (nur Baureihe YBBS)

Darüber hinaus wurden die Safetinx-Lichtvorhänge so konzipiert, dass sie den Benutzern eine komfortable Arbeitsumgebung bieten. Ihr Einsatz kann unproduktive Bewegungen und Zeitverlust vermeiden. Der Bediener kann frei und sicher um die Maschine herum arbeiten.

8.4. GELTUNGSBEREICH DIESER TECHNISCHEN DOKUMENTATION

Dieser Teil enthält die notwendigen Informationen zur Auswahl, Installation, Inbetriebnahme und Wartung von Safetinx Lichtvorhängen. Er richtet sich an Facharbeiter mit Hintergrundwissen über Sicherheitstechnik sowie elektronische Einrichtungen. Für weitere Angaben zur Sicherheits-Konformität Ihrer Anlagen, konsultieren Sie bitte die entsprechenden nationalen Normen und Vorschriften.

8.5. SELBSTGESCHÜTZTE AUSGÄNGE

OSSD1 und OSSD2 sind selbstgeschützte und aktiv überwachte PNP-Ausgänge. Beide Ausgänge werden durch voneinander unabhängige, stromüberwachte High-Side-Switches geregelt. Dank einer kontinuierlichen Überwachung wird jeder Kurzschluss zwischen einem Ausgang und der Versorgungsspannung oder GND erkannt, was den anderen Ausgang deaktiviert. Gleichzeitig wird ein Querschluss zwischen beiden Ausgängen erkannt und beide Ausgänge, OSSD1 und OSSD2, werden innerhalb der angegebenen Ansprechzeit deaktiviert. Die OSSD-Ausgänge werden abgeschaltet und bleiben in diesem Zustand, solange die Fehlfunktion andauert.

8.6. AUFLÖSUNG (R) DER BWS

Die Auflösung einer BWS entspricht dem Mindestdurchmesser, den ein Objekt haben muss, um mindestens einen Strahl aus einem beliebigen Winkel zu unterbrechen. Die Auflösung R einer BWS ist abhängig vom Strahlabstand und -durchmesser:

$$R = i + b$$

wobei i dem Abstand zwischen den Strahlenachsen entspricht und b den effektiven Strahlendurchmesser darstellt

Safetinx-YBB, YBBS-Lichtvorhänge Typ 2 haben eine Auflösung von 30 mm. Detaillierte Informationen finden Sie im Unterkapitel 8.9.3. «Bestellübersicht YBB» und im Unterkapitel 8.10.7. «Bestellübersicht YBBS» dieser Broschüre, im Gesamtkatalog oder unter www.contrinex.com.



ABB. 7: AUFLÖSUNG R EINER BWS

YBBS

YBB



ABB. 8A: LED-ANZEIGE SENDEEINHEIT

8.7. LED-STATUSANZEIGE

Sende- und Empfangseinheiten bestehen aus einem optischen Teil (Linsen) und einem LED-Anzeigepanel. Die LEDs auf den Sende- und Empfangseinheiten zeigen den Status der BWS wie folgt an:

SENDER

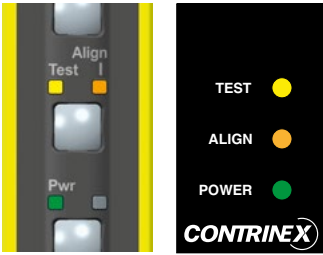
LED	
Test	Gelb , wenn simuliertes Eindringen aktiv Aus , wenn kein simuliertes Eindringen vorhanden
Ausrichtung	Leuchtet orange , wenn der unterste Strahl nicht ausgerichtet Schnelles Blinken orange , wenn der unterste Strahl ausgerichtet Langsames Blinken orange , wenn mindestens 6 Strahlen ausgerichtet Aus , wenn Lichtvorhang vollständig ausgerichtet
Spannung	Grün , wenn Versorgungsspannung AN

YBBS

YBB



ABB. 8B: LED-ANZEIGE EMPFANGSEINHEIT

EMPFÄNGER

LED	
OSSD2	Grün , wenn OSSD1-Ausgang AN Rot , wenn OSSD1-Ausgang AUS
OSSD1	Grün , wenn OSSD1-Ausgang AN Rot , wenn OSSD1-Ausgang AUS
Spannung	Grün , wenn Versorgungsspannung AN

Für die Baureihe YBBS werden Sender und Empfänger mit einem eigenen Logo auf der Vorderseite beschriftet, um dem Benutzer die Funktion jedes Gerätes eindeutig zu beschreiben.

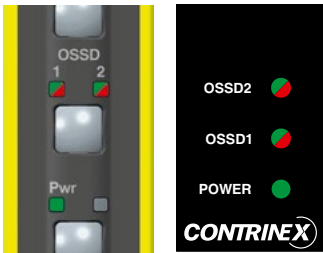

ABB. 8C: SENDE- UND EMPFÄNGER-LOGOS

8.7.1. SELEKTION DES TEST-MODUS

Die Sendeeinheit ist mit einer Testmodusfunktion ausgestattet, die über die Spannungsversorgung am Testeingang gesteuert wird. Die Aktivierung des Testmodus stoppt die Lichtstrahlen und simuliert ein Eindringen in das Schutzfeld. Beachten Sie, dass Contrinex Sicherheits-Lichtvorhänge als Typ-2-Schutzeinrichtungen selbstprüfend sind. Der Test-Eingang dient während der Inbetriebnahme der Sicherstellung, dass der Regelkreis der Maschinensteuerung einwandfrei funktioniert bzw. um die Ansprechzeit des vollständigen Sicherheits-Systems zu bestimmen. Tabelle 5 unten zeigt die Testfunktionen, die mittels Eingangs-Pins auf der Sendeeinheit ausgelöst werden.

TEST-EINGANG	FUNKTION
24 Volt	Test AUS
0 Volt bzw. nicht angeschlossen	Test EIN, simuliertes Eindringen

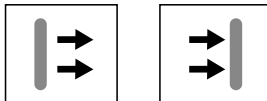
TABELLE 5: SELEKTION DES TEST-MODUS

Für Informationen zum Pin-Anschluss konsultieren Sie bitte Tabellen 6A und 6B auf Seite 45.

8.8. INSTALLATION

Je nach Arbeitsumgebung, in der der Lichtvorhang installiert werden soll, müssen verschiedene Faktoren berücksichtigt werden, wie z. B. reflektierende Oberflächen in der Nähe der Sicherheitsvorrichtung oder andere Sicherheitseinrichtungen, die möglicherweise Störungen verursachen können. Des Weiteren muss das Schutzfeld so positioniert werden, dass ein direkter Zugang/Zugriff zur Gefahrenquelle verhindert wird.

Zur Installation der Safetinex-BWS bitte folgende Schritte einhalten:

- Ermitteln des Mindestsicherheitsabstands
- Montage der Sende- und Empfangseinheiten
- Anschluss des Lichtvorhangs
- Ausrichten der Einheiten
- Durchführung von Tests vor der ersten Inbetriebnahme

8.8.1. MINDESTSICHERHEITSSABSTAND

Der Abstand zwischen Schutzfeld und Gefahrenzone muss mit größter Sorgfalt und unter Einhaltung strenger Sicherheitsvorschriften ermittelt werden. Details zu landesspezifischen Sicherheitsvorschriften sind im entsprechenden Kapitel sowie den geltenden Normen aufgeführt.

8.8.2. ANORDNUNG DER SENDE- UND EMPFANGSEINHEITEN

Sicherheits-Lichtvorhänge können senkrecht als Schutzfeld vor oder um einen Gefahrenbereich herum installiert werden. In Fällen, wo ein grösserer Bereich um eine Gefahrenzone herum abgesichert werden muss, kann eine horizontal verlaufende BWS zweckmässig sein.

Über- und Untergreifen sowie Umgehen und Hintertreten des Schutzfelds der BWS darf nicht möglich sein. Wenn dies nicht garantiert werden kann, müssen zusätzliche Schutzvorrichtungen eingesetzt werden.



ABB. 9: ANORDNUNG DER LICHTVORHÄNGE

Für eine sowohl horizontale wie auch vertikale Absicherung werden zwei BWS L-förmig angeordnet, eine vertikal und eine horizontal.



ABB. 10: L-FÖRMIGE ANORDNUNG DER LICHTVORHÄNGE

Details zur Installation in L-Form sind auf Seiten 33 und 40 beschrieben.

8.8.3. ABSTAND ZU REFLEKTIERENDEN OBERFLÄCHEN

Reflektierende Oberflächen (wie Spiegel, Glasflächen, polierte Metallteile) in der Nähe von Lichtstrahlen können ungewolltes Reflektieren von sicherheitsrelevanten Lichtstrahlen verursachen. Dies kann zu Fehlern beim Erkennen von lichtundurchlässigen Objekten im Schutzfeld führen. Zur Vermeidung solcher Probleme muss ein Mindestabstand zwischen dem Schutzfeld und jeglicher reflektierenden Oberfläche eingehalten werden.

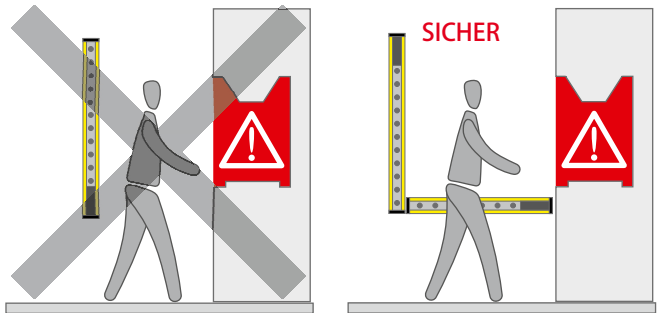
Dieser Mindestabstand (a) zwischen reflektierender Oberfläche und Schutzfeld hängt vom Erfassungsbereich (d) zwischen Sender und Empfänger ab. Je grösser der Erfassungsbereich ist, umso grösser muss der Abstand zwischen Schutzfeld und reflektierenden Oberflächen sein.



ABB. 11: ABSTAND ZWISCHEN REFLEKTIERENDER OBERFLÄCHE UND SCHUTZFELD ZU KLEIN; EIN REFLEKTIERTER LICHTSTRAHL TRIFFT UNABSICHTLICH AUF DEN EMPFÄNGER



ABB. 12: ABSTAND ZWISCHEN REFLEKTIERENDER OBERFLÄCHE UND SCHUTZFELD IST KORREKT; ES ENTSTEHEN KEINE UNGEWOLLTEN REFLEXIONEN

Folgendes Diagramm soll zur Ermittlung eines sicheren Abstands verwendet werden.

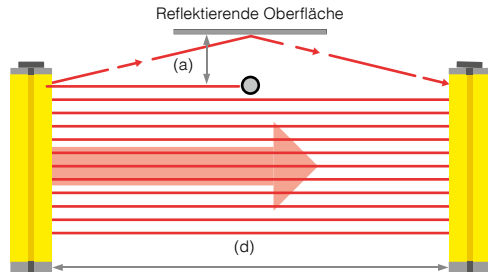

DIAGRAMM 4: ABSTAND ZWISCHEN STRAHLEN UND REFLEKTIERENDER OBERFLÄCHE (a) HÄNGT VOM ERFASSUNGSBEREICH (d) AB

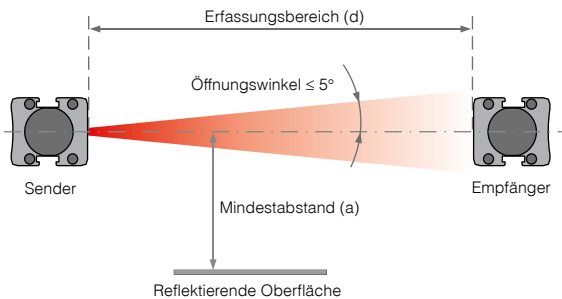
Bei der Montage der YBBS wird in Bezug auf die blindzonenfreie Funktion besondere Vorsicht geboten. Unten am Lichtvorhang können Reflexionen auftreten, die schwer aufzuheben sind. Es obliegt dem Benutzer, zu prüfen, ob Reflexionen seine Installation beeinflussen könnten.

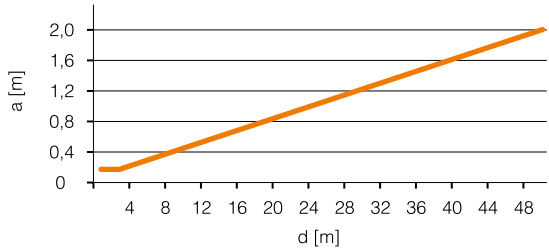

ABB. 13: BESONDERE VORSICHT WIRD BEI DER MONTAGE DER BAUREIHE YBBS GEBOTEN

8.8.4. INSTALLATION MEHRERER SYSTEME

Jeder Empfänger darf ausschliesslich Lichtstrahlen seines entsprechenden Senders empfangen. Eine Installation mehrerer BWS-Paare nah beieinander kann zu optischem Übersprechen und zu Nichterkennen eines Objekts im Schutzfeld führen (Abb. 14).

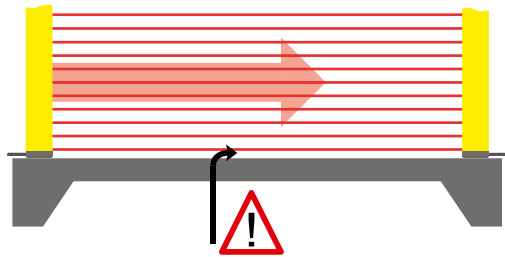

ABB. 14: STÖRUNG ZWISCHEN ZWEI BWS-PAAREN

Um optischem Übersprechen entgegenzuwirken, können Sende- und Empfangseinheiten mittels eines lichtundurchlässigen Objekts abgeschirmt werden (Abb. 15).



ABB. 15: LICHTUNDURCHLÄSSIGE ABSCHIRMUNG ZWISCHEN ZWEI BWS-PAAREN

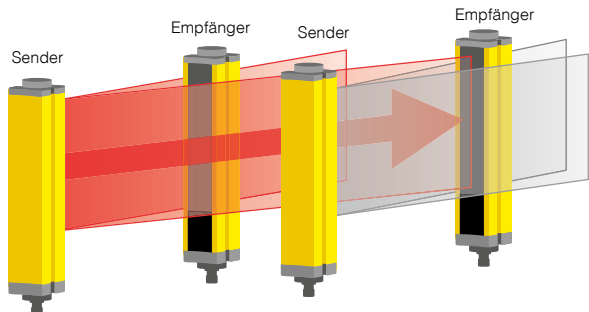

Bei einer Anordnung in L-Form müssen die Einheiten so positioniert werden, dass die Strahlen in entgegengesetzter Richtung verlaufen und die oberen Enden der Einheiten berühren sich (Abb. 16).

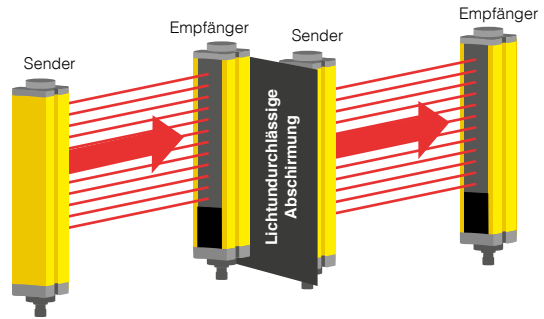

ABB. 16: L-FÖRMIGE INSTALLATION: ENTGEGENLAUFENDE STRAHLEN-RICHTUNG

8.8.5. MECHANISCHE INSTALLATION

Die optischen Flächen des Senders und Empfängers müssen so ausgerichtet werden, dass sie sich präzise gegenüberstehen. Dabei muss die Distanz zwischen den beiden optischen Flächen innerhalb des spezifizierten Erfassungsbereichs des jeweiligen Typs liegen.

Zur Fixierung müssen die passenden Montagehalterungen verwendet werden. Abhängig von der Anwendung und dem verfügbaren Platz können unterschiedliche Montagehalterungen verwendet werden.

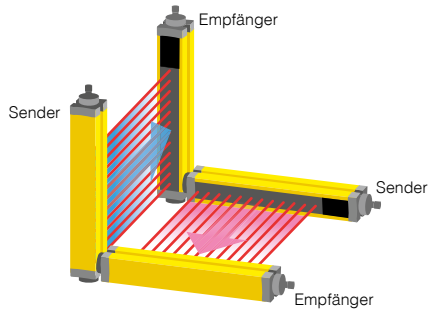
8.9. BAUREIHE YBB

8.9.1. MONTAGE MIT HALTERUNG-NR. 1 (STANDARDHALTERUNG)

Montagehalterungen für beide Enden der Einheit. Diese Halterungen können sowohl in gleicher Ebene wie auch in beliebigem Winkel ausgerichtet werden. Abb. 18 zeigt einige Befestigungsbeispiele. Die Halterung-Nr. 1 wird mit jedem YBB-Lichtvorhang als Standardhalterung geliefert.



ABB. 17: MONTAGEHALTERUNG
(BEZ. YXW-0001-000)



ABB. 18: BEFESTIGUNGSMÖGLICHKEITEN MIT MONTAGEHALTERUNG

8.9.2. MONTAGE MIT HALTERUNG-NR. 3 (SONDERHALTERUNG)

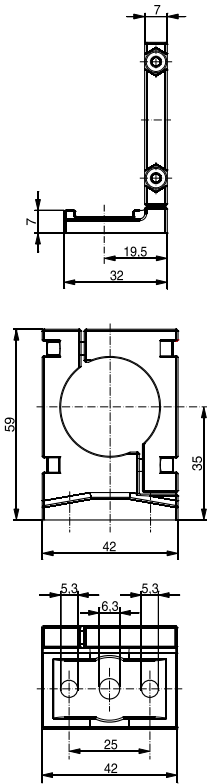
Seitliche Befestigungsmuttern zum Einschieben in die Spalten des Aluminiumprofils. Die T-förmigen M5-Muttern können überall entlang der Seite einer Einheit befestigt werden. Befestigungspunkte müssen jedoch entsprechend der Länge der Einheit und möglichst nahe an den Enden einer Einheit gesetzt werden, um eine stabile Ausrichtung zu garantieren.

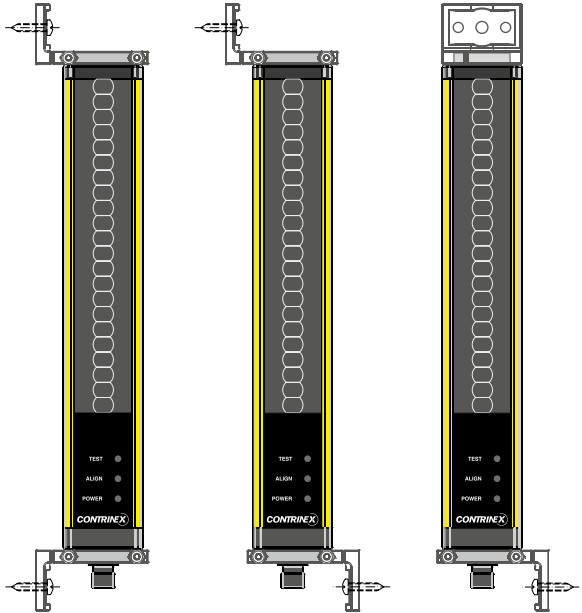

ABB. 19: BEFESTIGUNGSMUTTER
(BEZ. YXW-0003-000)



ABB. 20: MONTAGE MIT BEFESTIGUNGSMUTTER UND M5-SCHRAUBE

8.9.3. BESTELLÜBERSICHT YBB

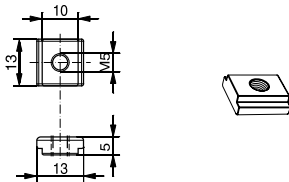

AUFLÖSUNG: 30 MM

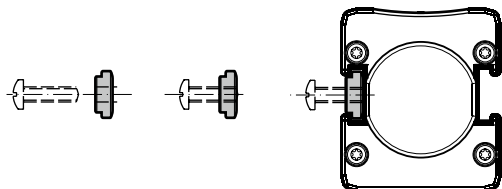
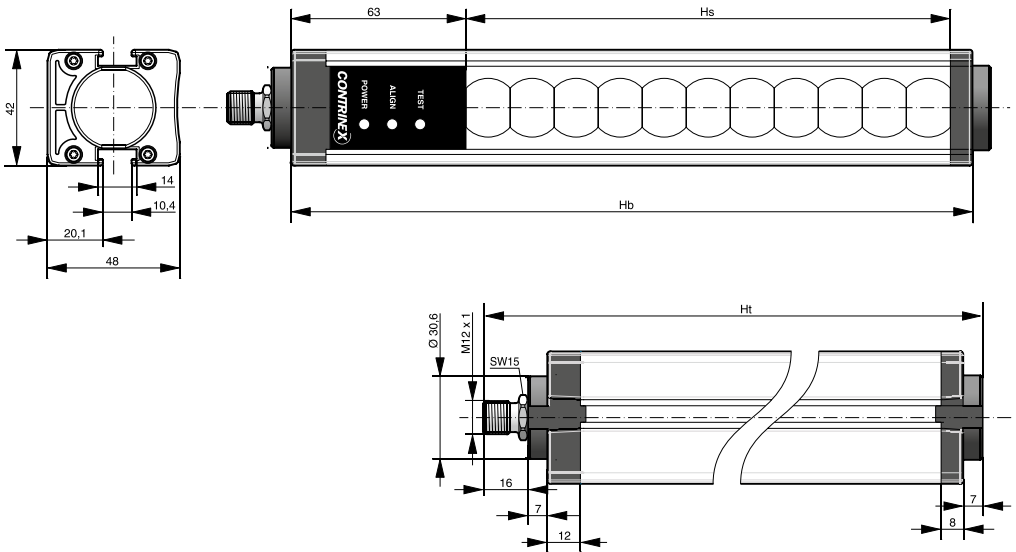
Typenbezeichnung	Schutzfeldhöhe Hs [mm]	Gehäusehöhe Hb [mm]	Gesamthöhe Ht [mm]	Anzahl Strahlen	Stromaufnahme [mA]	Ansprechzeit [ms]	MTTF _d [Jahre]	DC _{avg}
YBB-30x2-0150-G012	150	221	251	9	20 (S)/50 (R)	14	78	91%
YBB-30x2-0250-G012	279	350	380	17	22 (S)/52 (R)	18	65	92%
YBB-30x2-0400-G012	408	479	509	25	23 (S)/54 (R)	22	55	93%
YBB-30x2-0500-G012	537	608	638	33	24 (S)/55 (R)	26	48	94%
YBB-30x2-0700-G012	666	737	767	41	25 (S)/55 (R)	30	42	94%
YBB-30x2-0800-G012	795	866	896	49	25 (S)/56 (R)	34	38	95%
YBB-30x2-0900-G012	924	995	1025	57	25 (S)/56 (R)	38	34	95%
YBB-30x2-1000-G012	1053	1124	1154	65	25 (S)/56 (R)	42	32	95%
YBB-30x2-1200-G012	1182	1253	1283	73	26 (S)/57 (R)	46	29	96%
YBB-30x2-1300-G012	1311	1382	1412	81	26 (S)/57 (R)	50	27	96%
YBB-30x2-1400-G012	1440	1511	1541	89	27 (S)/57 (R)	54	25	96%
YBB-30x2-1600-G012	1569	1640	1670	97	27 (S)/57 (R)	58	23	96%
YBB-30x2-1700-G012	1698	1769	1799	105	27 (S)/58 (R)	62	22	96%
YBB-30x2-1800-G012	1827	1898	1928	113	27 (S)/58 (R)	66	21	97%

x = S für Sender / R für Empfänger / K für Kit (Sender + Empfänger)

*ohne Last

8.9.4. TECHNISCHE DATEN YBB

Gehäusegrösse	42 x 48 mm x Ht
Versorgungsspannung	24 VDC ± 20%
Schaltstrom Sender (TX)	27 mA max. / 0,8 W max.
Schaltstrom Empfänger (RX) (ohne Last)	58 mA max. / 1,7 W max.
Polarität	2 PNP-Ausgänge kurzschlussgeschützt
Ausgangsstrom	Max. 0,2 A pro Ausgang
Ausgangsspannung AN min.	-1,0 V von Versorgungsspannung bei T = 25°C
Ausgangsspannung AUS max.	1,0 V
Reststrom im AUS-Zustand	< 1 mA
Induktive Last max.	100 mH
Ansprechzeit	Siehe «Bestellübersicht» oben
Senderwellenlänge	IR 850 nm
Auflösung (YBB)	30 mm
Erfassungsbereich	0,25 ... 12 m
Sicherheitskategorie	Kat. 2, PL c (EN/ISO 13849-1) Typ 2 (IEC 61496-1/-2)
Betriebstemperaturbereich	0 ... +50°C
Lagertemperaturbereich	-25 ... +70°C
Luftfeuchtigkeit	15 ... 95% (nicht kondensierend)
Schutzklasse	III (IEC 61140)
Schutzart (EN 60529) (je nach Modell)	IP65 + IP67
Lichtunempfindlichkeit	IEC 61496-2
Normenverweis	IEC 61496-1, IEC 61496-2
Gehäusematerial	Aluminium (Al MgSiMn)
Endkappenmaterial	PA + 30% Glasfaser
Linienmaterial	PMMA

8.10. BAUREIHE YBBS

8.10.1. MONTAGE MIT HALTERUNG-NR. 5 (STANDARDHALTERUNG)

Die Halterung-Nr. 5 von Contrinex ermöglicht es dem Benutzer, den Safetinx YBBS-Typ-2-Lichtvorhang zu montieren, indem er ihn an beiden Enden anbringt. Es besteht aus zwei robusten Kunststoffteilen. Einer hat eine L-Form und wird für die Befestigung an der Anwendung mit einer M5-Schraube verwendet. Der zweite Teil ist kleiner und besteht aus zwei Stiften, die in die Seitenrinne des Lichtvorhangs gleiten.

Diese zweiteilige Halterung ermöglicht eine Orientierung des Lichtvorhangs in drei verschiedenen Richtungen, die jeweils um 90° voneinander getrennt sind. Für jede Position ist eine Feineinstellung von ± 3 Grad noch möglich, um die endgültige Ausrichtung durchzuführen.

Sobald die Position richtig eingestellt ist, strafft der Benutzer die M3-Schraube, um die Halterung zu klemmen.

Beachten Sie, dass ein Satz dieser Halterungen standardmässig in jedem Paket zusammen mit dem Lichtvorhang vorgesehen ist. Die Bezeichnung YXW-0005-000 betrifft ein Satz Halterungen für eine Einheit, nicht für ein Paar Lichtvorhänge.



ABB. 21.1: STANDARDHALTERUNG FÜR GERÄTEENDEN NR. 5 (REF: YXW-0005-000)



ABB. 21: BEZEICHNUNG: YXW-0005-000

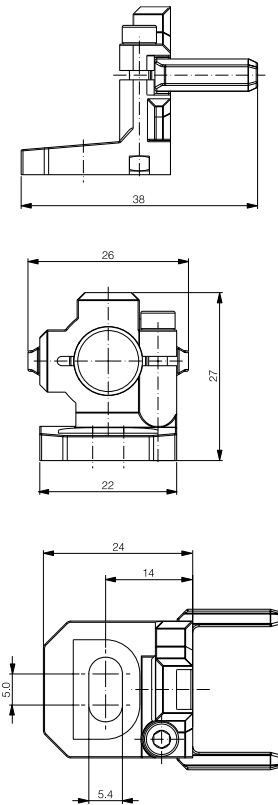

8.10.2. MONTAGE MIT HALTERUNG-NR. 6 (SONDERHALTERUNG)

Die Halterung-Nr. 6 von Contrinex empfiehlt sich, wenn der Lichtvorhang ohne Blindzone funktionieren soll oder wenn der Lichtvorhang unter einem bestimmten Winkel in Bezug auf die Maschine positioniert werden soll. Diese Metallhalterung ist die robusteste im Programm.

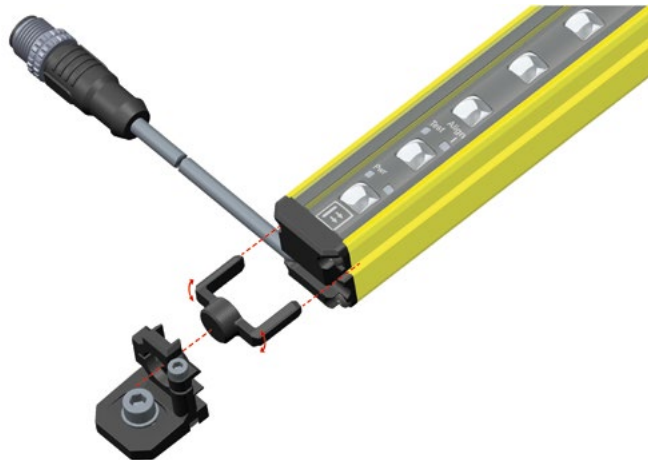
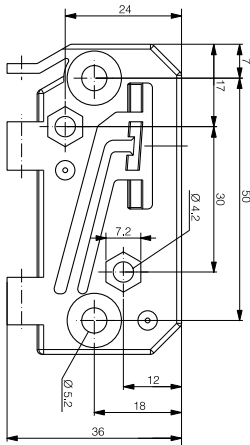
Sie besteht aus zwei identischen Teilen, die entweder kombiniert werden, um ein sehr flexibles System zu bilden, oder als eine Einzelhalterung verwendet werden, um den Lichtvorhang auf basischer Weise an die Anwendung anzubringen.

Die Halterung wird mit einer kleinen M4-Schraube auf den Lichtvorhang angebracht und dann mit einer M5-Schraube auf die Anwendung montiert. Wenn zwei Einheiten für erhöhte Flexibilität kombiniert werden, werden die Halterungen mittels einer M3-Schraube zusammengefügt.

Die Bezeichnung YXW-0006-000 betrifft zwei Einheiten in einer Verpackung mit allen notwendigen Schrauben, einschliesslich der M5-Befestigungsschrauben. Die zwei Einheiten sind entweder als zwei separate Befestigungselemente oder als eine Halterung verwendbar.



ABB. 22.1: OPTIONALE HALTERUNG FÜR SEITENMONTAGE NR. 6 (REF: YXW-0006-000)

ABB. 22: BEZEICHNUNG: YXW-0006-000

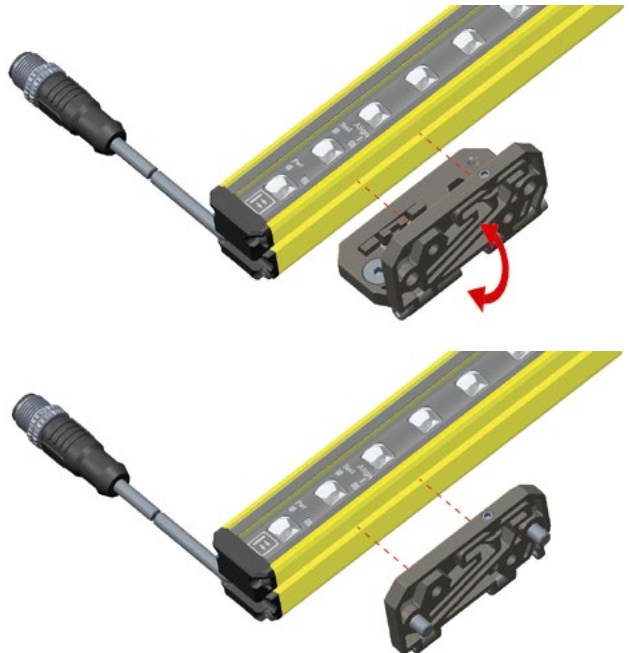
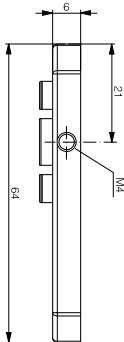
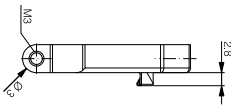

ABB. 23.1: SONDERHALTERUNG FÜR
GERÄTEENDEN NR. 7
(REF: YXW-0007-000)

8.10.3. MONTAGE MIT HALTERUNG-NR. 7 (SONDERHALTERUNG)

Diese Halterung ist sehr einfach und flexibel. Sie ist aus Metall und kombiniert die Vorteile der beiden Halterungen-Nr. 5 und 6. Sie unterstützt die blindzonenfreie Funktionsfähigkeit des Lichtvorhangs und kann entweder an der Geräteseite oder am Ende angebracht werden. Sie besteht aus drei Teilen; einer L-förmigen dünnen Metallplatte und zwei metallischen Muttern, die in die Rillen des Lichtvorhangs eingeführt werden können.

Die Grundplatte wird mittels einer M4-Schraube an die Anwendung befestigt.

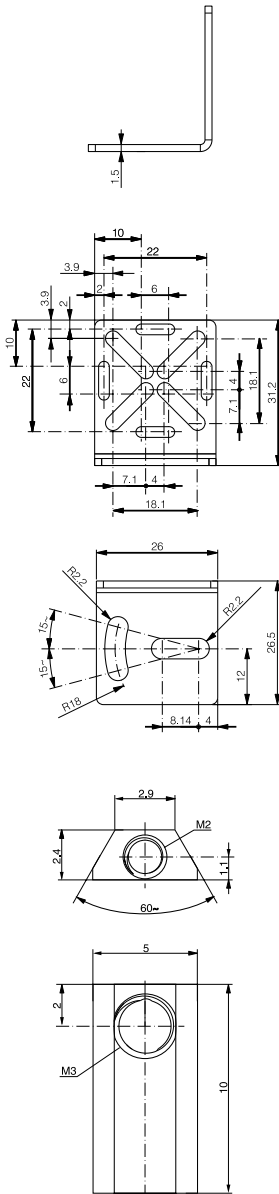
Die Bezeichnung YXW-0007-000 betrifft einen Satz Halterungen für eine Einheit, nicht für ein Paar Lichtvorhänge.



ABB. 23: BEZEICHNUNG: YXW-0007-000



8.10.4. L-FÖRMIGE INSTALLATION

Wenn zwei Einheiten mit einem gegenseitigen Winkel von 90° montiert werden, entsteht oft am Winkel eine problematische Lücke im Schutzfeld. Dieses Problem existiert nicht mit dem Contrinex YBBS Typ 2, da die Auflösung am Winkel beibehalten wird.

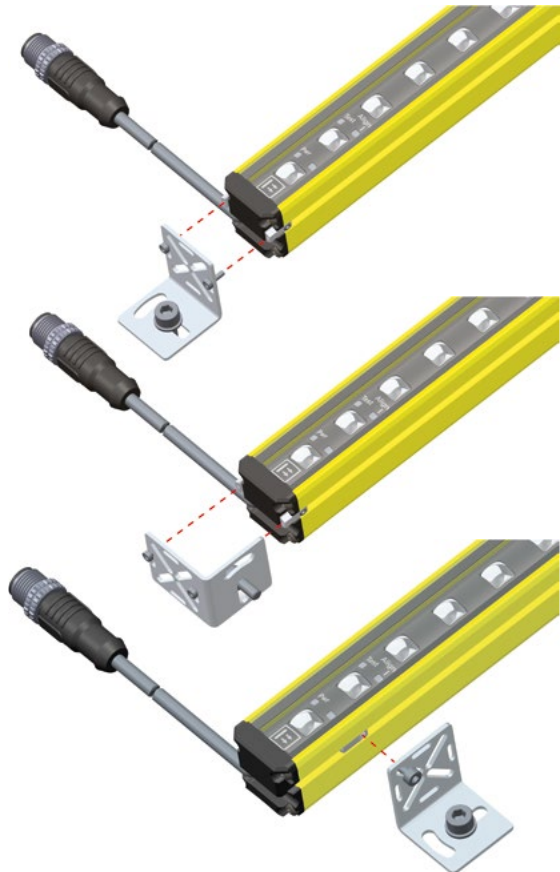
Denken Sie daran, die Position der Sender- und Empfängereinheiten zu invertieren, wie in Kapitel 8.8.4 erläutert.

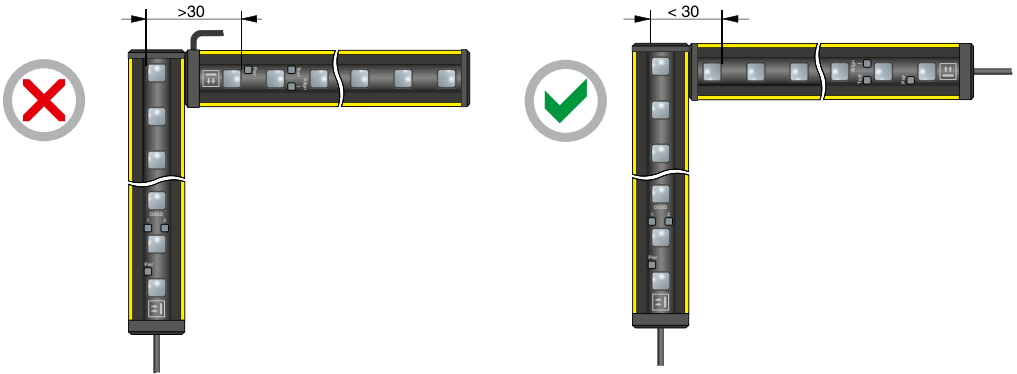

8.10.5. ZWILLINGSMONTAGE UND AUFLÖSUNG AM LICHTVORHANGENDE

Das YBBS-Slim-Profil weist am Ende des Lichtvorhangs folgende Abmessungen auf (Auflösung = 30 mm):

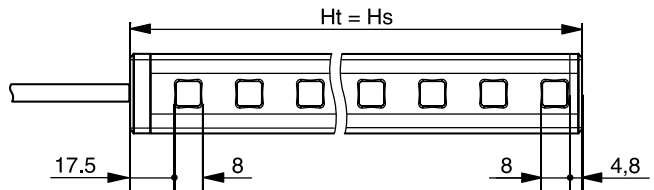

Somit kann durch die Anreihung zweier Lichtvorhänge die Schutzhöhe verlängert werden, indem die Auflösung konstant bleibt:

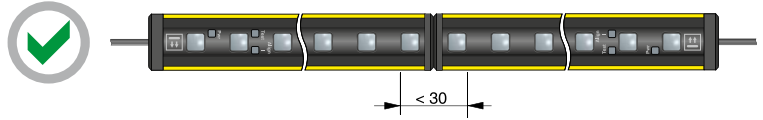

Beachten Sie, dass diese Funktion nur für ein Lichtvorhangende verfügbar ist:

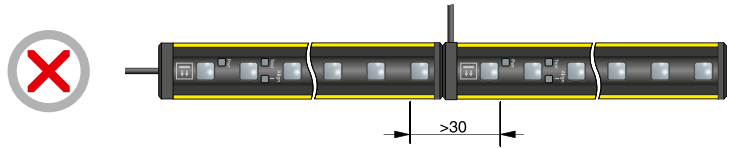

8.10.6. BLINDZONENFREIE FUNKTIONSFÄHIGKEIT

Das YBBS-Slim-Profil hat keine Blindzone im Schutzfeld und bietet so einen Lichtvorhang mit vollständigem Schutz.

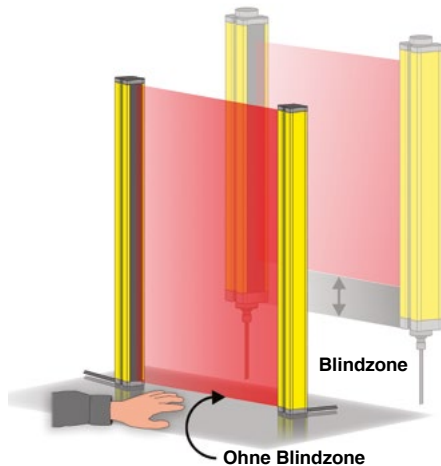

8.10.7. BESTELLÜBERSICHT YBBS

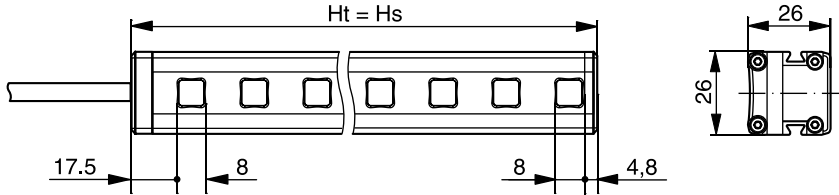

AUFLÖSUNG: 30 MM

Typenbezeichnung	Schutzfeld höhe H_s [mm]	Gesamt- höhe H_t [mm]	Anzahl Strahlen	Strom- aufnahme [mA]	Ansprech- zeit [ms]	MTTF _d [Jahre]	DC _{avg}
YBBS-30x2-0170-P012	170	170	8	25 (S)/17 (R)	6	71	92,3%
YBBS-30x2-0330-P012	330	330	16	31 (S)/18 (R)	9	62	93,1%
YBBS-30x2-0490-P012	490	490	24	35 (S)/19 (R)	11	56	93,7%
YBBS-30x2-0650-P012	650	650	32	37 (S)/20 (R)	14	51	94,2%
YBBS-30x2-0810-P012	810	810	40	39 (S)/22 (R)	16	46	94,6%
YBBS-30x2-0970-P012	970	970	48	40 (S)/23 (R)	19	42	94,9%
YBBS-30x2-1130-P012	1130	1130	56	40 (S)/25 (R)	21	39	95,2%
YBBS-30x2-1290-P012	1290	1290	64	41 (S)/26 (R)	24	37	95,4%
YBBS-30x2-1450-P012	1450	1450	72	41 (S)/27 (R)	26	34	95,7%
YBBS-30x2-1610-P012	1610	1610	80	42 (S)/29 (R)	29	32	95,9%

x = S für Sender / R für Empfänger / K für Kit (Sender + Empfänger)

*ohne Last

8.10.8. TECHNISCHE DATEN YBBS

Gehäusegrösse	26 x 26 mm x Ht
Versorgungsspannung	24 VDC \pm 20%
Schaltstrom Sender (TX)	42 mA max. / 1,4 W max.
Schaltstrom Empfänger (RX) (ohne Last)	29 mA max. / 0,8 W max.
Polarität	2 PNP-Ausgänge kurzschlussgeschützt
Ausgangsstrom	Max. 0,4 A pro Ausgang
Ausgangsspannung AN min.	-1,8 V von Versorgungsspannung bei T = 25°C
Ausgangsspannung AUS max.	1,0 V
Reststrom im AUS-Zustand	< 1 mA
Induktive Last max.	100 mH
Ansprechzeit	Siehe «Bestellübersicht» oben
Senderwellenlänge	IR 850 nm
Auflösung (YBBS)	30 mm
Erfassungsbereich	0,25 ... 8 m
Sicherheitskategorie	Kat. 2, PL c (EN/ISO 13849-1) Typ 2 (IEC 61496-1/-2)
Betriebstemperaturbereich	0 ... +55°C
Lagertemperaturbereich	-25 ... +70°C
Luftfeuchtigkeit	15 ... 95% (nicht kondensierend)
Schutzklasse	III (IEC 61140)
Schutzart (EN 60529) (je nach Modell)	IP65
Lichtunempfindlichkeit	IEC 61496-2
Normenverweis	IEC 61496-1, IEC 61496-2
Gehäusematerial	Aluminium (Al MgSiMn)
Endkappenmaterial	PA + 30% Glasfaser
Linsenmaterial	PC



8.11. ANSCHLUSS DES SCHUTZGERÄTS

Es ist zu beachten, dass der elektrische Anschluss durch erfahrenes und qualifiziertes Personal vorgenommen werden muss.

8.11.1. VERSORGUNGSSPANNUNG

Sender und Empfänger müssen jeweils mit $24 \text{ VDC} \pm 20\%$ versorgt werden. Die Stromaufnahme hängt vom jeweiligen Modell ab (Details siehe Datenblätter).

Die externe Versorgungsspannung muss Spannungsausfälle bis 10 ms überbrücken können (gemäß IEC 61496-1).

Zur Versorgung jeder Einheit soll eine für diesen Einsatz bestimmte 24 VDC, Schutzklasse 2 Sicherheits-Spezial-Niederspannungs (SELV) oder schützende Spezial-Niederspannungs (PELV) Versorgungsspannung eingesetzt werden. Diese Versorgungsspannung garantiert, dass unter normalen und Einzelfehler-Bedingungen die Spannung zwischen verschiedenen Leitern sowie zwischen Leitern und Erde einen sicheren Wert nicht überschreitet.

8.11.2. ELEKTROMAGNETISCHE VERTRÄGLICHKEIT (EMV)

Die Abschirmung gegen elektromagnetische Felder der Lichtvorhänge erfüllt die Richtlinien EN 55011/A2 sowie EN 61000-6-4 (elektrostatische Entladung, elektrische und funktechnische Störungen). Nähe zu potenziellen elektromagnetischen Störquellen ist innerhalb der Grenzen dieser Normen tolerierbar.

Bei starken elektromagnetischen Feldern ist die Verwendung von geschirmten 5-Pin-Anschlusskabeln zu empfehlen.

8.11.3. LICHT EINWIRKUNG

Bei bestimmten Anwendungen können andere Lichteinwirkungen auftreten (zum Beispiel aufgrund der Verwendung von kabellosen Kontrollgeräten bei Kränen, Strahlen von Schweißspritzern oder von stroboskopischen Lichtquellen). Um sicher zu stellen, dass die BWS auch in solchen Fällen nicht gefährlich ausfällt, können zusätzliche Massnahmen erforderlich sein.



ABB. 24: M12-ANSCHLUSSBELEGUNG

8.11.4. ANSCHLUSSBELEGUNG FÜR DIE BAUREIHE YBB

M12-STECKER

Abbildung 24 und Tabelle 6A zeigen die Belegung der M12-Pins.

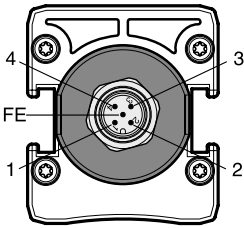
M12-ANSCHLUSS- UND DRAHTBELEGUNG (YBB MODELLE)					
PIN	LEITER-FARBE	SENDER		EMPFÄNGER	
		BELEGUNG	FUNKTION	BELEGUNG	FUNKTION
1	braun	Versorgungsspannung	• 24 VDC	Versorgungsspannung	• 24 VDC
2	weiss	–	Reserviert	Ausgang	OSSD1
3	blau	Versorgungsspannung	• 0 V	Versorgungsspannung	• 0 V
4	schwarz	Test-Modus	• 0 V: Test aktiv • 24 VDC: Test nicht aktiv	Ausgang	OSSD2
FE	grau	Erde	Schirmung	Erde	Schirmung

TABELLE 6A: M12-ANSCHLUSSBELEGUNG YBB

8.11.5. ANSCHLUSSBELEGUNG FÜR DIE BAUREIHE YBBS

M12 PIGTAIL, 0,3 M PUR KABEL

Abbildung 25 und Tabelle 6B zeigen die Belegung der M12-Pins.



ABB. 25: M12-ANSCHLUSSBELEGUNG

M12-ANSCHLUSS- UND DRAHTBELEGUNG (YBBS MODELLE)					
PIN	LEITER-FARBE	SENDER		EMPFÄNGER	
		BELEGUNG	FUNKTION	BELEGUNG	FUNKTION
1	braun	Versorgungsspannung	• 24 VDC	Versorgungsspannung	• 24 VDC
2	weiss	–	Reserviert	Ausgang	OSSD1
3	blau	Versorgungsspannung	• 0 V	Versorgungsspannung	• 0 V
4	schwarz	Test-Modus	• 0 V: Test aktiv • 24 VDC: Test nicht aktiv	Ausgang	OSSD2
FE	grau	Erde	Schirmung	Erde	Schirmung

TABELLE 6B: M12-ANSCHLUSSBELEGUNG YBBS

Wichtig für alle Safetinx-Geräte:

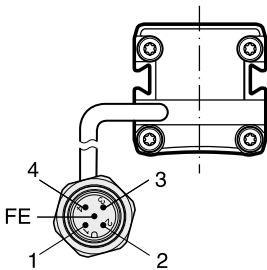
Das Sicherheitsrelais sowie die Sende- und Empfangseinheiten sollten aus dem gleichen Netz gespeist werden. Sollte dies nicht möglich sein und müssen die Geräte aus galvanisch getrennten Netzen versorgt werden, muss zwischen dem 0 V-Kontakt der Lichtvorhänge und dem A2(-)-Kontakt des Relais eine Brücke gelegt werden.



8.12. SAFETINEX SICHERHEITSRELAIS YRB-4EML-31S

Das Sicherheitsrelais YRB-4EML-31S ist als Teil der Safetindex-Produktlinie zur Verbindung der Sicherheits-Lichtvorhänge oder der Mehrstrahl-Sicherheits-Lichtschränken mit der jeweiligen Maschinensteuerung konzipiert. Das Relais ist vom Performance Level e gemäß EN/ISO 13849-1. Es kann in Anwendungen bis zu Kategorie 4/Performance Level e gemäß EN/ISO 13849-1 eingesetzt werden und entspricht SIL 3 nach EN 62061. Die LEDs zeigen die Versorgungsspannung an.



ABB. 27: RELAIS-BLOCKSCHALTBIKD

ABB. 26: SICHERHEITSRELAIS YRB-4EML-31S

8.12.1. ANSPRECHZEIT VOM EINDRINGEN INS SCHUTZFELD ZUM SCHALTEN DES SICHERHEITSRELAIS

Zur richtigen Berechnung des Mindestsicherheitsabstands muss beachtet werden, dass jeder Teil einer Sicherheits-Installation zur Gesamtansprechzeit des Sicherheitssystems beiträgt.

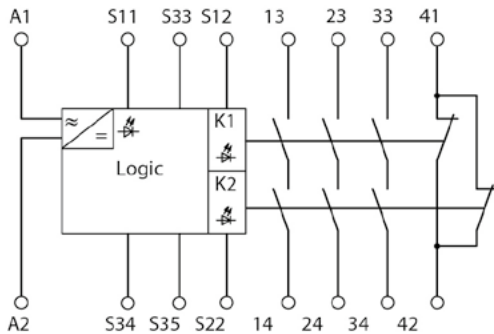
Abbildung 28 illustriert die Reaktionszeit einer an Sicherheitsrelais YRB-4EML-31S angeschlossenen BWS. Zusätzliche Maschinensteuerungselemente sowie die Stopzeit der Maschine selbst führen zur Erhöhung der Gesamtansprechzeit des Sicherheitssystems, wie in den vorhergehenden Kapiteln 5.1.3. «Berechnung des Mindestsicherheitsabstands (EU)» und 5.1.4. «Berechnung des Mindestsicherheitsabstands (US und Kanada)» beschrieben.



ABB. 28: SCHALTABLAUF DES SICHERHEITSRELAIS

8.12.2. ANSCHLUSSBEISPIELE FÜR SICHERHEITSRELAIS YRB-4EML-31S

Es folgen zwei typische Beispiele zum Anschluss einer Safetinx-BWS an ein YRB-4EML-31S:

1. Für Handstart-Modus:

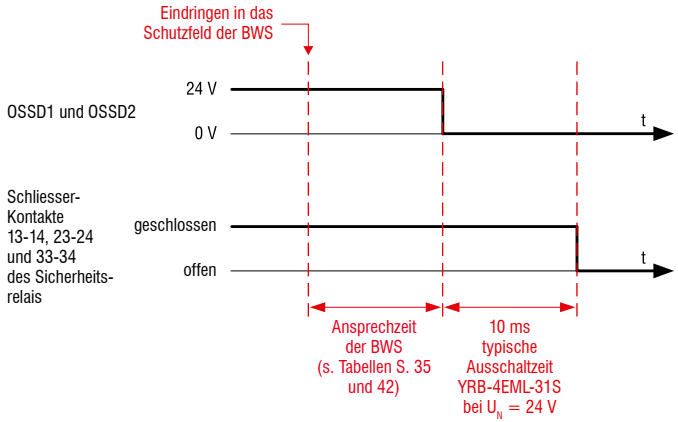
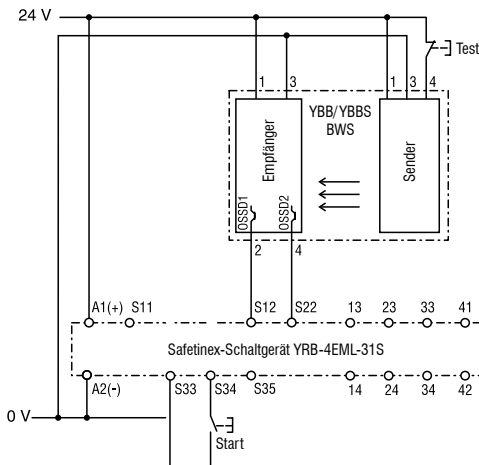

BWS-Pin-Nummern verweisen auf M12-Stecker.

ABB. 29: ANSCHLUSSSCHEMA FÜR HANDSTART-MODUS



Wichtiger Hinweis: die Wiederanlauf-taste muss immer ausserhalb des Gefahrenbereichs platziert werden!

2. Für Modus «Automatischer Start»:

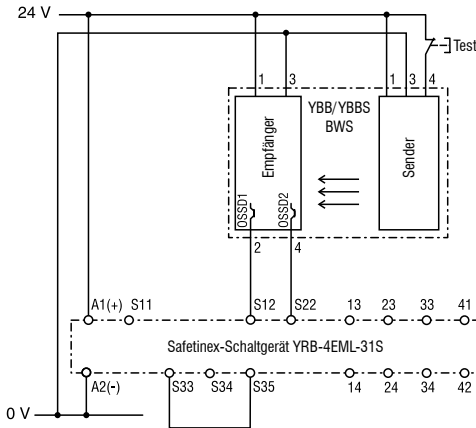

BWS-Pin-Nummern verweisen auf M12-Stecker.

ABB. 30: ANSCHLUSSSCHEMA FÜR MODUS «AUTOMATISCHER START»

8.13. ANSCHLUSSKABEL

Es werden verschiedene Kabel zum Anschluss an den M12, 5-poligen Stecker des Lichtvorhangs angeboten.

Es wird empfohlen, PUR-Kabel für eine bessere Lebensdauer zu verwenden. Die maximale empfohlene Kabellänge beträgt 25 m. Theoretisch können Kabellängen bis 100 m verwendet werden. Es können auch 4-polige Kabel verwendet werden.

Bei starken elektromagnetischen Feldern wird die Verwendung von geschirmten 5-poligen Kabeln besonders empfohlen.



M12 Buchse gerade



M12 Buchse gewinkelt

BEZEICHNUNG	MATERIAL	LÄNGE (m)	POL-ANZAHL	BUCHSEN-TYP	GESCHIRMT
S12-5FUG-020-NWSN	PUR	2	5	Gerade	✓
S12-5FUG-050-NWSN	PUR	5	5	Gerade	✓
S12-5FUG-100-NWSN	PUR	10	5	Gerade	✓
S12-5FUG-150-NWSN	PUR	15	5	Gerade	✓
S12-5FUG-250-NWSN	PUR	25	5	Gerade	✓
S12-5FVG-020	PVC	2	5	Gerade	
S12-5FVG-050	PVC	5	5	Gerade	
S12-5FVG-100	PVC	10	5	Gerade	
S12-5FVG-150	PVC	15	5	Gerade	
S12-5FVG-250	PVC	25	5	Gerade	
S12-5FVW-020	PVC	2	5	Gewinkelt	
S12-5FVW-050	PVC	5	5	Gewinkelt	
S12-5FVW-100	PVC	10	5	Gewinkelt	
S12-5FUG-020	PUR	2	5	Gerade	
S12-5FUG-050	PUR	5	5	Gerade	
S12-5FUG-100	PUR	10	5	Gerade	
S12-5FUG-150	PUR	15	5	Gerade	
S12-5FUG-250	PUR	25	5	Gerade	

8.14. AUSRICHTEN DER SENDE- UND EMPFANGSEINHEITEN

Zum Abschluss der Installation müssen Sendeeinrichtungen und Empfangseinrichtungen präzise ausgerichtet werden, um ein sicheres Funktionieren der Schutzvorrichtung zu garantieren. Exakte Ausrichtung liegt dann vor, wenn alle gesendeten Lichtstrahlen das entsprechend gegenüberliegende Empfangselement achsensymmetrisch treffen. Die beiden Einheiten des Lichtvorhangs sind perfekt ausgerichtet, wenn die maximale Energie des emittierten Lichts das Empfangselement erreicht. Der eng spezifizierte Öffnungswinkel ($\pm 5^\circ$) erfordert sorgfältiges Ausrichten der beiden Einheiten, bevor sie fest verschraubt werden.



Während des Ausrichtens dürfen die OSSD-Ausgangssignale der BWS keinen Einfluss auf eine angeschlossene Maschine haben. Es muss sichergestellt sein, dass eine angeschlossene Maschine abgeschaltet ist!

Der Ausrichtungsvorgang wird durch eine dafür vorgesehene orange LED der Sendeeinheit erleichtert. Folgende Abbildungen zeigen das LED-Verhalten während des Ausrichtungsvorgangs.



Die Ausrichtung geschieht in vier Schritten. Während dieses Vorgangs sicherstellen, dass die grüne «Power» LED am Empfänger dauernd leuchtet:

1. Montieren Sie die Empfängereinheit in der endgültigen Position und positionieren Sie den Sender so, dass seine orange LED (Ausrichtung) schnell blinkt. Dies zeigt, dass mindestens der unterste Strahl bis maximal 6 Strahlen (die am nächsten zu Anzeige) ausgerichtet sind.

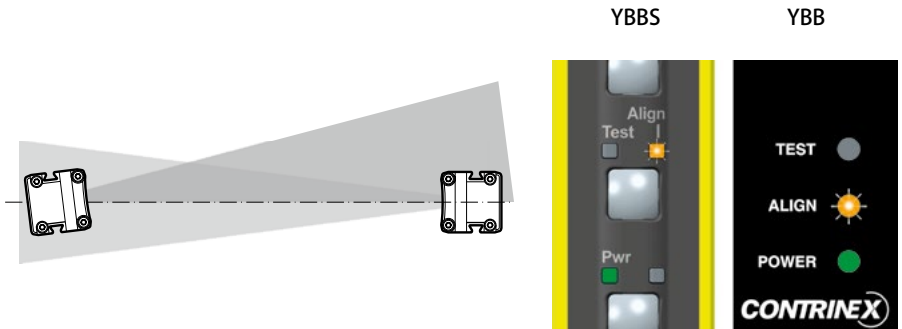

2. Drehen oder leicht kippen Sie die bewegliche Einheit in eine Richtung, bis die orange LED leuchtet. Dies bedeutet, dass die Lichtvorhänge nicht ausgerichtet sind und die Obergrenze in einer Richtung ermittelt wurde.

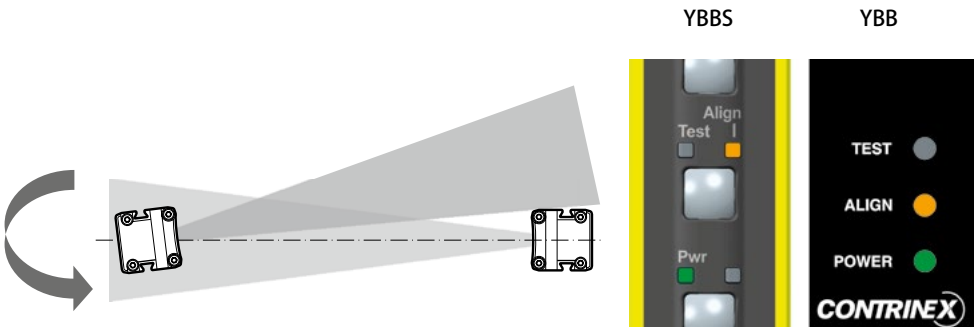

3. Drehen oder leicht kippen Sie die bewegliche Einheit in die andere Richtung, bis die orange LED leuchtet. Dies bedeutet, dass die Lichtvorhänge nicht ausgerichtet sind und die Obergrenze in der anderen Richtung ermittelt wurde.

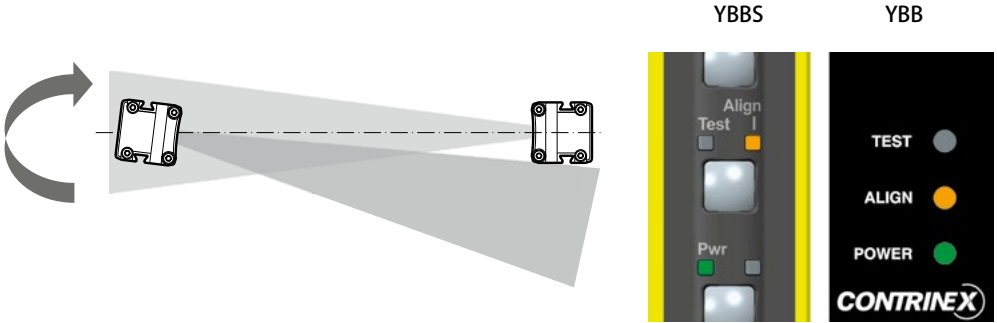

4. Die Position der noch nicht fixierten Einheit in der Mitte zwischen den gemäss Schritt 2 und 3 ermittelten Grenzpositionen anpassen. Die orange Ausricht-LED erlischt und auf dem Empfänger leuchten die OSSD1- und OSSD2-LEDs grün. Der Lichtvorhang ist somit korrekt ausgerichtet. Ziehen Sie die Befestigungsschrauben an beiden Geräten fest.

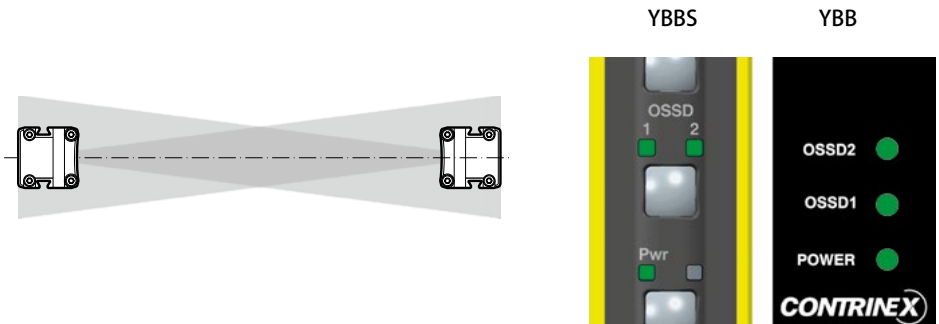

8.15. ABNAHMETEST



Vor Anschluss der Ausgänge OSSD1 und OSSD2 an die Maschinensteuerung den «täglichen Funktions-Test» durchführen, wie im Kapitel «Prüfung und Wartung» beschrieben. Auf diese Weise wird die einwandfreie Funktion der BWS sichergestellt.

9. PRÜFUNG UND WARTUNG

9.1. TÄGLICHER FUNKTIONS-TEST

Da sich die Betriebsbedingungen in der Arbeitsumgebung täglich ändern können, ist es sehr wichtig, den «Funktions-Test» täglich, bei Schichtwechsel und bei jedem Wechsel des Maschinen-Betriebsmodus durchzuführen. So wird die Wirksamkeit der BWS sichergestellt.

Der Test muss mit dem mitgelieferten Rundstab durchgeführt werden. Bei Verwendung mehrerer Typen von Lichtvorhängen muss sichergestellt sein, dass der Durchmesser des Rundstabs mit der Auflösung des Lichtvorhangs übereinstimmt.



Auf keinen Fall Finger, Hand oder Arm benutzen, um das Schutzfeld zu testen! Nur der geeignete Rundstab darf dazu benutzt werden.

Den Test an drei verschiedenen Stellen des Schutzfeldes durchführen, von oben nach unten oder umgekehrt:

- Nahe der Empfangseinheit
- Nahe der Sendeeinheit
- In der Mitte zwischen Sender und Empfänger

Halten Sie den Stab in Richtung des Gefahrenbereichs und senkrecht zum Schutzfeld. Indem Sie ihn langsam* innerhalb des Felds bewegen, prüfen Sie, dass die roten OSSD1- und OSSD2-LEDs der Empfangseinheit an bleiben. Sollte irgendwann eine grüne LED leuchten, ist der Test fehlgeschlagen und die abzusichernde Maschine darf nicht eingesetzt werden, bis die Fehlfunktion sachgerecht beseitigt worden ist.

Verwenden Sie ein tägliches Testprotokoll, wie auf Seite 55 dieses Handbuchs abgebildet, zur Absicherung, dass der Test täglich durchgeführt wird.



ABB. 31: FUNKTIONS-TEST

*Gemäss IEC 61496-2 darf die maximale Stabgeschwindigkeit 1,6 m/s nicht übersteigen.

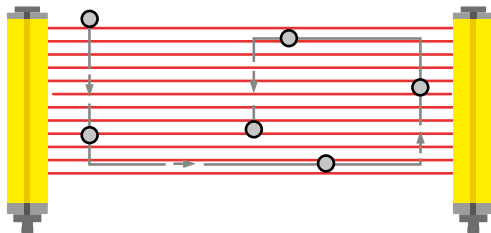

9.2. FEHLERSUCHE

Im Falle einer Fehlfunktion muss zunächst sichergestellt sein, dass die Maschine komplett gestoppt ist und jede potentielle Gefahr eliminiert ist, bevor weitere Schritte unternommen werden.

Folgende Tabelle unterstützt eine schnelle Fehlersuche im Falle einer Fehlfunktion.

LED-ANZEIGE	MÖGLICHE URSACHE	MASSNAHMEN ZUR FEHLERBEHEBUNG
Gelbe «Test»-LED (Sender) leuchtet	Lichtvorhang im Test-Modus	Test-Eingang mit 24 V verbinden, um Test-Modus zu deaktivieren (s. Tabellen 6A und 6B, Seite 45)
Orange Ausricht-LED (Sender) leuchtet oder blinkt	Ungenügende Ausrichtung der BWS	Anweisungen zum Ausrichten der BWS befolgen (s. Kapitel 8.14)
Power-LED (Empfänger) leuchtet nicht auf	Keine oder zu geringe Versorgungsspannung	Spannungsquelle prüfen
LEDs OSSD1 und OSSD2 bleiben rot an	Schutzfeld unterbrochen	Objekte im Schutzfeld entfernen
	oder ungenügende Ausrichtung	Sender/Empfänger neu ausrichten (s. Kapitel 8.14)
	oder Fehlfunktion	Spannungsversorgung an beiden Einheiten aus- und einschalten
LEDs OSSD1 und OSSD2 bleiben rot an Die Sendeeinheit-LEDs sind ausgeschaltet, mit Ausnahme der Power-LED	oder Kurzschluss der OSSDs	Sicherstellen, dass OSSDs weder kurzgeschlossen, noch mit 24 VDC oder 0 V verbunden sind
	oder Fehlfunktion des Geräts	Einheit zur Revision retournieren

TABELLE 7: FEHLERSUCHE

9.3. REGELMÄSSIGE PRÄVENTIVE WARTUNG

Die EU-Richtlinie zur Verwendung von Maschinen schreibt die regelmässige Wartung von Schutzvorrichtungen vor. Lichtvorhänge und Mehrstrahl-Lichtschranken müssen regelmässig durch qualifiziertes und geschultes Personal getestet werden. Hierdurch werden neue Gefahren rechtzeitig erkannt und das benötigte Sicherheitsniveau beibehalten. Gleichzeitig sollte überprüft werden, dass die Funktion der Lichtvorhänge dem gegenwärtigen Einsatz der Maschine entspricht. Durch regelmässiges Überprüfen wird somit sichergestellt, dass die Art der gewählten Sicherheitsgeräte mit den tatsächlich bestehenden Gefahrenquellen übereinstimmt. Ferner, dass die Geräte vom Anwender nicht umgangen werden können und deren Funktion in keinem Fall beeinträchtigt wird.

Verwenden Sie hierzu ein Formular, wie es auf Tabelle 8 dieses Handbuchs dargestellt ist. Dies erleichtert das Rückverfolgen der regelmässigen Tests.

9.4. REINIGUNG

Um die Schutzvorrichtung in einwandfrei funktionstüchtigem Zustand zu halten und etwaige Fehlresultate zu vermeiden, müssen die Stirnflächen der Sende- und Empfangseinheiten regelmässig gereinigt werden. Die Reinigungshäufigkeit hängt vom Verschmutzungsgrad der Umgebung und von der Anwesenheit von Staub und Schmutz auf den aktiven Flächen ab. Zur Reinigung der Stirnflächen ein mildes und nicht scheuerndes Reinigungsmittel verwenden, und Fenster mit weichem Tuch trocknen. Nach der Reinigung muss der «Funktions-Test», wie oben beschrieben, durchgeführt werden, um etwaige Positionsänderungen der BWS festzustellen.

9.5. TÄGLICHES TESTPROTOKOLL

Folgende Tests müssen jeden Tag durchgeführt werden, an dem der Lichtvorhang in Betrieb ist.

Die Tests müssen von autorisiertem und geschultem Personal durchgeführt werden und in ein Testprotokoll, wie es auf Tabelle 8 dieses Handbuchs abgebildet ist, eingetragen werden.

- Nach sichtbaren Beschädigungen suchen, insbesondere an den Stirnflächen, den Montage- oder den elektrischen Anschlüssen.
- Sicherstellen, dass ein Zutritt/Zugriff aus jeglichem ungeschützten Bereich in den Gefahrenbereich der Maschine unmöglich ist.
- Schutzfeld prüfen: Wie im Kapitel «Prüfung und Wartung» beschrieben, den zugehörigen Rundstab durch das Schutzfeld leiten.

Bei Fehlschlägen eines der oben genannten Tests muss die abzusichernde Maschine sofort gestoppt werden, um ihren Einsatz zu verhindern. Eine Aufsicht ist zu informieren.

10. HAFTUNGSAUSSCHLUSS

Ein berührungslos wirkende Schutzeinrichtung (BWS) ist ein sicherheitstechnisches Gerät mit dem Zweck, Bedien- und anderes Personal zu schützen, welches an oder in der Nähe einer gefährlichen Maschine arbeitet. Folgende Anforderungen müssen vor Installation oder Verwendung einer BWS erfüllt sein:

- Dieses Benutzerhandbuch ist Teil der BWS. Es muss die ganze Lebensdauer über für jeden zugänglich sein, der für Installation, Betrieb, Wartung, Reinigung oder Sicherheitskontrolle verantwortlich ist.
- Safetinx-Produkte sind nur dann sichere Schutzeinrichtungen, wenn alle in diesem Handbuch und damit verbundenen Dokumenten beschriebenen Vorkehrungen sorgfältig befolgt werden. Wenn diese Anweisungen nicht vollständig befolgt werden oder die Schutzeinrichtung manipuliert wird, kann dies zu schweren Verletzungen oder Tod führen. Contrinex AG lehnt jegliche Verantwortung im Falle einer Fehlinstallation und/oder Manipulation von Safetinx-Geräten ab.
- Bei jeder Installation mit BWS als sicherheitstechnische Einrichtung ist der Arbeitgeber dafür verantwortlich, dass alle relevanten Vorschriften eingehalten werden. Die installierende Instanz ist zudem für das Einhalten der vor Ort geltenden Richtlinien und Standards verantwortlich.
- Sowohl Einbau wie auch Kontrolle der BWS müssen durch eine entsprechend ausgebildete Fachperson durchgeführt werden. Diese Fachpersonen verfügen über die nötigen Kenntnisse, um sowohl die Maschine wie auch die Sicherheitseinrichtung zu bedienen, und kennen die anwendbaren Sicherheitsauflagen und Normen.
- Der Arbeitgeber muss sicherstellen, dass das Bedien-, Wartungs- und Aufsichtspersonal, etc. mit allen Anweisungen betreffend den richtigen Einsatz von BWS, der Maschine/Anlage, auf welcher diese angebracht sind, sowie mit den entsprechenden Sicherheitsvorschriften vertraut sind und diese verstehen. Das Bedienpersonal muss durch qualifiziertes Fachpersonal theoretisch und praktisch geschult werden.
- Wenn das Bedienpersonal Verletzungsgefahr durch Spritzer (z. B. geschmolzenes Material) oder fliegende Materialteile ausgesetzt ist, können optoelektronische Schutzeinrichtungen nicht als alleinige Lösungen eingesetzt werden. Lichtvorhänge und Lichtschranken bieten keinen Schutz vor fliegenden Objekten.
- Die Maschine/Anlage, auf welcher die Sicherheits-BWS angebracht sind, muss ihren Bewegungszyklus zu jedem Zeitpunkt unterbrechen können.
- Lichtvorhänge und Lichtschranken dürfen nicht in Maschinen/Anlagen eingesetzt werden, die über unregelmässige Stoppzeiten oder ungenügende Steuerungen oder Steuervorgänge verfügen.
- Lichtvorhänge und Lichtschranken dürfen nicht in Umgebungen, die deren sichere Funktion einschränken, eingesetzt werden.

- Wenn die BWS den Zugriff/Zutritt in den Gefahrenbereich nicht vollständig schützen kann, müssen zusätzliche, zum Beispiel mechanische Schutzvorrichtungen eingesetzt werden.
- Alle Bremsen oder anderweitige Stoppvorrichtungen und Steuerungen müssen regelmässig überprüft werden, um sicherzustellen, dass diese richtig funktionieren. Wenn die Stoppvorrichtungen nicht richtig funktionieren, kann ein sicheres Stoppen der Maschine/Anlage auch bei korrekt funktionierenden BWS nicht garantiert werden.
- Der im Benutzerhandbuch beschriebene Testvorgang muss während der Installation und nach jeder Wartung, Reinigung, Anpassung, Reparatur oder Änderung der BWS oder der Maschine/Anlage durchgeführt werden. Zudem muss der Testvorgang bei jedem Systemstart, d. h. normalerweise einmal täglich, vorgenommen werden.
- Zur Dokumentation, dass die Safetinx-BWS regelmässig getestet worden sind, muss das im Benutzerhandbuch enthaltene Testprotokoll verwendet werden. Contrinex AG weist jegliche Verantwortung zurück, wenn der Testvorgang nicht, wie in diesem Benutzerhandbuch beschrieben, vorgenommen und im Testprotokoll vollständig dokumentiert worden ist. Die Tests garantieren, dass die BWS und die Installationssteuerung die Maschine korrekt stoppen.
- Das Gerät enthält keine Teile, die einer Wartung bedürfen. Bei vorliegenden Fehlern das Gerät nicht öffnen, sondern an den Hersteller zur Reparatur schicken. Durch Öffnen des Gehäuses oder eigenmächtige Umbauten erlischt jegliche Gewährleistung.
- Contrinex AG lehnt jegliche Verantwortung ab, wenn die Sicherheitseinrichtung nicht für den vorgesehenen Zweck verwendet wird oder wenn die Sicherheitseinrichtung beim Einbau, nach dem Einbau oder beim Betrieb abgeändert wurde.

Die Durchsetzung dieser Anforderungen liegt ausserhalb des Einflusses von Contrinex. Der Arbeitgeber ist dafür verantwortlich, dass die oben aufgeführten Vorschriften wie auch jegliche andere Verfahren, Bedingungen und Anforderungen, die sich speziell auf eine Maschine/Anlage beziehen, eingehalten werden.

11. EG-KONFORMITÄTSERKLÄRUNG



EG-Konformitätserklärung Déclaration de conformité CE EC-Declaration of Conformity

Nr. / N° / No. 2017_405

Wir
Nous
We

CONTRINEX AG, route du Pâqui 5, CH-1720 Corminboeuf

(Name und Anschrift des Anbieters / Nom et adresse du fournisseur / Supplier's name and address)

erklären in alleiniger Verantwortung, dass die Produkte
déclarons sous notre propre responsabilité, que les produits
declare under our sole responsibility that the products

**Lichtschranken-Schaltgerät
Relais de sécurité
Safety relay**

YRB-4EML-31S

(Bezeichnung, Typ oder Modell / Nom, type ou modèle / Name, type or model)

mit folgender(en) europäischen Richtlinie(n) übereinstimmen:
est (sont) conforme(s) avec la (les) directive(s) européenne(s) suivante(s):
conform(s) to the following European standard(s):

**EMC Directive 2014/30/EU
RoHS Directive no. 2011/65/EU
European Directive on Safety of Machinery 2006/42/EC**

Dies wird nachgewiesen durch die Einhaltung folgender Norm(en):
Ceci est démontré par la conformité à (aux) norme(s) suivante(s):
This is documented in accordance with the following standard(s):

**EN 61000-6-4:2007+A1:2011* EN 61000-6-2:2005+AC:2005
EN ISO 13849-1:2015 EN 62061:2005+A2:2015**

Notifizierte Stelle / Organisme notifié / Notified body:

**TüV Rheinland Industrie Service GmbH
Alboinstrasse 56, DE-12103 Berlin
Certificate No. 01/205/5480.01/18
Corminboeuf, 13.09.19**

**Geniloud Laurent
2019.09.13
11:56:18 +02'00'**

*(Ort und Datum der Ausstellung /
Lieu et date de délivrance /
Place and date of issue)*

*(Name und Unterschrift oder gleichwertige Kennzeichen
des (der) Befugten / Nom et signature ou identification
équivalente de (des) autorisé(s) / Name and signature or
equivalent identification of authorized person(s))*

*Warnung: Dies ist ein Klasse A-Erzeugnis. In Wohngebieten kann es zu Störungen des Funkempfanges kommen. Der Betreiber soll entsprechende Schutzmassnahmen treffen.

*Warning: This is a Class A product. In a domestic environment it may cause radio interference, in which case the user may be required to take adequate measures.

Diese Erklärung bescheinigt die Übereinstimmung mit den genannten Richtlinien, beinhaltet jedoch keine Zusicherung von Eigenschaften. Die Sicherheitshinweise der Produktdokumentation sind zu beachten.

Cette déclaration certifie la conformité des directives mentionnées, mais ne comprend aucune garantie des caractéristiques du produit. Les directives de sécurité de la documentation du produit sont à considérer.

This declaration confirms the conformity with the mentioned directives, but does not guarantee any product characteristics. The safety directives of the product documentation must be taken into account.

Diese Konformitätserklärung entspricht der Europäischen Norm EN ISO/IEC 17050-1:2004-10 «Konformitätsbewertung – Konformitätserklärung von Anbietern – Teil 1: Allgemeine Anforderungen».

Cette déclaration de conformité est basée sur la norme européenne EN ISO/CEI 17050-1:2004-10 «évaluation de la conformité – Déclaration de conformité du fournisseur – Partie 1: Exigences générales».

This declaration of conformity is in accordance with the European Standard EN ISO/IEC 17050-1:2004-10 «Conformity assessment – Supplier's declaration of conformity – Part 1: General requirements».

Certificats de conformité 2019.indd / rev. 4 / 13.09.19 / TGF

CONTRINEX AG Industrial Electronics

Route du Pâqui 5 – P.O. Box – CH-1720 Corminboeuf – Switzerland – **Tel:** +41 26 460 46 46 – **Fax:** +41 26 460 46 40 – **Internet:** www.contrinex.com – **E-mail:** info@contrinex.com

**EG-Konformitätserklärung
Déclaration de conformité CE
EC-Declaration of Conformity**

Nr. / N° / No. 2017_404

**Wir
Nous
We****CONTRINEX AG, route du Pâqui 5, CH-1720 Corminboeuf***(Name und Anschrift des Anbieters / Nom et adresse du fournisseur / Supplier's name and address)*

erklären in alleiniger Verantwortung, dass die Produkte
déclarons sous notre propre responsabilité, que les produits
declare under our sole responsibility that the products

**Sicherheits-Lichtvorhänge
Barrières de sécurité
Safety light curtains****YBB#-###2-####-###***(Bezeichnung, Typ oder Modell / Nom, type ou modèle / Name, type or model)*

mit folgender(en) europäischen Richtlinie(n) übereinstimmen:
est (sont) conforme(s) avec la (les) directive(s) européenne(s) suivante(s):
conform(s) to the following European standard(s):

**Low Voltage Directive 2006/95/EC
EMC Directive 2014/30/UE
RoHS Directive No. 2011/65/EU
European Directive on Safety of Machinery 2006/42/EC**

Dies wird nachgewiesen durch die Einhaltung folgender Norm(en):
Ceci est démontré par la conformité à (aux) norme(s) suivante(s):
This is documented in accordance with the following standard(s):

**IEC 61496-1:2012
EN 61496-2:2013
IEC 61496-2:2013
EN ISO 13849-1:2015
EN 61000-6-4:2007**

Notifizierte Stelle / Organisme notifié / Notified body:

**TÜV SÜD Product Service GmbH, Ridlerstrasse 65, DE-80339 München
Certificate No. YBB: Z10 15 07 66037 008
Certificate No. YBBS: Z10 17 08 66037 009****Corminboeuf, 06.09.19***(Ort und Datum der Ausstellung /
Lieu et date de délivrance /
Place and date of issue)**(Name und Unterschrift oder gleichwertige Kennzeichen
des (der) Befugten / Nom et signature ou identification
équivalente de (des) autorisé(s) / Name and signature or
equivalent identification of authorized person(s))*Genilloud Laurent
2019.09.06 15:20:17
+02'00'

Diese Konformitätserklärung entspricht der Europäischen Norm EN ISO/IEC 17050-1:2004-10 «Konformitätsbewertung – Konformitäts-
erklärung von Anbietern – Teil 1: Allgemeine Anforderungen».
Cette déclaration de conformité est basée sur la norme européenne EN ISO/CEI 17050-1:2004-10 «évaluation de la conformité – Déclaration
de conformité du fournisseur – Partie 1: Exigences générales».

This declaration of conformity is in accordance with the European Standard EN ISO/IEC 17050-1:2004-10 "Conformity assessment – Sup-
plier's declaration of conformity – Part 1: General requirements".



CONTRINEX

WELTWEIT VERTRETEN

EUROPA

Belgien*
Dänemark
Deutschland*
Estland
Finnland
Frankreich*
Griechenland
Grossbritannien
Irland
Italien*
Kroatien
Luxemburg
Niederlande
Norwegen
Österreich
Polen
Portugal*
Rumänien
Russische Föderation
Schweden
Schweiz*
Slowakei

Slowenien
Spanien
Tschechische Republik
Türkei
Ukraine
Ungarn

AFRIKA

Marokko
Südafrika

AMERIKA

Argentinien
Brasilien*
Chile
Kanada
Mexiko*
Peru
Vereinigte Staaten*

ASIEN

China*
Indien*
Indonesien

Japan*

Korea
Malaysia
Pakistan
Philippinen
Singapur
Taiwan
Thailand

NAHER OSTEN

Israel
Vereinigte Arabische Emirate

OZEANIEN

Australien

*Contrinex-Niederlassung

Änderungen und Liefermöglichkeiten vorbehalten.

Für die aktualisierte Version besuchen Sie regelmässig unsere Website.

HAUPTSITZ

CONTRINEX AG Industrielle Elektronik
Route du Pâqui 5 – Postfach – CH 1720 Corminboeuf – Schweiz
Tel: +41 26 460 46 46 – Fax: +41 26 460 46 40
Internet: www.contrinex.com – E-mail: info@contrinex.com

www.contrinex.com