

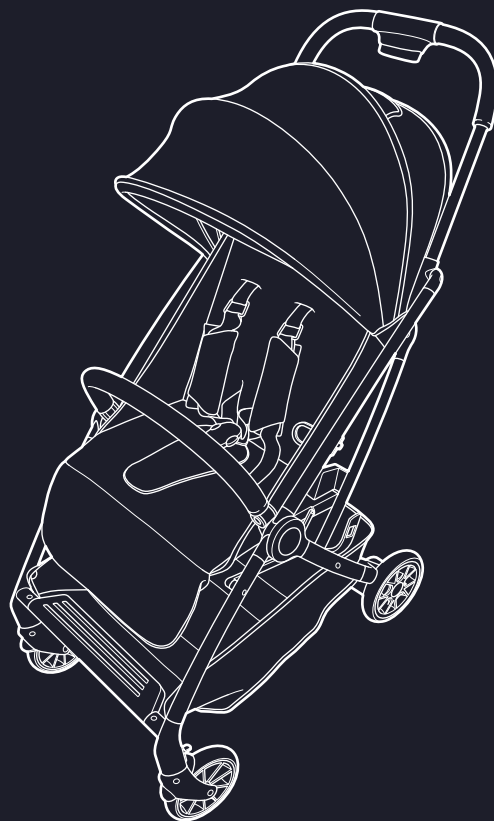

apramo[®]
modül | mini
small compact stroller

product model: B16

safety standards: EN 1888-2:2018+A1:2022



weight:
max 22 Kg



age: approx.
4 months - 4 years





EN.....	4 - 5	TR.....	24 - 25
DE.....	6 - 7	SL.....	26 - 27
FR.....	8 - 9	PL.....	28 - 29
IT.....	10 - 11	RU.....	30 - 31
ES.....	12 - 13	LV.....	32 - 33
PT.....	14 - 15	LT.....	34 - 35
RO.....	16 - 17	ET.....	36 - 37
HU.....	18 - 19	SV.....	38 - 39
EL.....	20 - 21	DA.....	40 - 41
BG.....	22 - 23	FI.....	42 - 43

apramo[®] modül | mini small compact stroller

product model: B16

safety standards: EN 1888-2:2018+A1:2022

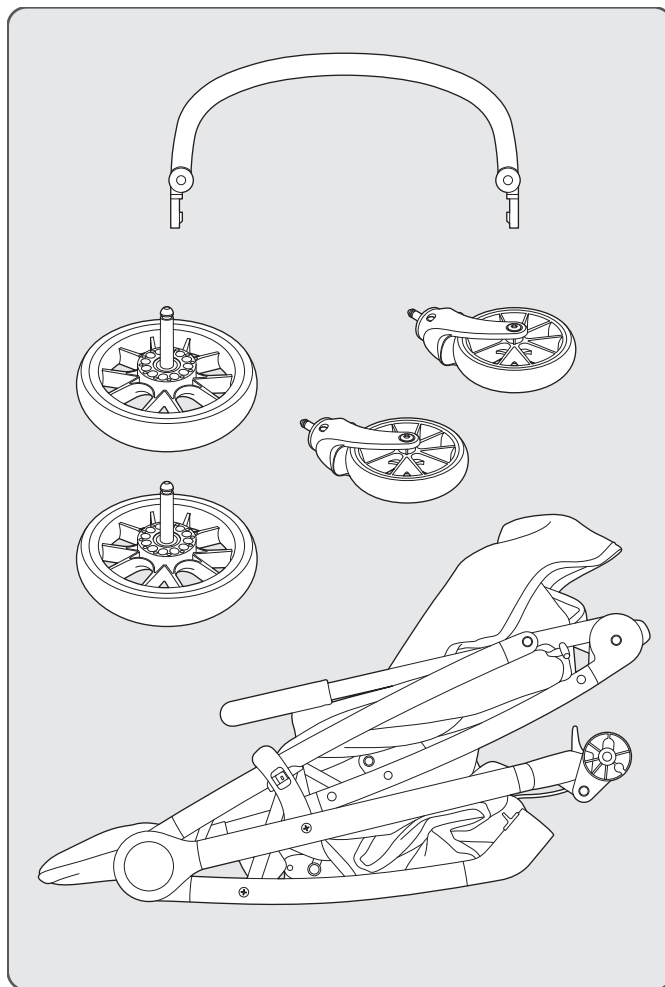



apramo® modül I mini

Thank you for choosing the **apramo® modül I mini** stroller. We are so excited to be part of your journey with your precious one. To ensure the full protection for your child, please refer to this instruction manual for the set up and use of this stroller. If you have any questions about the set up and use of this stroller, please contact the manufacturer or the retailer. Please take time to read the instruction manual and familiarise yourself with the stroller before use.

IMPORTANT - READ CAREFULLY AND KEEP FOR FUTURE REFERENCE

IMPORTANT - Your child's safety may be affected if you do not follow these instructions.

Your stroller meets the following safety standards:

- EN 1888-2:2018+A1:2022

WARNING!

Never leave the child unattended.

Ensure that all the locking devices are engaged before use.

To avoid injury ensure that the child is kept away when unfolding and folding this product.

Do not let the child play with this product.

Always use the restraint system.

Check that the pram body or seat unit or car seat attachment devices are correctly engaged before use.

This product is not suitable for running or skating.

The vehicle is suitable for children from 4 months to 4 years or up to 22kg whichever comes first.

The chassis can only be used with the **apramo® modül I mini** and the **apramo® modül I one**.

For car seats used in conjunction with a chassis, this vehicle does not replace a cot or a bed. Should your child need to sleep, then it should be placed in a suitable pram body, cot or bed.

It is recommended the most reclined position is used for the youngest babies.

Parking device shall be engaged when placing or removing the child.

Do not carry more than one child in your stroller.

Do not stand a second child on rear lock and use as a buggy board.

Do not attach a third party buggy board.

Accessories which are not approved by the manufacturer (apramo) should not be used.

Only use replacement parts supplied or recommended by apramo.

Do not use if any part is broken, torn, or missing.

The child should be clear of moving parts whilst making adjustments.

Do not allow your child to climb in or out of the pushchair of their own accord, as this could result in injury to your child or damage to your stroller.

Never leave your child in the pushchair with the raincover fully fitted other than in normal outside use.

The safety of your child is your responsibility.

Any load attached to the handle and/or the back of the backrest and/or on the side of the vehicle will affect the stability of the vehicle.

Basket capacity: 2KG maximum.



PRODUCT CARE

Clean your stroller chassis regularly and lightly with a damp cloth, spray moving parts with a silicone spray.

When your stroller is folded for storage or transportation, take care not to store heavy items on it as this could damage or twist the frame.

Never hang heavy items from the strollers handle, this could damage the handle and make your stroller unstable.

When your stroller gets wet, do not fold the hood when you take it inside. Always allow the fabrics to dry naturally away from strong heat sources such as fires, radiators and out of direct sunlight.

Whilst fabrics are carefully selected, washing, wear and normal exposure to bright sunlight may cause their colour to change.

The exposed edges of the seats fabric is often the first to wear and fray, remember this when storing or transporting your stroller.

Light soiling on the fabric cover of the strollers seat should be removed with a damp sponge and a mild detergent.

index

General Safety Information	04 - 43
Unfolding and Assembly of Modül Mini Stroller	44 - 51
Folding the Modül Mini Stroller	52 - 55



apramo® modül I mini

Vielen Dank, dass Sie sich für den **apramo® modül I mini** entschieden haben. Wir freuen uns sehr, an der Entwicklung Ihres kleinen Schatzes teilhaben zu dürfen. Um den umfassenden Schutz Ihres Kindes zu gewährleisten, lesen Sie bitte diese Gebrauchsanweisung für die Einrichtung und Verwendung dieses Kinderwagens. Sollten Sie darüber hinaus Fragen zur Einrichtung und Verwendung dieses Kinderwagens haben, wenden Sie sich bitte an den Hersteller oder den Händler. Lesen Sie bitte die Bedienungsanleitung aufmerksam durch und machen Sie sich vor der ersten Verwendung mit dem Kinderwagen vertraut.

WICHTIG – SORGFÄLTIG LESEN UND ZUM SPÄTEREN NACHSCHLAGEN AUFBEWAHREN

WICHTIG - Die Sicherheit Ihres Kindes kann beeinträchtigt werden, wenn Sie diese Anweisungen nicht befolgen.

Ihr Kinderwagen erfüllt die folgenden Sicherheitsstandards:

- EN 1888-2:2018+A1:2022

WARNHINWEIS!

Lassen Sie Ihr Kind nie unbeaufsichtigt.

Vergewissern Sie sich vor der Verwendung, dass alle Verriegelungen eingerastet sind.

Um Verletzungen zu vermeiden, achten Sie darauf, dass Ihr Kind beim Auf- und Zusammenklappen des Produkts nicht im Weg ist.

Lassen Sie Ihr Kind nicht mit diesem Produkt spielen.

Benutzen Sie immer das Rückhaltesystem.

Überprüfen Sie vor der Fahrt, ob der Sitz des Kinderwagens oder die Befestigungsvorrichtungen des Kindersitzes richtig eingerastet sind.

Dieses Produkt ist nicht zum Laufen oder Skaten geeignet.

Der Wagen ist für die Beförderung von Kindern im Alter von 4 Monaten bis zur Vervollendung des 4. Lebensjahres oder bis zu einem Gewicht von 22 kg geeignet.

Das Chassis kann nur mit dem **apramo® modül I mini** und dem **apramo® modül I one** verwendet werden.

Für Autositze, die in Verbindung mit einem Fahrgestell verwendet werden, ist dieser Wagen kein Ersatz für ein Kinderbett oder ein Bett. Benötigt Ihr Kind einen Schlafplatz, sollte es in einem geeigneten Wagen, Kinderbett oder Bett schlafen.

Es wird empfohlen, für die jüngsten Babys die am weitesten zurückgelehnte Position zu verwenden.

Beim Hineinsetzen oder Herausnehmen des Kindes muss die Parkvorrichtung eingerastet sein.

Transportieren Sie nicht mehr als ein Kind in Ihrem Kinderwagen.

Stellen Sie kein zweites Kind auf die hintere Verriegelung und benutzen Sie es nicht als Trittbrett.

Bringen Sie kein Trittbrett eines Drittanbieters an.

Zubehör, das nicht vom Hersteller (apramo) zugelassen ist, sollte nicht verwendet werden.

Verwenden Sie nur von apramo gelieferte oder empfohlene Ersatzteile.

Vor der Verwendung wird abgeraten, wenn eines der Teile gebrochen bzw. gerissen ist oder fehlt.

Das Kind sollte sich während der Justierung nicht in der Nähe beweglicher Teile aufhalten.

Lassen Sie Ihr Kind nicht von sich aus in den Kinderwagen ein- oder aussteigen, da dies zu Verletzungen Ihres Kindes oder Schäden an Ihrem Kinderwagen führen kann.

Lassen Sie Ihr Kind niemals mit vollständig montiertem Regenverdeck im Kinderwagen, außer bei normaler Verwendung im Freien.

Die Sicherheit Ihres Kindes obliegt Ihrer Verantwortung.

Jede Last, die am Griff und/oder an der Rückseite der Rückenlehne und/oder an der Seite des Wagens angebracht ist, beeinträchtigt die Stabilität des Wagens.

Korbkapazität: maximal 2 kg.

PRODUKTPFLEGE

Reinigen Sie Ihr Kinderwagengestell regelmäßig und leicht mit einem feuchten Tuch und besprühen Sie bewegliche Teile mit einem Silikonspray.

Wenn Ihr Kinderwagen zur Aufbewahrung oder zum Transport zusammengeklappt wird, achten Sie darauf, keine schweren Gegenstände darauf zu verstauen, da dies den Rahmen beschädigen oder verdrehen könnte.

Hängen Sie niemals schwere Gegenstände an den Kinderwagengriff, da dies den Griff beschädigen und Ihren Kinderwagen instabil machen könnte.

Wenn Ihr Kinderwagen nass wird, falten Sie das Verdeck nicht, wenn Sie ihn ins Innere eines Gebäudes mitnehmen. Lassen Sie die Stoffe immer an der Luft trocknen, entfernt von starken Wärmequellen wie Feuer, Heizkörpern und direktem Sonnenlicht.

Obwohl die Stoffe sorgfältig ausgewählt werden, können Waschen, Tragen und normale Sonneneinstrahlung zu Farbveränderungen führen.

Die freiliegenden Kanten des Sitzstoffs nutzen sich oft als erstes ab und fransen aus. Denken Sie daran, wenn Sie Ihren Kinderwagen lagern oder transportieren.

Leichte Verschmutzungen auf dem Stoffbezug des Kinderwagensitzes sollten mit einem feuchten Schwamm und einem milden Reinigungsmittel entfernt werden.

index

Allgemeine Sicherheitshinweise	04 - 43
Aufklappen und Aufbau des Modul Mini Kinderwagens	44 - 51
Zusammenklappen des Modul Mini Kinderwagens	52 - 55



apramo® modül I mini

Merci d'avoir choisi la poussette **apramo® modül I mini**. Nous sommes ravis de vous accompagner dans votre voyage avec bébé. Pour assurer la protection complète de votre enfant, veuillez vous référer à ce manuel d'instructions pour l'installation et l'utilisation de cette poussette. Si vous avez des questions sur l'installation et l'utilisation de cette poussette, veuillez contacter le fabricant ou votre revendeur. Veuillez prendre le temps nécessaire de lire le manuel d'instructions et vous familiariser avec la poussette avant utilisation.

IMPORTANT - À LIRE ATTENTIVEMENT ET À CONSERVER POUR RÉFÉRENCE ULTÉRIEURE

IMPORTANT - La sécurité de votre enfant pourrait être compromise si vous ne suivez pas ces instructions.

Votre poussette répond aux normes de sécurité suivantes:

- EN 1888-2:2018+A1:2022

ATTENTION!

Ne laissez jamais votre enfant sans surveillance.

Vérifier que tous les dispositifs de verrouillage sont enclenchés avant utilisation.

Pour éviter les blessures, assurez-vous que votre enfant est tenu à l'écart lors du dépliage et du pliage de ce produit.

Ne laissez pas votre enfant jouer avec ce produit.

Utilisez toujours le système de retenue.

Vérifiez que le landau, le siège ou les dispositifs de fixation au siège auto sont correctement fixés avant utilisation.

Ce produit ne convient pas à la course ou au patinage.

Le véhicule convient aux enfants de 4 mois à 4 ans ou jusqu'à 22 kg, selon la première éventualité.

Le châssis peut être utilisé uniquement avec les modèles **apramo® modül I mini** et **apramo® modül I one**.

Pour les sièges auto utilisés avec un châssis, ce véhicule ne remplace pas un berceau ou un lit. Si votre enfant a besoin de dormir, il doit être placé dans un landau, un berceau ou un lit adapté.

Il est recommandé d'utiliser la position la plus inclinée pour les plus jeunes bébés.

Le dispositif de stationnement doit être engagé lors du placement ou du retrait de l'enfant.

Ne transportez pas plus d'un enfant dans votre poussette.

Ne placez pas un deuxième enfant sur le verrouillage arrière et ne l'utilisez pas comme buggy board.

Ne fixez pas de buggy board tiers.

Les accessoires non approuvés par le fabricant (apramo) ne doivent pas être utilisés.

Utilisez uniquement les pièces de rechange fournies ou recommandées par apramo.

N'utilisez pas la nacelle si une pièce est cassée, déchirée ou manquante.

L'enfant doit être éloigné des pièces mobiles lors des réglages.

Ne laissez pas votre enfant monter ou descendre de la poussette de lui-même, car cela pourrait le blesser ou endommager votre poussette.

Ne laissez jamais votre enfant dans la poussette avec la housse de pluie entièrement installée dans d'autres circonstances qu'une utilisation habituelle à l'extérieur.

La sécurité de votre enfant est votre responsabilité.

Toute charge fixée sur la poignée et/ou à l'arrière du dossier et/ou sur le côté du véhicule affectera la stabilité du véhicule.

Capacité du panier : 2 kg maximum.

ENTRETIEN DU PRODUIT

Nettoyez régulièrement et délicatement le châssis de votre poussette avec un chiffon humide, vaporisez les parties mobiles avec un vaporisateur de silicone.

Lorsque votre poussette est pliée pour le stockage ou le transport, veillez à ne pas y ranger d'objets lourds car cela pourrait endommager ou tordre le cadre.

Ne suspendez jamais d'objets lourds à la poignée de la poussette, cela pourrait endommager la poignée et rendre votre poussette instable.

Lorsque votre poussette est mouillée, ne pliez pas la capote lorsque vous la rentrez à l'intérieur. Laissez toujours les tissus sécher naturellement à l'abri des fortes sources de chaleur telles que les cheminées, les radiateurs et à l'abri de la lumière directe du soleil.

Bien que les tissus soient soigneusement sélectionnés, le lavage, l'usure et l'exposition normale à la lumière du soleil peuvent entraîner un changement de couleur.

Les bords exposés du tissu des sièges sont souvent les premiers à s'user et à s'effiloche, n'oubliez pas cela lorsque vous rangez ou transportez votre poussette.

Les salissures légères sur la housse en tissu du siège de la poussette doivent être enlevées avec une éponge humide et un détergent doux.

Sommaire

Consignes générales de sécurité	04 - 43
Dépliage et montage de la poussette Modül Mini	44 - 51
Plier la poussette Modül Mini	52 - 55



apramo® modül mini

Grazie per aver scelto il passeggino **apramo® modül I mini**. Siamo entusiasti di accompagnarti nel viaggio con il tuo piccolo. Per garantire la protezione completa per il tuo bambino, consultare questo manuale di istruzioni per la configurazione e l'utilizzo di questo passeggino. In caso di domande sulla configurazione e l'utilizzo di questo passeggino, contattare il produttore o il rivenditore. Prima dell'uso, leggere le istruzioni e acquisire familiarità con il passeggino.

IMPORTANTE – LEGGERE ATTENTAMENTE E CONSERVARE PER CONSULTAZIONE FUTURA

IMPORTANTE - La sicurezza del bambino può essere compromessa se non si seguono queste istruzioni.

Il passeggino soddisfa i seguenti standard di sicurezza:

- EN 1888-2:2018+A1:2022

ATTENZIONE!

Non lasciare mai il bambino incustodito.

Assicurarsi che tutti i dispositivi di bloccaggio siano inseriti prima dell'uso.

Per evitare lesioni, assicurarsi di tenere il bambino a distanza di sicurezza durante l'apertura e la chiusura di questo prodotto.

Non lasciare che il bambino giochi col prodotto.

Utilizzare sempre il sistema di ritenuta.

Prima dell'uso, verificare che i dispositivi di fissaggio della navicella della carrozzina, della seduta del passeggino o del seggiolino auto siano inseriti correttamente.

Questo prodotto non è adatto per correre o pattinare.

Questo modello è adatto per bambini dai 4 mesi ai 4 anni o fino a 22 kg, a seconda di quale delle condizioni si verifichi prima.

Il telaio può essere utilizzato solo con **apramo® modül I mini** e **apramo® modül I one**.

Per i seggiolini auto utilizzati in combinazione con un telaio, questo modello non sostituisce una culla o un lettino. Per dormire, il bambino deve essere collocato in una navicella della carrozzina, culla o lettino idonei.

Si consiglia di utilizzare la posizione più reclinata per i bambini più piccoli.

Il dispositivo di stazionamento deve essere inserito durante il posizionamento o la rimozione del bambino.

Non portare più di un bambino nel passeggino.

Non posizionare un secondo bambino in piedi sulla chiusura posteriore e non utilizzare come pedana per passeggino.

Non collegare una pedana per passeggino di terze parti.

Non utilizzare accessori non approvati dal produttore (apramo).

Utilizzare solo parti di ricambio fornite o raccomandate da apramo.

Non utilizzare se presenta parti rotte, strappate o mancanti.

Tenere il bambino a distanza di sicurezza dalle parti in movimento durante le regolazioni.

Non permettere al bambino di salire o scendere dal passeggino di propria iniziativa, in quanto ciò potrebbe causare lesioni al bambino o danni al passeggino.

Non lasciare mai il bambino nel passeggino con il parapoggia completamente montato se non durante il normale utilizzo all'aperto.

La sicurezza di tuo figlio è la tua responsabilità.

Qualsiasi peso agganciato alla maniglia e/o la parte posteriore dello schienale e/o sul lato del passeggino influisce sulla sua stabilità.

Capacità cestello: 2 kg massimo.

CURA DEL PRODOTTO

Pulire regolarmente e delicatamente il telaio del passeggino con un panno umido, spruzzando le parti mobili con uno spray al silicone.

Quando il passeggino è ripiegato per essere riposto o trasportato, fare attenzione a non appoggiarvi sopra oggetti pesanti per evitare di danneggiare o torcere il telaio.

Non appendere mai oggetti pesanti alla maniglia del passeggino per evitare di danneggiarla e rendere instabile il passeggino.

Se il passeggino è bagnato, non ripiegare la capottina. Lasciare asciugare sempre i tessuti in modo naturale lontano da forti fonti di calore come fuochi e termosifoni e dalla luce diretta del sole.

Sebbene i tessuti siano accuratamente selezionati, il lavaggio, l'usura e la normale esposizione alla luce solare intensa possono causare lo scolorimento.

Quando si ripone o si trasporta il passeggino bisogna tenere presente che i bordi esposti del tessuto della seduta sono spesso i primi a usurarsi e sfilacciarsi.

Passare il rivestimento in tessuto del sedile del passeggino con una spugna umida e un detergente delicato per rimuovere lo sporco superficiale.

Indice

Informazioni generali sulla sicurezza	04 - 43
Apertura e montaggio del passeggino Modül Mini	44 - 51
Chiusura del passeggino Modül Mini	52 - 55



apramo® modül I mini

Gracias por elegir el cochecito **apramo® modül I mini**. Nos ilusiona participar en el cuidado de su bebé. Para garantizar la protección total de su bebé, consulte este manual de instrucciones de montaje y uso del cochecito. Si tiene alguna duda sobre el montaje y uso del cochecito, le rogamos que se ponga en contacto con el fabricante o el distribuidor. Lea el manual de instrucciones detenidamente para familiarizarse con el cochecito antes de utilizarlo.

IMPORTANTE - LEER DETENIDAMENTE Y CONSERVAR PARA FUTURAS CONSULTAS

IMPORTANTE - La seguridad de su bebé podría verse comprometida si no sigue estas instrucciones.

El cochecito cumple con las siguientes normas de seguridad:

- EN 1888-2:2018+A1:2022

¡ADVERTENCIA!

Nunca deje a su hijo/a desatendido/a.

Antes de utilizar el producto, asegúrese de que todas las fijaciones de bloqueo estén cerradas.

Para evitar lesiones, asegúrese de que su hijo no esté cerca al desplegar y plegar este producto.

No permita que su hijo juegue con este producto.

Utilice siempre el sistema de retención.

Compruebe que los dispositivos de fijación del capazo, de la unidad de asiento o de la silla de coche estén correctamente fijados antes de utilizarlo.

Este producto no es adecuado para correr o patinar.

El vehículo es adecuado para niños desde los 4 meses hasta los 4 años o hasta que pesen 22 kg, lo que suceda primero.

El chasis solo se puede utilizar con el **apramo® modül I mini** y el **apramo® modül I one**.

En caso de utilizar la silla de coche con un chasis, este vehículo no sustituye a una cuna o una cama. Si su hijo necesita dormir, deberá ponerlo en un capazo, cuna o cama adecuada.

Se recomienda utilizar la posición más reclinada para los bebés más pequeños.

El dispositivo de estacionamiento debe activarse al colocar o retirar al niño.

No lleve más de un niño en el cochecito.

No coloque a un segundo niño en el bloqueo trasero para que vaya de pie sobre él.

No instale una tercera plataforma sobre la que ir de pie.

No utilice accesorios que no hayan sido autorizados por el fabricante de (apramo).

Utilice únicamente piezas de repuesto suministradas o recomendadas por apramo.

No lo utilice si falta alguna pieza, o está rota o deteriorada.

El niño debe estar alejado de las piezas móviles mientras realiza los ajustes.

No deje que su hijo se suba o baje de la silla solo, ya que se podría hacerse daño o estropear el cochecito.

No deje nunca a su hijo en la silla con la capota impermeable completamente extendida, excepto en exteriores.

La seguridad de su hijo es su responsabilidad.

Cualquier peso en el manillar, la parte posterior del respaldo o el lateral del cochecito afectará a su estabilidad.

Capacidad de la cesta: 2 kg máximo.



CUIDADO DEL PRODUCTO

Limpie el chasis del cochecito con regularidad y ligeramente con un paño húmedo, rocíe las partes móviles con un espray de silicona.

Cuando el cochecito esté plegado para guardarlo o transportarlo, tenga cuidado de no almacenar objetos pesados en él, ya que esto podría dañarse o torcer la estructura.

Nunca cuelgue objetos pesados del manillar del cochecito, ya que podría dañarse y quedarse inestable.

Si el cochecito se moja, no pliegue la capota. Deje siempre que la tela se seque sola sin aplicar fuentes de calor fuertes como fuegos o radiadores y alejada de la luz solar directa.

Si bien las telas se seleccionan cuidadosamente, el lavado, el uso y la exposición normal a la luz solar intensa pueden hacer que su color cambie.

Los bordes expuestos de la tela de las sillas suelen ser los primeros en desgastarse y deshilacharse, recuérdelo cuando almacene o transporte el cochecito.

La suciedad ligera de la funda de tela del asiento del cochecito debe limpiarse con una esponja húmeda y un detergente suave.

Índice

Información general de seguridad	04 - 43
Despliegue y montaje del cochecito Modül Mini	44 - 51
Plegado del cochecito Modül Mini	52 - 55



apramo® modül I mini

Obrigado por escolher o carrinho de bebé **apramo® modül I mini**. Estamos muito ansiosos por fazer parte da sua aventura com o seu tesourinho. De modo a assegurar a proteção total da criança, consulte este manual de instruções para a configuração e utilização deste carrinho de bebé. Caso tenha alguma dúvida sobre a configuração e utilização deste carrinho de bebé, entre em contato com o fabricante ou revendedor. Leia com atenção o manual de instruções e familiarize-se com o carrinho de bebé antes da utilização.

IMPORTANTE - LEIA ATENTAMENTE E GUARDE PARA REFERÊNCIA FUTURA

IMPORTANTE - A segurança da criança pode ser afetada se não seguir estas instruções.

O seu carrinho de bebé cumpre as seguintes normas de segurança:

- EN 1888-2:2018+A1:2022

AVISO!

Nunca deixe a criança sem supervisão.

Certifique-se de que todos os mecanismos de bloqueio estão encaixados antes da utilização.

Para evitar ferimentos, certifique-se de que a criança é mantida afastada quando abrir e dobrar este produto.

Não deixe a criança brincar com este produto.

Utilize sempre o sistema de retenção.

Antes da utilização, verifique se os mecanismos de fixação do carrinho de bebé ou da cadeira auto estão bem encaixados.

Este produto não é adequado para correr ou patinar.

O veículo é adequado para crianças desde os 4 meses até aos 4 anos, ou até aos 22 kg, o que ocorrer primeiro.

O chassi só pode ser utilizado com o **apramo® modül I mini** e o **apramo® modül I one**.

Para cadeiras auto usadas juntamente com um chassis, este veículo não substitui um berço ou uma cama. Se a sua criança precisar de dormir, então deve ser colocada num carrinho de bebé, berço ou cama adequado.

Recomenda-se que a posição mais reclinada seja usada para os bebês mais novos.

O dispositivo de estacionamento deve ser acionado quando colocar ou remover a criança.

Não transporte mais do que uma criança no carrinho de bebé.

Não coloque uma segunda criança de pé no fecho traseiro nem utilize como uma prancha de buggy.

Não fixe uma placa de buggy de terceiros.

Acessórios não aprovados pelo fabricante (apramo) não devem ser utilizados.

Utilize apenas peças sobressalentes fornecidas ou recomendadas pela apramo.

Não utilize o produto se alguma das suas peças estiver partida, rasgada ou em falta.

A criança deve estar afastada das peças móveis enquanto faz ajustes.

Não permita que a criança entre ou saia do carrinho de passeio por vontade própria, pois isto pode resultar em ferimentos para a criança ou danos no seu carrinho de bebé.

Nunca deixe a criança no carrinho de passeio com a capa impermeável totalmente colocada, a não ser na utilização externa normal.

A segurança da criança é sua responsabilidade.

Qualquer carga adicionada à pega e/ou à parte de trás do encosto e/ou na lateral afetará a estabilidade do veículo.

Capacidade do cesto: máximo de 2 KG.



CUIDADOS COM O PRODUTO

Limpe o chassis do seu carrinho de bebé de forma regular e ligeira com um pano húmido, pulverize as partes móveis com um spray de silicone.

Quando o carrinho de bebé for dobrado para arrumação ou transporte, tenha cuidado para não guardar objetos pesados sobre ele, pois isso pode danificar ou deformar a estrutura.

Nunca pendure itens pesados na pega do carrinho de bebé, pois isso pode danificar a pega e tornar o carrinho instável.

Quando o carrinho de bebé ficar molhado, não dobre a cobertura quando o leva para espaços interiores. Deixe sempre os tecidos secar naturalmente, afastados de fontes de calor intenso, tais como lareiras, radiadores e da luz direta do sol.

Embora os tecidos sejam cuidadosamente selecionados, a lavagem, o desgaste e a exposição normal à luz solar intensa podem fazer com que a sua cor mude.

As bordas expostas do tecido do assento costumam ser as primeiras a ficar desgastadas e gastas, lembre-se disto ao arrumar ou transportar o carrinho de bebé.

A sujidade ligeira na capa de tecido do assento do carrinho de bebé deve ser removida com uma esponja húmida e um detergente neutro.

Índice

Informações gerais de segurança	04 - 43
Abertura e montagem do carrinho de bebé Modül Mini	44 - 51
Dobrar o carrinho de bebé Modül Mini	52 - 55



apramo® modül I mini

Vă mulțumim că ați ales căruciorul **apramo® modül I mini**. Suntem încântați să facem parte din călătoria dvs. alături de micuțul atât de prețios. Pentru a asigura protecția completă a copilului dumneavoastră, vă rugăm să consultați acest manual de instrucțiuni pentru configurarea și utilizarea acestui cărucior. Dacă aveți întrebări despre configurarea și utilizarea acestui cărucior, vă rugăm să contactați producătorul sau vânzătorul. Vă rugăm să citiți cu atenție manualul de instrucțiuni și să vă familiarizați cu căruciorul înainte de utilizare.

IMPORTANT – CITIȚI CU ATENȚIE ȘI PĂSTRAȚI INSTRUCȚIUNILE PENTRU CONSULTAREA ULTERIOARĂ

IMPORTANT - Siguranța copilului dumneavoastră poate fi afectată dacă nu urmați aceste instrucțiuni.

Căruciorul dumneavoastră îndeplinește următoarele standarde de siguranță:

- EN 1888-2:2018+A1:2022

AVERTISMENT!

Nu lăsați niciodată copilul nesupravegheat.

Asigurați-vă că toate dispozitivele de blocare sunt cuplate înainte de utilizare.

Pentru a evita rănirea, asigurați-vă că cel mic este ținut la distanță atunci când desfăceți și pliați acest produs.

Nu lăsați copilul să se joace cu acest produs.

Utilizați întotdeauna centurile de siguranță.

Verificați dacă dispozitivele de atașare a căruciorului, scaunului sau scoicii auto sunt cuplate corect înainte de utilizare.

Acest produs nu este adecvat pentru alergare sau patinat pe gheață.

Landoul este adecvat pentru copii de la 4 luni până la 4 ani sau până la 22 kg, oricare dintre limite este atinsă prima.

Șasiul poate fi utilizat numai cu **apramo® modül I mini** și **apramo® modül I one**.

Pentru scoicile auto utilizate împreună cu un șasiu, landoul nu înlocuiește un pătuț sau un pat. În cazul în care copilul dumneavoastră trebuie să doarmă, acesta trebuie așezat într-un cărucior, pătuț sau pat adecvat.

Se recomandă utilizarea la cea mai înclinată poziție pentru copiii mici.

Dispozitivul de blocare a roților va fi cuplat atunci când așezați copilul sau îl ridicați.

Nu plimbați mai mult de un copil în cărucior.

Nu așezați un al doilea copil pe încuietorea din spate și nu o utilizați ca platformă pentru cărucior.

Nu atașați o platformă separată pentru al doilea copil.

Accesorii care nu sunt aprobate de producătorul (apramo) nu trebuie utilizate.

Utilizați numai piese de schimb furnizate sau recomandate de apramo.

Nu utilizați dacă o piesă este defectă, ruptă sau lipsește.

Copilul nu trebuie să aibă acces la piesele mobile în timp ce faceți reglajele.

Nu permiteți copilului să urce sau să coboare din scaunul căruciorului pe cont propriu, deoarece acest lucru ar putea duce la rănirea copilului sau deteriorarea căruciorului.

Nu lăsați niciodată copilul în cărucior cu husa de ploaie complet montată, altfel decât în cazul utilizării normale la exterior.

Siguranța copilului dumneavoastră este responsabilitatea dumneavoastră.

Orice greutate atașată de mână și/sau spatele spătarului și/sau pe lateralul căruciorului va afecta stabilitatea acestuia.

Capacitate maximă coș: 2 kg.

ÎNGRIJIREA PRODUSULUI

Curățați șasiul căruciorului în mod regulat și cu grijă, cu o cârpă umedă; pulverizați piesele mobile cu un spray cu silicon.

Când căruciorul este pliat pentru depozitare sau transport, aveți grijă să nu așezați obiecte grele deasupra, deoarece acest lucru ar putea deteriora sau răsuci cadrul.

Nu agățați niciodată obiecte grele de mânerul căruciorului, acest lucru ar putea deteriora mânerul și poate determina instabilitatea căruciorului dumneavoastră.

Când căruciorul dvs. se udă, nu pliați copertina atunci când îl duceți la interior. Lăsați întotdeauna materialul să se usuce în mod natural, departe de surse puternice de căldură, cum ar fi flăcări, calorifere și ferit de lumina directă a soarelui.

Chiar dacă materialele sunt selectate cu atenție, spălarea, uzura și expunerea normală la lumina puternică a soarelui pot determina schimbarea culorii acestora.

Marginile expuse ale materialului scaunelor sunt adesea primele care se uzează și se destramă; rețineți acest lucru atunci când depozitați sau transportați căruciorul.

Murdăria ușoară de pe husa din material textil a scaunului căruciorului poate fi îndepărtată cu un burete umed și un detergent blând.

index

Informații generale privind siguranța	04 - 43
Deplierea și asamblarea căruciorului Modul Mini	44 - 51
Plierea căruciorului Modul Mini	52 - 55



apramo® modul I mini

Köszönjük, hogy az **apramo® modul I mini** babakocsit választotta. Nagyon izgatottak vagyunk, hogy részesei lehetünk gyermeke utazásának. Gyermeke teljes védelmének biztosítása érdekében kérjük, olvassa el ezt a babakocsi beállításához és használatához szükséges használati útmutatót. Ha kérdése van a babakocsi beállításával és használatával kapcsolatban, forduljon a gyártóhoz vagy a kereskedőhöz. Kérjük, szánjon időt a használati útmutató elolvasására, és használat előtt ismerje meg a babakocsit.

FONTOS – OLVASSA EL FIGYELMESEN, ÉS ŐRIZZE MEG A KÉSŐBBI HASZNÁLATHOZ

FONTOS - Ha nem tartja be ezeket az utasításokat, az befolyásolhatja gyermeke biztonságát.

Az Ön babakocsija megfelel a következő biztonsági előírásoknak:

- EN 1888-2:2018+A1:2022

FIGYELEM!

Soha ne hagyja felügyelet nélkül gyermekét.

Használat előtt győződjön meg arról, hogy minden reteszelőszerkezet be van kapcsolva.

A sérülések elkerülése érdekében ügyeljen arra, hogy gyermeke ne legyen a terméken a kinyitáskor és összecsuksáskor.

Ne hagyja, hogy gyermeke játsszon ezzel a termékkel.

Mindig használja a biztonsági öv rendszert.

Használat előtt ellenőrizze, hogy a babakocsi vázszerkezet vagy az autósülés rögzítőelemei megfelelően rögzítve vannak-e.

A termék futáshoz vagy görkorcsolyázáshoz nem alkalmas.

A jármű a gyermek 4 hónapos korától 4 éves koráig, vagy 22 kg-os testsúlyig használható amelyek előbb bekövetkezik.

Az alváz csak az **apramo® modul I mini** és az **apramo® modul I one** modellekkel használható.

A vázzal együtt használt autósülések esetében a jármű nem helyettesíti a mózeskosarat vagy az ágyat. Ha gyermekének alvásra van szüksége, akkor megfelelő babakocsitestbe, mózeskosárba vagy ágyba kell fektetni.

Az újszülöttek esetében a leginkább hátradöntött pozíciót ajánlott használni.

A gyermek elhelyezésekor vagy eltávolításakor a parkolóberendezést be kell kapcsolni.

Ne szállítson egynél több gyermeket a babakocsiban.

Ne helyezzen második gyereket a hátsó reteszre, és használja gyermekkoszilapként.

Ne rögzítsen harmadik féltől származó gyermekkoszilapot.

Tilos az (apramo) gyártója által nem jóváhagyott tartozékok használata.

Csak az apramo által szállított vagy ajánlott cserealkatrészeket használjon.

Ne használja, ha valamelyik alkatrész törött, szakadt vagy hiányzik.

A beállítás során a gyermeknek távol kell lennie a mozgó alkatrészekről.

Ne engedje, hogy gyermeke magától be- vagy kimásszon a babakocsiból, mert gyermeke vagy a babakocsi megsérülhet.

Soha ne hagyja gyermekét teljesen felszerelt esővédővel a babakocsiban, kivéve a normál kültéri használat során.

Gyermeke biztonsága az Ön felelőssége.

A fogantyúhoz és/vagy a háttámla hátuljához és/vagy oldalra tilos terhet rögzíteni, ha befolyásolja a jármű stabilitását.

Kosár kapacitása: maximum 2 kg.

TERMÉKÁPOLÁS

A babakocsi alvázát rendszeresen és óvatosan tisztítsa meg nedves ruhával, a mozgó alkatrészeket fújja be szilikon spray-vel.

Amikor a babakocsi össze van hajtva tároláshoz vagy szállításhoz, ügyeljen arra, hogy ne tároljon rajta nehéz tárgyakat, mert ez károsíthatja vagy meghajlíthatja a keretet.

Ne akasszon nehéz tárgyakat a babakocsi fogantyújára, mert ez károsíthatja a fogantyút, és instabillá teheti a babakocsit.

Ha a babakocsi nedves lesz, ne hajtsa le az esővédőt, amikor beviszi. Hagyja a textíliákat természetesen megszáradni, távol az erős hőforrásoktól, például tűztől, radiátoroktól és közvetlen napfénytől.

Bár a szöveteket gondosan választják ki, a mosás, a kopás és a normál erős napfény hatására megváltozhat a színük.

Gyakran az ülések szövetének szabadon lévő szélei kopnak és feslenek először, ezt ne feledje a babakocsi tárolása vagy szállítása során.

A babakocsi ülésének szövethuzatán lévő enyhe szennyeződések távolítsa el nedves szivaccsal és enyhe tisztítószerral.

index

Általános biztonsági tudnivalók	04 - 43
A Modül Mini babakocsi kinyitása és összeszerelése	44 - 51
A Modül Mini babakocsi összecsupakása	52 - 55



apramo® modül I mini

Σας ευχαριστούμε που επιλέξατε το καρότσι **apramo® modül I mini**. Χαίρόμαστε ιδιαίτερα που θα γίνουμε μέρος του ταξιδιού σας με το παιδί σας. Για να διασφαλίσετε την πλήρη προστασία του παιδιού σας, συμβουλευθείτε το παρόν εγχειρίδιο οδηγιών σχετικά με τη ρύθμιση και τη χρήση του καροτσιού. Εάν έχετε οποιοσδήποτε ερωτήσεις σχετικά με τη συναρμολόγηση και τη χρήση αυτού του καροτσιού, επικοινωνήστε με τον κατασκευαστή ή με το κατάστημα λιανικής πώλησης. Αφιερώστε χρόνο για να διαβάσετε το εγχειρίδιο οδηγιών και να εξοικειωθείτε με το καρότσι πριν από τη χρήση.

ΣΗΜΑΝΤΙΚΟ – ΔΙΑΒΑΣΤΕ ΤΟ ΦΥΛΛΑΔΙΟ ΠΡΟΣΕΚΤΙΚΑ ΚΑΙ ΚΡΑΤΗΣΤΕ ΤΟ ΓΙΑ ΜΕΛΛΟΝΤΙΚΗ ΑΝΑΦΟΡΑ

ΣΗΜΑΝΤΙΚΟ - Η ασφάλεια του παιδιού σας μπορεί να επηρεαστεί εάν δεν ακολουθήσετε αυτές τις οδηγίες.

Το καρότσι σας πληροί τα ακόλουθα πρότυπα ασφαλείας:

- EN 1888-2:2018+A1:2022

ΠΡΟΕΙΔΟΠΟΙΗΣΗ!

Μην αφήνετε ποτέ το παιδί σας χωρίς επίβλεψη.

Βεβαιωθείτε ότι όλα τα συστήματα ασφάλισης είναι ενεργοποιημένα πριν από τη χρήση.

Για να αποφύγετε τυχόν τραυματισμούς, φροντίστε να κρατάτε το παιδί σας σε απόσταση κατά το ξεδίπλωμα και το δίπλωμα αυτού του προϊόντος.

Μην αφήνετε το παιδί σας να παίζει με αυτό το προϊόν.

Να χρησιμοποιείτε πάντα το σύστημα συγκράτησης.

Βεβαιωθείτε ότι οι συσκευές στερέωσης του πλαισίου ή του καθίσματος αυτοκινήτου ή του παιδικού καθίσματος έχουν τοποθετηθεί σωστά πριν από τη χρήση.

Το παρόν προϊόν δεν είναι κατάλληλο για τρέξιμο ή για πατινάζ.

Το καρότσι είναι κατάλληλο για παιδιά από 4 μηνών έως 4 ετών ή έως 22 κιλά, όποιο από τα δύο ισχύει.

Το πλαίσιο μπορεί να χρησιμοποιηθεί μόνο με τα μοντέλα **apramo® modül I mini** και **apramo® modül I one**.

Τα καθίσματα αυτοκινήτου που χρησιμοποιούνται σε συνδυασμό με πλαίσιο δεν μπορούν να αντικαταστήσουν την κούνια ή το κρεβάτι. Σε περίπτωση που το παιδί σας χρειάζεται να κοιμηθεί, θα πρέπει να το βάλετε σε κατάλληλο καροτσάκι, κούνια ή κρεβάτι.

Για τα πιο μικρά μωρά, συνιστάται η χρήση του στην πιο οριζόντια θέση.

Η λειτουργία στάθμευσης πρέπει να είναι ενεργοποιημένη κατά την τοποθέτηση ή την αφαίρεση του παιδιού στο/από το κάθισμα.

Μην μεταφέρετε περισσότερα από ένα παιδιά στο καρότσι σας.

Μην βάζετε άλλο παιδί στο πίσω μέρος για χρήση ως βοηθητική σανίδα τύπου buggy board.

Να μην συνδέετε βοηθητικές σανίδες τύπου buggy board από άλλον κατασκευαστή.

Δεν πρέπει να χρησιμοποιούνται αξεσουάρ που δεν είναι εγκεκριμένα από τον κατασκευαστή (apramo).

Να χρησιμοποιείτε αποκλειστικά τα ανταλλακτικά που παρέχονται ή συνιστώνται από την apramo.

Να μην το χρησιμοποιείτε σε περίπτωση που οποιοδήποτε τμήμα είναι σπασμένο, σκισμένο ή λείπει.

Το παιδί πρέπει να βρίσκεται σε απόσταση από τα κινούμενα μέρη κατά τη διάρκεια της ρύθμισης.

Μην αφήνετε το παιδί σας να σκαρφαλώνει μέσα ή έξω από το καρότσι μόνο του, καθώς αυτό μπορεί να προκαλέσει τραυματισμό του παιδιού σας ή ζημιά στο καρότσι σας.

Μην αφήνετε ποτέ το παιδί σας στο καροτσάκι με το κάλυμμα βροχής προσαρμοσμένο, παρά μόνο όταν το χρησιμοποιείτε κανονικά σε εξωτερικούς χώρους.

Η ασφάλεια του παιδιού σας είναι δική σας ευθύνη.

Κάθε φορτίο που βάζετε στο χερούλι ή/και στο πίσω μέρος της πλάτης ή/και στην πλαϊνή πλευρά του καροτσιού, θα επηρεάσει τη σταθερότητα του. Χωρητικότητα καλαθιού: έως 2 κιλό.

ΣΥΝΤΗΡΗΣΗ ΤΟΥ ΠΡΟΪΟΝΤΟΣ

Καθαρίζετε το πλαίσιο του καροτσιού σας τακτικά και ελαφρά με ένα υγρό πανί. Ψεκάστε τα κινούμενα μέρη με σπρέι σιλικόνης.

Μην τοποθετείτε βαριά αντικείμενα πάνω στο καρότσι σας όταν το διπλώνετε για αποθήκευση ή μεταφορά, καθώς μπορεί να προκληθεί ζημιά ή να στραβώσει ο σκελετός.

Ποτέ μην κρεμάτε βαριά αντικείμενα από το χερούλι του καροτσιού, καθώς αυτό μπορεί να προκαλέσει αστάθεια και ζημιά στο χερούλι.

Αν το καρότσι σας βραχεί, μην διπλώνετε την κουκούλα όταν το μεταφέρετε σε εσωτερικό χώρο. Να αφήνετε πάντα τα υφάσματα να στεγνώνουν φυσικά μακριά από ισχυρές πηγές θερμότητας όπως φωτιές, θερμαντικά σώματα, και μακριά από το άμεσο ηλιακό φως.

Παρόλο που η επιλογή των υφασμάτων γίνεται προσεκτικά, το πλύσιμο, η φθορά και η κανονική έκθεση στο έντονο ηλιακό φως μπορεί να προκαλέσουν αλλοίωση του χρώματός τους.

Οι εκτεθειμένες άκρες του υφάσματος των καθισμάτων είναι συχνά οι πρώτες που φθείρονται και ξεθωριάζουν. Να το έχετε υπόψη σας αυτό, όταν αποθηκεύετε ή μεταφέρετε το καρότσι σας.

Τυχόν μικροί λεκέδες στο υφασμάτινο κάλυμμα του καθίσματος του καροτσιού θα πρέπει να αφαιρούνται με ένα υγρό σφουγγάρι και με ένα ήπιο απορρυπαντικό.

πίνακας περιεχομένων

Γενικές Πληροφορίες Ασφάλειας	04 - 43
Ξεδίπλωμα και συναρμολόγηση του καροτσιού Modül Mini	44 - 51
Αναδίπλωση του καροτσιού Modül Mini	52 - 55



apramo® modül I mini

Благодарим Ви, че избрахте количка **apramo® modül I mini**. Силно сме развълнувани да бъдем част от Вашето пътуване с Вашето съкровище. За да осигурите пълната защита на Вашето дете, моля, направете справка с настоящото ръководство с инструкции за настройването и използването на тази количка. Ако имате някакви въпроси относно настройването и използването на тази количка, моля, свържете се с производителя или търговеца. Моля, отделете време, за да прочетете ръководството с инструкции и да се запознаете с количката преди употреба.

ВАЖНО - ПРОЧЕТЕТЕ ВНИМАТЕЛНО И ЗАПАЗЕТЕ ЗА БЪДЕЩИ СПРАВКИ

ВАЖНО - Безопасността на Вашето дете може да бъде засегната, ако не следвате тези инструкции.

Вашата количка отговаря на следните стандарти за безопасност:

- EN 1888-2:2018+A1:2022

ВНИМАНИЕ!

Никога не оставяйте детето си без надзор.

Уверете се, че всички заключващи устройства са активирани преди употреба.

За да избегнете нараняване, уверете се, че детето Ви не е наблизко, когато разгъвате и сгъвате този продукт.

Не позволявайте на детето си да си играе с този продукт.

Винаги използвайте системата с привързващи ремъци.

Проверете дали устройствата за закрепване на коша за количка, седалката или столчето за кола към шасито на бебешката количка са правилно захванати преди употреба.

Този продукт не е подходящ за бягане или пързалане.

Количката е подходяща за деца от 4 месеца до 4 години или до 22 кг, което от двете настъпи първо.

Шасито може да се използва само с **apramo® modül I mini** и **apramo® modül I one**.

Столчета за кола към тази количка, използвани заедно с шаси, не заместват детско кошче или легло. Ако детето Ви трябва да спи, то трябва да бъде поставено в подходящ кош за количка, кошче или легло.

Препоръчително е за най-малките бебета да се използва най-ниската позиция.

Устройството за паркиране трябва да се задейства при поставяне или изваждане на детето.

Не возете повече от едно дете в количката.

Не поставяйте второ дете право на задната ключалка и не я използвайте като бъги дъска.

Не поставяйте бъги дъски на трети производители.

Не трябва да се използват аксесоари, които не са одобрени от производителя (apramo).

Използвайте само резервни части, доставени или препоръчани от apramo.

Не използвайте, ако някоя част е счупена, разкъсана или липсва.

Детето трябва да е на разстояние от движещи се части, докато регулирате количката.

Не позволявайте на детето Ви да се качва или слиза от количката по собствено желание, тъй като това може да доведе до нараняване на детето или повреда на количката.

Никога не оставяйте детето си в количката с напълно монтиран дъждобран, освен при обикновена употреба на открито.

Безопасността на Вашето дете е Ваша отговорност.

Всеки товар, прикрепен към дръжката и/или задната част на облегалката и/или отстрани на количката ще повлияе на нейната стабилност.

Капацитет на кошницата: максимум 2 кг.

ГРИЖА ЗА ПРОДУКТА

Почиствайте редовно и внимателно шасито на Вашата количка с влажна кърпа, а подвижните части пръскайте със силиконов спрей.

Когато Вашата количка е сгъната за съхранение или транспортиране, старайте се да не поставяте тежки предмети върху нея, тъй като това може да повреди или усуче рамката.

Никога не качвайте тежки предмети на дръжката на количката, това може да повреди дръжката и да направи количката нестабилна.

Когато количката се намокри, не сгъвайте навеса ѝ, когато я внесете на закрито. Винаги оставяйте тъканите да изсъхнат естествено, далеч от силни източници на топлина като огън, радиатори и пряка слънчева светлина.

Въпреки че тъканите са внимателно подбрани, прането, носенето и нормалното излагане на ярка слънчева светлина могат да доведат до промяна на цвета им.

Оголените ръбове на тъканта на седалките често са първите, които се износват и протриват, помнете това, когато съхранявате или транспортирате Вашата количка.

Леките замърсявания по платненото покритие на седалката на количката трябва да се отстранят с влажна гъба и мек почистващ препарат.

ИНДЕКС

Обща информация за безопасност	04 - 43
Разгъване и сглобяване на количка Modül Mini	44 - 51
Сгъване на количката Modül Mini	52 - 55



apramo® modül I mini

apramo® modül I mini bebek arabasını seçtiğiniz için teşekkür ederiz. Kıymetli varlığınıza birlikte yolculuğunuzun bir parçası olduğumuz için çok heyecanlıyız. Çocuğunuza tam koruma sağlamak amacıyla, bu araba koltuğu adaptörlerinin kurulumu ve kullanımı için lütfen bu talimat kılavuzuna bakın. Bu çocuk arabasının kurulumu ve kullanımı hakkında herhangi bir sorunuz varsa, lütfen üretici veya satıcıyla iletişime geçin. Lütfen kullanım kılavuzunu okumak için zaman ayırın ve kullanmadan önce çocuk arabasını tanıyın.

ÖNEMLİ – DİKKATLİ BİR ŞEKİLDE OKUYUN VE GELECEKTE TEKRAR BAKABİLMEK İÇİN SAKLAYIN

ÖNEMLİ - Bu talimatlara uymazsanız çocuğunuzun güvenliği etkilenebilir.

Çocuk arabanız aşağıdaki güvenlik standartlarını karşılamaktadır:

- EN 1888-2:2018+A1:2022

UYARI!

Çocuğunuzu asla gözetimsiz bırakmayın.

Kullanmadan önce tüm kilitleme cihazlarının devrede olduğundan emin olun.

Yaralanmayı önlemek için bu ürünü açarken ve katlarken çocuğunuzun uzak durduğundan emin olun.

Çocuğunuzun bu ürünle oynamasına izin vermeyin.

Daima emniyet sistemini kullanın.

Kullanım öncesinde, çocuk arabasının gövde kısmının veya oturma bölümünün ya da araç koltuğunun takma aparatlarının doğru şekilde yerine oturduğunu kontrol edin.

Bu ürün koşu veya paten için uygun değildir.

Çocuk arabası, hangisi önce gelirse, 4 aydan 4 yaşa kadar veya 22 kg ağırlığa kadar kullanıma uygundur.

Şasi sadece apramo® modül I mini ve apramo® I modül one ile kullanılabilir.

Bir şasi ile birlikte kullanılan araç koltukları, bebek karyolası veya yatağı yerine geçmez. Çocuğunuzun uyuması gerekiyorsa uygun bir portbebe, karyola veya yatağa yatırılmalıdır.

En yatar konumun küçük bebekler için kullanılması önerilmektedir.

Çocuğunuz araca yerleştirirken veya araçtan çıkartırken park cihazını etkinleştirin.

Çocuk arabasında birden fazla çocuk taşımayın.

Arka kilit üstünde ikinci bir çocuk taşımayın ve eşya taşıma için kullanmayın.

Başka bir şey çekmeyin.

Üretici (Apramo) tarafından onaylanmayan aksesuarlar kullanılmamalıdır.

Yalnızca Apramo tarafından sağlanan veya tavsiye edilen yedek parçaları kullanın.

Herhangi bir parçası kırık, yırtık veya eksik ise kullanmayın.

Ayarlamalar yapılırken çocuk hareketli parçalardan uzak tutulmalıdır.

Çocuğunuzun yaralanmasına veya çocuk arabasının hasar görmesine neden olabileceğinden, çocuğunuzun kendi başına çocuk arabasına binmesine veya çocuk arabasından inmesine izin vermeyin.

Dışarıda normal kullanım dışında, çocuğunuz asla yağmurluk tamamen takılıyken çocuk arabasında bırakmayın.

Çocuğunuzun güvenliği sizin sorumluluğunuzdadır.

Çocuk arabasının tutma koluna ve/veya arkasına ya da yanlarına asılacak bir yük, çocuk arabasının dengesini bozacaktır.

Sepet kapasitesi: En fazla 2 kg.

ÜRÜN BAKIMI

Çocuk arabasının şasesini düzenli olarak ve hafifçe nemli bir bezle temizleyin, hareketli parçalara silikon sprey sıkın.

Çocuk arabasını kaldırmak veya taşımak için katladığınızda, çerçeveye zarar vermemesi veya çerçeveyi eğmemesi için üzerine ağır nesnelere koymamaya özen gösterin.

Çocuk arabasının koluna asla ağır nesnelere asmayın, bu, kola zarar verebilir ve çocuk arabasının dengesini bozabilir.

Çocuk arabanız ıslanırsa, içeri aldıktan sonra tentesini kapatmayın. Kumaşların her zaman ateş, radyatör gibi güçlü ısı kaynaklarından ve doğrudan güneş ışığından uzakta doğal olarak kurumasını sağlayın.

Kumaşlar özenle seçilmesine rağmen yıkama, eskime ve parlak güneş ışığına normal maruz kalma kumaşın renklerinin değişmesine neden olabilir.

Koltuk kumaşının açıkta kalan kenarları genellikle ilk aşınan ve yıpranan kısımdır, çocuk arabanızı saklarken veya taşıırken bunu unutmayın.

Çocuk arabasının koltuğunun kumaş kılıfındaki hafif kirler nemli bir sünger ve hafif bir deterjan ile temizlenmelidir.

dizin

Genel Güvenlik Bilgileri	04 - 43
Modül Mini Çocuk Arabasının Açılması ve Montajı	44 - 51
Modül Mini Çocuk Arabasının Katlanması	52 - 55



apramo® modül I mini

Hvala, ker ste izbrali voziček **apramo® modül I mini**. Veseli smo, da smo lahko del vašega potovanja z vašim malčkom. Da bi svojemu otroku zagotovili popolno zaščito, upoštevajte navodila iz tega priročnika za namestitev in uporabo tega vozička V primeru kakršnih koli vprašanj glede namestitve in uporabe tega vozička, se obrnite na proizvajalca ali prodajalca. Pred uporabo si vzemite čas in preberite navodila za uporabo ter se seznanite z vozičkom.

POMEMBNO – NAVODILA POZORNO PREBERITE IN JIH SHRANITE ZA POZNEJŠO UPORABO

POMEMBNO - Če ne upoštevate teh navodil, je lahko ogrožena varnost vašega otroka.

Vaš voziček izpolnjuje naslednje varnostne standarde:

- EN 1888-2:2018+A1:2022

OPOZORILO!

Otroka nikoli ne pustite brez nadzora.

Pred uporabo se prepričajte, da so vse naprave za zaklepanje aktivirane.

Da bi se izognili poškodbam, poskrbite, da vaš otrok med razpiranjem in zlaganjem tega izdelka ne bo v njegovi bližini.

Ne dovolite, da se vaš otrok igra s tem izdelkom.

Vedno uporabljajte sistem za zadrževanje.

Pred uporabo preverite, ali so naprave za pritrditev otroškega vozička, sedeža oziroma avtosedeža pravilno nameščene.

Ta izdelek ni primeren za tek ali rolkanje.

Voziček je primeren za otroke od 4 mesecev do 4 let oziroma do 22 kg kar nastopi prej.

Ogrodje je dovoljeno uporabiti samo z **apramo® modül I mini** in **apramo® modül I one**.

Pri avtosedežih, ki se uporabljajo skupaj z ogrođjem, voziček ne nadomešča otroške posteljice ali postelje. Če mora vaš otrok spati, ga namestite v primerno košaro otroškega vozička, otroško posteljico ali posteljo.

Za najmlajše dojenčke je priporočljivo uporabiti najbolj nagnjen položaj.

Parkirna naprava mora biti vklopljena, ko otroka nameščate ali vzamete iz vozička.

V vozičku ne prevažajte več kot enega otroka.

Ne postavljajte drugega otroka na zadnjo ključavnico in ga uporabljajte kot desko za vozičke.

Ne nameščajte podstavka za noge za otroške vozičke drugega proizvajalca.

Ne uporabljajte dodatkov, ki jih proizvajalec (apramo) ni odobril.

Uporabljajte samo nadomestne dele, ki jih dobavi ali priporoči apramo.

Izdelka ne uporabljajte, če je kateri koli del zlomljen, strgan ali manjka.

Otrok mora med prilagajanjem izdelka biti nameščen tako, da ni nevarnosti premikajočih se delov.

Otroku ne dovolite, da samovoljno spleza v otroški voziček ali izstopi iz njega, ker bi se lahko poškodoval ali poškodoval voziček.

Razen pri običajni uporabi na prostem otroka nikoli ne puščajte v otroškem vozičku s popolnoma nameščeno dežno prevleko.

Varnost vašega otroka je vaša odgovornost.

Vsako breme, pritrjeno na ročaj in/ali zadnji del naslonjala in/ali ob stran vozila bo vplivalo na stabilnost vozila.

Zmogljivost košare: največ 2 kg.

NEGA IZDELKA

Ogrodje vozička redno in nežno čistite z vlažno krpo, gibljive dele pa popršite s silikonskim razpršilom.

Ko je voziček zložen za shranjevanje ali transport, pazite, da nanj ne naložite težkih predmetov, saj lahko s tem poškodujete ali zvijete okvir.

Na ročaj vozička nikoli ne obešajte težkih predmetov, saj lahko ročaj poškodujete in povzročite nestabilnost vozička.

Ko se voziček zmoči, stehnice ne smete zložiti, ko ga postavite v zaprt prostor. Vedno pustite, da se tkanine posušijo na zraku, stran od močnih virov toplote, kot so ogenj, radiatorji in neposredna sončna svetloba.

Čeprav so tkanine skrbno izbrane, lahko pranje, obraba in običajna izpostavljenost močni sončni svetlobi povzročijo spremembo njihove barve.

Izpostavljeni robovi tkanine sedežev so pogosto prvi, ki se obrabijo in strgajo. Tega ne pozabite, ko voziček shranjujete ali ga prevažate.

Rahlo umazanijo na prevleki sedeža otroškega vozička odstranite z vlažno gobico in blagim detergentom.

kazalo

Splošne varnostne informacije	04 - 43
Razpiranje in sestavljanje vozička Modül Mini	44 - 51
Zlaganje otroškega vozička Modül Mini	52 - 55



apramo® modül I mini

Dziękujemy za wybór wózka **apramo® modül I mini**. Cieszymy się, że możemy towarzyszyć Ci w podróży z ukochaną osobą. Aby zapewnić dziecku pełną ochronę, należy zapoznać się z niniejszą instrukcją obsługi dotyczącą montażu i użytkowania wózka. W razie jakichkolwiek pytań dotyczących montażu i użytkowania wózka, należy zwrócić się do producenta lub sprzedawcy. Przed użyciem prosimy o przeczytanie instrukcji obsługi i zapoznanie się z wózkiem.

WAŻNE — PRZECZYTAJ UWAŻNIE I ZACHOWAJ DO UŻYTKU W PRZYSZŁOŚCI

WAŻNE - Niezastosowanie się do tych instrukcji może zagrozić bezpieczeństwu Twojego dziecka.

Wózek spełnia następujące normy bezpieczeństwa:

- EN 1888-2:2018+A1:2022

WARNING!

Nigdy nie zostawiaj dziecka bez opieki.

Przed użyciem sprawdź, czy mechanizmy blokujące są zamocowane.

Pamiętaj, że podczas rozkładania i składania wózka dziecko nie powinno przebywać w pobliżu wózka, ponieważ grozi to obrażeniami.

Nie pozwól dziecku bawić się produktem.

Zawsze używaj systemu asekuracyjnego (szelek).

Przed użyciem należy sprawdzić, czy elementy mocujące gondolę, siedzisko lub fotelik samochodowy są prawidłowo zamocowane.

Produkt nie nadaje się do używania w czasie biegania lub jazdy na rolkach.

Wózek jest przeznaczony dla dzieci w wieku od 4 miesięcy do 4 lat lub osiągnięcia masy ciała 22 kg, w zależności od tego, co nastąpi wcześniej. Podwozie może być używany tylko z produktami **apramo® modül I mini** i **apramo® modül I one**.

W przypadku fotelików samochodowych używanych w połączeniu z podstawą pojazd ten nie zastępuje łóżeczka. Jeśli Twoje dziecko potrzebuje snu, należy je ułożyć w odpowiedniej gondoli lub łóżeczku. Zaleca się, aby w przypadku najmłodszych dzieci stosować jak najbardziej poziome ustawienie.

Podczas wkładania lub wyjmowania dziecka należy stosować mechanizm blokujący.

Nie należy przewozić w wózku więcej niż jednego dziecka.

Nie stawiaj drugiego dziecka na tylnej blokadzie i nie używaj jej jako dostawki.

Nie montuj dostawki innych producentów.

Nie należy używać akcesoriów, które nie zostały zatwierdzone przez producenta (apramo).

Używaj wyłącznie części zamiennych dostarczonych lub zalecanych przez apramo.

Nie używaj wózka, jeśli którakolwiek jej część jest pęknięta lub podarta, albo jeśli brakuje którejkolwiek części.

Podczas dokonywania regulacji dziecko powinno znajdować się z dala od ruchomych części.

Nie pozwalaj dziecku samodzielnie wchodzić do wózka lub z niego wychodzić, ponieważ grozi to obrażeniami dziecka lub uszkodzeniem wózka.

Poza zwykłym użytkowaniem na zewnątrz nigdy nie zostawiaj dziecka w wózku z całkowicie założoną osłoną przeciwdeszczową.

To Ty odpowiadasz za bezpieczeństwo swojego dziecka.

Każdy ładunek przymocowany do uchwyty oraz/lub tylnej części oparcia oraz/lub z boku wózka wpływa na jego stabilność.

Ładowność kosza: maksymalnie 2 KG.

PIELĘGNACJA PRODUKTU

Regularnie czyść delikatnie stelaż wózka wilgotną ściereczką, ruchome części spryskuj silikonem w aerozolu.

Gdy wózek jest złożony do przechowywania lub transportu, nie kładź na nim ciężkich przedmiotów, ponieważ może to spowodować uszkodzenie lub skręcenie ramy.

Nigdy nie wieszaj ciężkich przedmiotów na uchwycie wózka, może to go uszkodzić i spowodować niestabilność wózka.

Gdy wózek zamoknie, nie składaj budki, gdy wnosisz go do pomieszczenia. Zawsze należy poczekać, dopóki tkaniny nie wyschną naturalnie, z dala od silnych źródeł ciepła, takich jak ognie czy kaloryfery, nienarażone na bezpośrednie promieniowanie słoneczne.

Chociaż tkaniny są starannie dobierane, pranie, zużycie i narażanie na silne promieniowanie słoneczne mogą powodować zmianę ich koloru.

Często zużyciu i wystrzępieniu ulegają w pierwszej kolejności odsłonięte krawędzie materiału siedziska, pamiętaj o tym podczas przechowywania lub transportu wózka.

Lekkie zabrudzenia na tapicerce siedziska wózka należy usunąć wilgotną gąbką i delikatnym detergentem.

indeks

Ogólne informacje dotyczące bezpieczeństwa	04 - 43
Rozkładanie i montaż wózka Modül Mini	44 - 51
Składanie wózka Modül Mini	52 - 55



apramo® modül I mini

Благодарим вас, что выбрали коляску **apramo® modül I mini**. Мы рады быть вашими попутчиками! Чтобы обеспечить полную защиту вашего ребенка, ознакомьтесь с данным руководством по настройке и использованию данной коляски. Если у вас есть какие-либо вопросы по настройке и использованию данной коляски, обратитесь к производителю или продавцу. Просим вас найти время и прочитать руководство по эксплуатации, а также изучить коляску перед использованием.

ВАЖНО – ВНИМАТЕЛЬНО ПРОЧИТИЕ И СОХРАНИТЕ НА БУДУЩЕЕ

ВАЖНО! - Если вы не будете следовать данным инструкциям, это может повлиять на безопасность вашего ребенка.

Ваша коляска соответствует следующим стандартам безопасности:

- EN 1888-2:2018+A1:2022

ПРЕДУПРЕЖДЕНИЕ!

Никогда не оставляйте ребенка без присмотра.

Перед использованием убедитесь, что все запирающие устройства задействованы.

Во избежание травм следите за тем, чтобы ребенок не находился поблизости при раскладывании и складывании этого изделия.

Не позволяйте ребенку играть с коляской.

Всегда используйте ограничительную систему.

Перед использованием убедитесь, что крепежные элементы люльки или автокресла надлежащим образом закреплены на корпусе коляски.

Этот продукт не подходит для бега или катания на коньках.

Данная коляска подходит для детей в возрасте от 4 месяцев до 4 лет или весом до 22 кг, в зависимости от того, что наступит раньше.

Шасси можно использовать только с модулями **apramo® modül I mini** и **apramo® modül I one**.

Для автомобильных кресел, используемых вместе с шасси: данная коляска не заменяет стандартную детскую кроватку. Для сна ребенка следует разместить в подходящей коляске или кроватке.

Для самых маленьких рекомендуется использовать максимальное наклонное положение.

При посадке и высадке ребенка должно быть задействовано парковочное устройство.

Не перевозите в коляске более одного ребенка.

Не ставьте второго ребенка на задний нижний замок, используйте специальную подножку для детской коляски.

Не прикрепляйте подножку от коляски другой модели.

Не следует использовать аксессуары, не одобренные производителем (apramo).

Используйте только запасные части, поставляемые или рекомендованные компанией apramo.

Не используйте коляску, если какая-либо ее часть сломана, изношена или отсутствует.

Ребенок не должен находиться рядом с движущимися частями во время регулировки.

Не позволяйте ребенку самостоятельно садиться в коляску или вылезать из нее, так как это может привести к травме ребенка или повреждению коляски.

Никогда не оставляйте ребенка в коляске с полностью надетым дождевиком, кроме как во время обычного использования на улице.

Безопасность вашего ребенка — ваша ответственность.

Любой груз, прикрепленный к ручке и/или задней стороне спинки и/или сбоку повлияет на устойчивость коляски.

Вместимость корзины: максимум 2 кг.

УХОД ЗА ПРОДУКТОМ

Регулярно очищайте шасси коляски слегка влажной тканью, сбрызгивайте движущиеся части силиконовым спреем.

При складывании коляски для хранения или транспортировки, не кладите на нее тяжелые предметы, так как это может привести к повреждению или искривлению рамы.

Никогда не вешайте тяжелые предметы на ручку коляски, это может повредить ручку и сделать коляску неустойчивой.

При намокании коляски, не складывайте дождевик, когда приносите ее в дом. Всегда давайте тканям высохнуть естественным образом вдали от источников сильного тепла, таких как огонь, радиаторы и прямые солнечные лучи.

Несмотря на то, что материалы, использованные в производстве изделия, проходят тщательный отбор и контроль, их чистка, износ и обычное воздействие яркого солнечного света могут привести к изменению их цвета.

Открытые края ткани сидений часто изнашиваются первыми; помните об этом при хранении и транспортировке коляски.

Легкие загрязнения на тканевой обивке сиденья коляски следует удалять влажной губкой с мягким моющим средством.

оглавление

Общая информация о безопасности	04 - 43
Раскладывание и сборка коляски Modül Mini	44 - 51
Складывание коляски Modül Mini	52 - 55



apramo® modül I mini

Paldies, ka izvēlējāties **apramo® modül I mini** ratiņus. Mēs esam ļoti priecīgi piedalīties jūsu ceļojumā kopā ar jūsu mīluli. Lai nodrošinātu pilnīgu bērna aizsardzību, lūdzu, skatiet šo ratiņu uzstādīšanas un lietošanas instrukciju. Ja jums ir kādi jautājumi par šo ratiņu uzstādīšanu un lietošanu, lūdzu, sazinieties ar ražotāju vai mazumtirgotāju. Lūdzu, veltiet laiku, lai izlasītu lietošanas pamācību, un pirms lietošanas iepazīstieties ar ratiņiem.

SVARĪGI – IZLASIET UZMANĪGI UN SAGLABĀJIET TURPMĀKAI UZZIŅAI

SVARĪGI - Ja neievērosit šos norādījumus, var tikt ietekmēta jūsu bērna drošība.

Jūsu ratiņi atbilst šādiem drošības standartiem:

- EN 1888-2:2018+A1:2022

BRĪDINĀJUMS!

Nekad neatstājiēt savu bērnu bez uzraudzības.

Pirms lietošanas pārlicinieties, vai visas bloķēšanas ierīces ir nofiksētas.

Lai izvairītos no traumām, pārlicinieties, ka, izvēršot un salokot šo izstrādājumu, bērns atrodas drošā attālumā.

Neļaujiet bērnam spēlēties ar šo izstrādājumu.

Vienmēr izmantojiet ierobežotājsistēmas.

Pirms lietošanas pārlicinieties, ka bērnu ratiņu korpuss, sēdekļa bloks vai auto-krēsliņa stiprinājuma ierīces ir pareizi nofiksētas.

Šis izstrādājums nav piemērots skriešanai vai slidošanai..

Šis pārvietošanas līdzeklis ir piemērots bērniem no 4 mēnešiem līdz 4 gadiem vai līdz 22 kg atkarībā no tā, kurš nosacījums izpildās pirmais.

Šasiju var izmantot tikai ar **apramo® modül I mini** un **apramo® modül I one**.

Autokrēsliņiem, ko izmanto kopā ar šasiju, šis pārvietošanas līdzeklis neaizstāj bērnu gultiņu vai gultu. Ja bērnam ir nepieciešams gulēt, tas jānovieto piemērotos bērnu ratiņos, bērnu gultiņā vai gultā.

Visjaunākajiem zīdaiņiem ieteicams izmantot visvairāk atgāzto stāvokli.

Novietojot vai izņemot bērnu, ir jāieslēdz stāvēšanas ierīce.

Nelieciet ratiņos vairāk kā vienu bērnu.

Nenovietojiet otru bērnu uz aizmugures slēdzenes un neizmantojiet to kā stāvēšanas dēli.

Nepievienojiet trešās puses stāvēšanas dēli.

Nedrīkst izmantot piederumus, kurus nav apstiprinājis ražotājs (apramo).

Izmantojiet tikai apramo piegādātās vai ieteiktās rezerves daļas.

Nelietot, ja kāda daļa ir salauzta, saplēsta vai trūkst.

Veicot regulēšanu, turiet bērnu prom no kustīgām daļām.

Neļaujiet bērnam pašam iekāpt ratiņos vai izkāpt no tiem, jo tas var izraisīt bērna traumas vai ratiņu bojājumus.

Nekad neatstājiēt bērnu ratiņos ar pilnībā piestiprinātu lietus pārsegu, izņemot parastu lietošanu ārpus telpām.

Jūsu bērna drošība ir jūsu atbildība.

Jebkura slodze, kas piestiprināta pie roktura un/vai sēdekļa atzveltnes aizmugurē un/vai transportlīdzekļa sānos, ietekmēs transportlīdzekļa stabilitāti.

Groza ietilpība: maksimāli 2 kg.

IZSTRĀDĀJUMA KOPŠANA

Regulāri un viegli tīriet ratiņu šasiju ar mitru drānu, un uz kustīgajām daļām izsmidziniet silikona aerosolu.

Kad jūsu ratiņi ir salocīti uzglabāšanai vai transportēšanai, uzmanieties, lai tajos neuzglabātu smagus priekšmetus, jo tas var sabojāt vai savērpēt rāmi.

Nekad nepiekariet smagus priekšmetus pie ratiņu roktura, jo tas var sabojāt rokturi un padarīt jūsu ratiņus nestabilus.

Kad ratiņi kļūst slapji, nesalokiet pārsegu, kad tos ienesat iekšā. Vienmēr ļaujiet audumiem izžūt dabiski prom no spēcīgiem siltuma avotiem, piemēram, liesmām, radiatoriem un tiešas saules stariem.

Lai gan audumi ir rūpīgi atlasīti, parasta mazgāšana, nodilums un spēcīga saules staru iedarbība var izraisīt krāsas izmaiņas.

Sēdekļu auduma atklātās malas bieži vispirms nodilst un nolietojas, atcerieties to, uzglabājot vai transportējot savus ratiņus.

Vieglie netīrumi uz ratiņu sēdekļa auduma pārsega jātīra ar mitru sūkli un maigu mazgāšanas līdzekli.

rādītājs

Vispārīga drošības informācija	04 - 43
Modūļ Mini ratiņu atlocīšana un montāža	44 - 51
Saliekami Modūļ Mini ratiņi	52 - 55



apramo® modül I mini

Dėkojame, kad pasirinkote „apramo® modül I mini“ vežimėlį. Džiaugiamės, kad galime dalyvauti jūsų kelionėje su jums brangiu žmogumi. Norint užtikrinti visišką vaiko apsaugą, paskaitykite šioje instrukcijoje aprašomus vežimėlio nustatymus ir naudojimo būdą. Jei turite klausimų dėl vežimėlio nustatymo ir naudojimo, susisiekite su gamintoju arba pardavėju. Prieš naudojant, perskaitykite naudojimo instrukciją ir susipažinkite su vežimėliu.

SVARBU – ATIDŽIAI PERSKAITYKITE IR LAIKYKITE ATEICIAI

SVARBU - jei nesilaikysite nurodymų, vaikas gali būti nesaugus.

Vežimėlis atitinka šiuos saugos standartus:

- EN 1888-2:2018+A1:2022

ĮSPĖJIMAS!

Niekada nepalikite savo vaiko be priežiūros.

Prieš naudojant įsitikinkite, kad pritvirtinti visi fiksavimo įtaisai.

Kad nesužeistumėte, įsitinkite, kad jūsų vaikas yra toliau, kai išlankstote ir sulankstote šį gaminį.

Neleiskite vaikui žaisti su šiuo gaminiu.

Visada naudokite prilaikymo sistemą.

Prieš naudojimą patikrinkite, ar vežimėlio korpusas, sėdynė arba automobilio sėdynės tvirtinimo įtaisai yra tinkamai pritvirtinti.

Šis gaminys netinka bėgimui ar čiuožimui.

Vežimėlis tinka vaikams nuo 4 mėnesių iki 4 metų arba iki 22 kg, atsižvelgiant į tai, kas įvyks anksčiau.

Važiuoklę galima naudoti tik su „apramo® modül I mini“ ir „apramo® modül I one“.

Kai naudojama automobilių sėdynė kartu su važiuokle, šis vežimėlis nepakeičia lovytės ar lovos. Jei vaikui reikia miegoti, paguldykite jį į tinkamą vežimėlio korpusą, lovytę arba lovą.

Mažiausiems kūdikiams rekomenduojama naudoti labiausiai atloštą padėtį.

Stabdis turi būti įjungtas įdedant ar išimant vaiką.

Vežimėlyje vežkite tik vieną vaiką.

Nestatykite antro vaiko ant vežimėlio galinės dalies ir nenaudokite jo kaip vežimėlio pakopos.

Neprijunkite trečiosios šalies vežimėlio pakopos (platformos).

Nenaudokite vežimėlio priedų, kurių nepatvirtino „apramo“.

Naudokite tik „apramo“ tiekiamas arba rekomenduojamas atsargines dalis.

Nenaudokite vežimėlio, jei kuri nors jo dalis yra sulūžusi, suplyšusi arba jos trūksta.

Kai reguliuojate vežimėlį užtikrinkite, kad vaikas būtų kuo toliau nuo judančių dalių.

Neleiskite vaikui savarankiškai lipti į vežimėlį arba iš jo išlipti, nes vaikas gali susižaloti arba sugadinti vežimėlį.

Niekada nepalikite vaiko vežimėlyje su pilnai pritvirtintu uždangalu nuo lietaus, išskyrus įprastą naudojimą lauke.

Jūs atsakote už savo vaiko saugumą.

Bet kokia prie rankenos pridėta apkrova ir (arba) atlošo nugarėlės ir (arba) šone turės įtakos vežimėlio stabilumui.

Krepšelio talpa: daugiausia 2 kg.

GAMINIO PRIEŽIŪRA

Reguliariai valykite vežimėlio važiuoklę drėgna šluoste, o judančias dalis apipurškite silikono purškikliu.

Kai vežimėlis yra sulankstytas saugojimui ar vežimui, nedėkite ant jo sunkių daiktų, nes jie gali sugadinti arba iškreipti rėmą.

Niekada nekabinkite sunkių daiktų ant vežimėlio rankenos, nes jie gali ją sugadinti ir vežimėlis gali būti nestabilus.

Kai vežimėlis sušlampa, įnešdami į vidų gaubto nenulenkite. Visada leiskite medžiagai natūraliai išdžiūti toliau nuo stiprių šilumos šaltinių, tokių kaip ugnis, radiatoriai ir tiesioginių saulės spindulių.

Nors medžiagos yra kruopščiai atrenkamos, skalbimas, naudojimas ir įprastas tiesioginės saulės spindulių poveikis gali pakeisti jų spalvą.

Atviri medžiaginiai sėdynių kraštai dažniausiai pirmi nusidėvi ir nusitrina, todėl atkreipkite į tai dėmesį, kai saugote ar vežate vežimėlį.

Nedidelius vežimėlio sėdynės medžiaginio užvalkalo nešvarumus galima pašalinti drėgna kempine ir švelniu plovikliu.

rodyklė

Bendra saugos informacija	04 - 43
„Modül Mini“ vežimėlio išlankstymas ir surinkimas	44 - 51
„Modül Mini“ vežimėlio sulankstymas	52 - 55



apramo® modül I mini

Täname, et valisite **apramo® modül I mini** vankri. Meil on väga hea meel, et saame olla osa teie teekonnast koos teile kalli inimesega. Oma lapse täieliku kaitse tagamiseks vaadake seda vankri seadistamise ja kasutamise juhendit. Kui teil on selle vankri seadistamise ja kasutamise kohta küsimusi, võtke ühendust tootja või edasimüüjaga. Palun leidke aega, et lugeda kasutusjuhend läbi ja tutvuda vankriga enne selle kasutamist.

TÄHTIS – LUGEGE HOOLIKALT JA HOIDKE EDASISEKS KASUTAMISEKS ALLES

TÄHTIS - kui te neid juhiseid ei järgi, võib see mõjutada teie lapse turvalisust.

Teie vanker vastab järgmistele ohutusstandarditele:

- EN 1888-2:2018+A1:2022

HOIATUS!

Ärge kunagi jätke oma last järelevalveta.

Enne kasutamist veenduge, et kõik lukustusseadmed on aktiveeritud.

Vigastuste vältimiseks veenduge, et teie laps on toote lahti- ja kokkuvoltimise ajal eemal.

Ärge laske oma lapsel selle tootega mängida.

Kasutage alati turvavööde süsteemi.

Enne kasutamist kontrollige, kas vankri korpuse või istme üksuse või turvatooli kinnitusseadmed on õigesti kinnitatud.

See toode ei sobi jooksmiseks ega uisutamiseks.

Käru sobib lastele vanuses 4 kuud kuni 4 aastat või kuni 22 kg, olenevalt sellest, kumb on varem.

Raami saab kasutada ainult toodetega **apramo® modül I mini** ja **apramo® modül I one**.

Raamiga kasutatavate turvatoolide puhul ei asenda see käru võrevoodit ega voodit. Kui teie laps peaks magama jääma, tuleks ta asetada sobivasse vankrisse, võrevoodisse või voodisse.

Väikeste beebide puhul on soovitatav kasutada kõige lamavamas positsioonis asendit.

Parkimisseade peab olema aktiveeritud lapse tootesse asetamisel või eemaldamisel.

Ärge kandke vankris rohkem kui ühte last.

Ärge lubage teisel lapsel seista tagumisel lukul või kasutada käruplaati sõitmiseks.

Ärge kasutage kolmanda osapoolse käruplaati.

Tarvikuid, mis pole (apramo) poolt heaks kiidetud, ei tohi kasutada. Kasutage ainult apramo tarnitud või soovitatud varuosi.

Ärge kasutage, kui mõni osa on katki, rebenenud või puudub.

Reguleerimise ajal peab laps liikuvatest osadest eemal olema.

Ärge lubage lapsel ise vankrisse ega sealtn välja ronida, kuna see võib põhjustada teie lapse vigastusi või vankrit kahjustada.

Ärge kunagi jätke oma last täielikult paigaldatud vihmakattega vankrisse, välja arvatud tavapärasel väliskasutusel.

Teie lapse turvalisus on teie vastutus.

Igasugune käepideme ja/või seljatoe tagaküljele ja/või küljele kinnitatud koormus mõjutab sõiduki stabiilsust.

Korvi maht: maksimaalselt 2 kg.

TOOTE HOOLDUS

Puhastage vankri karkassi regulaarselt kergelt niiske lapiga ja pihustage liikuvaid osi silikoonpihustiga.

Kui teie vanker on hoiustamiseks või transportimiseks kokku pandud, ärge hoidke sellel raskeid esemeid, kuna see võib raami kahjustada või väänata.

Ärge kunagi riputage vankri käepideme külge raskeid esemeid, kuna see võib käepidet kahjustada ja muuta vankri ebastabiilseks.

Kui teie vanker saab märjaks, ärge voltige katet kokku, kui selle siseruumidesse viite. Laske kangastel alati loomulikult kuivada, eemal tugevatest soojusallikatest, nagu lahtine tuli, radiaatorid ja otsene päikesevalgus.

Kuigi kangad on hoolikalt valitud, võib pesemine, kulumine ja tavaline kokkupuude ereda päikesevalgusega nende värvi muuta.

Istmekanga välimised servad kulumavad sageli esimesena, pidage seda vankri hoiustamisel või transportimisel meeles.

Kerge mustus jalutuskäru istme kangakattel tuleb eemaldada niiske käsna ja õrnatoimelise pesuvahendiga.

sisukord

Üldine ohutusteave	04 - 43
Modül Mini vankri lahti voltimine ja kokkupanek	44 - 51
Modül Mini vankri voltimine	52 - 55



apramo® modül I mini

Tack för att du valde **apramo® modül I mini** barnvagn. Vi är så glada över att få vara med på din resa med ditt barn. För att säkerställa fullt skydd för ditt barn, se denna bruksanvisning för uppsättning och användning av denna vagn. Kontakta tillverkaren eller återförsäljaren om du har några frågor om uppsättningen och användningen av denna vagn. Ta dig tid att läsa bruksanvisningen och bekanta dig med vagnen före användning.

VIKTIGT – LÄS NOGA OCH BEVARA FÖR FRAMTIDA BEHOV

VIKTIGT- Ditt barns säkerhet kan påverkas om du inte följer dessa instruktioner.

Din barnvagn uppfyller följande säkerhetsstandarder:

- EN 1888-2:2018+A1:2022

VARNING!

Lämna aldrig ditt barn utan tillsyn.

Se till att alla låsanordningar är inkopplade före användning.

För att undvika skador, se till att ditt barn hålls borta när du faller upp och faller ihop denna produkt.

Låt inte ditt barn leka med denna produkt.

Använd alltid fasthållningssystemet.

Kontrollera före användning att fästnanordningarna för liggdelen, sittdelen eller bilstolen är korrekt låsta.

Denna produkt är inte lämplig för löpning eller skridskoåkning.

Vagnen är lämplig för barn från 4 månader till 4 år eller upp till 22 kg, alltefter vilket som inträffar först.

Chassit kan endast användas med **apramo® modül I mini** och **apramo® modül I one**.

Vid användning av bilstol i kombination med ett chassi ersätter inte denna kombination liggdel eller säng. Om barnet behöver sova, ska det placeras i en lämplig liggdel, lift eller säng.

Det rekommenderas att den mest bakåtlutande ställningen används för de yngsta barnen.

Parkeringsanordningen ska vara inkopplad när barnet läggs i eller tas ur.

Kör inte mer än ett barn i vagnen.

Ställ inte ett andra barn på det bakre låset och använd det som en ståbräda.

Fäst inte en tredje parts ståbräda.

Tillbehör som inte är godkända av tillverkaren (apramo) ska inte användas.

Använd endast reservdelar som levereras eller rekommenderas av apramo.

Använd inte om någon del är avbruten, trasig eller saknas.

Barnet ska skyddas mot rörliga delar vid justeringar.

Låt inte ditt barn klättra i eller ur barnvagnen på egen hand, eftersom det kan leda till skador på barnet eller vagnen.

Lämna aldrig ditt barn i barnvagnen med regnskyddet helt påsatt annat än vid normal användning utomhus.

Ditt barns säkerhet är ditt ansvar.

All last som är fäst vid handtaget och/eller baksidan av ryggstödet och/eller på sidan av vagnen kommer att påverka dess stabilitet.

Korgkapacitet: max 2 kg.

PRODUKTSKÖTSEL

Rengör ditt barnvagnschassi regelbundet och lätt med en fuktig trasa och spreja rörliga delar med en silikonsprej.

När din vagn är ihopfäld för förvaring eller transport, var noga med att inte förvara tunga föremål på den, eftersom det kan skada eller vrida ramen.

Häng aldrig tunga föremål från vagnens handtag, då detta kan skada handtaget och göra din vagn instabil.

När din vagn blir blöt, vik inte huven när du tar in den. Låt alltid tyger torka naturligt borta från starka värmekällor som eld, radiatorer och direkt solljus.

Även om tygerna är noggrant utvalda, kan tvätt, slitage och normal exponering för starkt solljus göra att deras färg förändras.

De exponerade kanterna på sitsens tyg är ofta de första som slits och fransas. Kom ihåg detta när du förvarar eller transporterar din barnvagn.

Lätt smuts på tygöverdraget på barnvagnssätet bör avlägsnas med en fuktig svamp och ett mildt rengöringsmedel.

index

Allmän säkerhetsinformation	04 - 43
Fälla upp och montera Modül Mini-vagnen	44 - 51
Fälla ihop Modül Mini-vagneni	52 - 55



apramo® modül I mini

Tak fordi du valgte **apramo® modül I mini** klapvognen. Vi er rigtig glade for at være med på din rejse med dit dyrebare barn. For at sikre fuld beskyttelse af dit barn bedes du læse denne vejledning for opsætning og brug af denne klapvogn. Hvis du har spørgsmål om opsætning og brug af denne klapvogn, bedes du kontakte producenten eller forhandleren. Tag dig god tid til at læse brugsanvisningen og gøre dig bekendt med klapvognen før brug.

VIGTIGT – LÆS OMHYGGELIGT OG OPBEVAR TIL FREMTIDIG REFERENCE

VIGTIGT - Dit barns sikkerhed kan blive påvirket, hvis du ikke følger disse instruktioner.

Din klapvogn opfylder følgende sikkerhedsstandarder:

- EN 1888-2:2018+A1:2022

ADVARSEL!

Efterlad aldrig dit barn uden opsyn.

Sørg for, at alle låseanordninger sidder korrekt før brug.

For at undgå skader skal du sørge for, at dit barn ikke er tæt på, når dette produkt foldes ud og foldes sammen.

Lad ikke dit barn lege med dette produkt.

Brug altid fastholdelsessystemet.

Kontroller, at fastgørelsesanordningerne på barnevognens kassen, sædeenheden eller autostolen er sat korrekt i før brug.

Dette produkt er ikke egnet til løb eller skøjteløb.

Denne vogn er egnet til børn, fra de er fire måneder gamle, og indtil de er 4 år gamle eller vejer 22 kg, alt efter hvad der først indtræffer.

Rammen kan kun bruges med **apramo® modül I mini** og **apramo® modül I one**.

Hvad angår autostole, der anvendes sammen med et chassis, erstatter denne vogn ikke en tremmeseng eller seng. Skulle dit barn have behov for at sove, skal barnet placeres i en egnet barnevognskasse, tremmeseng eller seng.

Det anbefales, at den mest tilbagelænedede stilling bruges til de mindste babyer.

Parkeringsanordningen skal være aktiveret, når barnet placeres eller fjernes.

Anbring ikke mere end ét barn i din klapvogn.

Stil ikke et andet barn på baglåsen, så det bruges som et ståbræt.

Monter ikke en tredjeparts ståbræt.

Tilbehør, som ikke er godkendt af producenten (apramo), bør ikke anvendes.

Brug kun reservedele, der er leveret eller anbefalet af apramo.

Må ikke bruges, hvis en del er brækket, ødelagt eller mangler.

Barnet skal være fri af bevægelige dele, mens der foretages justeringer.

Lad ikke dit barn klatre ind eller ud af klapvognen på egen hånd, da dette kan resultere i skader på dit barn eller beskadigelse af din klapvogn.

Efterlad aldrig dit barn i klapvognen med regnslaget fuldt monteret, andet end ved normal udendørs brug.

Dit barns sikkerhed er dit ansvar.

Enhver last, der er fastgjort til håndtaget og/eller bagsiden af ryglænet og/eller på siden af køretøjet, vil påvirke køretøjets stabilitet.

Kurvens kapacitet: maks. 2 kg.

PRODUKTPLEJE

Du bør regelmæssigt let rengøre din klapvogns ramme med en fugtig klud og spraye de bevægelige dele med en silikonespray.

Når din klapvogn er foldet sammen til opbevaring eller transport, skal du passe på ikke at opbevare tunge genstande på den, da det kan beskadige eller forvride stellet.

Hæng aldrig tunge genstande på klapvognens håndtag, da det kan beskadige håndtaget og gøre din klapvogn ustabil.

Når din klapvogn bliver våd, skal du ikke folde kalechen sammen, når du tager den indenfor. Lad altid stof tørre på naturlig vis væk fra stærke varmekilder såsom ild, radiatorer og ude af direkte sollys.

Selvom klapvognens stof er nøje udvalgt, kan vask, slid og normal udsættelse for skarpt sollys få dets farve til at ændre sig.

De eksponerede kanter på sædets stof er ofte de første til at blive slidte og flossede. Husk dette, når du opbevarer eller transporterer din klapvogn.

Let tilsmudsning på stofbetrækket på klapvognens sæde skal fjernes med en fugtig svamp og et mildt rengøringsmiddel.

indeks

Generelle sikkerhedsoplysninger	04 - 43
Udfoldning og montering af Modül Mini-klapvognen	44 - 51
Sammenfoldning af Modül Mini-klapvognen	52 - 55



apramo® modül I mini

Kiitos, että valitsit **apramo® modül I mini** -lastenrattaat. Olemme todella innoissamme saadessamme olla mukana matkalla kallisarvoisen lapsesi kanssa. Varmistaaksesi lapsesi täyden suojan, tutustu näiden lastenrattaiden asennus- ja käyttöoppaaseen. Jos sinulla on kysyttävää näiden rattaiden asennuksesta ja käytöstä, ota yhteys valmistajaan tai jälleenmyyjään. Varaa aikaa käyttöohjeen lukemiseen ja tutustu rattaisiin ennen käyttöä.

TÄRKEÄÄ – LUE HUOLELLISESTI JA SÄILYTÄ TULEVAA TARVETTA VARTEN

TÄRKEÄÄ - Lapsesi turvallisuus voi vaarantua, jos et noudata näitä ohjeita.

Lastenrattaat täyttävät seuraavat turvallisuusstandardit:

- EN 1888-2:2018+A1:2022

VAROITUS!

Älä koskaan jätä lastasi ilman valvontaa.

Varmista ennen käyttöä, että kaikki lukituslaitteet ovat kiinni.

Varmista loukkaantumisten välttämiseksi, että lapsesi pysyy loitolla, kun avaat ja taitat tätä tuotetta.

Älä anna lapsesi leikkiä tällä tuotteella.

Käytä aina pidätinjärjestelmää.

Tarkista ennen käyttöä, että turvaistuimen runko, istuinyksikkö ja kiinnityslaitteet ovat oikein kiinnitetyt.

Tämä tuote ei sovellu juoksemiseen tai luistelemiseen.

Istuin soveltuu neljän kuukauden ja neljän vuoden ikäisille tai enintään 22 kg painaville lapsille sen mukaan, kumpi ensin tulee.

Alustaa voidaan käyttää vain **apramo® modül I mini**- ja **apramo® modül I one**- tuotteiden kanssa.

Turvaistuin ei korvaa pinnasänkyä tai sänkyä, jos sitä käytetään yhdessä alustan kanssa. Jos lapsesi tarvitsee unta, hänet on sijoitettava sopivaan vaunurunkoon, pinnasänkyyn tai sänkyyn.

Nuorimmille vauvoille suositellaan käytettäväksi makuuasentoa.

Pysäköintilaitteen tulee olla kytkettynä lasta paikalleen asetettaessa tai poistettaessa.

Älä kuljeta useampaa kuin yhtä lasta lastenrattaissa.

Älä seisota toista lasta takalukon päällä ja käytä sitä vaunualustana.

Älä kiinnitä kolmannen osapuolen vaunualustaa.

Lisävarusteita, joita valmistaja (apramo) ei ole hyväksynyt, ei saa käyttää.

Käytä vain apramon toimittamia tai suosittelemia varaosia.

Älä käytä tuotetta, jos jokin osa on rikki, repeytynyt tai puuttuu.

Lapsen tulee olla pois liikkuvista osista säätöjä tehtäessä.

Älä anna lapsesi kiivetä lastenrattaisiin tai niistä pois omasta tahdostaan, sillä tämä voi johtaa lapsesi loukkaantumiseen tai rattaiden vaurioitumiseen.

Älä koskaan jätä lastasi lastenrattaisiin sadesuoja täysin kiinnitettynä muuten kuin normaalissa ulkokäytössä.

Lapsesi turvallisuus on sinun vastuullasi.

Kaikki kahvaan ja/tai selkänojan takaosaan ja/tai rattaiden sivulle kiinnitetyt kuormat vaikuttavat rattaiden vakauteen.

Korin kapasiteetti: enintään kaksi kilo.

TUOTTEEN HOITO

Puhdista rattaiden alusta säännöllisesti ja kevyesti kostealla liinalla ja suihkuta liikkuvat osat silikonisuihkeella.

Kun rattaat on taitettu säilytystä tai kuljetusta varten, vältä säilyttämästä painavia esineitä rattaiden päällä, sillä se voi vahingoittaa tai vääntää runkoa.

Älä koskaan ripusta raskaita esineitä rattaiden kahvaan, sillä tämä voi vahingoittaa kahvaa ja tehdä rattaat epävakaiksi.

Kun rattaat kastuvat, älä taita huppua, kun otat rattaat sisään. Anna aina kankaiden kuivua luonnollisesti etäällä voimakkaista lämmönlähteistä, kuten avotulesta tai lämpöpattereista, ja pois suorasta auringonvalosta.

Vaikka kankaat on valittu huolellisesti, niiden väri voi muuttua pesun, kulumisen ja kirkaalle auringonvalolle altistumisen vuoksi.

Istuimen kankaan näkyvät reunat kuluvat ja haalistuvat usein ensimmäisenä, joten muista tämä, kun säilytät tai kuljetat rattaita.

Kevyt lika rattaiden istuimen kangaspäällysteestä tulee poistaa kostealla sienellä ja miedolla pesuaineella.

sisällysluettelo

Yleiset turvallisuustiedot	04 - 43
Modül Mini -rattaiden avaaminen ja kokoaminen	44 - 51
Modül Mini -rattaiden kokoontaittaminen	52 - 55

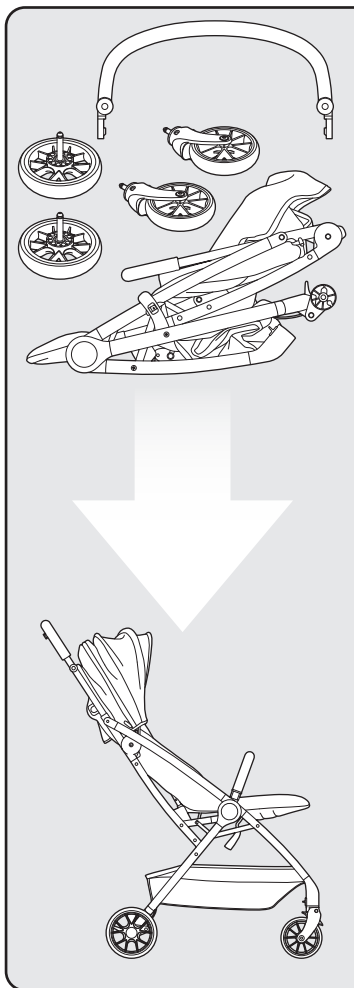

1

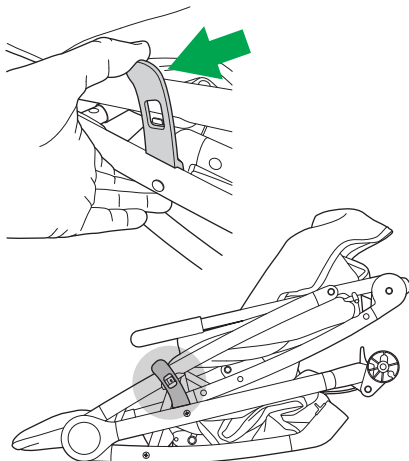

2

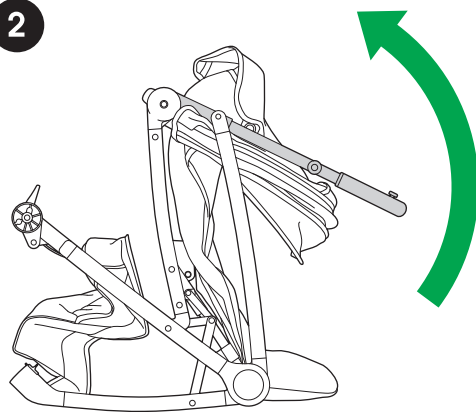

3

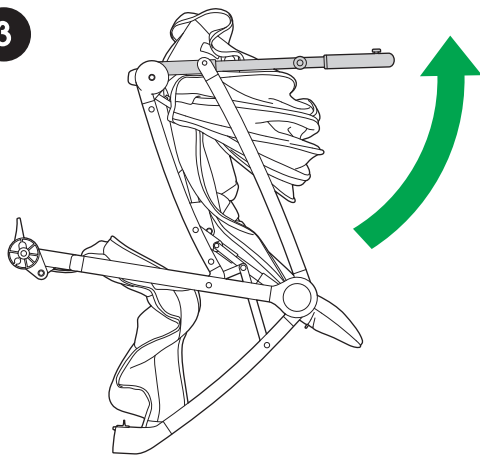

4

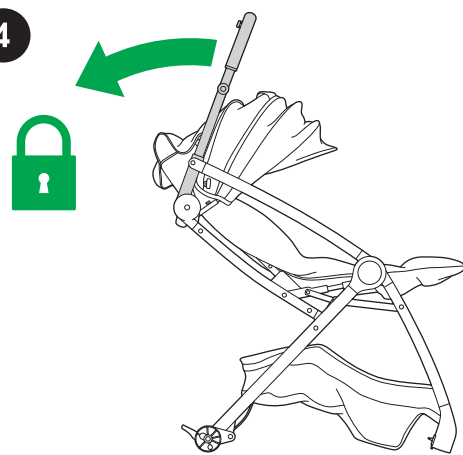

5

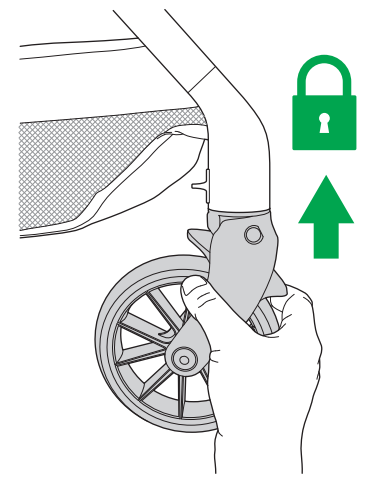
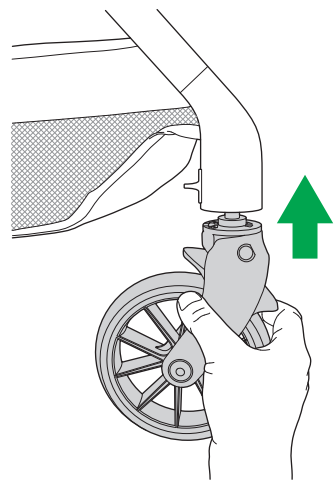
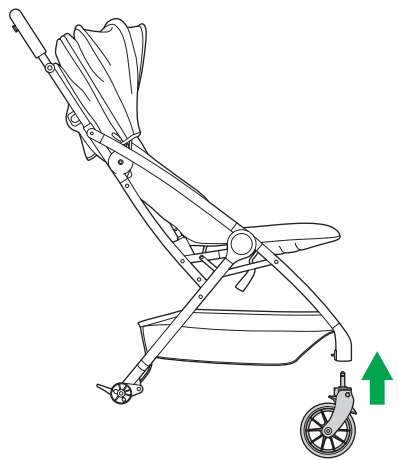

6

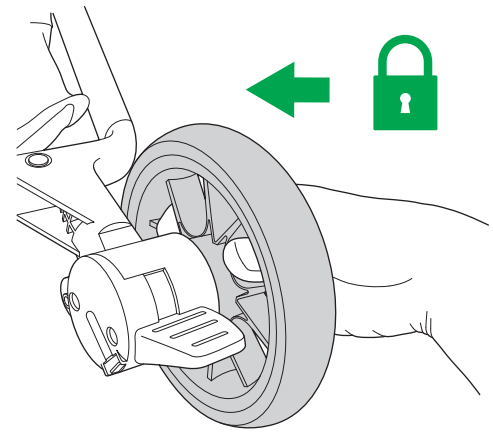
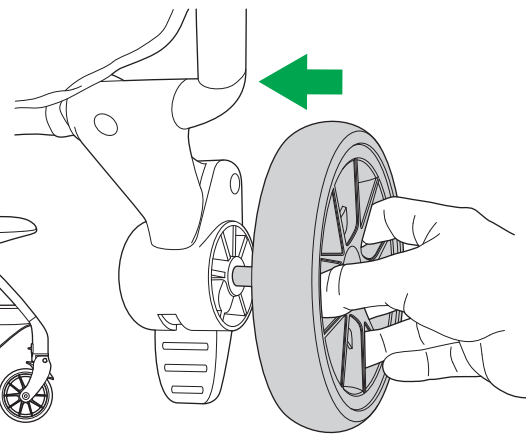
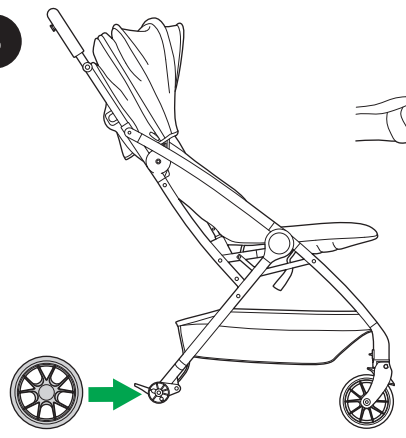

7

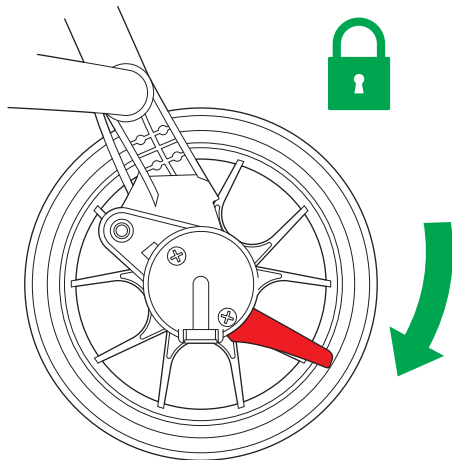
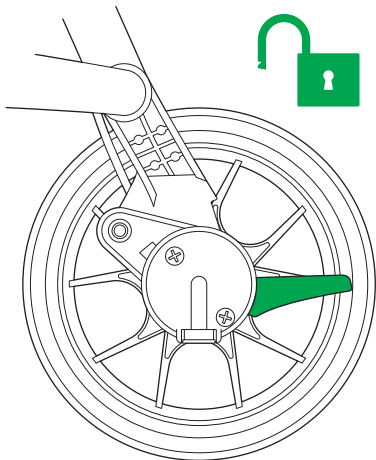
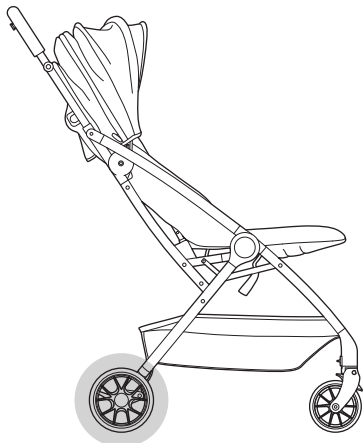

8

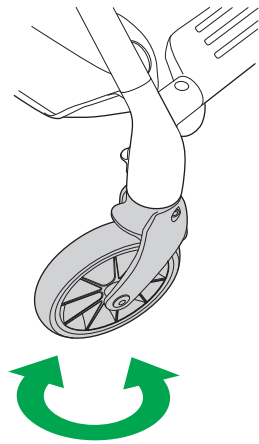
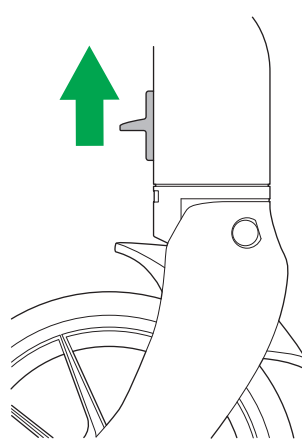
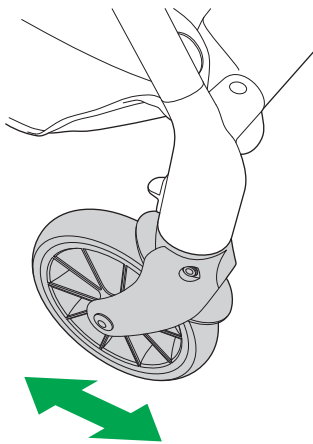
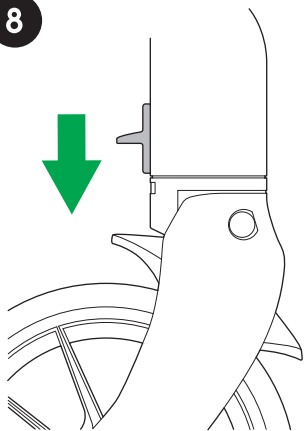

9

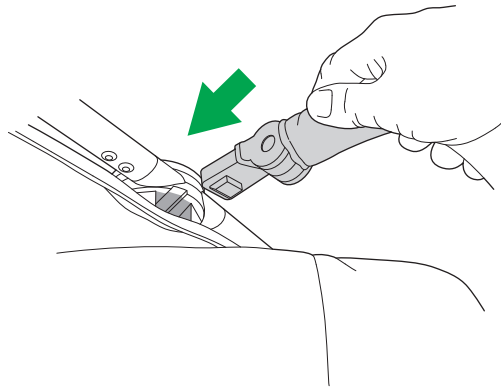
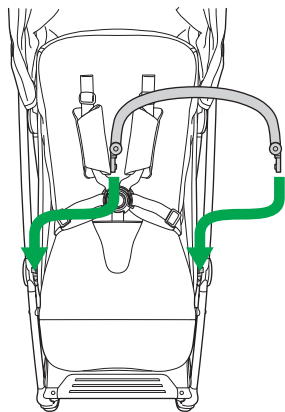
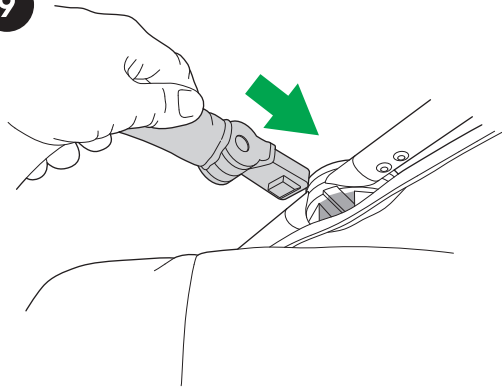

10

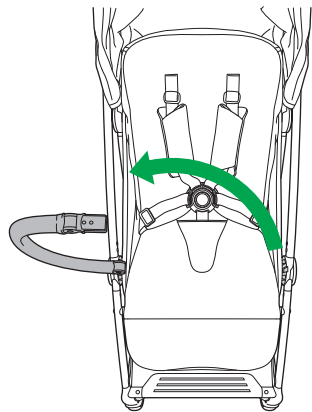
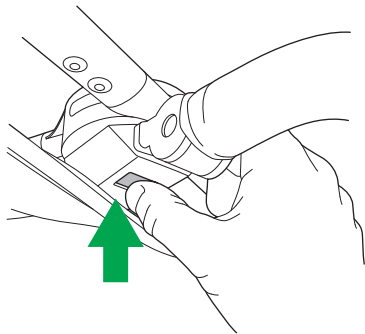

11

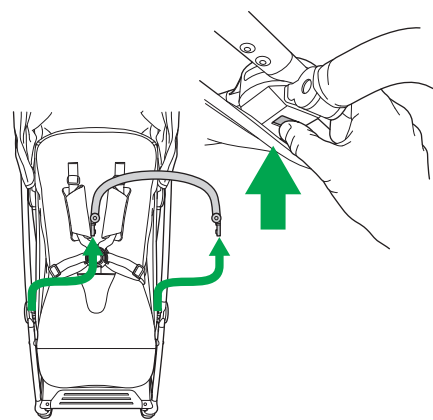
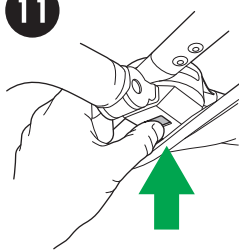

12

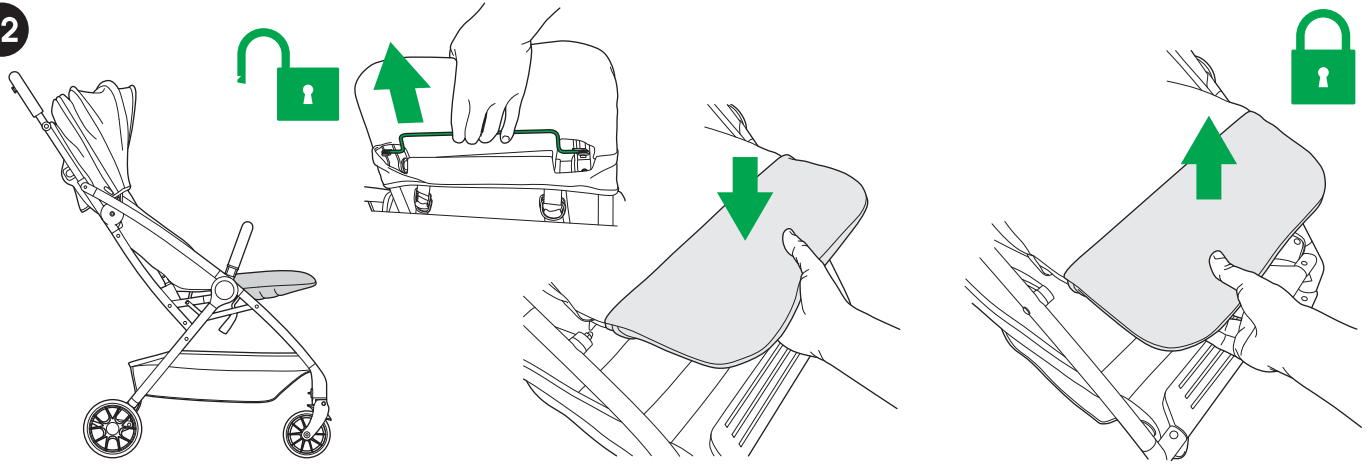

13

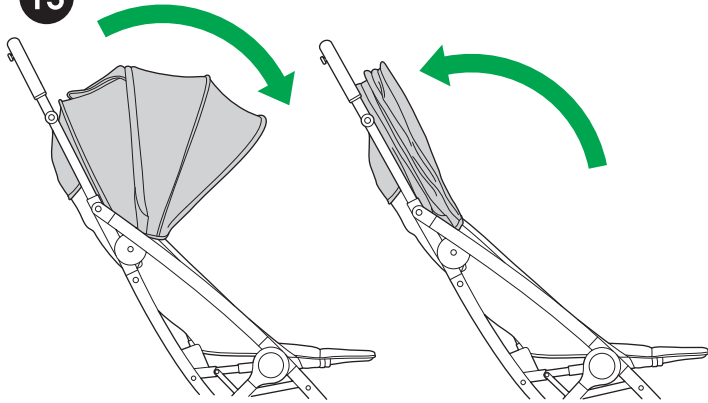

14

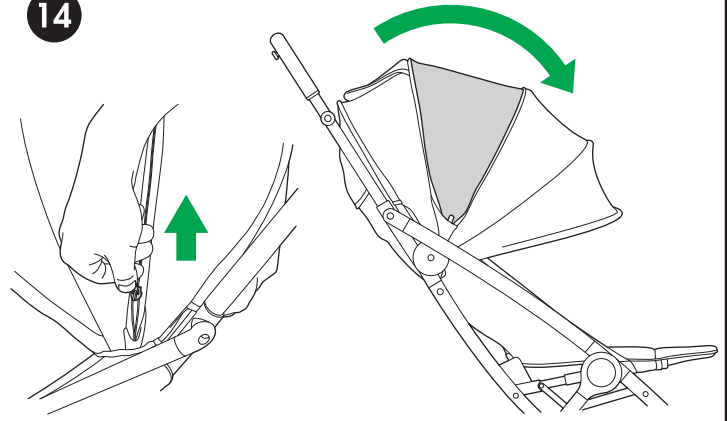

15

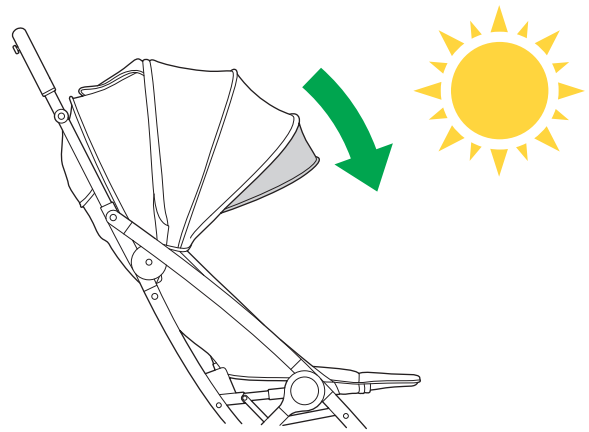

16

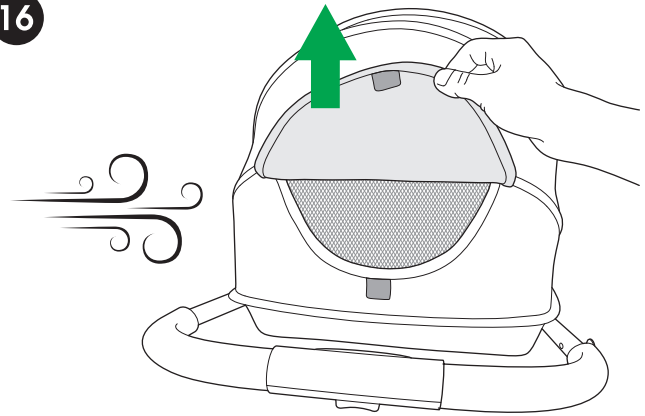

17

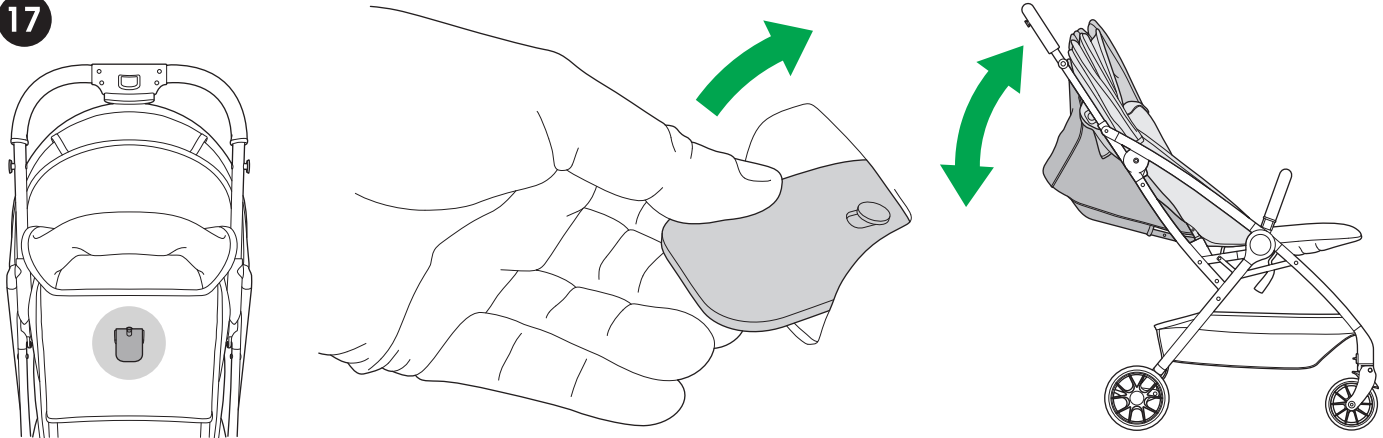

18

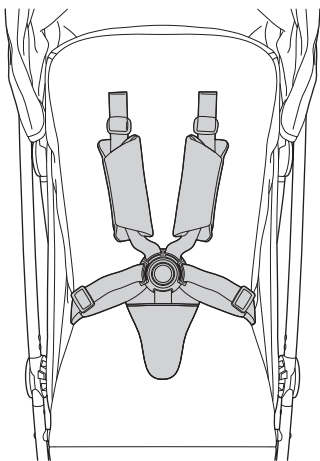

19

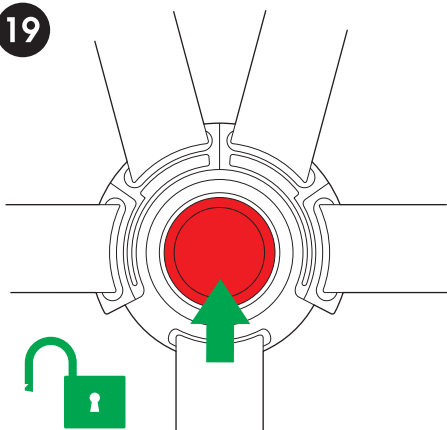

20

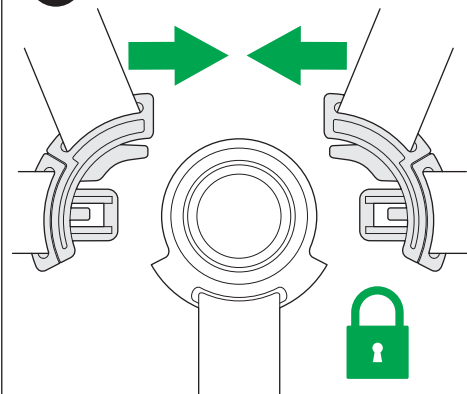

21

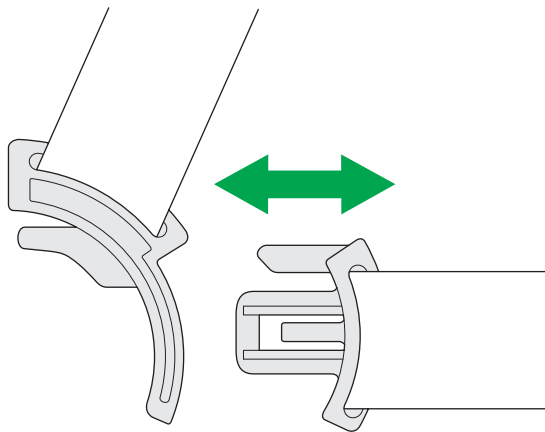

22

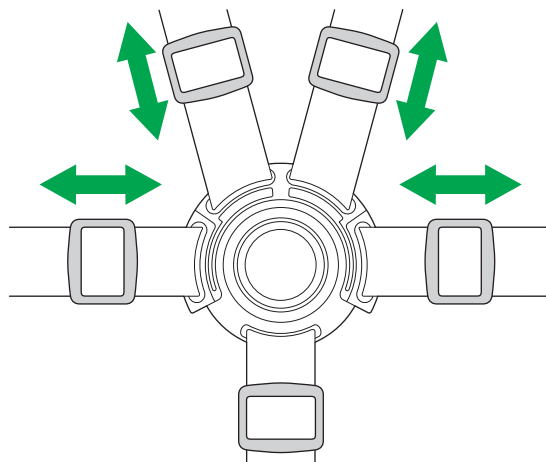

23

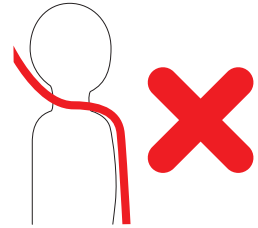
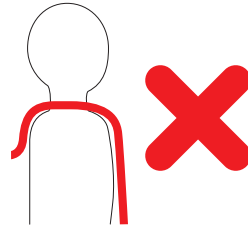
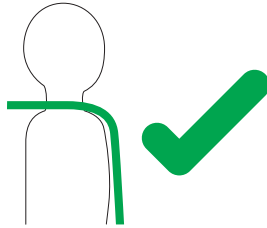
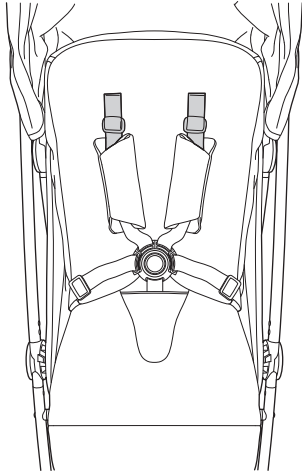

24

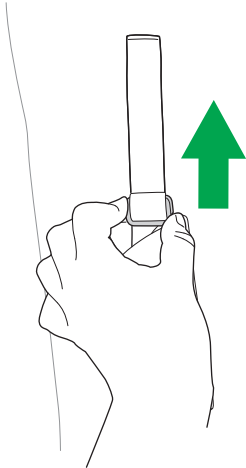

25

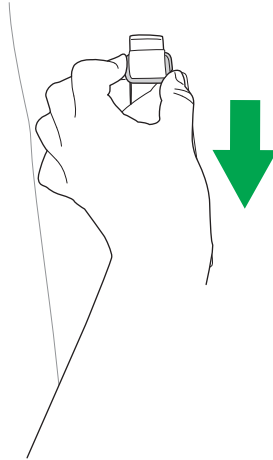

26

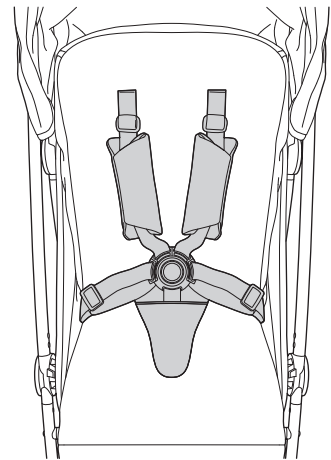



1

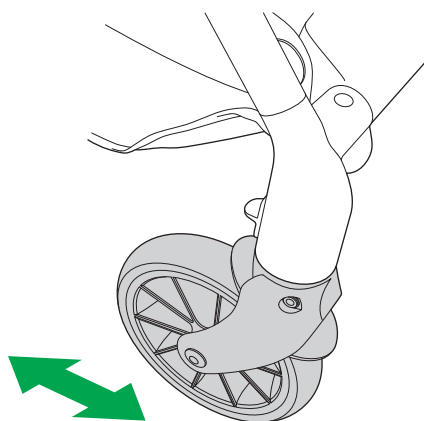
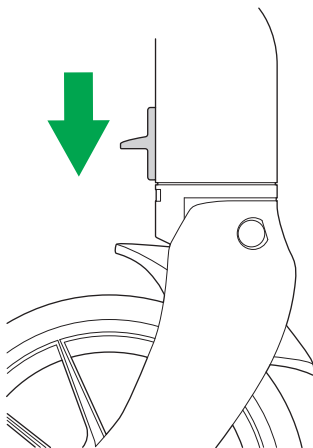

2

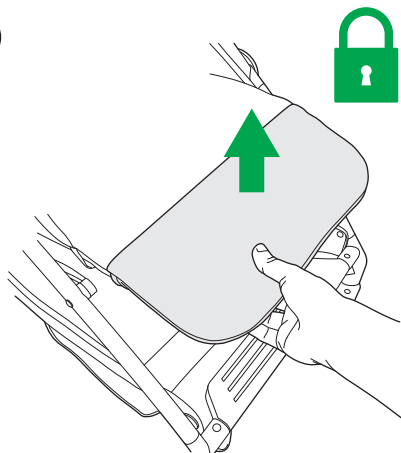

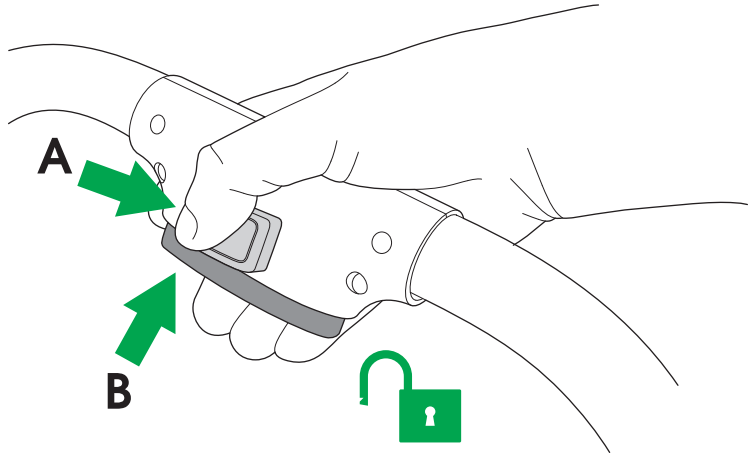
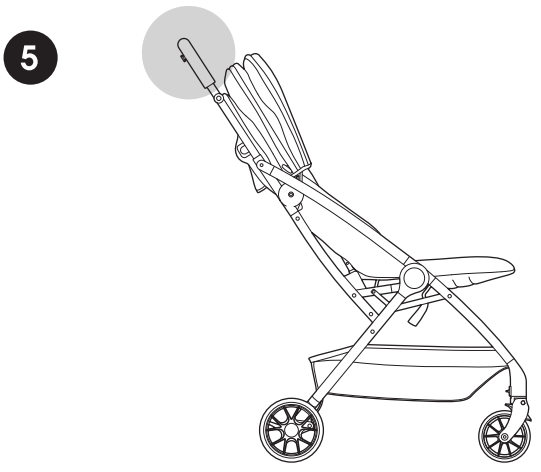
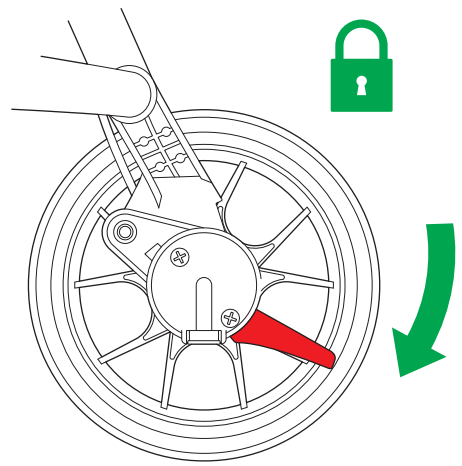
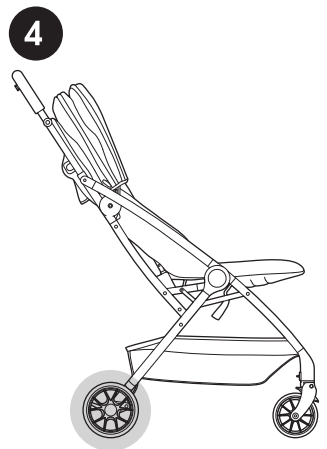
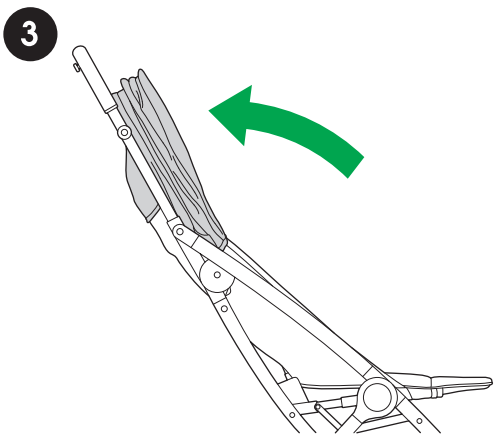

6

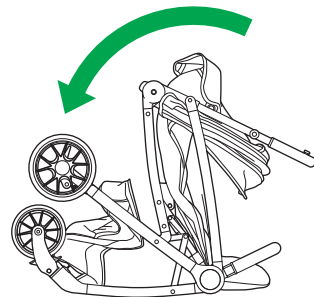
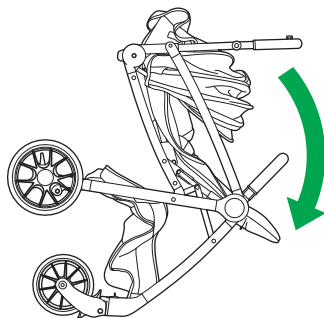
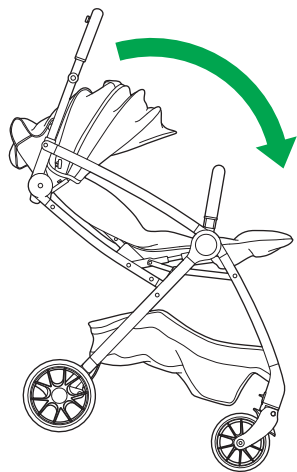

7

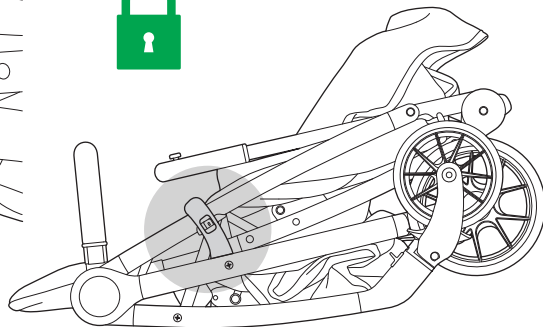
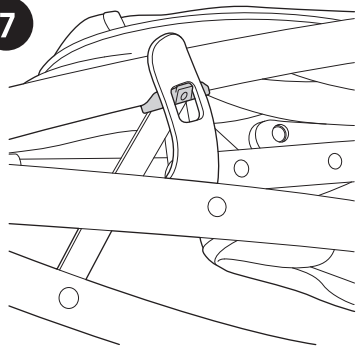

8

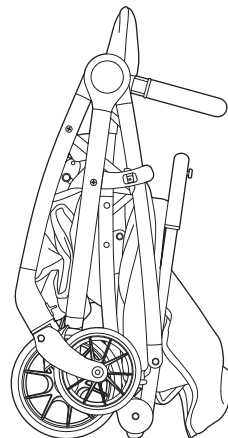

9

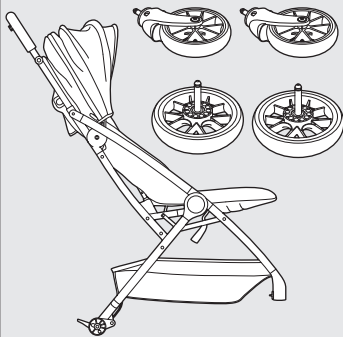
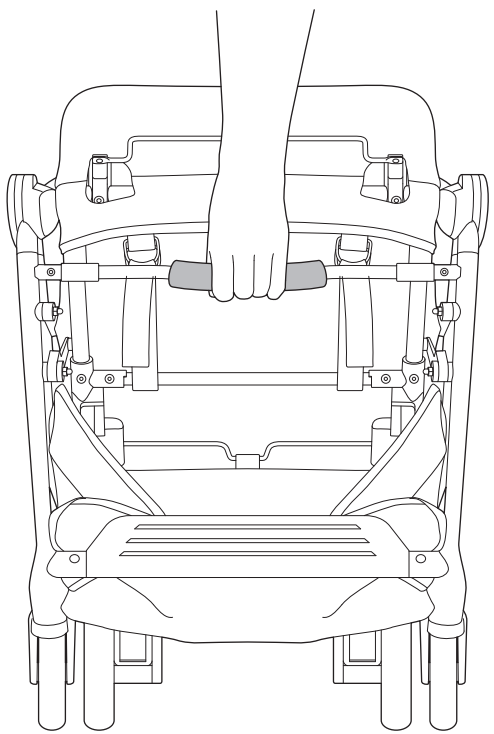

1

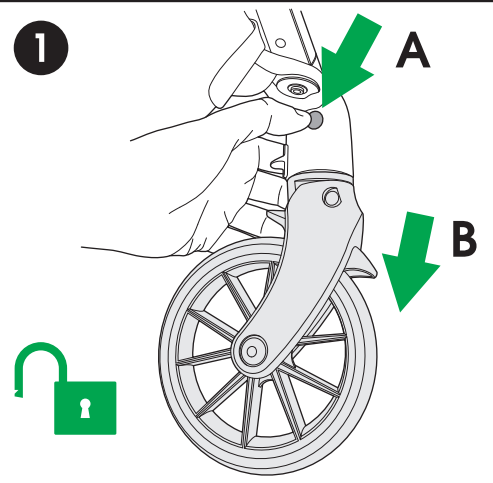

2

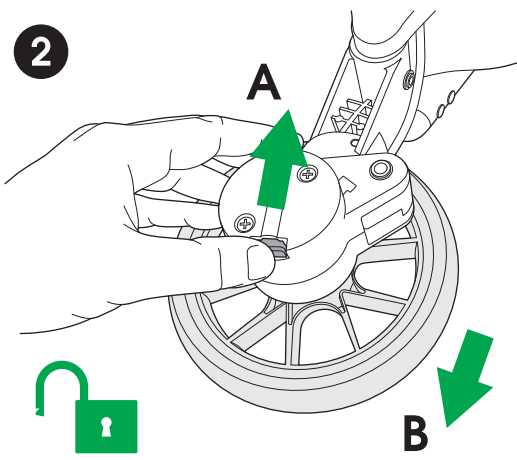



Apramo UK Ltd
Unit 202, The Chocolate Factory,
5 Clarendon Road, London, N22 6XJ

Manufacturer:
Apramo Child Care Manufacturing Co., Ltd.
68, Zhuangxi Road, Ningbo 315029, China

www.apramo.com

sign up
to our
newsletter

for bright ideas and
fabulous adventures



modül

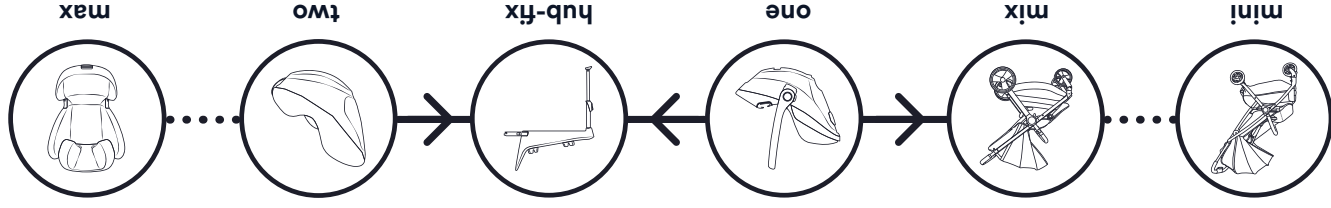

Introducing the **modül | family** by apramo; our unique & growing collection of products designed for the journeys we make. With everything you need to explore the world, from birth to booster, this versatile part-modular range offers a full range of travel solutions at every age, and every stage, that change and adapt with your growing family.

With simple & easy to use designs, versatile technology and advanced materials, the **modül | family** by apramo combines safety and simplicity all wrapped up in ideas designed around you.

Made for the smallest of trips to the biggest adventures, and families big or small, with modül we can all enjoy all the journeys we make.

meet the family:

- modül | one**
!-Size new born & baby car seat
- modül | two**
!-Size child car seat
- modül | hub-fix**
ISOFIX rotating base
- modül | max**
R129 Avia-Fix child car seat
- modül | mini**
small compact stroller
- modül | mix**
switch seat stroller



scan me
to learn more
about modül



the
modül
family

designed
around
ü and them...



Join us on your journey

From the life changing moments that coincide with a new life to love, to those fleeting moments that intertwine to make every day so uniquely special, we share and live in the journeys we make.

Shaping ideas into wonderful products is our motivation. We love what we do... and it's you that keeps that passion alive.

From carefully conceived car seats for those very first magical moments and every precious step in between until they're a well travelled "soon to be teen" – through to a world of ideas for your little life adventures, shaping in-car comfort, and simple, smartly appointed strollers.



apramo safe

We work our socks off to make every moment safer. Here at Apramo, safety runs through everything we do: from the clever design thinking, through our meticulous attention to detail, to the rigorous testing, and the technical and engineering expertise that goes into all the wonderful products we make.

And safety for us isn't just about excellent product performance, it's about an holistic approach: from ease of use, to the materials we use and the care we take in how we put things together.



small world, big ideas

In the blink of an eye, the world has become so much smaller, and as a result created new opportunities for parents to share ideas and experiences.

That's why we are constantly inspired to create new ideas, in all passionately shaped by our international team of designers, engineers and professional experts. We're proud of our people that work around the world, and around the clock, so you can make the most of every moment.



the power of parents

Parenting is not a destination or a set of goals. Wherever you're going and however you're getting there, we all parent differently, from family to family, town to town, across every country, continent and culture. We're not here to tell you how to do what you do best, but to bring your ideas to life and share in the journeys we make.



Sometime back in 2008 we began making products for small people in a big world. Inspired by parents with a “bring baby anywhere” attitude, we quickly became loved by families North, East, South and West and all around the world.

Today we are quite a bit bigger than we were, we have a few more people, and a few awards under our belt, but we are still built on passion...

a passion for parenting. We're hear to share our know-how with you, but that knowledge is nothing without your expertise.



the apramo story

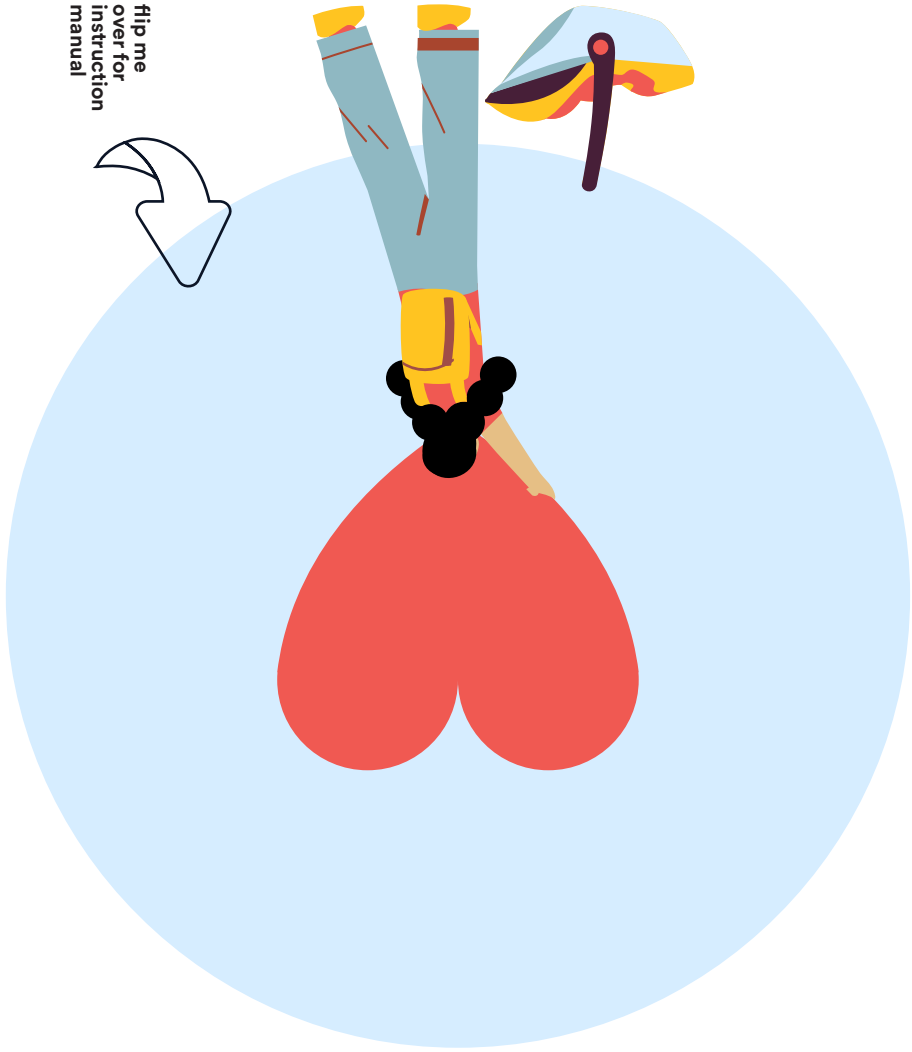

flip me
over for
instruction
manual