

Wabilogic.com
 Service hotline: 1-844 WABI 008
 E-mail: customercare@wabilogic.com

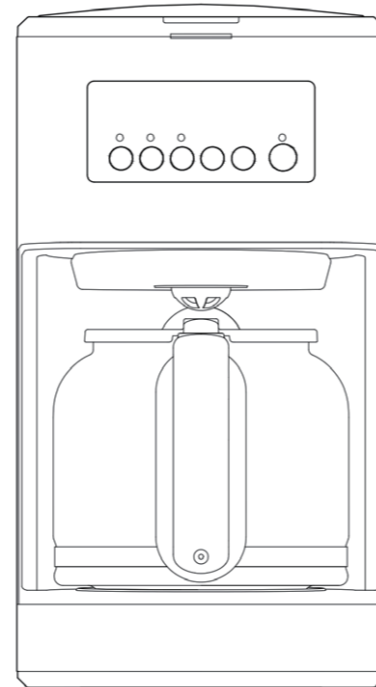

Aroma Tocco™ Plus Glass Drip Coffee Maker/ Machine à café filtre/ Cafetera de goteo

®Registered Trademark of a company of the Melitta Group used under license by Wabilogic Inc.
 ®Marque déposée d'une société du groupe Melitta utilisée sous licence par Wabilogic Inc.
 ®Marca registrada de una Compañía del Grupo Melitta utilizada bajo licencia por Wabilogic Inc.

EN

FR

ES

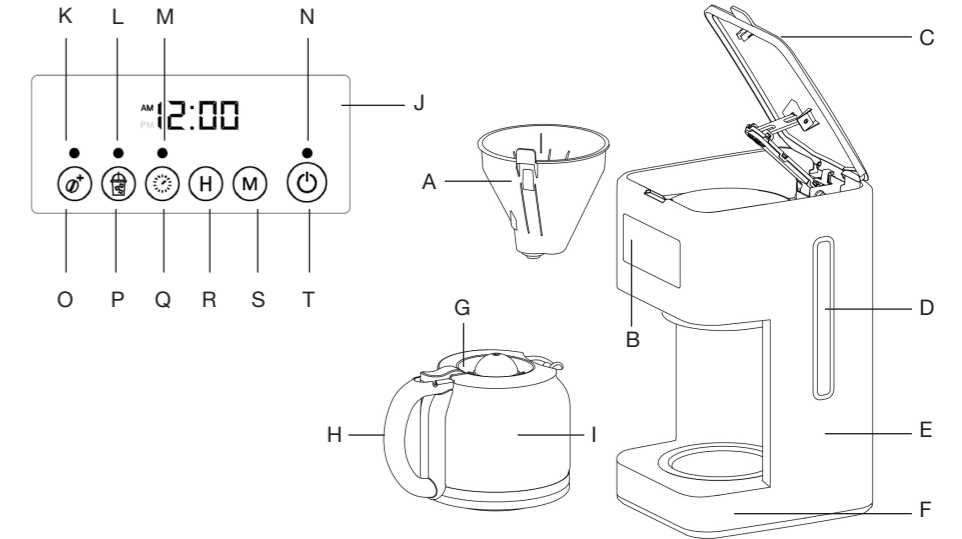

| | | | |
|---|---------------------------------------|---|---|
| A | Filter basket | Panier à filtre | Cesta del filtro |
| B | Touchscreen control panel | Tableau de commande tactile | Panel de control táctil |
| C | Water tank lid | Couvercle du réservoir d'eau | Tapa del depósito de agua |
| D | Water level indicator | Indicateur du niveau d'eau | Indicador del nivel de agua |
| E | Main housing | Boîtier principal | Carcasa principal |
| F | Base | Base | Base |
| G | Carafe lid | Couvercle de la carafe | Tapa de la jarra |
| H | Carafe handle | Poignée de la carafe | Asa de la jarra |
| I | Glass carafe | Carafe de verre | Jarra de vidrio |
| J | Display | Affichage | Pantalla |
| K | Coffee strength indicator (white LED) | Indicateur d'intensité du café (voyant blanc) | Indicador de intensidad del café (LED blanco) |
| L | Ice coffee indicator (white LED) | Indicateur de café glacé (voyant blanc) | Indicador de café helado (LED blanco) |
| M | Prog. indicator (white LED) | Indicateur de prog (voyant blanc) | Indicador de programa (LED blanco) |
| N | On/Off indicator (red LED) | Indicateur de marche/arrêt (voyant rouge) | Indicador de encendido/apagado (LED rojo) |
| O | Coffee strength button | Touche d'intensité du café | Botón de intensidad del café |
| P | Ice coffee button | Touche de café glacé | Botón de café helado |
| Q | Prog. button | Touche de programmation | Botón de programa |
| R | H (hour) button | Touche H (heure) | Botón H (hora) |
| S | M (minute) button | Touche M (minute) | Botón M (minuto) |
| T | On/Off button | Touche marche/arrêt | Botón de encendido |

EN

FR

ES



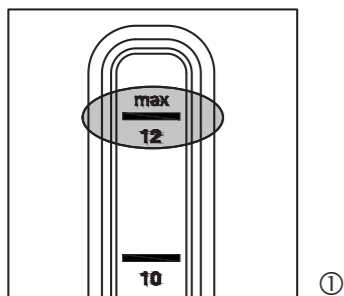

①

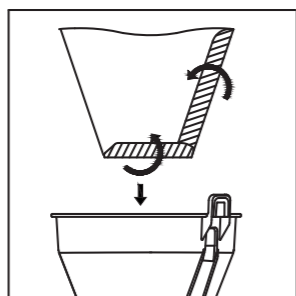

②

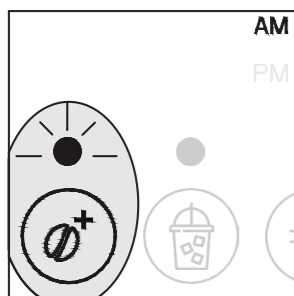

③

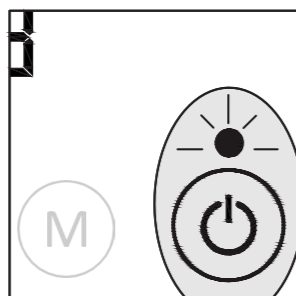

④

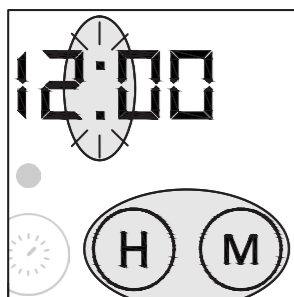

⑤

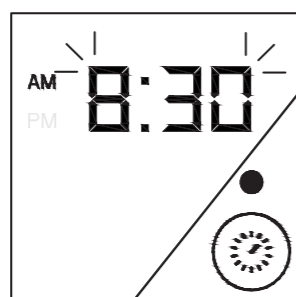

⑥



⑦

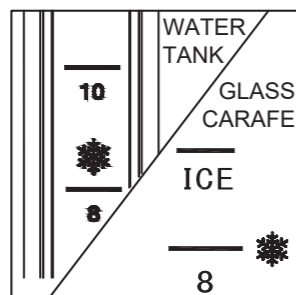

⑧

Dear Customer,
Thank you for buying our Melitta® Aroma
Tocco™ Plus Glass filter coffee maker. We hope
you will be very happy with it.

FOR YOUR SAFETY

Please read all safety notes and the operating manual in full. To avoid danger, you must pay attention to the safety and operating instructions. Melitta® and Wabilogic Inc. are not liable for damage caused by ignoring these instructions.

IMPORTANT SAFEGUARDS

This appliance is for household use only. When using electrical appliances, basic safety precautions should always be followed to avoid fires, electric shocks, burns, or other injuries and damages. Read these operating and safety instructions carefully. Go to authorized persons for information on examination, repair, and adjustments; do not attempt to repair the appliance yourself.

READ ALL INSTRUCTIONS

- Do not touch hot surfaces – use the handles or knobs.
- To protect against electric shock, do not place cord, plugs, or appliance in water or other liquid.
- Close supervision is necessary when any appliance is used by or near children.
- Unplug from the outlet when either the appliance or display clock is not in use, and before cleaning. Allow cooling before putting on or taking off parts, and before cleaning the appliance.

- Do not operate any appliance with a damaged cord or plug or after the appliance malfunctions, or has been damaged in any manner. Return appliance to an authorized service facility for examination, repair or adjustment.
- The use of an accessory not evaluated for use with this appliance may cause injuries.
- Do not use outdoors.
- Do not let cord hang over edge of table or counter, or touch hot surfaces.
- Do not place on or near a hot gas or electric burner, or in a heated oven.
- Do not use appliance for other than intended use.
- The container is designed for use with this appliance. It must never be used on a range top or in a microwave oven.
- Do not set a hot container on a wet or cold surface.
- Do not use a cracked container or a container having a loose or weakened handle.
- Do not clean container with cleansers, steel wool pads, or other abrasive material.
- To disconnect the appliance, first turn the power switch off, then remove the plug from the wall outlet.
- Place the appliance on a flat level surface.
- Do not attempt to operate the appliance without putting water in the tank. Only fresh, cold water should be used in the tank. Do not use hot water.
- Never remove the shower head during the brewing cycle.
- Never remove the carafe or filter basket during the brewing cycle.

EN

- Scalding may occur if the lid is removed during the brewing cycle.
- Do not remove the bottom cover from the appliance. There are no user serviceable parts inside.
- Make sure that the voltage in your home corresponds with the voltage indicated on the bottom of the appliance.
- Do not attempt to operate the appliance if it only works intermittently, or stops working altogether.

FOR HOUSEHOLD USE ONLY.

SAVE THESE INSTRUCTIONS!

EXTENSION CORDS

- A short power-supply cord (or detachable power-supply cord) is provided to reduce risks resulting from becoming entangled in or tripping over a longer cord.
- Longer detachable power-supply cords or extension cords are available and may be used if care is exercised in their use.
- If a long detachable power-supply cord or extension cord is used:
 1. The marked electrical rating of the detachable power-supply cord or extension cord should be at least as great as the electrical rating of the appliance;
 2. If the appliance is of the grounded type, the extension cord should be a grounding type 3-wire cord; and
 3. The longer cord should be arranged so that it will not drape over the counter top or table top where it can be pulled on by children or tripped over.

POLARIZED PLUG

This appliance has a polarized plug, which means that one blade is wider than the other. To reduce the risk of electric shock, this plug is designed to fit into a polarized outlet only one way. If the plug does not fully fit into the outlet, reverse it. If it still does not fit, contact a qualified electrician. Do not attempt to modify the plug.

OPERATION

1. BEFORE YOUR FIRST USE



- Ensure that the main voltage in your home corresponds to that indicated on the identification label on the base of the appliance.
- Connect the appliance to the main power,
- Wash filter basket and glass carafe with a mild dish detergent.
- Read the COFFEE PREPARATION section.
- Cut the cord tie and insert plug cord to the wall outlet.
- Clean the appliance by filling the water tank with fresh, filtered, cold water to the MAX line.
- Turn on the appliance and allow the water to run through a brew cycle.
- Let the appliance cool down for 5 minutes before the next brewing.

2. COFFEE PREPARATION

For aromatic coffee flavor and the best fit of your coffee filter in the filter holder, we recommend using Melitta® 1x4® coffee filter.

- Ensure that the appliance is connected to the power source.
- Open the water tank lid.
- Fill with the water tank with the desired amount of fresh, filtered, cold water. Do not exceed MAX level. (Fig.1)
- Close the water tank lid.
- Fold over the seamed edges of a Melitta® 1x4® coffee filter and place in the filter basket. (Fig. 2)
- Scoop the ground coffee into the paper filter. (Recommend 1 scoop per cup.)

Note: Excessive ground coffee will cause overflow.

- Place the glass carafe into the appliance and make sure drip stop is opened.
- Select regular or bold flavored coffee result by using  button (O). If bold flavored coffee is selected, the coffee strength indicator (K) will turn white. By pressing  button (O) to select regular coffee and then the coffee strength indicator will turn off. (Fig.3)
- By pressing  button (T), ON/OFF indicator (N) will turn red. (Fig.4) The appliance starts brewing.



- After the coffee brewing, it has 3 beep sound.
- The hotplate will keep the coffee warm and will turn off automatically after 2 hours. Recommend to enjoy your coffee fresh.
- The appliance can be turned off manually at any time by pressing  button (T).

Note: Carafe can be taken out for coffee serving during the brewing. However, carafe needs to be placed back to the appliance not longer than 20 seconds to avoid coffee overflow.

3. CLOCK AND TIMER FEATURE







SETTING THE CLOCK

When the coffee maker is plugged in, the display will show AM12:00 with the “:” flashing.

- Set the clock by pressing either  button (R) or  button (S) repeatedly until the desired time is reached. Or hold the icons down to scroll through the digits quickly. (Fig.5)

SETTING THE TIMER

The appliance is equipped with a TIMER feature. This allows you to start brewing coffee automatically at the time you set.

- Prepare the appliance as described in Section 2 ‘COFFEE PREPARATION’ without pressing  button (T) for brewing.
- Set the desired start time by pressing  button (Q), the clock will flash and the PROG indicator (M) will turn white and flash. (Fig.6)
- Set the hour by pressing  button (R) and set the minute by pressing  button (S) repeatedly. Or hold the icons down to scroll through the digits quickly. (Fig.5)
- After the timer is set, the display will show the current time and the PROG indicator (M) will turn white.
- The appliance will automatically start to make coffee at the time you have set. The PROG indicator (M) will go off and the ON/OFF indicator (N) will turn red.
- After coffee brewing, it has 3 beep sound.
- By pressing  button (Q), PROG indicator light (M) will go off and the timer feature will be deactivated.
- If you want to change the timer feature, follow the above steps by pressing the  button (Q). The clock and the PROG indicator (M) will flash. Then, you can start to set a new brewing time.

Note: The programmed start time is saved until a new start time is set or the appliance is being removed or unplugged from the power source.

4. MAKING COFFEE OVER ICE



The appliance is equipped with ICE COFFEE feature. This allows you to make ice coffee.

- By pressing  button (P), the LED of ice coffee indicator (L) is lit. (Fig.7)
- Fold over the seamed edges of a Melitta® 1x4® coffee filter and place in the filter basket. (Fig. 2)
- Scoop the ground coffee into the paper filter. (Recommend 1 scoop per cup.)



Note: Excessive ground coffee will cause overflow.

- Fill the water tank with the desired amount of fresh, filtered, cold water not exceeding the level with  mark. (Fig.8)
- Fill the glass carafe with ice up to the suggested level with ICE mark. (Fig.8)

Note: Excessive ice will cause overflow.

- Place the glass carafe into the appliance and make sure drip stop is opened.
- Select regular or bold flavored coffee result by using  button (O). If bold flavored coffee is selected, the white LED of coffee strength indicator (K) is lit. By pressing  button (O) to select regular coffee and then the coffee strength indicator will turn off. (Fig.3)
- The appliance will start brewing after pressing  button (T).
- After the coffee brewing, it has 3 beep sound.

Recommendation: Fill your cup with extra ice cubes for colder coffee.

- In ice coffee mode, the keep warming feature is deactivated.
- By pressing  button (P), the ice coffee indicator (L) will go off and the ice coffee feature will be deactivated and the keep warming feature will be reactivated.
- The appliance can be turned off manually at any time by pressing  button (T).



5. CLEANING AND MAINTENANCE

EXTERNAL CLEANING

- Before cleaning always remove the plug from the socket.
- Never immerse appliance or cord in water.
- The housing can be cleaned with a soft damp cloth.
- The glass carafe, lid and filter basket are dishwasher safe.
- When cold, the hotplate can be cleaned with a soft damp cloth.

DESCALING

The mineral content of the tap water in your area and the frequency of use affect the rate of the calcium buildup, which can affect the functioning of your coffee maker and the flavor of your coffee. For best performance from your coffee maker, we recommend cleaning it periodically.

- Follow the manufacturer instructions regarding amounts and pour the descaling agent into the water tank. We recommend using Melitta® Anti Calc Filter Café Machines or half a tank of white vinegar and top it off with clean water. Please do not exceed the MAX level.
- Press  button (T) and let the appliance brew the descaling solution.
- After descaling, press  button (T) to turn off the appliance.
- At the end of the descaling process, the appliance should be rinsed through twice, using the maximum amount of water without coffee. This will remove any remaining limescale deposits.

LIMITED WARRANTY

In addition to the legal warranty claims, to which the end user is entitled relative to the seller, for the device, if it was purchased from a dealer authorized by Wabilogic Inc. due to his consulting competence, we grant a manufacturer's warranty under the following conditions:

1 year limited warranty from the date of original purchase.

1. This warranty extends only to the original retail purchaser or gift recipient. Keep the original sales receipt, as proof of purchase is required to make a warranty claim.
2. Defects that occur due to improper connection, improper handling or repair attempts by non-authorized persons are not covered by the warranty. The same applies for failure to comply with the use of consumables (e.g. cleaning and descaling agents) that do not correspond to the original specifications. Wear parts (e.g. seals and valves) and fragile parts are excluded from the warranty.
3. This device was designed and built for household use only. It is not suitable for other uses.
4. Warranty does not cover damages that are not the responsibility of the manufacturer. This is valid especially for claims arising from improper use (e.g. operation with insufficient current or improper voltage).

Cher(ère) client(e),
Nous vous remercions d'avoir acheté notre
cafetière à filtre en verre Melitta® Aroma Tocco™
Plus Glass.
Nous espérons que vous serez très satisfait(e) de
votre nouvelle acquisition.

FR

POUR VOTRE SÉCURITÉ

An de prévenir tout danger, vous devez faire très attention aux consignes de sécurité et aux instructions d'utilisation. Melitta® et Wabilogic Inc. décline toute responsabilité en cas de dommages résultant du non-respect de ces consignes et instructions.

IMPORTANTES MESURES DE PROTECTION

Cet appareil est destiné à un usage domestique uniquement. Lors de l'utilisation d'appareils électriques, des précautions de sécurité de base doivent toujours être prises pour éviter les incendies, les chocs électriques, les brûlures ou d'autres blessures et dommages. Lire attentivement ce mode d'emploi et ces consignes de sécurité. Pour toute demande relative à l'examen, à la réparation et aux réglages, s'adresser à des personnes autorisées ; ne pas essayer de réparer l'appareil soi-même.

LISEZ L'ENSEMBLE DES INSTRUCTIONS

- Ne pas toucher les surfaces chaudes. Utilisez les poignées ou les boutons.
- Afin de prévenir tout risque d'électrocution, ne pas plonger le cordon, les fiches ou l'appareil dans de l'eau ou dans tout autre liquide.

- Une surveillance attentive est nécessaire lorsqu'un appareil est utilisé par des enfants ou proximité de ceux-ci.
- Débranchez la prise de courant lorsque l'appareil ou l'horloge ne sont pas utilisés ainsi qu'avant de le nettoyer. Laissez refroidir la cafetière avant d'y monter ou d'en retirer des pièces et avant de nettoyer celle-ci. Retournez l'appareil a service technique agréé le plus proche pour examen, réparation ou réglage.
- Ne pas utiliser un appareil dont le cordon ou la fiche est endommagé(e), ou si le produit présente des dysfonctionnements ou a été endommagé de quelque manière que ce soit.
- L'utilisation d'un accessoire non conforme pour une utilisation avec cet appareil est susceptible d'entraîner des blessures.
- Ne pas utiliser à l'extérieur.
- Ne pas laisser le cordon d'alimentation pendre du bord de la table ou du comptoir, ni entrer en contact avec des surfaces chaudes.
- Ne pas placer cet appareil à proximité d'un brûleur à gaz ou électrique, ni dans un four chauffé.
- Ne pas utiliser l'appareil à d'autres fins que celles prévues.
- Le récipient est conçu pour être utilisé avec cet appareil. Il ne doit jamais être utilisé sur une cuisinière ou dans un four à micro-ondes.
- Ne pas placer un récipient chaud sur une surface mouillée ou froide.
- Ne pas utiliser un récipient fissuré ou dont la poignée est desserrée ou fragilisée.
- Ne pas nettoyer un récipient à l'aide de produits de nettoyage, de tampons en laine d'acier ou de tout autre matériau abrasif.
- Pour débrancher l'appareil, coupez en premier lieu le commutateur d'alimentation, puis retirez la fiche de la prise de courant.
- Placez l'appareil sur une surface plane et nivelée.
- Ne pas tenter d'utiliser l'appareil sans avoir versé d'eau dans le réservoir. Utilisez exclusivement de l'eau fraîche ou froide dans le réservoir. Ne pas utiliser de l'eau chaude.
- Ne jamais retirer le bec verseur pendant le cycle d'infusion.
- Des brûlures risquent de se produire si le couvercle est retiré pendant les cycles d'infusion.
- Ne pas retirer le couvercle inférieur de l'appareil.
- L'appareil ne comporte aucune pièce susceptible d'être réparée par l'utilisateur.
- Assurez-vous que la tension dans votre domicile correspond à la tension indiquée dans la partie inférieure de l'appareil.
- Ne pas tenter de faire fonctionner l'appareil si cela ne fonctionne que par intermittence ou s'il cesse complètement de fonctionner.

PRÉVU EXCLUSIVEMENT POUR UNE UTILISATION DOMESTIQUE.

VEUILLEZ CONSERVER LES PRÉSENTES INSTRUCTIONS

RALLONGES

- Un cordon d'alimentation électrique court (ou un cordon d'alimentation électrique amovible) est fourni afin de réduire tout risque résultant d'un enchevêtrement ou d'un trébuchement sur un cordon plus long.

- Des cordons d'alimentation électrique amovibles ou des rallonges plus longs sont disponibles et peuvent être utilisés, à condition de faire preuve de prudence lors de leur utilisation.
- En cas d'utilisation d'un cordon d'alimentation électrique amovible long ou d'une rallonge longue:
 1. les caractéristiques électriques indiquées du cordon d'alimentation électrique amovible ou de la rallonge doivent être au moins aussi élevées que celles de l'appareil;
 2. Si l'appareil doit être mis à la terre, la rallonge doit être un cordon tripolaire doté d'un dispositif de mise à la terre; et
 3. Le cordon plus long doit être acheminé de façon à ce qu'il ne pende pas par-dessus le rebord d'un comptoir ou d'une table, où des enfants pourraient tirer ou trébucher dessus.

FICHE POLARISÉE

Cet appareil est doté d'une fiche polarisée, ce qui signifie qu'une lame est plus large que l'autre. Afin de réduire tout risque d'électrocution, cette fiche est conçue pour s'insérer dans une prise polarisée uniquement dans un sens. Si la fiche ne s'insère pas complètement dans la prise, inversez-la. Si elle ne s'insère toujours pas, prenez contact avec un électricien qualifié. Ne pas tenter d'altérer la fiche.

FONCTIONNEMENT

1. AVANT LA PREMIÈRE UTILISATION

- Assurez-vous que la tension secteur de votre domicile correspond à celle indiquée sur l'étiquette d'identification située sur la base de l'appareil.
- Branchez l'appareil sur le secteur.
- Lavez le panier du filtre et la carafe en verre avec un détergent à vaisselle doux.
- Consultez la section PRÉPARATION DU CAFÉ.
- Coupez l'attache du cordon et insérez le cordon dans la prise murale.
- Nettoyez l'appareil en remplissant le réservoir d'eau avec de l'eau fraîche, filtrée et froide jusqu'à la ligne MAX.

FR

2. PRÉPARATION DU CAFÉ

Pour une saveur de café aromatique et une meilleure adaptation de votre filtre à café au porte-filtre, nous recommandons d'utiliser les filtres à café Melitta® 1x4®.

- Assurez-vous que l'appareil est branché à la source d'alimentation.
- Ouvrez le couvercle du réservoir d'eau.
- Remplissez le réservoir d'eau avec la quantité souhaitée d'eau fraîche, filtrée et froide. Ne pas dépasser le niveau MAX. (Fig. 1)
- Fermez le couvercle du réservoir d'eau.
- Repliez les bords marqués d'un filtre en papier n° 4 et placez-le dans le panier à filtre. (Fig. 2)
- Versez le café moulu dans le filtre en papier. (Nous recommandons 1 doseur par tasse).

Remarque : Un excès de café moulu provoquera un débordement.

- Placez la carafe en verre dans l'appareil et assurez-vous que le dispositif anti-goutte est ouvert.
- Sélectionnez café normal ou fort à l'aide du bouton (O). Si un café au goût prononcé est sélectionné, l'indicateur d'intensité du café (K) deviendra blanc. En appuyant sur le bouton (O) pour choisir un café ordinaire, l'indicateur d'intensité du café (K) s'éteindra. (Fig. 3)
- En appuyant sur le bouton (T), le voyant ON/OFF passe au rouge. (Fig. 4) L'appareil commencera à infuser.
- Une fois le café préparé, l'appareil émet 3 bips sonores.
- Une fois le café infusé, la plaque chauffante gardera le café au chaud et s'éteindra automatiquement. Il est recommandé d'apprécier votre café frais.
- L'appareil peut être éteint manuellement à tout moment en appuyant sur la touche (T).

Remarque : La carafe peut être retirée pour servir le café pendant l'infusion. Cependant, la carafe doit être replacée dans l'appareil dans un délai de 20 secondes pour éviter que le café ne recommence à couler.

3. FONCTION HORLOGE ET MINUTERIE RÉGLAGE DE L'HORLOGE

RÉGLAGE DE L'HORLOGE

Lorsque la cafetière est branchée, l'écran affiche AM12:00, avec le « : » clignotant.

- L'horloge peut être réglée en appuyant soit sur la touche (R), soit sur la touche (S) plusieurs fois jusqu'à ce que l'heure souhaitée soit atteinte. Ou maintenez les icônes enfoncées pour faire défiler rapidement les chiffres. (Fig. 5)

RÉGLAGE DE LA MINUTERIE

L'appareil est doté d'une fonction MINUTERIE. Cela vous permet de lancer automatiquement la préparation du café à l'heure que vous avez définie.

- Préparez l'appareil comme décrit dans la section 2 « PRÉPARATION DU CAFÉ » sans appuyer sur la touche (T) pour l'infusion.
- Réglez l'heure de démarrage souhaitée à l'aide de la touche (Q) ; l'horloge clignote et le voyant PROG (M) devient blanc et clignote. (Fig. 6)
- Réglez l'heure en appuyant sur la touche (R) et réglez les minutes en appuyant sur la touche (S) à plusieurs reprises. Vous pouvez également maintenir les icônes enfoncées pour faire défiler rapidement les chiffres. (Fig. 5)
- Une fois la minuterie réglée, l'écran affichera l'heure actuelle et l'indicateur PROG (M) deviendra blanc.
- L'appareil commence automatiquement à faire du café à l'heure que vous avez réglée. Le voyant PROG (M) s'éteint et le voyant marche/arrêt (N) devient rouge.
- Une fois le café préparé, l'appareil émet 3 bips sonores.
- En appuyant sur la touche (Q), le voyant PROG (M) s'éteint et la fonction minuterie est désactivée.
- Si vous souhaitez modifier la fonction de minuterie, suivez les étapes ci-dessus en appuyant sur la touche (Q). L'horloge et le voyant PROG (M) clignotent. Vous pouvez alors commencer à régler une nouvelle durée d'infusion.

Remarque : l'heure de démarrage programmée est conservée jusqu'à ce qu'une nouvelle heure de démarrage soit entrée ou que l'appareil soit retiré ou débranché de la source d'alimentation.

4. PRÉPARATION DE CAFÉ GLACÉ

L'appareil est doté d'une fonction CAFÉ GLACÉ. Celle-ci vous permet de préparer du café glacé.

- En appuyant sur la touche (P), le voyant de l'indicateur de café glacé (L) s'allume (Fig. 7)
- Repliez les bords marqués d'un filtre à café Melitta® 1x4® et placez le filtre dans le panier à filtre. (Fig. 2)
- Versez le café moulu dans le filtre en papier. (Nous recommandons 1 doseur par tasse.)

Remarque : un excès de café moulu provoquera un débordement.

- Remplissez le réservoir d'eau avec la quantité souhaitée d'eau fraîche, filtrée et froide, sans dépasser le repère *. (Fig. 8)
- Remplissez la carafe en verre de glace jusqu'au niveau suggéré par la marque ICE. (Fig. 8)

Remarque: un excès de glacé provoquera un débordement.

- Placez la carafe en verre dans l'appareil et assurez-vous que le dispositif anti-goutte est ouvert.
- Sélectionnez un café normal ou fort en utilisant la touche (O). Si vous sélectionnez un café fort, le voyant blanc de l'indicateur d'intensité du café (K) s'allume. Si vous appuyez sur la touche (O) pour sélectionner un café normal, l'indicateur d'intensité du café s'éteint. (Fig. 3)
- L'appareil commence à préparer le café après avoir appuyé sur la touche (T).
- Une fois le café préparé, l'appareil émet 3 bips sonores.

Recommandation : remplissez votre tasse de glaçons supplémentaires pour un café plus froid.

- En mode café glacé, la fonction de maintien au chaud est désactivée.
- En appuyant sur le bouton (P), l'indicateur de café glacé (L) s'éteint, la fonction de café glacé est désactivée et la fonction de maintien au chaud est réactivée.
- L'appareil peut être éteint manuellement à tout moment en appuyant sur la touche (T).

5. NETTOYAGE ET ENTRETIEN

NETTOYAGE EXTERNE

- Avant le nettoyage, toujours retirez la fiche d'alimentation de la prise.
- Ne jamais immerger l'appareil ou le cordon dans l'eau
- Le boîtier peut être nettoyé avec un chiffon doux et humide.
- La carafe en verre, le couvercle et le panier à filtre vont au lave-vaisselle.
- Lorsqu'elle est refroidie, la plaque chauffante peut être nettoyée avec un chiffon doux et humide.

DÉTARTRAGE

La teneur en minéraux de l'eau du robinet de votre localité et la fréquence d'utilisation influent sur la vitesse d'accumulation du calcium, ce qui peut affecter le fonctionnement de votre machine à café et la saveur de votre café.

Pour une performance optimale de votre machine à café, nous vous recommandons de la nettoyer périodiquement.

- Suivez les instructions du fabricant concernant les quantités et versez le détartrant dans le réservoir d'eau. Nous vous recommandons d'utiliser les machines à café Melitta® Filtre Anti Calc ou un demi-réservoir de vinaigre blanc dilué avec de l'eau propre versée jusqu'à la capacité maximum du réservoir. Veuillez ne pas dépasser le niveau MAX.
- Appuyez sur le bouton (T) et laissez la machine infuser la solution de détartrage.
- Après le détartrage, appuyez sur le bouton (T) pour éteindre l'appareil.
- À la fin du processus de détartrage, l'appareil doit être rincé deux fois en utilisant la quantité maximale d'eau sans café. Cela permettra d'éliminer les dépôts de calcaire restants.

GARANTIE LIMITÉE

En plus des droits de garantie légale auxquels l'utilisateur final a droit par rapport au vendeur pour l'appareil, s'il a été acheté chez un revendeur autorisé par Wabilogic Inc., en raison de sa compétence en matière de consultation, nous accordons une garantie du fabricant dans les conditions suivantes :

FR

1 garantie limitée d'un an à compter de la date d'achat initiale.

1. Cette garantie ne s'applique qu'à l'acheteur original au détail ou au bénéficiaire du cadeau. Le reçu de vente original est requis en tant que preuve d'achat pour faire une réclamation de garantie.
2. Les défauts dus à un branchement incorrect, à une manipulation inadéquate ou à des tentatives de réparation par des personnes non autorisées ne sont pas couverts par la garantie. Il en va de même pour le non-respect de l'utilisation de consommables (ex. : produits de nettoyage et de détartrage) qui ne correspondent pas aux spécifications d'origine. Les pièces d'usure (ex. : joints, soupapes et bavures) et les pièces fragiles sont exclues de la garantie.
3. Cet appareil a été conçu et construit pour un usage domestique uniquement. Il n'est pas adapté à d'autres utilisations.
4. La garantie ne couvre pas les dommages qui ne sont pas de la responsabilité du fabricant. Ceci est valable notamment pour les réclamations résultant d'une utilisation inappropriée (par exemple, fonctionnement avec un courant insuffisant ou une tension inappropriée).

Estimado comprador,

Gracias por comprar nuestra máquina de café de filtro con vidrio Melitta® Aroma Tocco™ Plus Glass. Esperamos que esté satisfecha con ella.

POR TU SEGURIDAD

Para evitar peligros, debe considerar las notas de seguridad e instrucciones de uso. Melitta® y Wabilogic Inc. no aceptará responsabilidad alguna por daños provocados por no seguir tales indicaciones.

CONSIDERACIONES DE SEGURIDAD IMPORTANTES

Este electrodoméstico es apto sólo para uso doméstico. Al usar electrodomésticos, se deben seguir siempre las precauciones de seguridad mínimas para así evitar incendios, descargas eléctricas, quemaduras u otras lesiones y daños. Lea atentamente estas instrucciones de uso y seguridad. Consulte con personas autorizadas para obtener información sobre revisiones, reparaciones y ajustes; no intente reparar el electrodoméstico por su propia cuenta.

LEA LAS NOTAS DE SEGURIDAD E INSTRUCCIONES DE USO

- No toque las superficies calientes; en lugar de ello, use las manillas o perillas.
- Para protegerse contra descargas eléctricas, no coloque el cable, los enchufes o el electrodoméstico en agua u otros líquidos.

- Se requiere una estricta supervisión si es utilizada por niños o cerca de ellos.
- Desenchúfelo cuando el electrodoméstico o el reloj no se estén usando y antes de lavarlo. Deje que se enfríe antes de colocarle o retirarle piezas, y antes de limpiar el electrodoméstico.
- No use electrodomésticos que tengan el cable o enchufe dañados, ni después de que hayan funcionado de forma incorrecta, o de que hayan recibido daños de alguna manera. Devuelva el electrodoméstico a un local de servicio autorizado para que lo examinen, reparen o ajusten.
- El uso de un accesorio no evaluado para su uso con este electrodoméstico puede provocar lesiones.
- No usar en exteriores.
- No deje que el cable cuelgue en el borde de la mesa o mostrador, y/o toque superficies calientes.
- No dejar sobre o cerca de un quemador eléctrico o a gas, ni tampoco dentro de un horno caliente.
- No lo use para algo distinto a su uso previsto.
- El recipiente está diseñado para usarse con este electrodoméstico. Jamás se debe usar sobre una estufa o en un horno de microondas.
- No deje un contenedor caliente sobre una superficie fría o mojada.
- No use un contenedor trizado ni que tenga su manilla suelta o débil.
- No limpie el contenedor usando limpiadores, almohadillas de virutilla ni otros materiales abrasivos.
- Para desconectar el electrodoméstico, apague el interruptor y, luego, desconecte el enchufe de la toma de corriente.

ES

- Coloque el electrodoméstico sobre una superficie estable y nivelada.
- No intente usar el electrodoméstico sin que haya agua en el tanque. Use sólo agua limpia y fría en el tanque. No use agua caliente.
- Nunca quite el difusor durante el ciclo de preparación de café.
- Nunca retire la jarra o la cesta del filtro durante el ciclo de preparación.
- Hay peligro de quemaduras por agua caliente si la tapa se quita durante los ciclos de preparación de café.
- No extraiga la cubierta inferior del electrodoméstico. En su interior, no hay piezas que usted pueda reparar.
- Asegúrese de que el voltaje de su hogar corresponda con aquel indicado en la parte inferior del electrodoméstico.
- No intente operar el aparato si sólo funciona de manera intermitente, o si se detiene del todo.

APTO SÓLO PARA USO DOMÉSTICO.

GUARDE ESTAS INSTRUCCIONES

CABLE DE ALIMENTACIÓN

- Se proporciona un cable de alimentación corto para reducir los riesgos de enredarse o tropezarse con un cable más largo.
- Hay disponibles cables de alimentación extraíbles más largos o cables de extensión que se pueden usar si se tiene cuidado en su uso.
- Si se utiliza un cable de alimentación extraíble o un cable alargador largo:
 1. La clasificación eléctrica marcada en el cable de alimentación extraíble o en el cable de extensión debe ser al menos tan alta como la clasificación eléctrica del aparato;

2. Si el aparato es del tipo con conexión a tierra, el cable de extensión debe ser un cable de 3 hilos con conexión a tierra; y
3. El cable largo debe colocarse de manera que no caiga sobre la encimera o la mesa, donde los niños puedan tirar de él o tropezar.

ENCHUFE POLARIZADO

Este electrodoméstico posee un enchufe polarizado, lo que significa que una punta es más ancha que la otra. Para reducir el riesgo de descarga eléctrica, este enchufe está diseñado para calzar en una toma de corriente polarizada de una sola forma. Si el enchufe no entra del todo en la toma de corriente, inviértalo. Si aun así no entra, contacte a un electricista calificado. No intente reparar modificar el enchufe.

FUNCIONAMIENTO

1. ANTES DE USAR POR PRIMERA VEZ

- Controle que el voltaje de la red eléctrica doméstica corresponda al indicado en la etiqueta identificatoria de la base del electrodoméstico.
- Conecte el electrodoméstico a la red eléctrica.
- Lave la cesta del filtro y la jarra de vidrio con un detergente suave para vajillas.
- Lea la sección PREPARACIÓN DEL CAFÉ.
- Corte la atadura de cable e inserte el cable de alimentación en el tomacorriente.
- Limpie la cafetera llenando el depósito de agua con agua fresca, filtrada y fría hasta la línea MAX.
- Encienda la cafetera y deje que el agua traspase por completo a la jarra de vidrio a través de un ciclo de preparación.
- Deje que la cafetera se enfríe durante 5 minutos antes de la siguiente preparación.

2. PREPARACIÓN DEL CAFÉ

Para obtener un sabor de café aromático y el mejor ajuste del filtro de café en el portafiltro, recomendamos utilizar filtros de café 1x4® de Melitta®.

- Asegúrese de que la cafetera esté conectada a la red eléctrica.
- Abra la tapa del depósito de agua.
- Llene el depósito de agua con la cantidad deseada de agua corriente, filtrada o fría. No exceda el nivel MAX. (Fig.1)
- Cierre la tapa del depósito de agua.
- Doble los bordes del filtro de papel # 4 y colóquelo en la cesta del filtro. (Fig. 2)
- Coloque el café molido en el filtro de papel. (Se recomienda una cucharada por taza)

Nota: Si agrega demasiado café molido se producirán desbordes.

- Coloque la jarra de vidrio en la cafetera y asegúrese de que la detención del goteo esté en la posición abierta. (Fig.4)
- Seleccione el resultado de café de sabor normal o fuerte con el botón (O). Si selecciona café de sabor fuerte, el indicador de intensidad del café (K) se volverá blanco. Si presiona el botón (O) para seleccionar café normal, el indicador de intensidad del café (K) se apagará. (Fig. 3)
- Si presiona el botón (T), la luz indicadora de ENCENDIDO/APAGADO (N) se volverá roja. (Fig.4) La cafetera comenzará a preparar el café.
- Después de preparar el café, suenan tres pitidos.
- Después de la preparación del café, la base conservadora de calor mantendrá el café caliente y se apagará automáticamente. Ahora puede disfrutar de su café recién hecho.
- La cafetera puede apagarse manualmente en cualquier momento presionando el botón (T).

Nota: La jarra de vidrio puede sacarse para servir el café durante la preparación. Sin embargo, la jarra de vidrio debe volver a colocarse en la cafetera antes de 20 segundos para evitar que el café se desborde.

3. FUNCIÓN DE RELOJ Y TEMPORIZADOR

AJUSTE DEL RELOJ

Cuando la cafetera está enchufada, en la pantalla se ve AM12:00 con “ : ” destellando.

- Configure el reloj presionando el botón (R) o el botón (S) repetidamente hasta alcanzar la hora que desee. También puede mantener presionado los iconos para desplazarse rápidamente a través de los dígitos. (Fig.5)

AJUSTE DEL TEMPORIZADOR

La cafetera cuenta con una función de TEMPORIZADOR. Esta función permite comenzar a preparar el café automáticamente según la hora programada.

- Prepare la cafetera como se describe en la sección 2 “PREPARACIÓN DEL CAFÉ” sin presionar el botón (T).
- Para configurar la hora de inicio deseada, presione el botón (Q), el reloj destellará y el indicador de programa (M) se volverá blanco y destellará. (Fig.6)
- Para configurar la hora, presione el botón (R) y para los minutos, el botón (S) las veces que sea necesario. También puede mantener presionado los iconos para desplazarse rápidamente a través de los dígitos. (Fig.5)
- Después de configurar el temporizador, la pantalla mostrará la hora actual y el indicador PROG (M) se volverá blanco.
- La cafetera comenzará a preparar el café automáticamente según la hora que usted haya programado. El indicador de programa (M) se apagará y el de encendido (N) se volverá rojo.
- Después de preparar el café, suenan tres pitidos.
- Si presiona el botón (Q), la luz indicadora de programa (M) se apagará y la función de temporizador se desactivará
- Si desea cambiar la función de temporizador, siga los pasos anteriores presionando el botón (Q). El reloj y el indicador de programa (M) destellarán. Después, puede empezar a configurar un nuevo tiempo de preparación del café.

Nota: La hora de inicio programada se guarda hasta que se establezca una nueva hora de inicio o se borre o desenchufe la cafetera de la red eléctrica.

4. HACER CAFÉ CON HIELO

La cafetera cuenta con una función de CAFÉ HELADO. La función le permitirá preparar café helado.

- Si presiona el botón (P), el LED indicador de café helado (L) se encenderá. (Fig.7)
- Doble los bordes del filtro de café Melitta® 1x4® y colóquelo en la cesta del filtro. (Fig.2)
- Coloque el café molido en el filtro de papel. (Se recomienda una cucharada por taza).

Nota: Si agrega demasiado café molido se producirán desbordes.

- Llene el depósito de agua con la cantidad deseada de agua corriente, filtrada o fría sin sobrepasar el nivel marcado con *. (Fig.8)
- Llene la jarra de vidrio con hielo hasta el nivel recomendado con la marca ICE. (Fig.8)

Nota: Si agrega demasiado hielo se producirán desbordes.

- Coloque la jarra de vidrio en la cafetera y asegúrese de que la detención del goteo esté en la posición abierta.
- Seleccione café con sabor normal o fuerte con el botón (O). Si selecciona el café fuerte, se encenderá el LED blanco del indicador de intensidad del café (K). Si presiona el botón (O) para seleccionar café normal, el indicador de intensidad del café se apagará. (Fig.3)
- El electrodoméstico empezará a preparar el café después de presionar el botón (T).
- Después de preparar el café, suenan tres pitidos.

Recomendación: Llene la taza con más cubitos de hielo para que el café quede más frío.

- En el modo de café helado, mantenga apagada la función para mantener al café caliente.
- Si presiona el botón (P), el indicador de café helado (L) se apagará, la función de café helado se desactivará y la de mantener el café caliente se reactivará.
- La cafetera puede apagarse manualmente en cualquier momento presionando el botón (T).

5. LIMPIEZA Y MANTENIMIENTO

LIMPIEZA EXTERNA

- Antes de limpiar, primero debe desenchufar la cafetera.
- No sumerja nunca la cafetera ni el cable de alimentación en agua
- Limpie la carcasa con un paño suave y húmedo.
- La jarra de vidrio, la tapa y la cesta del filtro se pueden lavar en el lavavajillas.
- Cuando esté fría, la base conservadora de calor se puede limpiar con un paño suave y húmedo.

ELIMINACIÓN DEL SARRO

El contenido mineral del agua del grifo y la frecuencia de uso provocan la acumulación de sarro, lo que puede afectar al funcionamiento de la cafetera y al sabor del café.

Para obtener el mejor rendimiento de su cafetera, le recomendamos limpiarla periódicamente.

- Siga las instrucciones del fabricante con respecto a las cantidades y vierta el producto quitasarro en el recipiente para agua. Recomendamos utilizar los filtros anti sarro para cafeteras de Melitta® o llenar el depósito de agua hasta la mitad con vinagre blanco y completarlo con agua limpia. No supere el nivel indicado con la marca MAX.
- Presione el botón (T) y deje que la cafetera prepare la solución quitasarro.
- Después de la descalcificación, presione el botón (T) para apagar el aparato.
- Al final del proceso de eliminación del sarro, la cafetera debe enjuagarse dos veces, utilizando la máxima cantidad de agua sin café. Esto eliminará los depósitos de sarro restantes.

GARANTÍA LIMITADA

Además de los reclamos de garantía legal, a las que el usuario final tiene derecho en relación con el vendedor, si el dispositivo fue comprado a un distribuidor autorizado por Wabilogic Inc. debido a su competencia en consultoría, otorgamos una garantía del fabricante bajo las siguientes condiciones:

1 un año de garantía limitada a partir de la fecha de compra original.

1. Esta garantía se extiende únicamente al comprador minorista original o al destinatario del regalo. Se requiere el recibo de compra original, como prueba de compra, para hacer un reclamo de garantía.
2. Las fallas que se produzcan debido a una conexión incorrecta, manipulación incorrecta o intentos de reparación por parte de personas no autorizadas, no están cubiertas por la garantía. Lo mismo se aplica al incumplimiento del uso de consumibles (p. ej., agentes de limpieza y descalcificación) que no se correspondan con las especificaciones originales. Las piezas de desgaste (por ejemplo, sellos, válvulas y rebabas) y las piezas frágiles están excluidas de la garantía.
3. Este dispositivo fue diseñado y construido solo para uso doméstico. No es apto para otros usos.
4. La garantía no cubre daños que no sean responsabilidad del fabricante. Esto es válido especialmente en caso de reclamos derivados de un uso inadecuado (por ejemplo, funcionamiento con corriente insuficiente o voltaje inadecuado).