

#ewaskissen mit Hotelverschluss

Nähanleitung

Je nach Kissengröße brauchst du

♥ Stoff 2x Kissengröße + 20 cm extra (z.B. Kissen 40x40cm)

Du brauchst für ein Kissen:

- ♥ Stoffschere oder
- ♥ Rollschneider & Schneidematte
- ♥ Maßband
- ♥ Baumwollstoff oder Dekostoff deiner Wahl
- ♥ passendes Garn
- ♥ ggf. hübsche Paspeln, Bänder oder Borten
- ♥ Stecknadeln oder Clips
- ♥ Bügeleisen
- ♥ ein bisschen Zeit und
- ♥ viel Spaß dabei!

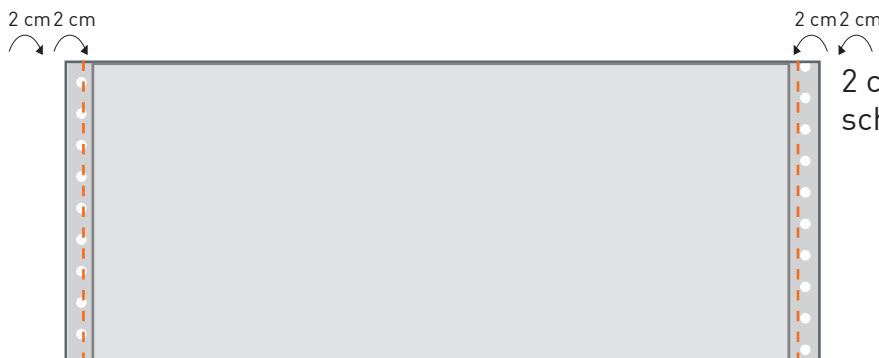
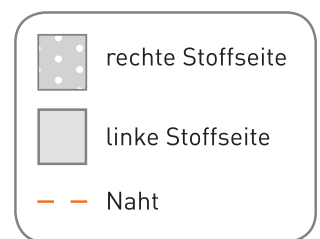

2 cm einschlagen und weitere 2 cm umschlagen, festnähen, bügeln.

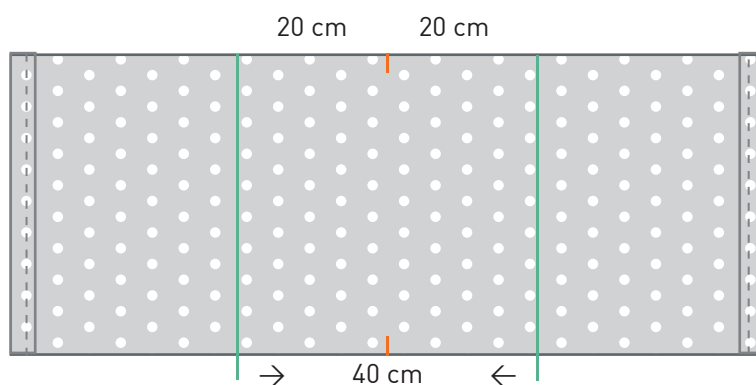

Lege den Stoff mit der rechten (schönen) Seite nach oben und markiere die Mitte auf der langen Seite. Nun misst du von der Mitte jeweils 20 cm nach links und nach rechts.

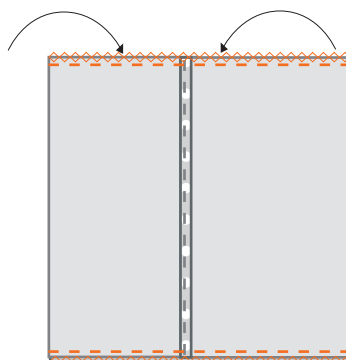

Klappe die beiden Seiten entsprechend um und stecke alles ordentlich aufeinander. Nun nähst du oben und unten die offenen Seiten mit 1 cm Nahtzugabe zu und versäuberst die Kanten mit einem ZickZack-Stich (oder der Overlock). Kissenhülle wenden, bügeln, Kissen rein...

Fertig!