



Numer modelu:
CBCB4850 CBCS4850

 **ciarra**

www.ciarraappliances.com

ZAWARTOŚĆ

Bezpieczeństwo	2-3
Specyfikacje	4
Przed użyciem Kuchenka Kaptur	5
Przygotuj się na Instalacja	6
Instalacja	7-15
Zainstaluj Okap	7-14
Filtr węglowy Instalacja	15
Operacja	17-20
Czyszczenie oraz Konserwacja	21-23
FILTRY TŁUSZCZU	21
FILTR WĘGLOWY	21
CZYSZCZENIE STALI NIERDZEWNEJ	21
CZYSZCZENIE WYKOŃCZENIA LAKIERU	21
WYMIANA LED	22-23
Rozwiązywanie problemów	24
Ochrona środowiska	25

Bezpieczeństwo

OSTRZEŻENIE

**ABY ZMNIJSZYĆ RYZYKO POŻARU, PORAŻENIA
PRĄDEM LUB OBRAŻEŃ OSÓB, NALEŻY
PRZESTRZEGAĆ NASTĘPUJĄCYCH:**



- Używaj tego urządzenia tylko w sposób przewidziany przez producenta. W razie pytań skontaktuj się z producentem pod adresem lub numerem telefonu podanym w Gwarancja.



- Przed serwisowaniem lub czyszczeniem urządzenia odłącz lub odłącz okap od zasilania dostarczać.
- To urządzenie nie jest przeznaczone do użytku przez osoby (w tym dzieci) o ograniczonych zdolnościach fizycznych, sensorycznych lub umysłowych lub bez doświadczenia i wiedzy, chyba że są one nadzorowane lub poinstruowane w zakresie użytkowania urządzenia przez osobę odpowiedzialną za ich bezpieczeństwo.
- Prace instalacyjne i okablowanie elektryczne muszą być wykonywane przez wykwalifikowaną osobę (osoby) zgodnie ze wszystkimi obowiązującymi przepisami i normami, w tym z ochroną przeciwpożarową budowa.
- Do prawidłowego spalania i odprowadzania gazów przez przewód kominowy urządzeń spalających paliwo potrzebna jest wystarczająca ilość powietrza, aby zapobiec wstęcznemu ciągowi.
- Podczas cięcia lub wiercenia w ścianie lub suficie nie należy: nie uszkadza przewodów elektrycznych i innych ukrytych narzędzia.
- Wentylatory kanałowe muszą być zawsze odpowietrzane do na dworze.
- Zapewnienie wymagań lokalnych przestrzega się przepisów dotyczących odprowadzania spalin powietrze.
- Ta jednostka musi być uziemiony.
- Gdy obowiązujące przepisy lokalne zawierają bardziej restrykcyjne wymagania dotyczące instalacji i/lub certyfikacji, wyżej wymienione wymagania mają pierwszeństwo przed wymaganiami niniejszego dokumentu, a instalator zobowiązuje się do ich przestrzegania we własnym zakresie koszt.
- Często czyścić okap. Smar nie powinien gromadzić się na wentylatorach, filtrach lub w spalinach kanały.



Ostrzeżenie: Niezamontowanie śrub lub urządzenia mocującego zgodnie z tymi instrukcjami może spowodować zagrożenie elektryczne.

Bezpieczeństwo

OSTRZEŻENIE

ABY ZMNIJSZYĆ RYZYKO OBRAŻEŃ OSÓB W PRZYPADKU POŻARU GÓRNEGO SMARU, NALEŻY PRZESTRZEGAĆ, CO NASTĘPUJE:*

1. MNIEJSZE PŁOMIENIE z ciasno dopasowaną pokrywką, blachą do ciastek lub metalową tacką, a następnie wyłącz palnik. UWAŻAJ, ABY ZAPOBIEGAĆ POPARZENIOM. JEŚLI PŁOMIENIE NIE WYGASZA NATYCHMIAST, EWAKUJ SIĘ I WEZWAJ STRAŻY POŻARNEJ
2. NIGDY NIE PODNOSZ PŁONĄCEJ PATELNI — możesz się poparzyć.
3. NIE UŻYWAJ WODY, w tym mokrych ścierek do naczyń lub ręczników — może to spowodować gwałtowną eksplozję pary.
4. Używaj TYLKO gaśnicy Jeśli:
 - a) Posiadasz gaśnicę klasy ABC i wiesz jak ją obsługiwać to.
 - b) Ogień jest mały i ogranicza się do obszaru, w którym jest Rozpoczęty.
 - c) Straż pożarna została nazywa.
 - d) Możesz walczyć z ogniem plecami do Wyjście.

OSTROŻNOŚĆ

- Do użytku w pomieszczeniach tylko.
- Wyłącznie do ogólnego użytku wentylacyjnego. Nie używać do wydmuchiwania materiałów niebezpiecznych lub wybuchowych i opary.
- Aby uniknąć uszkodzenia łożyska silnika oraz hałaśliwej i/lub niewyważonej łopatki wentylatora, trzymaj spray do płyt kartonowo-gipsowych, kurz budowlany itp. poza zasięgiem kaptur.
- Silnik okapu ma przeciążenie termiczne, które automatycznie wyłącza silnik w przypadku przegrzania. Silnik uruchomi się ponownie po ostygnięciu. Jeśli silnik nadal wyłącza się i ponownie uruchamia, zleć okap serwisowany.
- Zawsze przestrzegaj wymagań producenta sprzętu kuchennego dotyczących wentylacji wymagania.
- Aby zmniejszyć ryzyko pożaru i prawidłowo wydmuchać powietrze, należy wyprowadzić powietrze na zewnątrz – Nie należy wyprowadzać powietrza do przestrzeni w ścianach lub suficie, na strychni, do podziemnej przestrzeni lub garaż.
- Podczas instalacji, serwisowania lub czyszczenia urządzenia zaleca się noszenie okularów ochronnych i rękawice.
- Proszę przeczytać etykietę specyfikacji produktu, aby uzyskać dalsze

Specyfikacje

CBCB4850
CBCS4850

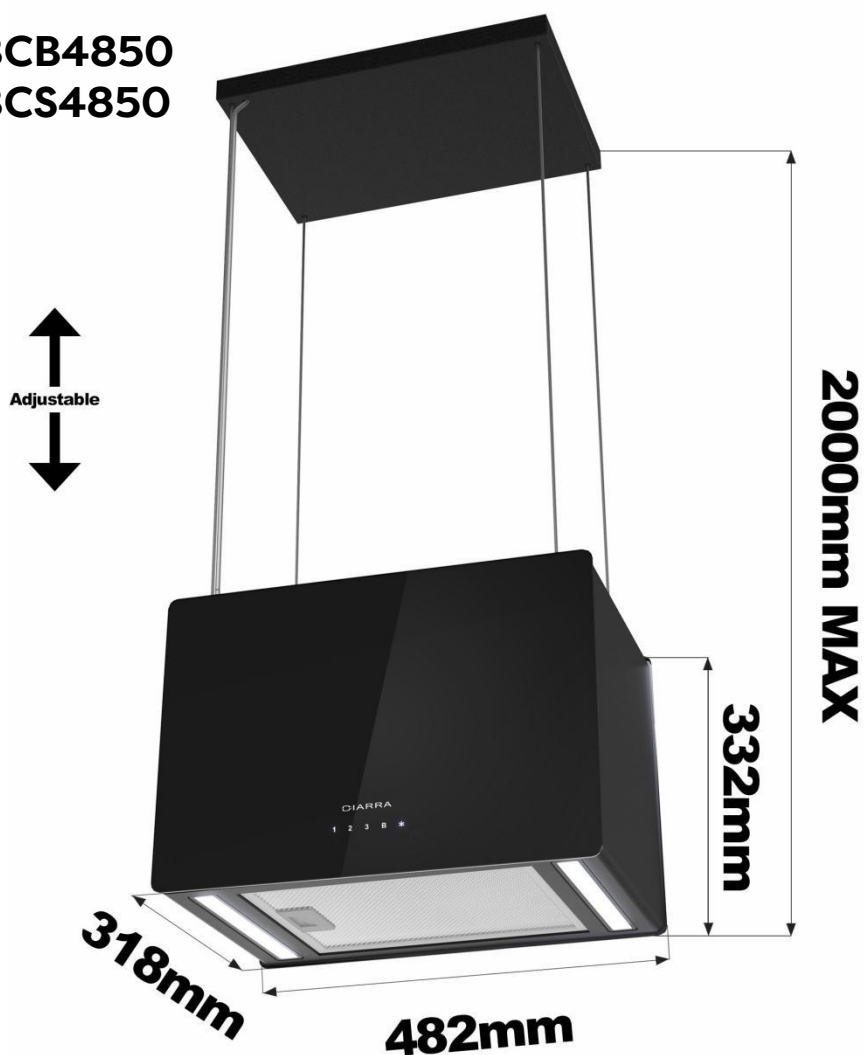

Napięcie	220V-240V~ 50Hz
Moc silnika	1x85 W
Moc lamp	2x1W+2,5W(UV)
Wymiary urządzenia	482*318*2000mm MAX (szer. x gł. x wys.)
Uwaga: Producent zastrzega sobie prawo do zmiany wszelkich ulepszeń technologicznych lub modyfikacji bez wcześniejszego powiadomienia.	

Przed użyciem Kuchenka Kaptur



UWAGA: Przed przystąpieniem do montażu należy sprawdzić, czy brakuje elementów lub są one uszkodzone, należy skontaktować się z producentem.

Przestrzegaj wszystkich zasad i zarządzeń. Zleć montaż okapu wykwalifikowanemu technikowi. Instalator jest odpowiedzialny za zachowanie odstępów montażowych określonych na tabliczce znamionowej modelu/seryjnej. Producent nie ponosi żadnej odpowiedzialności za nieprawidłową instalację i nie ponosi odpowiedzialności z tytułu gwarancji urządzenia w przypadku uszkodzeń spowodowanych nieprawidłową instalacją.

SKŁADNIKI:



Część 1: 6 *40mm Śruby X 4



Część 6: Wiszące Płyta X 1

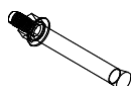

Część 2: Ekspansja Śruba X 4



Część 7: Talerz dekoracyjny X 1

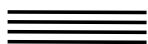

Część 3: Stal Kabel X 4



Część 8: Ciało kaptura X 1



Część 4: 1 :1 Schemat instalacji X1



Część 9: Węgiel Filtruj X 2
(CBCFO03)

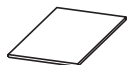

Część 5: Instalacja Instrukcja X1

TE NARZĘDZIA BĘDĄ POTRZEBNE DO INSTALACJI



1. Ochronny Rękawice



1. Taśma dwustronna lub taśma



2. Linijka poziomu ducha



2. Zestaw wkrętek krzyżowych



3. Taśma miernicza



3. Wiertarka elektryczna iwiertło 8 mm

Przygotuj się na instalacja

Przygotuj się na Instalacja :

a) Wentylacja Tryb

Tryb recyrkulacji: Recyrkulacja z filtrem węglowym (wymagana), zapachy i zapachy mogą być filtrowane i odprowadzane przez górny otwór wentylowany, a rura wydechowa nie jest wymagana.

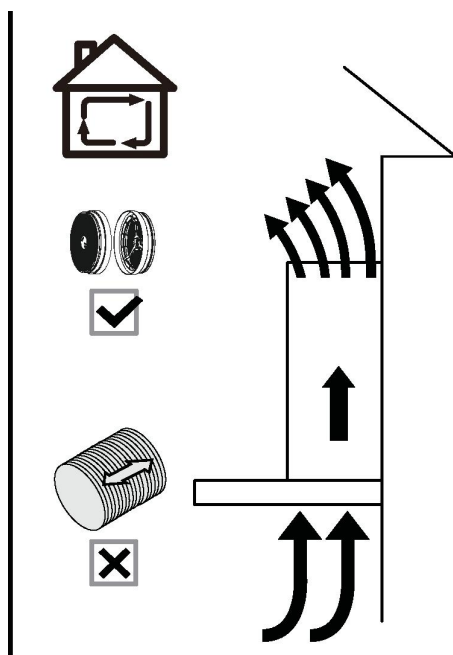

b) Przed instalacją nie podłączaj moc.

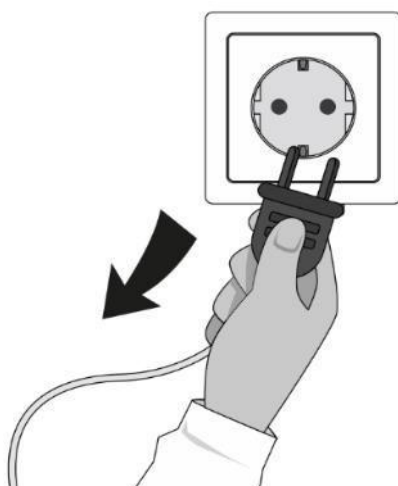

Instalacja



Zainstaluj Okap:

- 1) Usuń całą ochronną folię foliową z kaptura i/lub Części.
- 2) Zalecana wysokość instalacji: 65 ~ 75 cm nad płytą kuchenną, aby uzyskać najlepszą ekstrakcja.
 - ◆ Wymagana wysokość nad płytą gazową: 750mm;
 - ◆ Wymagana wysokość nad płytą elektryczną: 650mm.

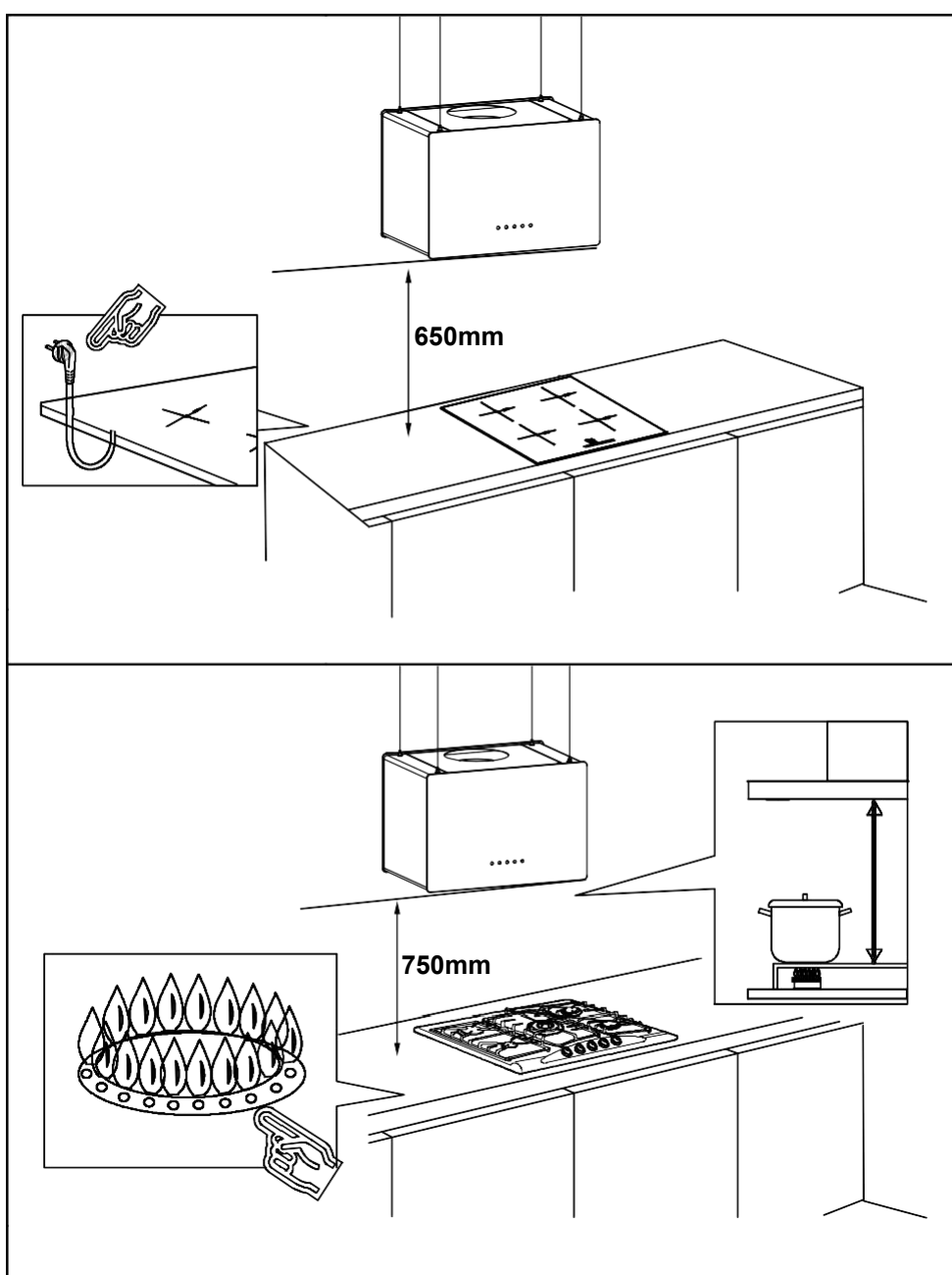

Instalacja

- 3) Poniżej znajduje się instalacja do wiercenia otworów 1:1 rysunek: 269.66mm

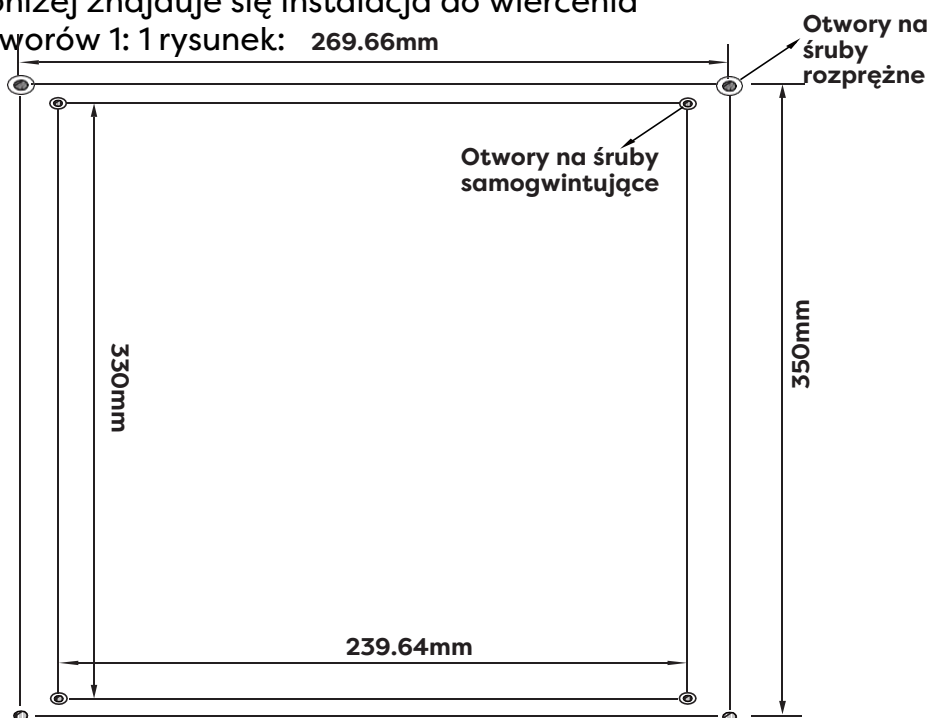

- 4) Zgodnie ze schematem instalacji 1:1, wywierć otwory 4*Ø8mm, aby pomieścić płytę wiszącą, dokręć wspornik do sufitu z dostarczonymi otworami na kołki rozporowe.

Uwaga: jeśli sufit jest wykonany z drewna, nie ma potrzeby wiercenia otworów, a płyta wisząca jest mocowana bezpośrednio do sufitu za pomocą 4 szt. wkrętów 6*40mm.

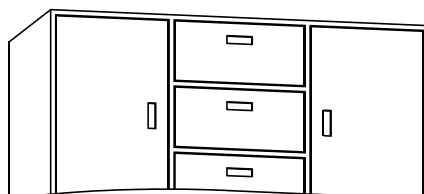
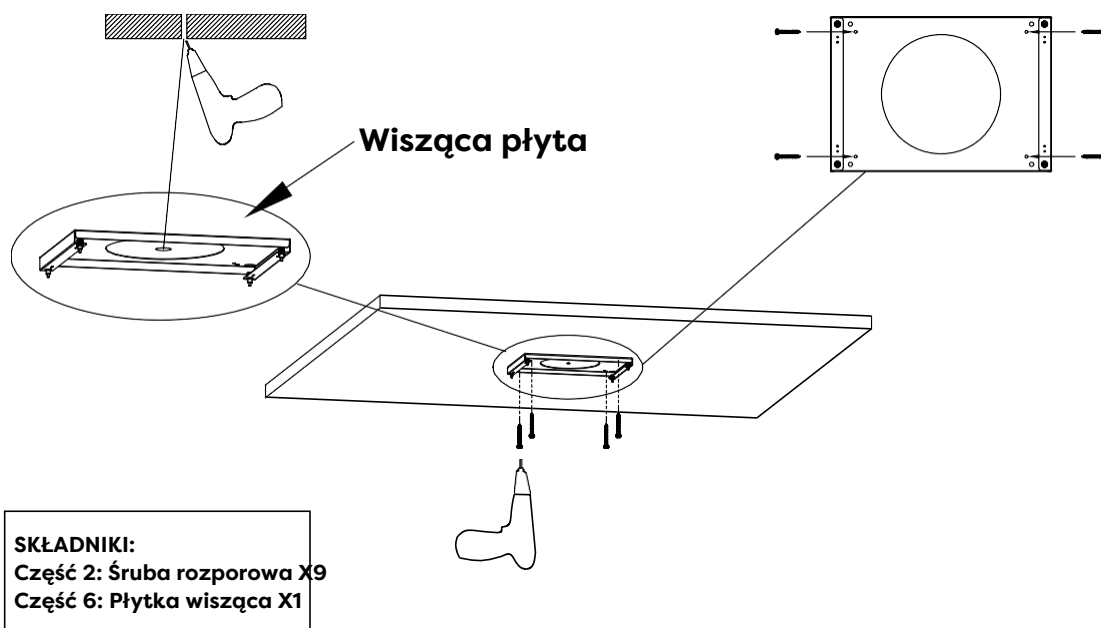

Instalacja

- 5) Przełóż cztery stalowe kable przez uchwyt na kable okapu kuchennego.

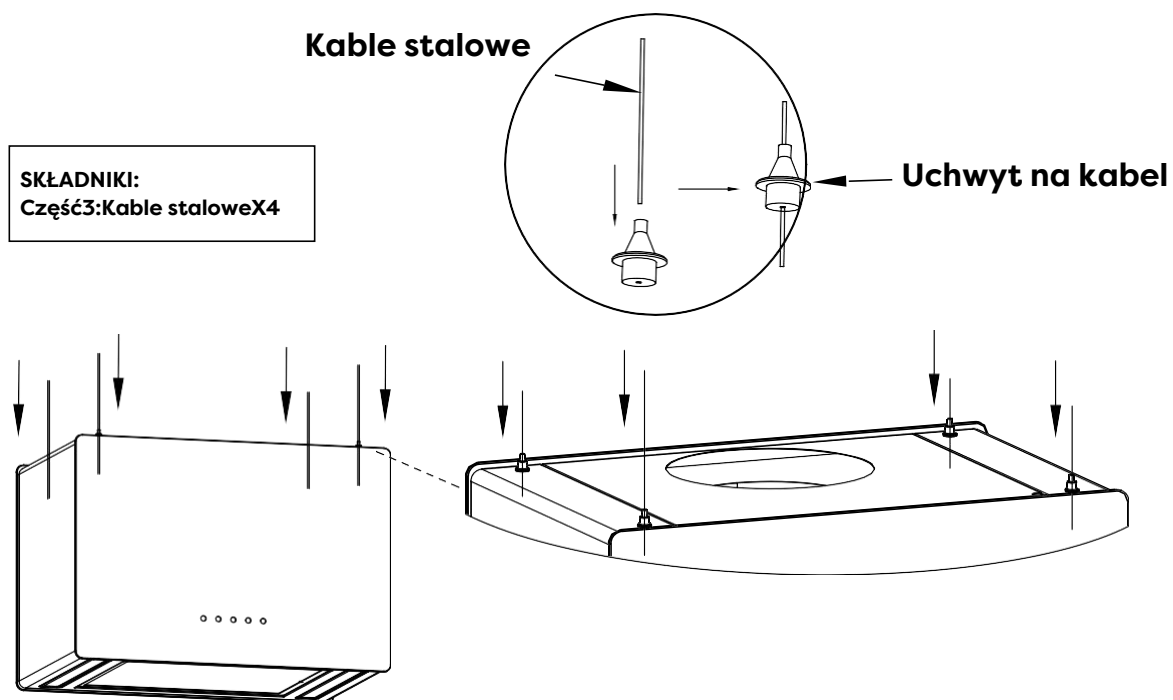

- 6) Przełóż cztery stalowe kable i kabel zasilający przez ozdobną płytkę.

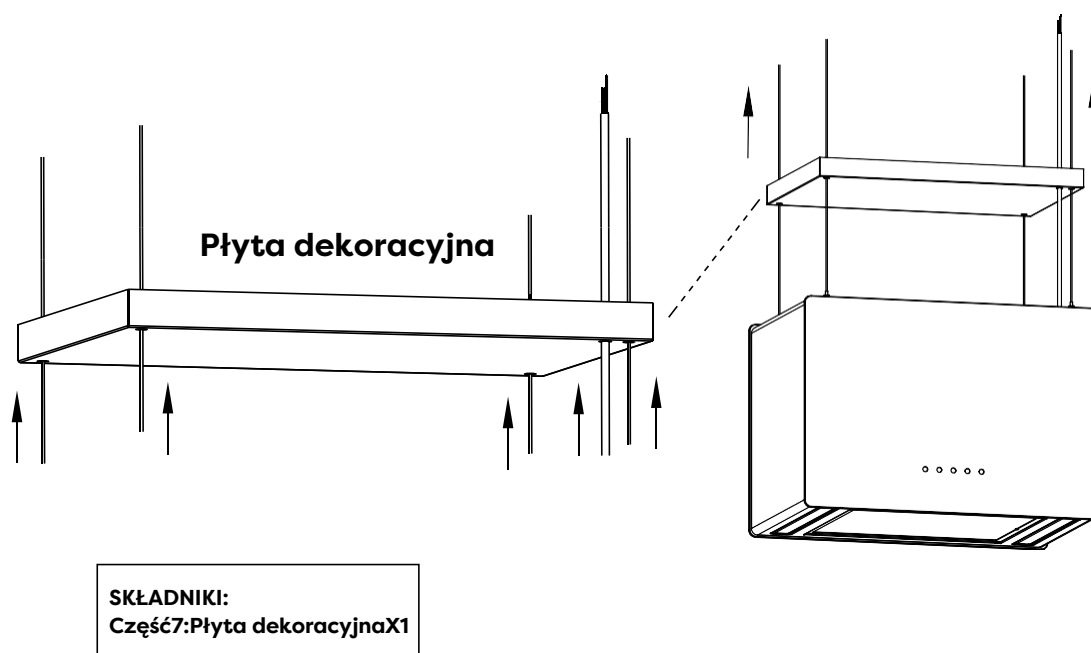

Instalacja

- 7) Podnieś maskę (przynajmniej dwie osoby), przełóż cztery stalowe liny przez odpowiedni uchwyt kablowy na płycie wiszącej. Dostosuj wysokość kaptura zgodnie z rzeczywistą sceną, a kabel zostanie automatycznie zablokowany przez kabel uchwyt.

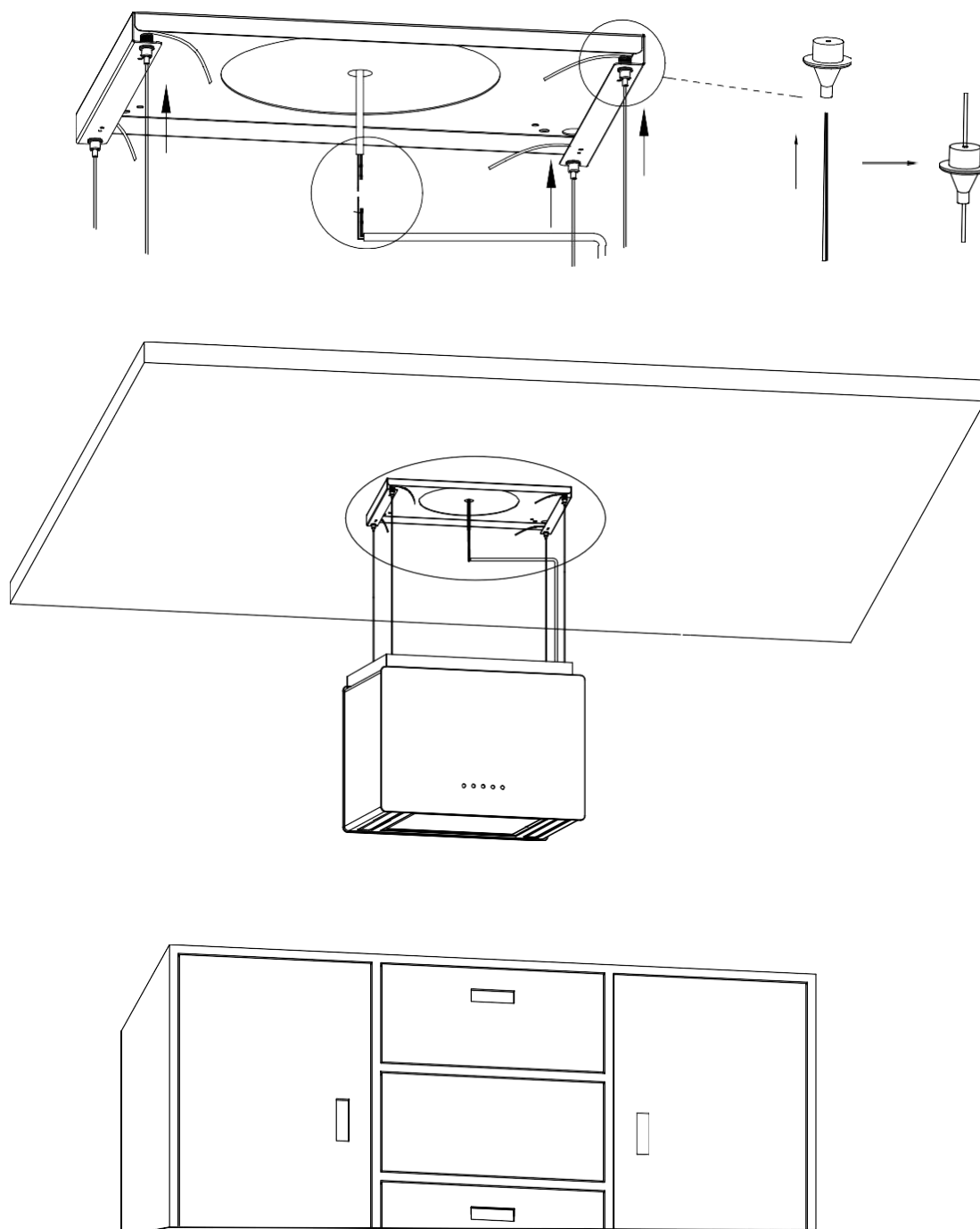

Instalacja

UWAGA: Kable można regulować tylko wtedy, gdy końcówki uchwytu na kable są wciśnięte.

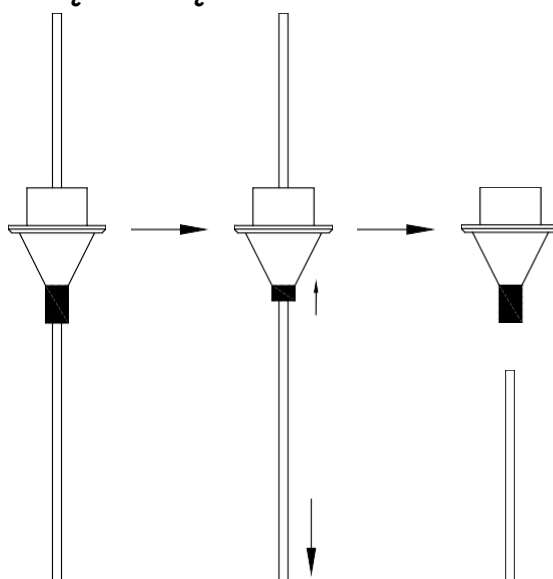

- 8) Dostosuj wysokość tych 4 stalowych lin i użyj linijki do poziomowania, aby ustawić maskę w poziomej pozycji.

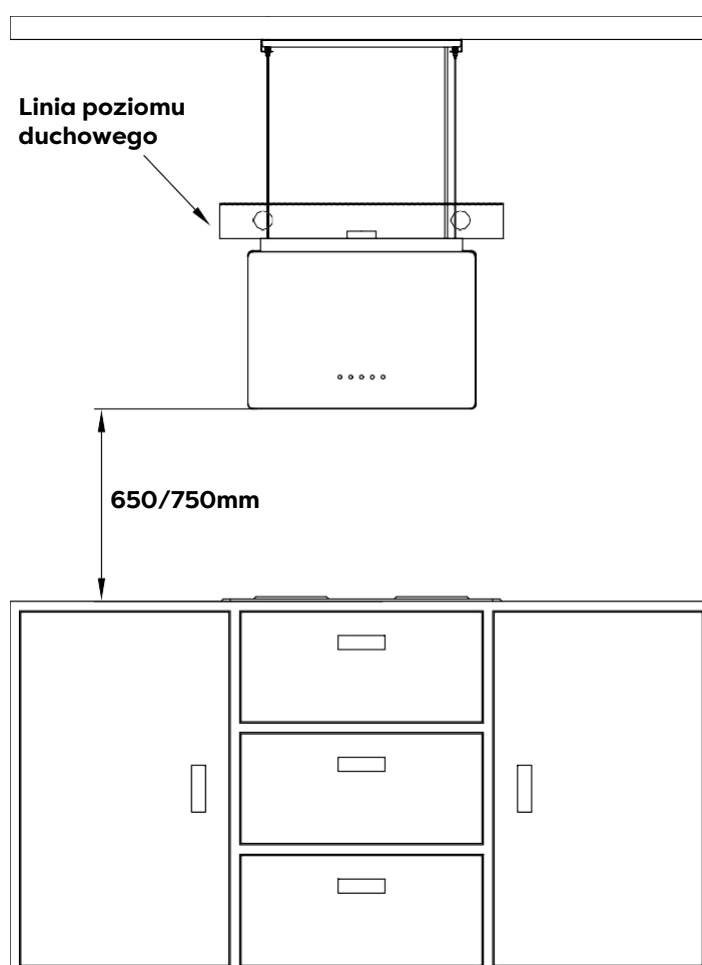

Instalacja

9) Podłącz przewód zasilający do kaptur.

Jeśli na suficie znajduje się złącze zasilania, należy przełożyć przewód zasilający przez płytkę dekoracyjną i podłączyć kabel zasilający do złącza zasilania na suficie.

Jeśli na suficie nie ma złącza zasilającego, podłącz kabel zasilający do złącza zasilającego (niekoniecznie musisz przełożyć kabel zasilający przez płytkę dekoracyjną).

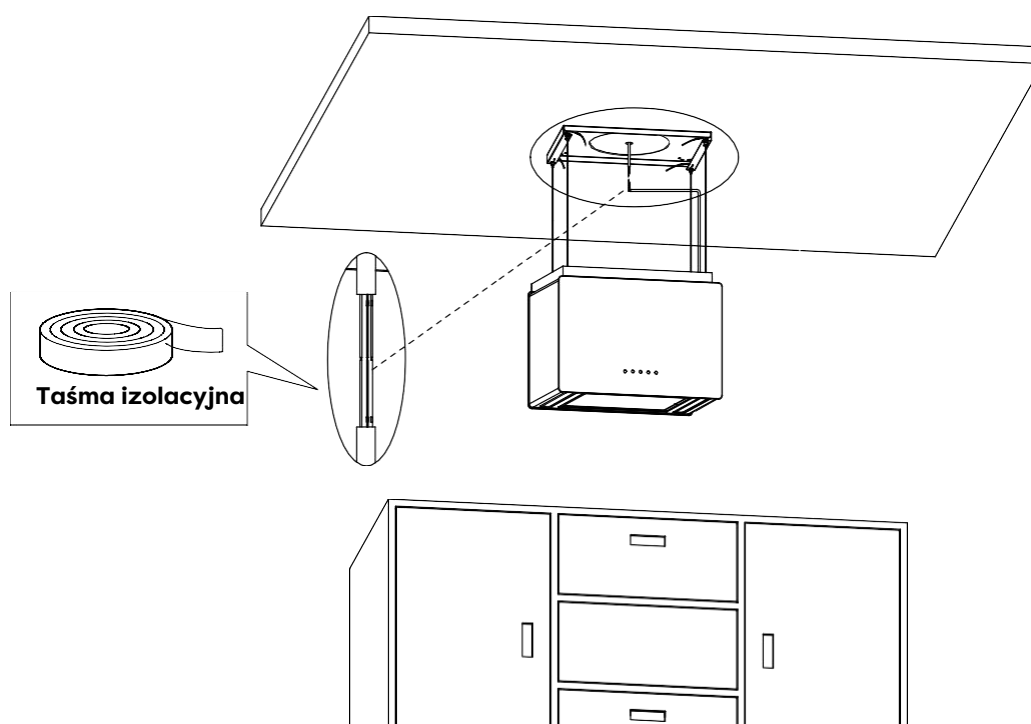

Uwaga:

Do zainstalowania przewodu zasilającego wymagane są wykwalifikowani elektrycy. Proszę zwrócić uwagę na bezpieczeństwo osobiste, aby zapobiec elektryczności zaszokować.

Instalacja

- 10) Popchnij talerz dekoracyjny do góry, aby można go było przyczepić do magnesów z talerza wiszącego.

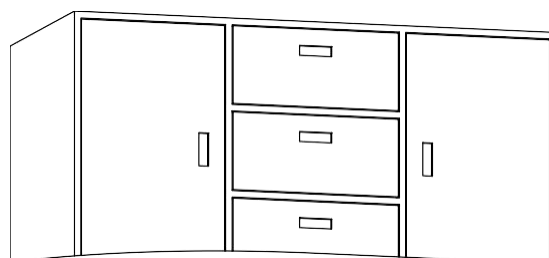
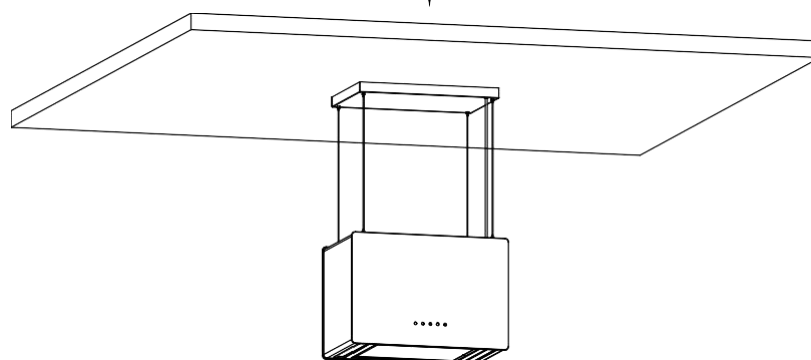
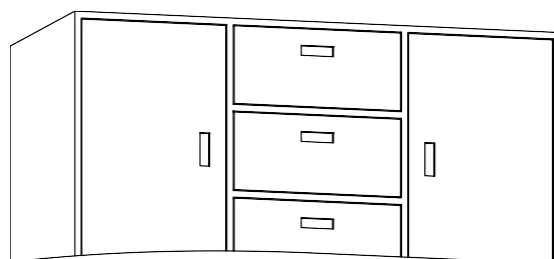
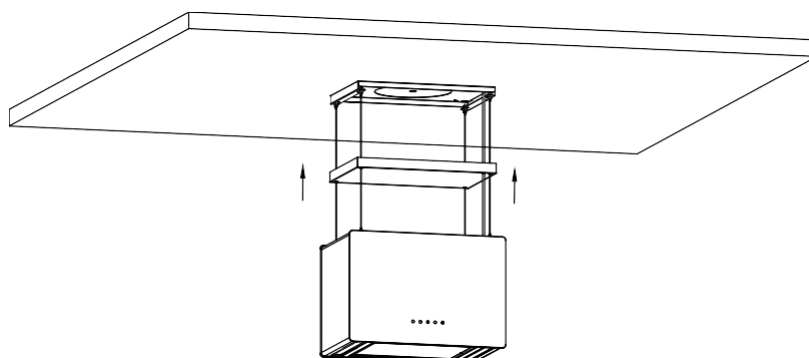

Instalacja

11) Oderwij taśmę z powietrza wylot.

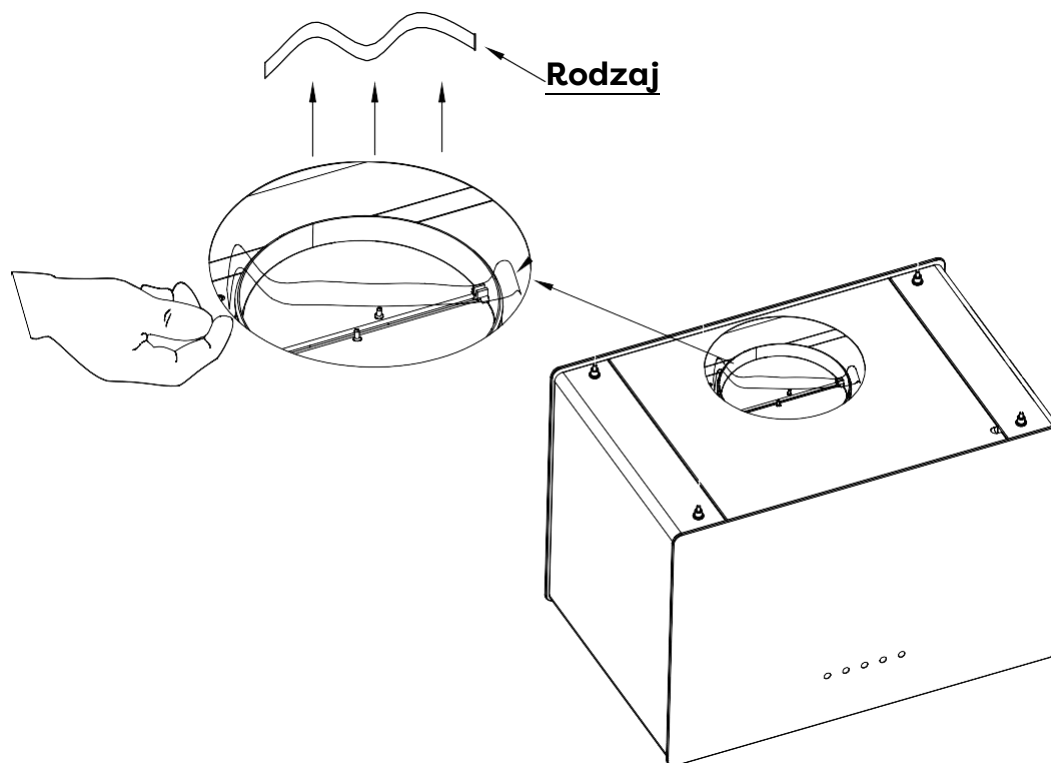

12) Włącz/wyłącz diody LED i sprawdź, czy funkcje są pracujące odpowiednio.

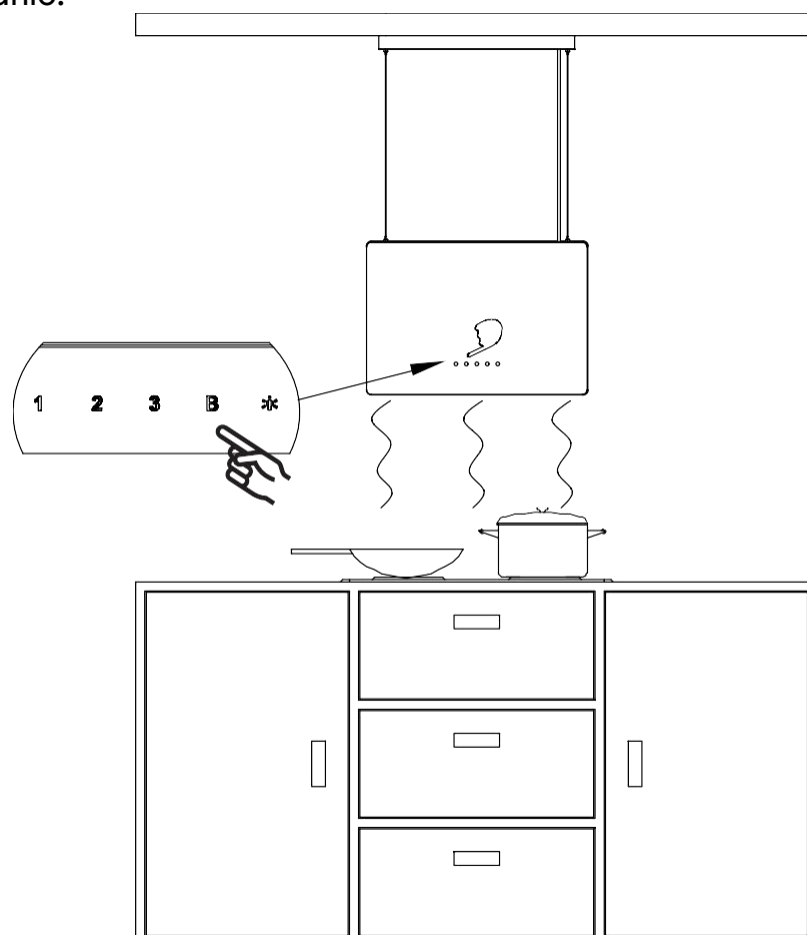

Instalacja



Filtr węglowy Instalacja (Recyrkulacja) :

1. Filtr węglowy może być użyty do pułapki zapachy.

Aby zainstalować filtr węglowy, należy najpierw odłączyć filtr przeciwłuszczowy. Naciśnij blokadę i pociągnij ją w dół.

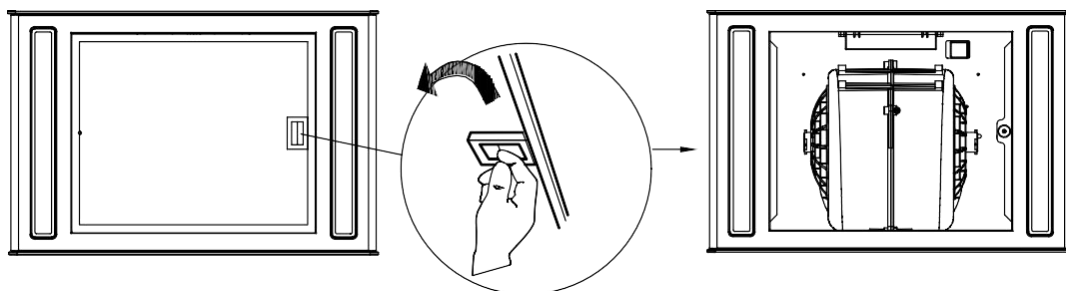

2. Umieścić filtr węglowy w urządzeniu i obrócić go w kierunku zgodnym z ruchem wskazówek zegara, aby go zablokować miejsce.

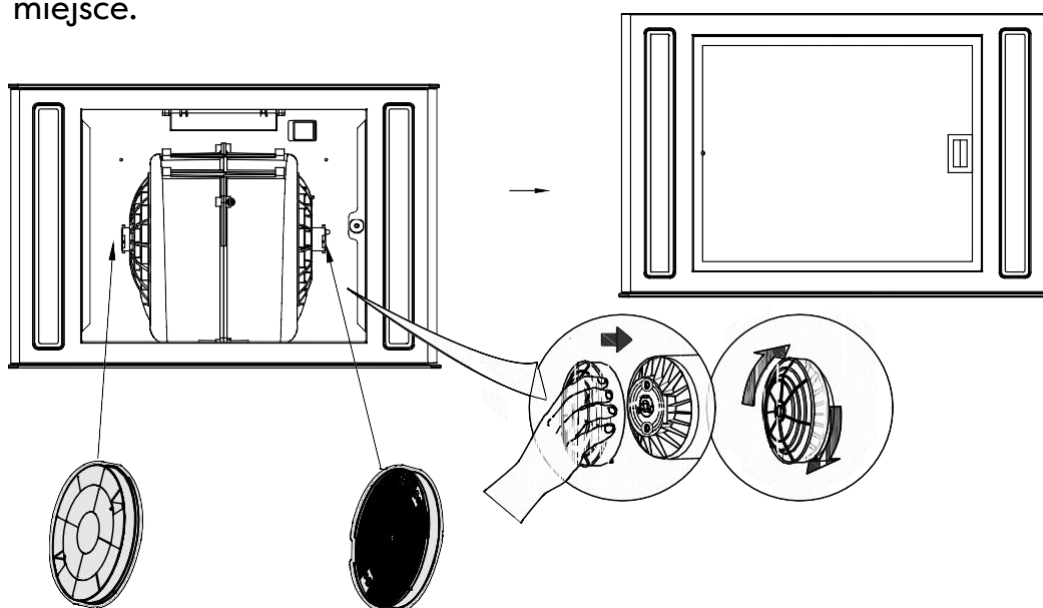

3. Jeśli filtr węglowy wymaga wymiany, włącz go ten w kierunku przeciwnym do ruchu wskazówek zegara.

UWAGA:

- Upewnij się, że filtr węglowy jest dobrze zamocowany zablokowany.
- Po zainstalowaniu filtra węglowego siła ssania okapu kuchennego zostanie zmniejszona.
- Filtr węglowy należy wymieniać co 3 miesiące w zależności od warunków posługiwać się.

Operacja

Zawsze włączaj okap przed rozpoczęciem gotowania, aby zapewnić przepływ powietrza w kuchni.

Przycisk elektroniczny

Obsługuj okap w następujący sposób:

1

2

3

B



TRYB CZUWANIA

Po podłączeniu, gdy brzęczyk wyda dźwięk, a wszystkie lampki kontrolne zostaną włączone na 1 s, a następnie zgasną, okap przejdzie w tryb gotowości. Kontrolka przycisku [1] nadal miga regularnie. Jeśli przez 60 s nie będzie żadnej operacji, okap przejdzie w tryb uśpienia; Jeśli potrzebujesz działać, naciśnij krótko dowolny przycisk, aby uruchomić okap.

Gdy okap jest w trybie czuwania; możesz łatwo włączyć 1.2.3 poziom prędkości naciskając odpowiedni poziom prędkości przez 2 sekundy, naciśnij ponownie odpowiedni przycisk poziomu prędkości, okap powróci do trybu gotowości.

1 Przycisk niskiej prędkości

Do wentylacji powietrza prawie bez hałasu; lub gotowanie na wolnym ogniu z niewielką ilością dymu i pary.

2 Średnia prędkość przycisk

Do codziennego gotowania.

3 Wysoka prędkość przycisk

Wysoka prędkość do smażenia lub gotowania z dużą ilością dymu i tłuszczu.

B Wzmacniacz przycisk

Natychmiastowy dostęp do maksymalnej mocy ssania.

Światło przycisk

Gdy światła są wyłączone, naciśnij raz, aby włączyć światła. Naciśnij ten przycisk ponownie, aby wyłączyć światła.

Aplikacja inteligentnego życia

Pobieranie i instalacja aplikacji Smart Life

1. Aby pobrać i korzystać z tej aplikacji, musisz użyć telefonu z systemem Android lub iPhone'a.
2. Wyszukaj „Smart Life” w sklepie Google Play dla Androida lub IOS App Store, aby pobrać i zainstalować APLIKACJA.



Przewodnik wideo



Okap kuchenny i aplikacja Smart Life łączenie w pary

1. Kiedy logujesz się do aplikacji Smart Life po raz pierwszy, musisz utworzyć nowe konto. Tworząc nowe konto, postępuj zgodnie z instrukcjami aplikacji, aby się zarejestrować.
2. Jeśli masz już konto, możesz użyć istniejącego konta do logowania w.
3. Po zalogowaniu wykonaj poniższe czynności, aby podłączyć okap (procedury działania systemów Android i IOS są takie same)

Operacja

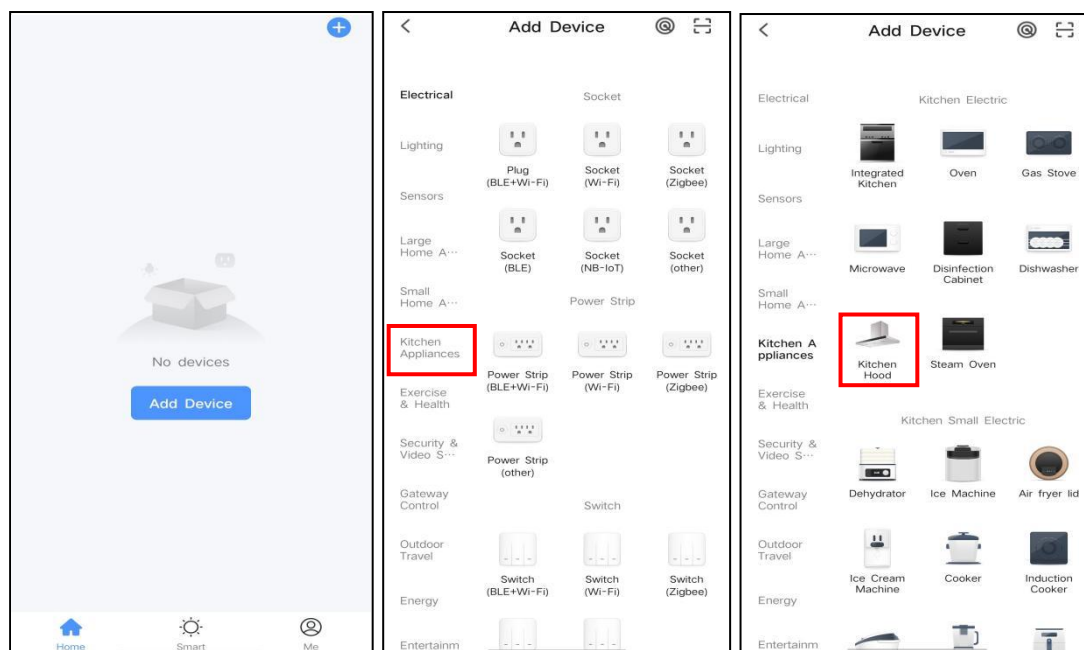

1. Otwórz aplikację smart life, kliknij Dodaj urządzenie.

2. Wybierz sprzęt AGD z pasek menu po lewej stronie.

3. Wybierz okap kuchenny.

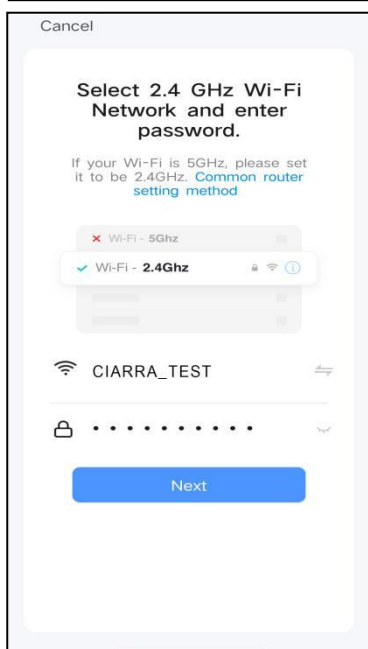

4. Połącz swój dom Wi-Fi i wprowadź hasło, a następnie kliknij Potwierdzić.

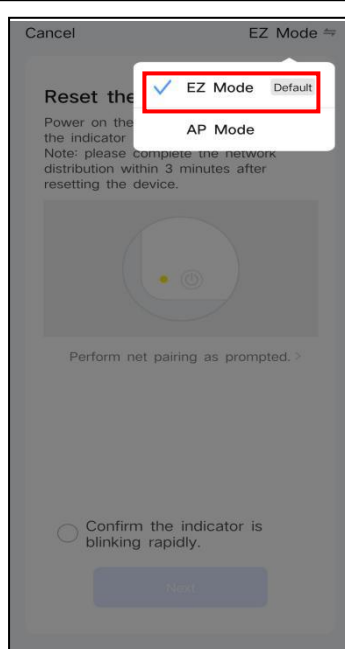

5. Kiedy wpiszesz to interfejs, wybierz EZ Tryb na górze prawy róg.

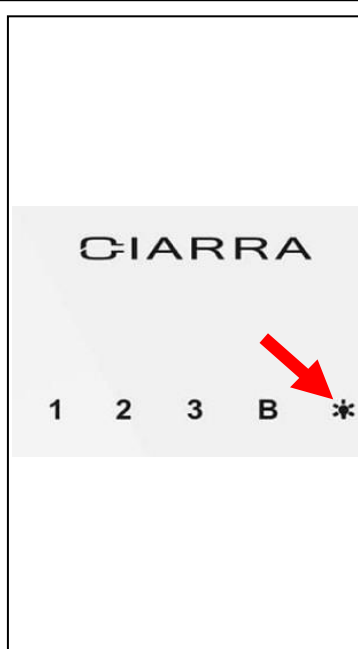

6. Naciśnij „Światło” przycisk przez 5 sekund, usłyszysz sygnał dźwiękowy i wszystko kontrolki przycisków będą świecić miga, wprowadź Wi-Fi Tryb parowania.

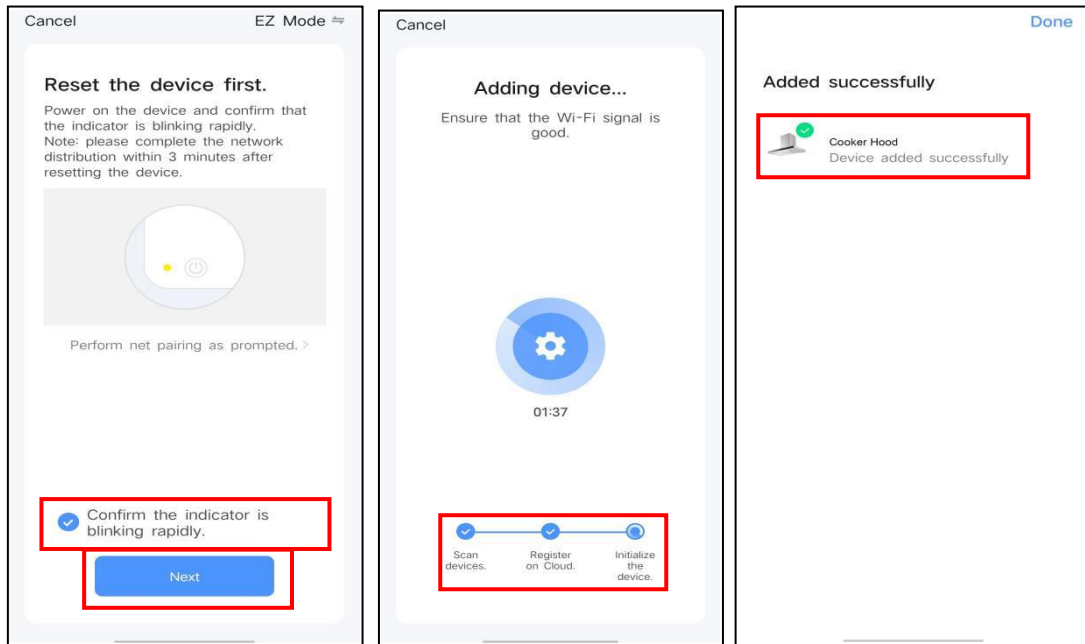

7. Kliknij „Potwierdź wskaźnik miga szybko” i pisklę "Następny".

8. Dodawanie urządzenia...

9. Kiedy to zobaczysz interfejs to znaczy ty pomyślnie podłączone urządzenie.

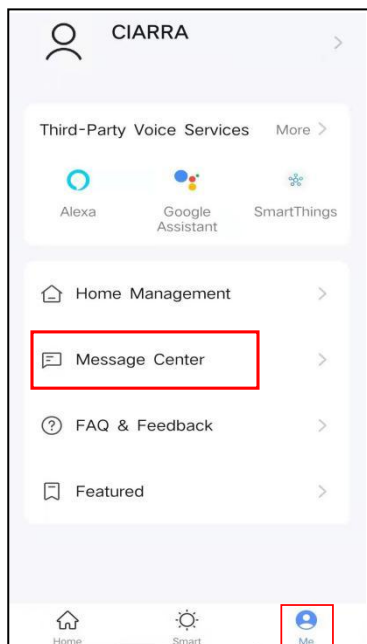

10. Kliknij „Ja” i wybierz „Centrum wiadomości”.

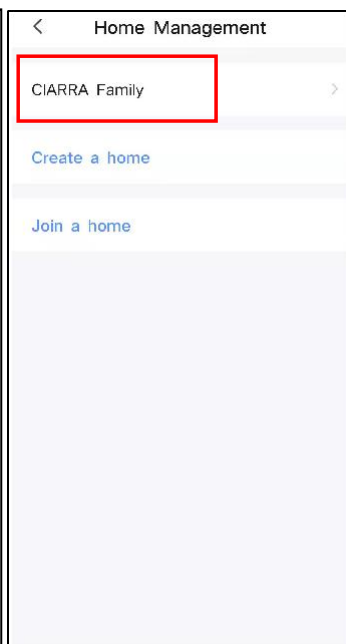

11. Możesz stworzyć dom lub dołączyć do domu w tym obszarze. Kliknij „zarządzanie moją rodziną”.

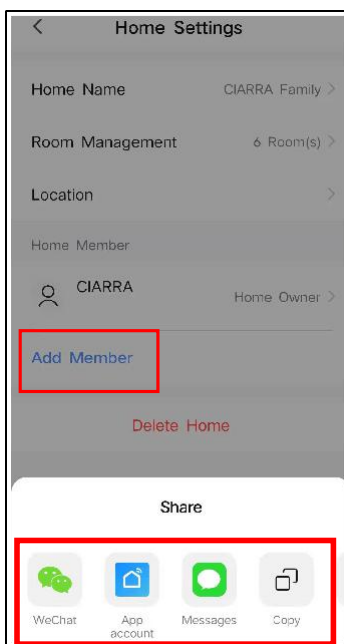

12. Wybierz „Dodaj członków” i udostępnij członkom, gdy członkowie zostaną pomyślnie dołącz do ta sama rodzina, oni mogą zdalnie sterować „kuchenką Hood” przez Wi-Fi.

Operacja

Funkcja lampy UV



OSTROŻNOŚĆ:

1. Lampa UV nie może być dotykana gołymi rękami i nie można jej zdjąć.
2. Gdy panel przedni jest otwarty, nie można włączyć lampy UV na. To urządzenie zawiera emiter UV. Nie patrz prosto w światło, aby zapobiec uszkodzeniu oczu.
3. Lampa UV może się powoli uruchamiać w środowisku o niskiej temperaturze. Proszę cierpliwie czekać. Lampa powróci do normalnej pracy po osiągnięciu temperatury wzrasta.

Zaleca się włączenie lampy UV podczas pracy okapu (zwłaszcza w trybie obiegu wewnętrznego z węglem aktywnym).

W trybie pracy naciśnij i przytrzymaj jednocześnie przycisk [3] i przycisk [B], aby włączyć lampę UV, a kontrolka przycisku światła zacznie migać; Naciśnij i przytrzymaj jednocześnie przycisk [3] i przycisk [B], aby wyłączyć lampę UV, a wskaźnik przycisku światła przestanie migać.

O interfejsie operacyjnym:



Włącznik / wyłącznik



Przycisk światła

Gdy światła są wyłączone, naciśnij raz, aby włączyć światła.

Light

Naciśnij ten przycisk ponownie, aby wyłączyć światła.



Przycisk światła UV

Gdy światła są wyłączone, naciśnij raz, aby włączyć światła.

Purify

Naciśnij ten przycisk ponownie, aby wyłączyć światła.



Prędkość wiatraka Przycisk

Możesz sterować odpowiednimi biegami 1-2-3-P na okapie.

Quick
Delay Off



Szybkie opóźnienie Ustawienie

Gdy okap działa, można ustawić timer opóźnienia za pomocą funkcji opóźnienia.

Naciśnij ten przycisk, okap przestanie działać za 5 minut.

Czyszczenie oraz konserwacja

Właściwa konserwacja okapu zapewni prawidłowe działanie urządzenia. Przed czyszczeniem urządzenia odłącz lub odłącz okap od zasilania dostarczać.

FILTRY TŁUSZCZU

Filtry tłuszczu należy często czyścić. Można myć w zmywarce w wysokiej temperaturze bez użycia detergentu.

FILTR WĘGLOWY

Filtr węglowy należy wymieniać co 3 miesiące w zależności od warunków użytkowania. Wymieniaj częściej, jeśli Twój styl gotowania generuje dużo tłuszczu, np. w trakcie smażenia. Filtry te nie nadają się do prania i nie mogą być ponownie użyte. Zapoznaj się z instrukcją instalacji dołączoną do filtra węglowego.

CZYSZCZENIE STALI NIERDZEWNEJ

Robić:

- Regularnie czyść go ściereczką lub szmatką nasączoną ciepłą wodą i łagodnym mydłem lub płynem do naczyń detergent.
- Możesz również użyć specjalistycznej domowej stali nierdzewnej odkurzacz.

Nie:

- Użyj dowolnej wełny stalowej lub ze stali nierdzewnej lub innych skrobaków, aby usunąć uporczywe brud.
- Użyj dowolnego szorstkiego lub ściernego środka czyszczącego.
- Doprowadzić do okapu pył gipsowy lub inne pozostałości budowlane. Podczas budowy/remontu przykryj okap, aby kurz nie przywierał do stali nierdzewnej powierzchnia.

●

Unikaj przy wyborze detergentu:

- Wszelkie środki czyszczące zawierające **wybielacz** będą atakować stal stal.
- Wszelkie produkty zawierające: **chlorki, fluorki, jodki, bromki** niszczą powierzchnie szybko.
- Wszelkie łatwopalne produkty używane do czyszczenia, takie jak **aceton, alkohol, eter, benzol** itp., są wysoce wybuchowe i nigdy nie powinny być używane w pobliżu zakres.

CZYSZCZENIE WYKOŃCZENIA LAKIERU:

Czyścić tylko ciepłą wodą i łagodnym detergentem. Jeśli wystąpią przebarwienia, użyj lakieru wykańczającego, takiego jak lakier samochodowy. (NIE używaj szorstkiego, ściernego środka czyszczącego ani środka do czyszczenia porcelany.)

Czyszczenie oraz konserwacja

WYMIANA LED

- Prostokątna dioda LED lampa:



UWAGA :

Przed czyszczeniem lub naprawą i wymianą akcesoriów należy wyłączyć zasilanie przed rozpoczęciem pracy, aby uniknąć porażenia prądem, uszkodzenia ciała ludzkiego, a nawet zagrożenia życia!

1. Wyłącz okap i odłącz od gniazdka elektrycznego. Odłącz filtr przeciw tłuszczowy, aby wymienić diodę LED lampa.

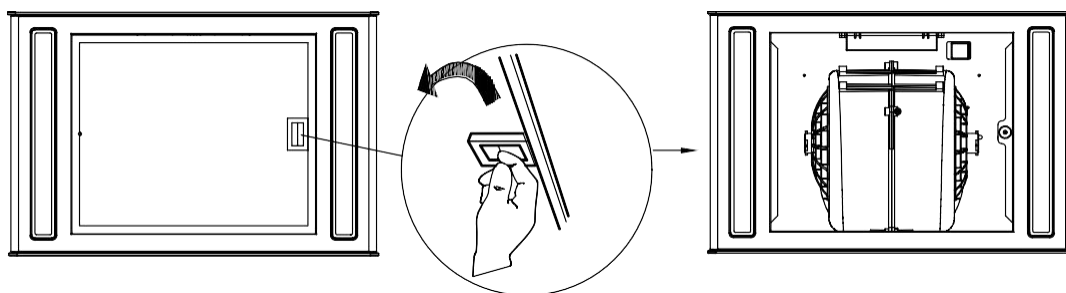

2. Wsuń uchwyt lampy LED z szafki ręcznie lub użyj śrubokręta, aby podważyć lampę LED wokół krawędzi, wyciągnij szczelinę lampy LED i przewód razem.

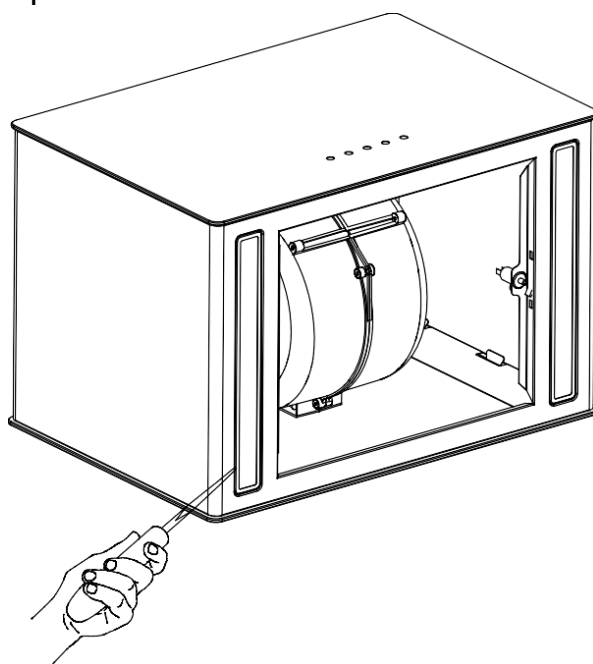

Czyszczenie oraz konserwacja

3. Otwórz osłonę zabezpieczającą zasilanie, wyciągnij wtyczkę i wymień odpowiedni model diody LED lampa.

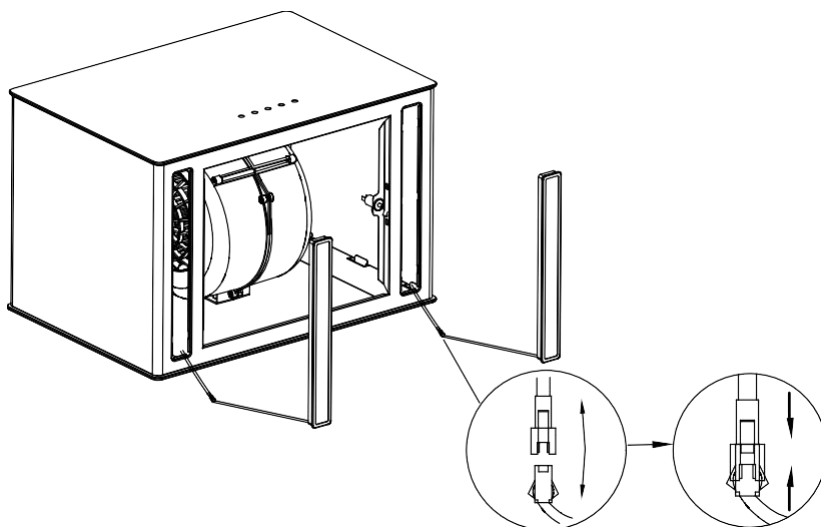

4. Włącz zasilanie i przetestuj wszystkie funkcje dmuchawy i światła, aby upewnić się, że działają odpowiednio.

Delikatnie włóż nową lampkę LED do gniazdka, pamiętaj, aby podczas instalacji celować w rowki na panelu oświetleniowym. Wciśnij diodę LED, aż zostanie splukana ze światłem płyta.

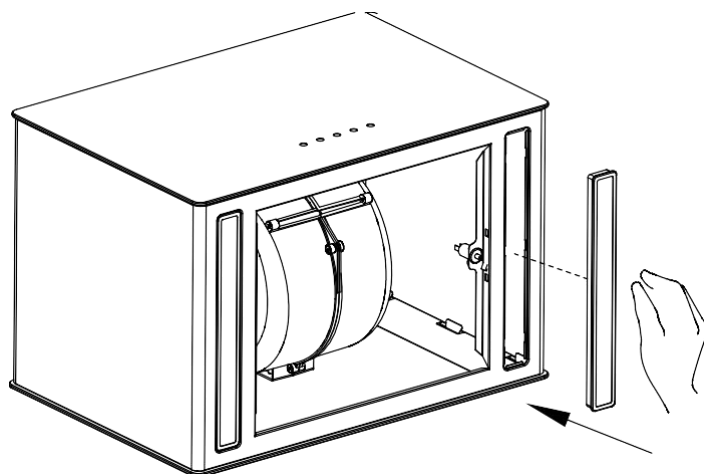

5. Załóż z powrotem filtr przeciwtłuszczowy, dobrze jest iść.

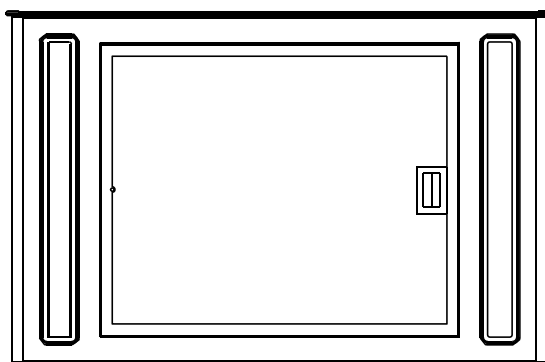

Rozwiązywanie problemów

Problem	Możliwa przyczyna	Rozwiązanie
Okap nie działa	Brak zasilania elektrycznego	Sprawdź, czy wtyczka jest podłączona, a główny wyłącznik zasilania jest włączony
Słaby przepływ powietrza	Filtry tłuszczu zatkane z nagromadzonym tłuszczem	Wyczyść filtry tłuszczu i załóż ponownie, gdy suchy
	Filtry węglowe zatkane z nagromadzonym tłuszczem	Wymień filtry węglowe na nowe zestawy
Odsysanie kaptura nie jest skuteczne	Nieodpowiednia wentylacja	Upewnij się, że kuchnia jest wystarczająco wentylowana, aby umożliwić wejście świeżego powietrza
	Filtry węglowe nie są zainstalowane	Zainstaluj filtry węglowe do ustawienia tryb recyrkulacji
Silnik pracuje, ale nie ma przepływu powietrza	Słaby wydech	Prosimy o kontakt z klientem CIARRA Opieka
Warczący dźwięk	Obcy przedmiot może być w kontakcie z łopatkami wentylatora	Proszę się skontaktować Obsługa klienta CIARRA
Światła nie działają	Jasne paski są zdmuchnięte	Wymień uszkodzone światło
	Połączenie paska świetlnego jest luźne	Zresetuj połączenie

Jeśli problem nie ustąpi po wykonaniu powyższych czynności, skontaktuj się z Centrum Obsługi Klienta CIARRA w celu uzyskania pomocy.

Ochrona środowiska

Zużytych produktów elektrycznych nie należy wyrzucać wraz z odpadami domowymi. Proszę oddać do recyklingu tam, gdzie istnieją urządzenia. Skontaktuj się z władzami lokalnymi lub sprzedawcą, aby uzyskać porady dotyczące recyklingu.



To urządzenie jest oznakowane zgodnie z europejską dyrektywą 2012/19/UE w sprawie zużytego sprzętu elektrycznego i elektronicznego (WEEE).

Zapewniając prawidłową utylizację tego produktu, pomożesz zapobiec potencjalnym negatywnym skutkom dla środowiska i zdrowia ludzkiego, które w przeciwnym razie mogłyby być spowodowane niewłaściwą utylizacją tego produktu.

Symbol na produkcie wskazuje, że tego produktu nie wolno traktować jak odpadów domowych. Zamiast tego należy go przekazać do odpowiedniego punktu zbiórki w celu recyklingu sprzętu elektrycznego i elektronicznego.

Utylizację należy przeprowadzić zgodnie z lokalnymi przepisami ochrony środowiska dotyczącymi usuwania odpadów.

Aby uzyskać bardziej szczegółowe informacje na temat leczenia, powrotu do zdrowia i recyklingu tego produktu, należy skontaktować się z lokalnym urzędem miasta, firmą zajmującą się utylizacją odpadów domowych lub sklepem, w którym zakupiono produkt.