

### ABAJO ES LA LISTA DE TODO EL ARMAMENTO

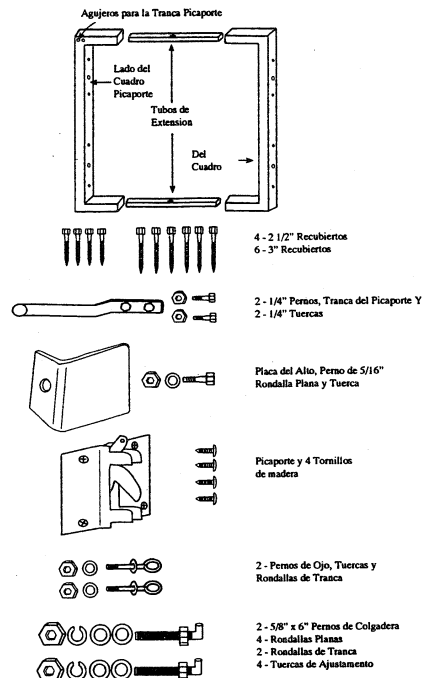

### PASO 1

#### Instale el Perno de Colgar de 6"

Si tiene un poste de 6" -0- 8", usted necesita comprar un par de pernos de colgadera de 10" llamados Stock # 6011082

Esas puertas siempre se balancean "para dentro". Esto es que siempre serán montadas al lado de atrás del poste, para prevenir "huecos en los lados", recom endamos encajonar su postes como en el diagrama enseñado.

**TABLAS DE CARA:** Como la herramienta de Puerta Chica siempre se balancean para dentro, las tablas dentro del cerco se llaman "Tablas de Cara", tienen que ser ajustadas primero. La dara la misma vista que tiene en su casa. (Seran montadas al lado de atrás de la abieratura y se balancea para el lado de adentro tambien).

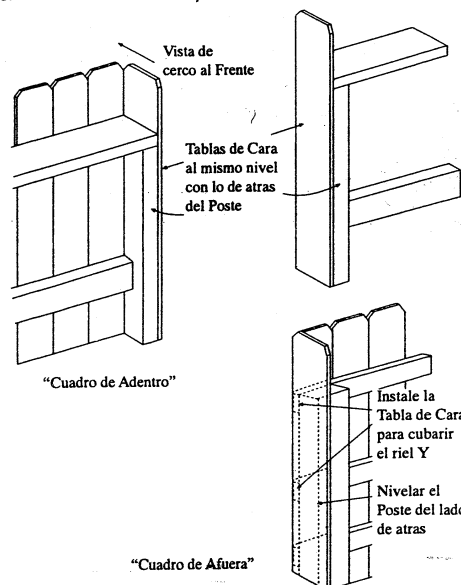

### Paso 1 continuado...

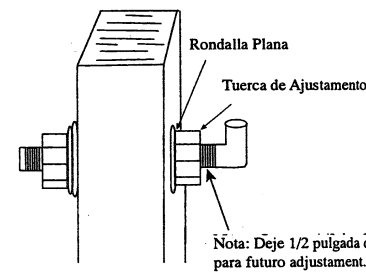
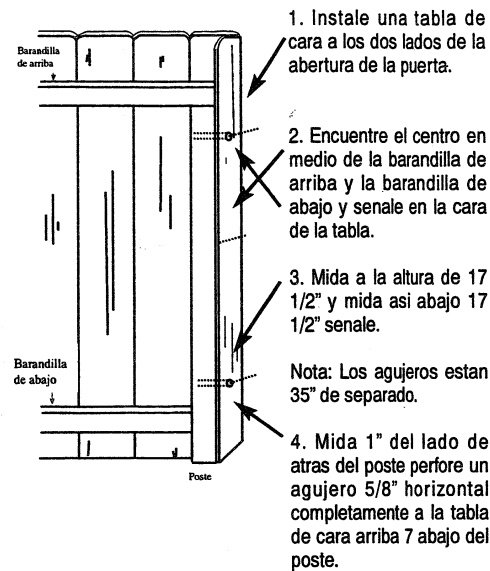

### PASO 2

Localize el lado de BISAGRA del cuadro. (No tiene los dos agujeros para la tranca picaporte).

Instale el Tornillo de Ojo como Mostrado:

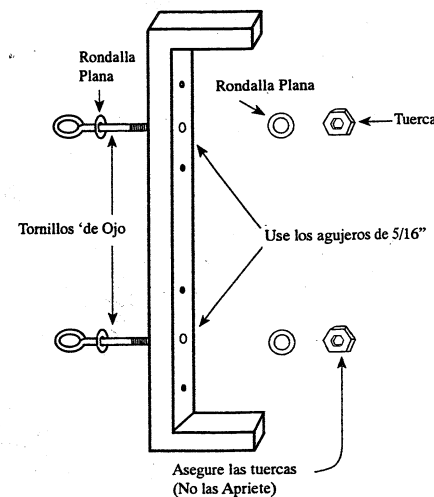

### PASO 3

Colgando el marco y extendiendo para que quede a la abertura.

Baje el lado de bisagra y de pernos de ojo sobre los pernos de colgadera.

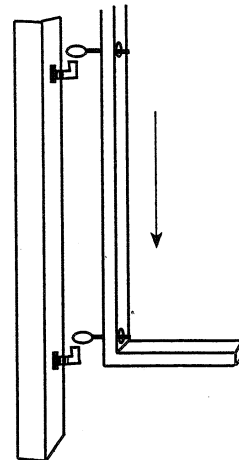

Resbale los do rubos de extension (Deteniendo los agujeros en posicion vertical).

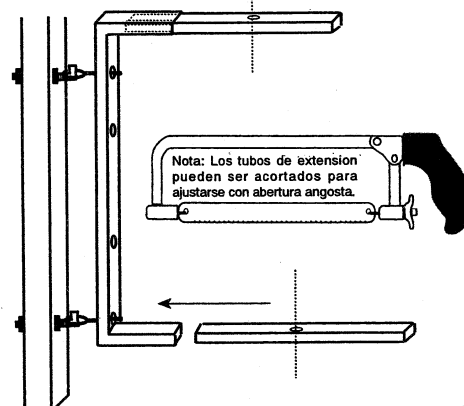

### PASO 4

Resbale el lado picaporte. Proporcione al centro loa agujeros del tubo de extension, deje 1/2" en medio del lado picaporte del cuadro y el poste picaporte.

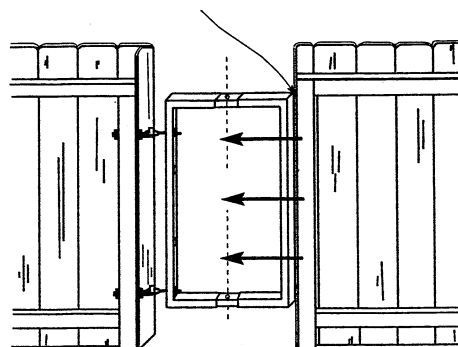

### PASO 5

Ahora, mida en medio a lado del cuadro, corte dos 2" x 4" 's y instale como demostrado, usando los 6 - 3" recubiertos proporcionados.

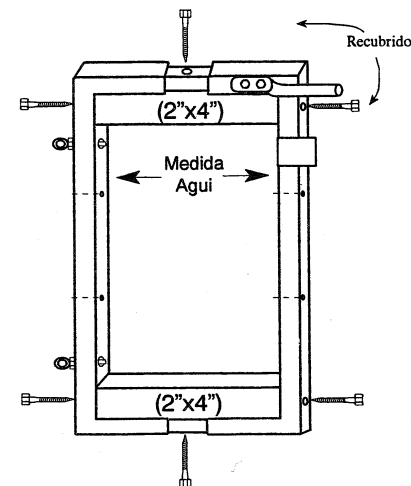

### PASO 6

Ahora instale el armameto de lado del picaporte en el lado de atrás del cuadro picaporte.

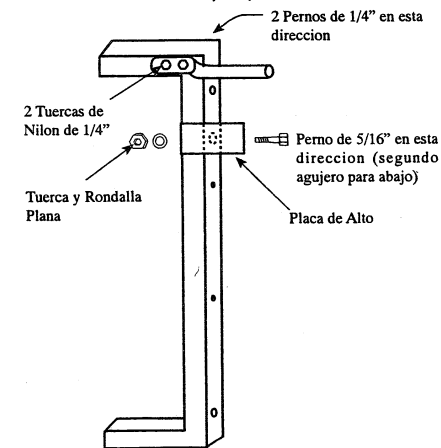

Nota: Recuerde estas puertas siempre se balancean para dentro. Esto mantiene el aramamento en el lado de atrás de la puerta, fuera de vista de la calle.

### PASO 7

Instale el Picaporte. Si encuentra que la barra del picaporte necesita un pequeno ajuste cuando instale el picaporte, un pequeno golpecito con su martillo bastara.

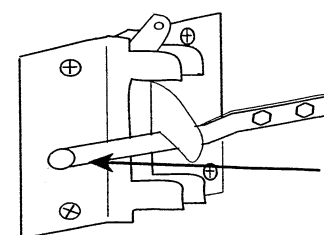

### PASO 8

Apege un 2 x 2, 24 pulgadas de lago como el lado picaporte clavado usando los 1/4" x 2- 1/2" recubiertos proporcionados.

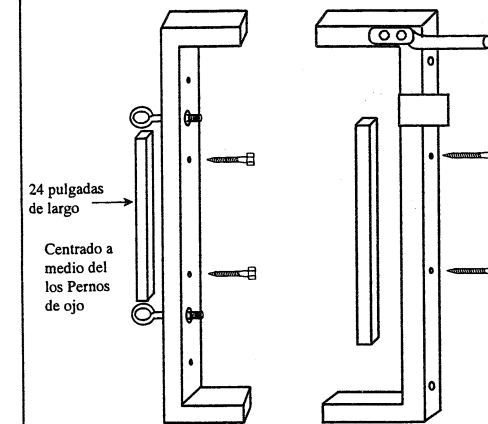

### PASO 9

Asegurando sus tablas de cerco al cuadro de puerta es faci ly divertido.

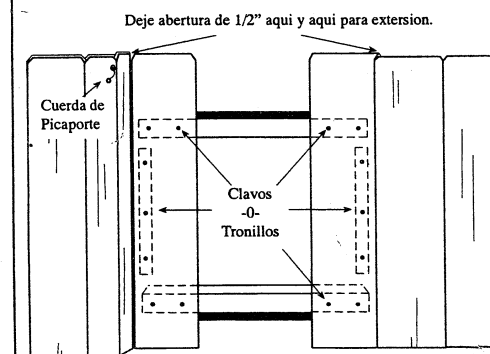

**Felicitaciones!!** Usted a terminado de construir una Puerta fina! Para mantenerla trabajando correctamente para los anos que vienen, sencillamente aprete -0- afloje las tuercas de ajustamiento como sea necesario. usted puede re-alinear esta puerta siempre con una llave medialuna!

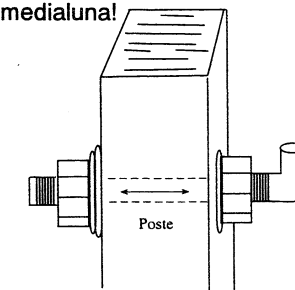

Mueva el perno a la izquierda, la puerta se movera a la izuierta. Arriba y -0- abajo y vice versa!

### FIJACION DE BARRERA DE BLOQUE

Ya sean sus barreras nuevas -0- viejas, anchas -0- angostas, este sistema los hace facil para fijar y construir estupenda puerta!

1. Si esta barrera esta siendo construida sencillamente tome los Pernos de Colgadera de 5/8" del la herramienta y los perna a como valla, 35" aparte al medio.

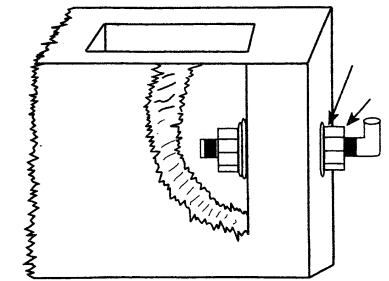

"Empernar Fuerte" (rondallas planas, rondallas de tranca, en-tuereque por adentro y por afuera del bloque).

2. Si la barrera ya existe: perfore unos agujeros de 5/8" 35" aparte y usando un pegamento en los Pernos de Colgadera del Herramienta.

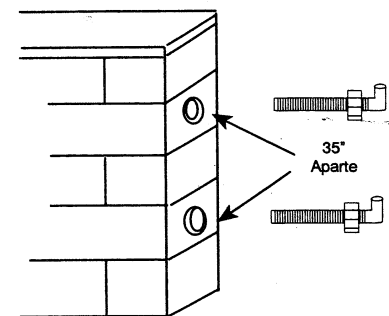

Si tiene alguna dificultad con estas instrucciones, falta de partes, o encuentra un defecto en el producto, por favor llame a nuestro numero de asistencia 510-568-8885.

## THE INSTRUCTIONS FOR SMALL GATE BUILDING

**NOTE:** If you are installing a Wide Gate and a Small Gate together, review all of the instructions before proceeding with this project.

### BELOW IS A LIST OF ALL THE HARDWARE IN THE KIT

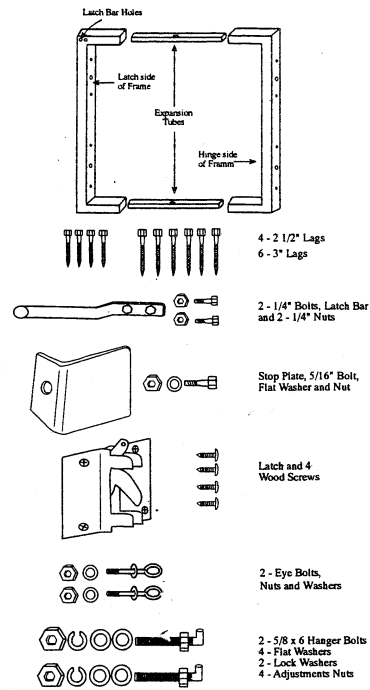

### STEP 1

Install the 6" Hanger Bolts:

If you have a 6" or 8" post, you'll need to also buy a pair of 10" hanger bolts called HB101.

These gates want to "swing in" always. This means they will be mounted on the back side of the posts so, to prevent "side gaps", we recommend boxing in your posts as shown in the diagram.

**FACE BOARDS:** Since these small buildings are designed to swing in only, inside fence boards called "Face Boards", must be attached first. They will give you the same look as a door in your home. (They sit on the back side of the opening and swing in also.)

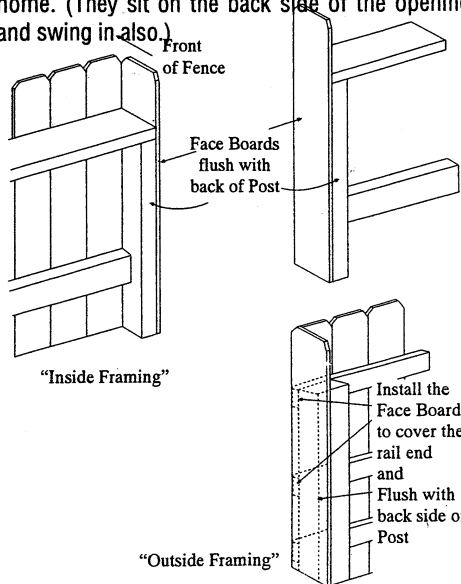

Step 1 continued...

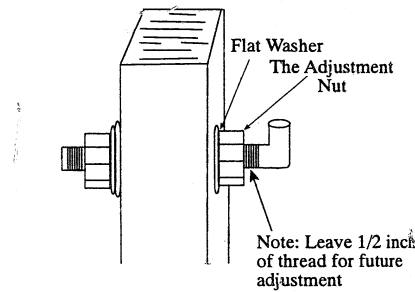
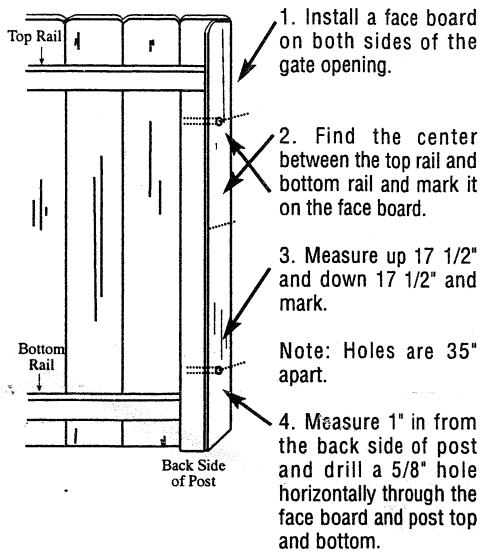

### STEP 2

Locate the HINGE side of the frame. (Does not have the two holes for the latch bar.)

Install the Eye Bolts as shown:

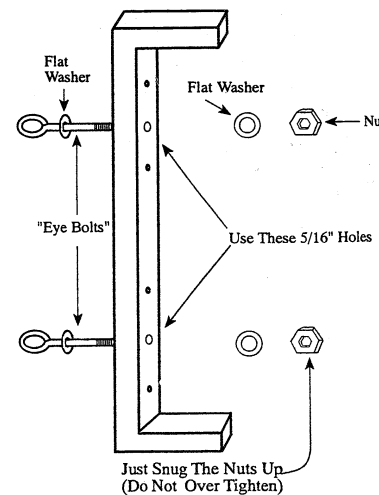

### STEP 3

Hanging the frame and expanding it to fit your opening.

Drop the Hinge side Eye Bolts down over the Hanger Bolts.

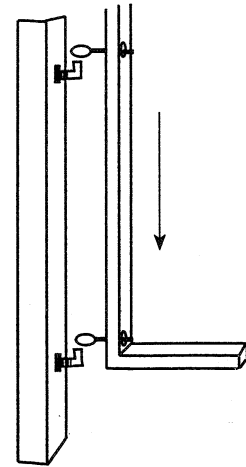

Slide in both extension tubes (keeping the holes in a vertical position.)

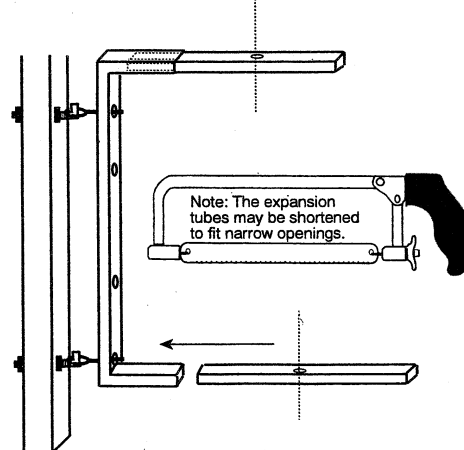

### STEP 4

Slide on the latch side. Center the extension tube holes, leave 1/2" between the frame and the latch post.

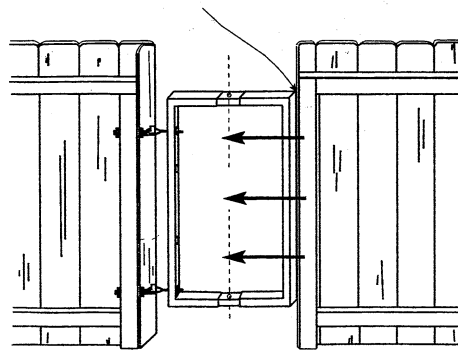

### STEP 5

Now, measure in between the frame sides, cut two 2" x 4" 's and install as shown, using the 6 - 3" Lags provided.

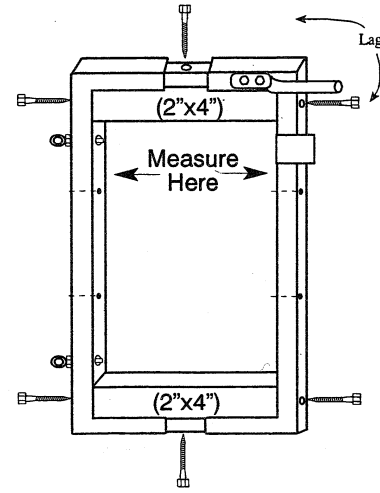

### STEP 6

Now install the Latch side hardware on the back side of the Latch frame.

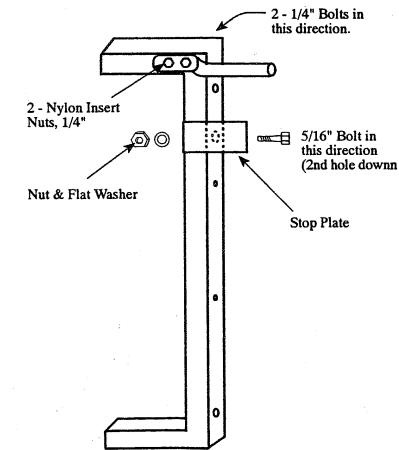

Note: Remember these Gates always swing in. This keeps the hardware on the back side of the gate, out of view from the street.

### STEP 7

Install the Latch. If you find the Latch Bar needs a little adjustment when you install the Latch, a little tap with your hammer will do it!

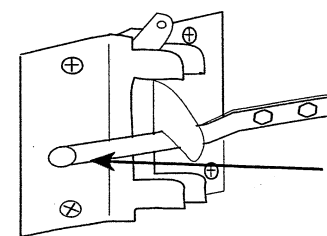

### STEP 8

Attach a 24 inch long 2"x 2" as your side nailers, using the 1/4" x 2 1/2" Lags provided.

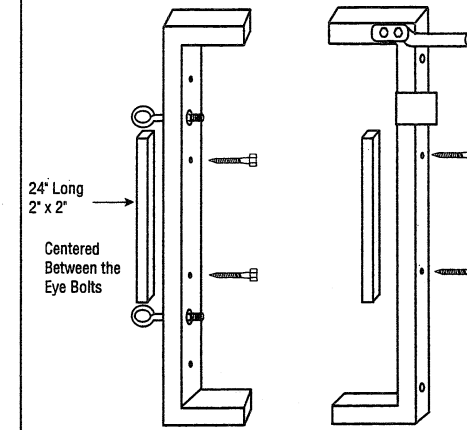

### STEP 9

Fastening your fence boards to your metal frame is easy and fun!

Leave 1/2" Gaps Here and Here for Expansion

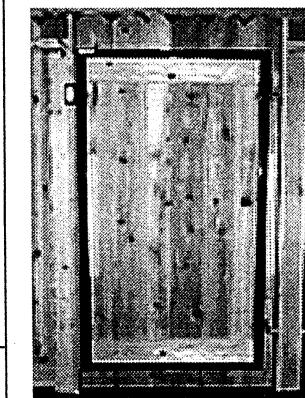
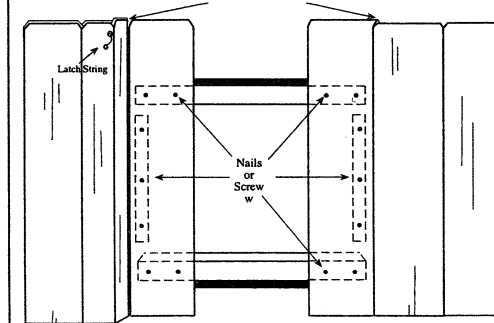

Backside of assembled Gatamate building kit

Frontside of completed Gatamate building kit



Congratulations!! You have now completed building a very nice gate. To keep it working properly for years to come, simple tighten and loosen the Adjustment Nuts as needed. You can re-align this gate forever with a simple crescent wrench!

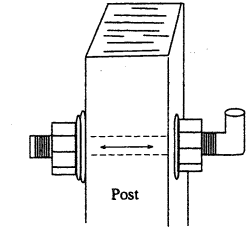

Move the Bolt to the left, the gate moves to the left. Top and/or Bottom and vice versa!

### BLOCK WALL FASTENING

Whether your wall is new or old, wide or narrow, this system makes it simple to attach and build super gates!

1. If the wall is just being built: simply take the 5/8" hanger bolts out of either building and bolt'em in as you go, 35" apart, centered.

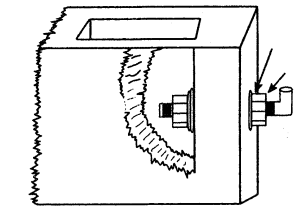

"Bolt on tight" (flat washer, lock washer, & nut on inside and outside of block).

2. If the wall is existing: drill 5/8" holes 35" apart and epoxy in the 5/8" hanger bolts out of either kit.

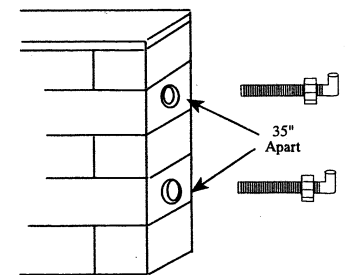

Should you have difficulty with these directions, have parts missing, or find any defect in this product, please call for assistance 510-568-8885

Thank you for using



Your partner for Successful gate building