

Bistroo

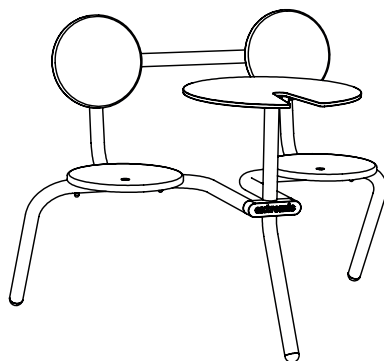

extremis®

Assembly instructions, how to use, useful tips for keeping
your tool for togetherness in shape.

EN - NL - DE - FR - IT - ES

MANUAL
LAB106

extremis®

Tools for togetherness

**IMPORTANT! RETAIN FOR FUTURE
REFERENCE: READ CAREFULLY.**

**BELANGRIJK! LEES DIT DOCUMENT
AANDACHTIG EN BEWAAR HET VOOR
TOEKOMSTIGE RAADPLEGING!**

**WICHTIG! AUFHEBEN, UM SPÄTER
ETWAS NACHSEHEN ZU KÖNNEN:
SORGFÄLTIG DURCHLESEN!**

**IMPORTANT! LISEZ ATTENTIVEMENT
CE MANUEL ET CONSERVEZ-LE POUR
RÉFÉRENCE ULTÉRIEURE!**

**IMPORTANTE! CONSERVARE COME
RIFERIMENTO PER IL FUTURO:
LEGGERE ATTENTAMENTE!**

**¡IMPORTANTE! CONSÉRVELO PARA
FUTURA REFERENCIA: LÉALO
ATENTAMENTE!**

Table of contents

Assembly Bistroo

6

Assembly Bistroo with purse hanger & stacking spacer

6

Assembly table tray

10

Assembly cushion

10

Assembly floor fastening

11

Warnings - Assembly text instructions - Maintenance

14

Parts list

26

Assembly Bistrot

1.

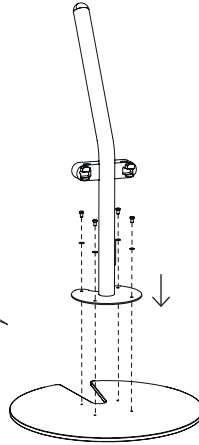
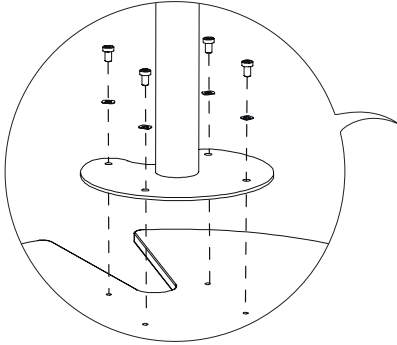

N° 10



N° 4 / 5



20'



p 14

BIS328

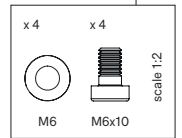

1b. Option: with purse hanger & stacking spacer

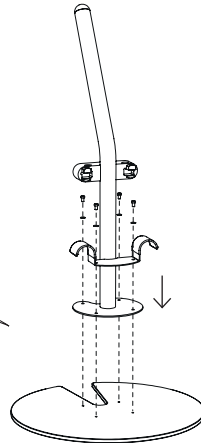
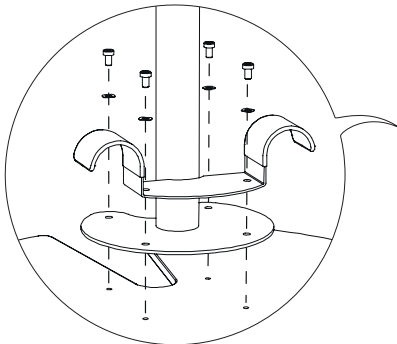

BIS331

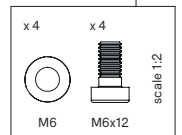

2.

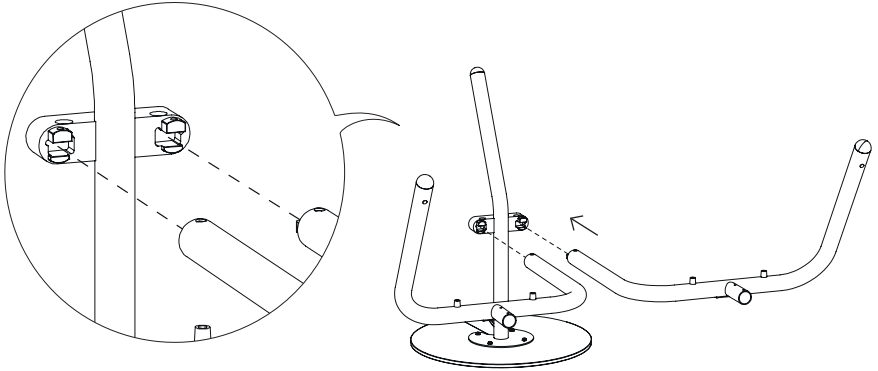

3.

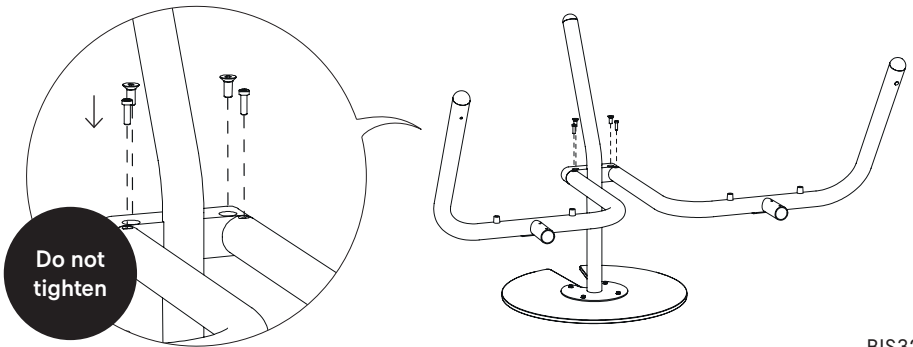

Do not
tighten

BIS327

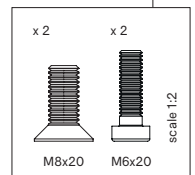

4.

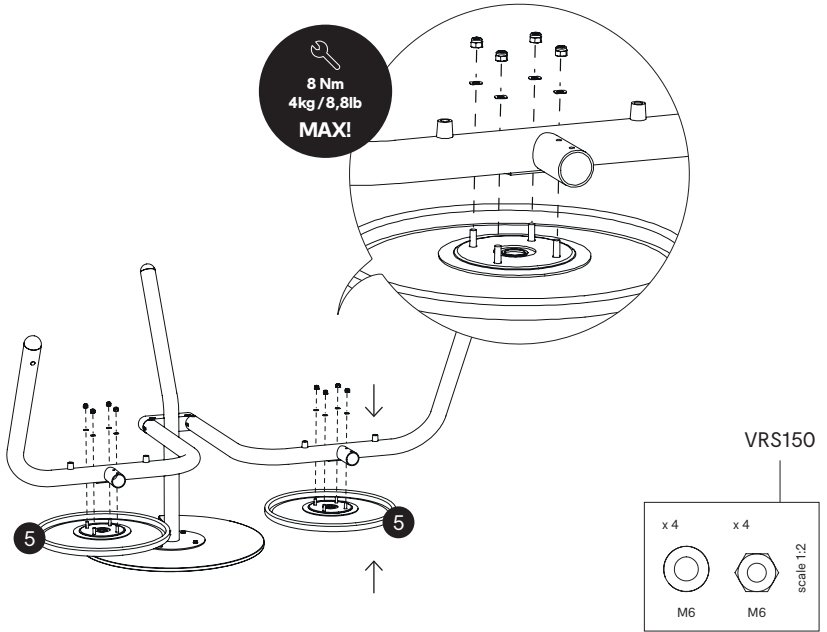

5.

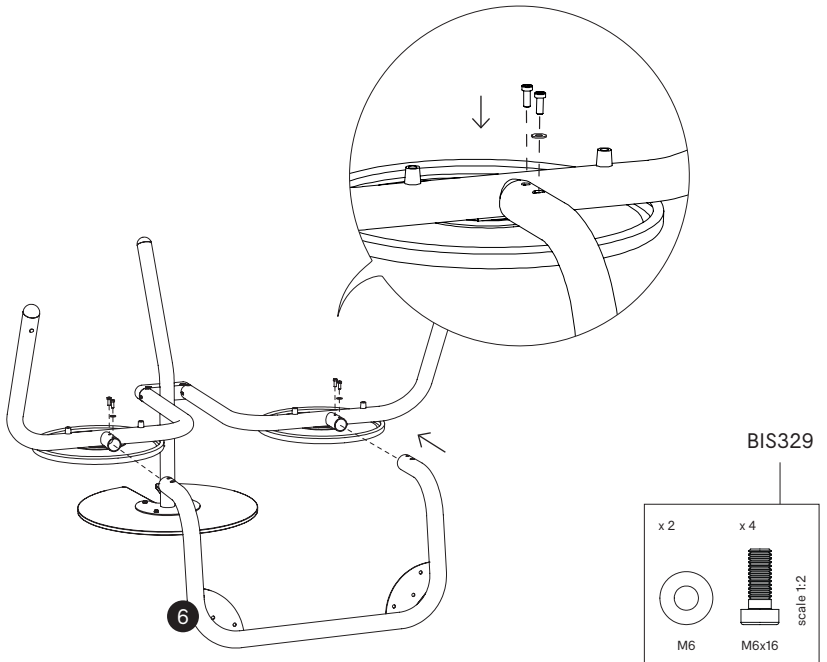

6.

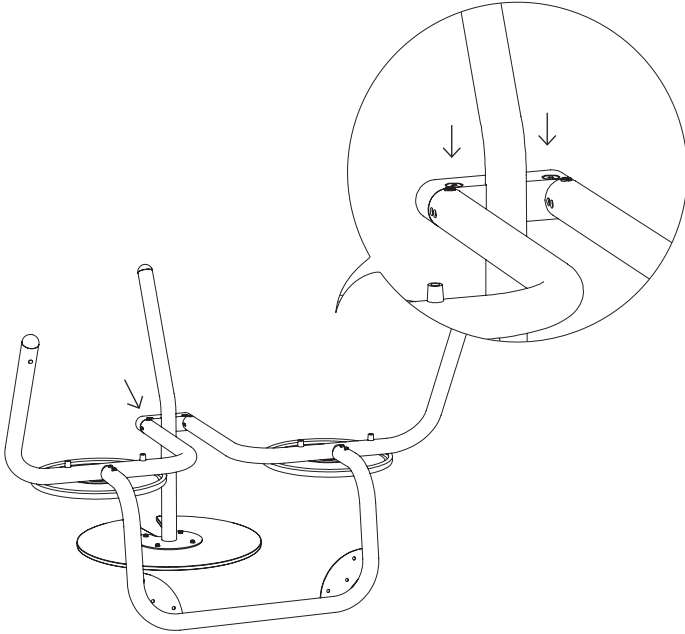

7.

8 Nm
4kg / 8,8lb
MAX!

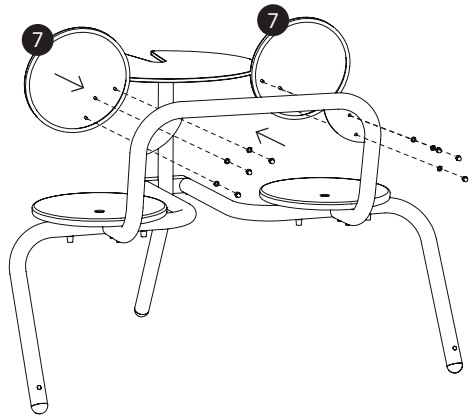
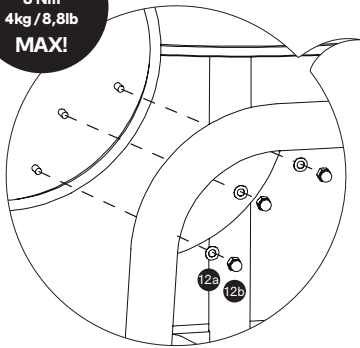

BIS330

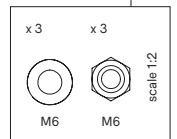

Assembly table tray

1.

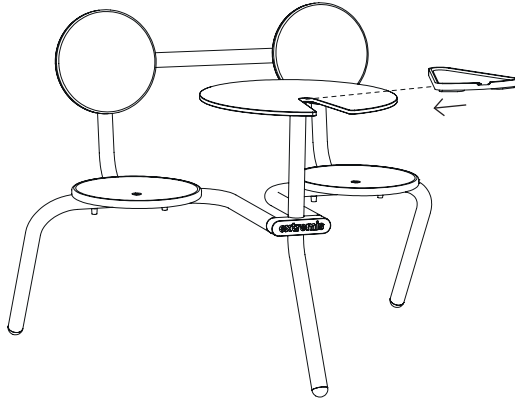

Assembly cushion

1.

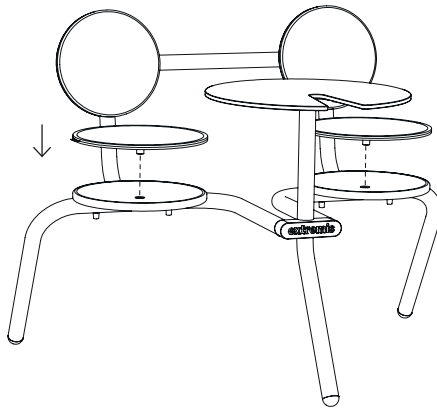

Assembly floor fastening

1.

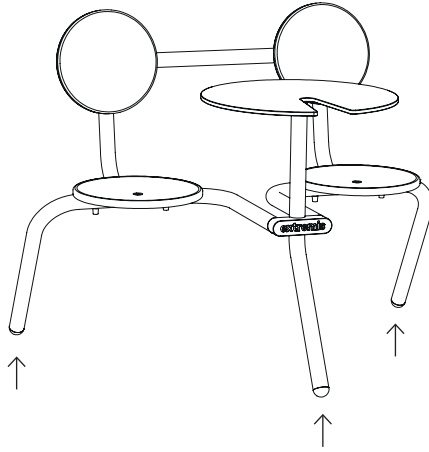

N° 34

10'



p 15



2a.

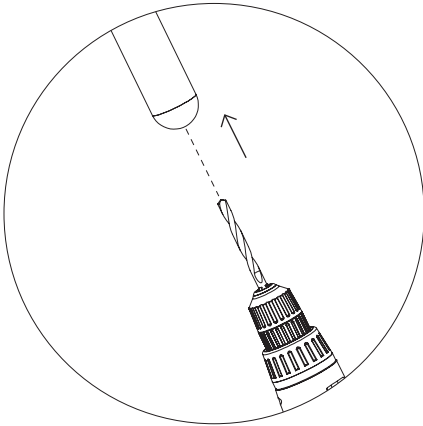

2b.

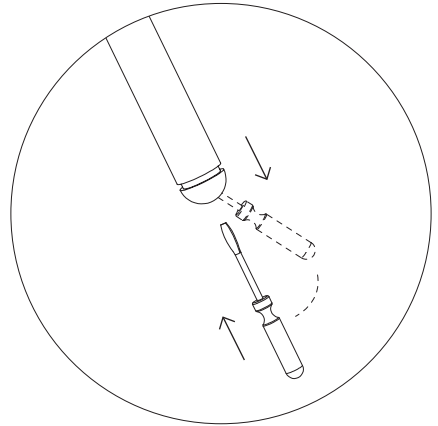

3.

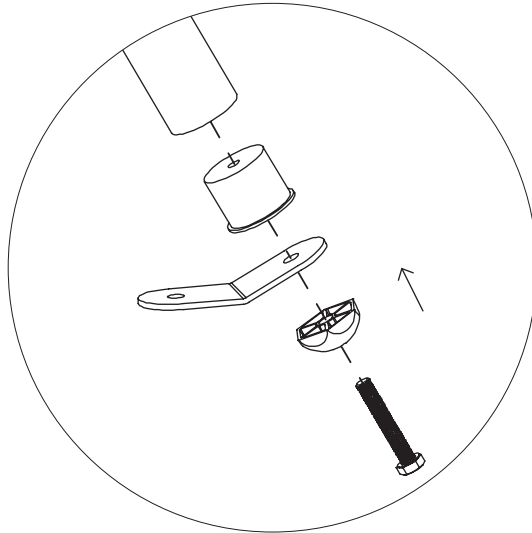

x 3

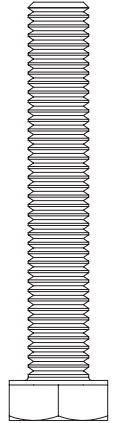

4.

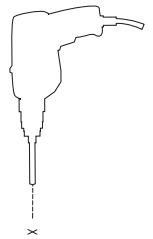
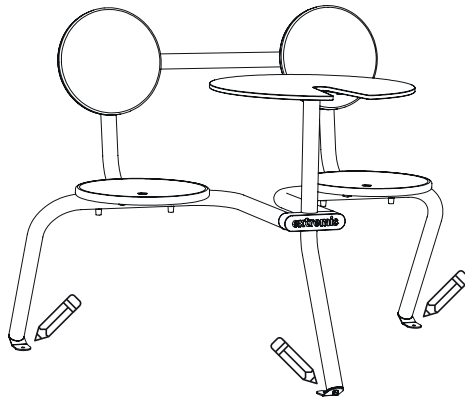

x

5.

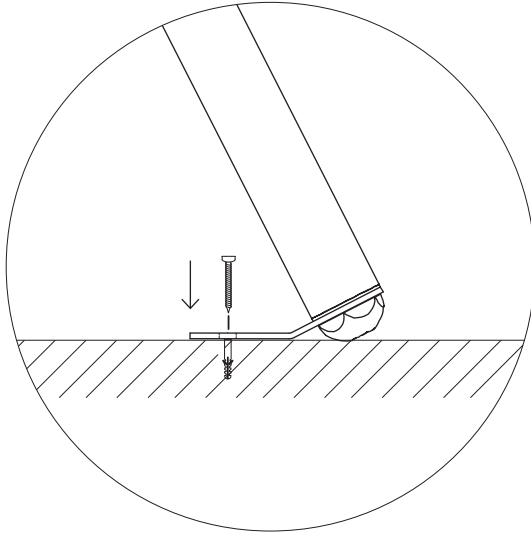

6.

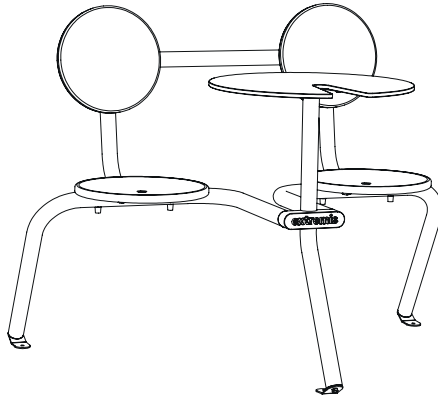

Warnings – Assembly text instructions – Maintenance

English

WARNINGS

General

- Do not use any sharp tools to open the packaging.
- We strongly advise against using power tools.
- Tripping hazard, mind your step.
- Do not put out cigarettes on the table.
- Not graffiti proof.
- Do not leave children unattended whilst playing on the chair.
- Colours can differ over years and from batch to batch.

Product

- Anchoring the product has to be done by qualified people.
- For anchoring: use suitable bolts or screws from a specialized store depending on the material your terrace is made of.
- Stackable up to 4 pieces.
- Always stack the tables with 2 people and make sure the hooks are attached.
- Only use Extremis accessories.
- Do not lean forward.
- Do not sit on the tabletop.
- Do not stand or jump on the seat or the tabletop.
- Max. 1 person or 120 kg per seat.

Powder-coating

- White powder-coating requires more maintenance.
- Do not use abrasive scouring powders or scourers as they will scratch the surface.
- Colour can fade to some extent when exposed to UV.
- Flame retarding - NEN-EN13501-1 A2-sI - Satisfying the same criteria as Class B for the SBI-test according to EN13823. In addition, under conditions of a fully developed fire these products will not significantly contribute to the fire load and fire growth.
- Dark colors can get very hot in sunny weather.

Wood

- When delivered, the wood is untreated.
- Wood is a natural material and its look is different for every slat, plank and tree.
- Wood will gradually become rougher and start to turn grey as a consequence of exposure to the sun

and rain. We recommend oiling the wood once or twice a year. 1x before the Summer and 1x after the Summer as protection for the Winter.

- Cleaning regularly with mild detergent. Never use a high pressure cleaner as this will roughen the wood's smooth surface irreparably damage the Wood's fibres.
- Thorough cleaning with Extremis Wood Cleaner.
- We strongly recommend that you treat your wood with wood oil to protect it from stains - Small cracks and crevices can also appear as part of this process. We strongly advise everyone to treat the furniture with our Wood Protector. It is best to repeat this treatment each year.

Felt

- Stains should be removed immediately with a clean, soft cloth, particularly in case of dark-coloured liquids such as wine, ink, coffee, oil and bird droppings. If left to dry, these liquids may cause permanent damage!
- Do not bleach to clean.

ASSEMBLY INSTRUCTIONS

Bistroo – p6

1. a. Lay the tabletop upside down on the ground with the holes facing upwards, using the packaging as protection. Position the centre leg on the tabletop so that the holes align and attach it with 4 M6 wave washers and 4 M6x10 bolts. **Caution:** make sure that the cut-out of the centre leg is on the same side as the cut-out of the tabletop.

b. with purse hanger & stacking spacer Lay the tabletop upside down on the ground with the holes facing upwards, using the packaging as protection. Position the centre leg on the tabletop so that the holes align. Position the purse hanger on the other side of the cut-out of the tabletop and attach it with 2 M6 wave washers and 2 M6x12 bolts. Attach the other side of the tabletop with 2 M6 wave washers and 2 M6x10 bolts. **Caution:** make sure that the cut-out of the centre leg is on the same side as the cut-out of the tabletop.
 2. Slide the left and right legs into the centre leg as shown in the drawing, with the stacking caps facing upwards.
 3. Attach the legs to the centre leg, each with 1 M8x20 bolt and 1 M6x20 bolt.
 4. Attach the seats to the legs, each with 4 self-

locking nuts and 8 M6 wave washers as shown in the drawing. **Caution:** Tighten the bolts properly but not too tight! Max. 4 kg or 8 Nm.

5. Slide the back support onto the legs and attach the back supports to the legs, each using 2 M6x16 bolts and 1 washer as shown on the drawing.
6. Now tighten the bolts from step 3.
7. Turn the table over so that it is standing on 3 legs. Attach the 2 backrests to the back support, each using 3 M6 wave washers and 3 M6 dome nuts.

Table tray - p10

1. Position the table tray in the cut-out of the tabletop.

Cushion - p10

1. Position the cushion on the seat so that the silicone plug of the cushion fits into the hole of the seat.

Floor fastening - p11

1. Turn the table upside down.
2. Remove the leg caps with the help of parrot pliers.
3. Assemble the ground anchoring set as shown in the drawing.
4. Do not completely tighten the bolt yet.
5. Mark the places on the ground where the anchoring is to be located and drill at the indicated points.
6. Use the most appropriate fasteners for the surface on which the Bistrot is to stand.
7. Tighten all the bolts by tightening the plastic cap with a key 34.

MAINTENANCE

Powder-coating

CLEANING

Regularly

Use Extremis Multicleaner, a 100% biodegradable detergent or common kitchen cleaning products. Avoid using aggressive products. These surfaces are best cleaned with a neutral cleaning product diluted in water.

REMOVING STAINS

Only if nothing else helps

The magic eraser gets rid of most stubborn stains without effort. Only if stubborn stains remain visible after treatment according to the instructions, you can use the Extremis Magic Eraser sponge. This sponge is made of melamine resin and wears away with use. The sponge is very easy to use and gives results up to 26 times faster than a traditional microfibre cloth. The magic sponge is the solution

for getting rid of stubborn stains such as felt-tip pens, grease, scuff marks, limescale marks or coffee and tea stains. The magic sponge can be used on tarpaulin fabric, plastic profiles, glass, steel, chrome, aluminium, porcelain, artificial leather and many types of floor.

REPAIRING DAMAGED POWDER-COATING

When damaged

The impact of sharp objects can damage the coating. Scratches or dents can be touched up with our paint pens. However this only camouflages the scratches without removing them.

Wood

DAY TO DAY CLEANING

Clean regularly and after every use

Wood doesn't need much maintenance, but the better you treat it, the longer it will last. Cleaning the wood regularly and immediately after use with a damp cloth will prevent fluids from penetrating deep into the wood.

Watch the maintenance video on our website:
www.extremis.com/maintenance



Nederlands

WAARSCHUWINGEN

Algemeen

- Gebruik geen scherp gereedschap om de verpakking te openen.
- Het gebruik van elektrisch gereedschap wordt ten zeerste afgeraden.
- Struikelgevaar, let op waar u loopt.
- Doof geen sigaretten uit op de tafel.
- Niet bestand tegen graffiti.
- Laat kinderen niet onbewaakt achter wanneer ze op de stoel spelen.
- Kleuren kunnen van jaar tot jaar en van partij tot partij verschillen.

Product

- Het product moet worden verankerd door gekwalificeerde personen.
- Voor verankering: gebruik geschikte bouten of schroeven uit een gespecialiseerde winkel, afhankelijk van het materiaal waarvan uw terras is gemaakt.
- Stapelbaar tot maximaal 4 stuks.
- Stapel de tafels altijd met 2 personen en zorg ervoor dat de haken bevestigd zijn.
- Gebruik alleen Extremis-accessoires.
- Leun niet naar voren.
- Ga niet op het tafelblad zitten.
- Ga niet op het zitje of het tafelblad staan of spring er niet op.
- Max. 1 persoon of 120 kg per zitje.

Poedercoating

- Witte poedercoating vereist meer onderhoud.
- Gebruik geen schuurpoeders of schuurponsjes omdat deze krassen op het oppervlak veroorzaken.
- De kleur kan in zekere mate vervagen bij blootstelling aan uv-straling.
- Vlamvertragend - NEN-EN13501-1 A2-sI - Voldoet aan dezelfde criteria als klasse B voor de SBI-test volgens EN13823. Bovendien zullen deze producten onder omstandigheden van een volledig ontwikkelde brand geen significante bijdrage leveren aan de brandbelasting en brandgroei.
- Donkere kleuren kunnen bij zonnig weer zeer heet worden.

Hout

- Bij levering is het hout onbehandeld.
- Hout is een natuurlijk materiaal en ziet er voor elke lat, plank en boom anders uit.

- Hout zal geleidelijk aan ruwer worden en grijs worden als gevolg van blootstelling aan de zon en regen. Wij raden aan om het hout één of twee keer per jaar te oliën. 1x voor de zomer en 1x na de zomer als bescherming voor de winter.
- Regelmatig reinigen met een mild reinigingsmiddel. Gebruik nooit een hogedrukreiniger, omdat dit het gladde oppervlak van het hout ruw maakt en de vezels van het hout onherstelbaar beschadigt.
- Grondig reinigen met Extremis Wood Cleaner.
- Wij raden u ten zeerste aan om uw hout te behandelen met houtolie om het te beschermen tegen vlekken. Kleine scheurtjes en spleten kunnen hierbij ook optreden. Wij raden iedereen ten zeerste aan om de meubels te behandelen met onze Wood Protector. Het is het beste om deze behandeling elk jaar te herhalen.

Vilt

- Vlekken moeten onmiddellijk met een schone, zachte doek worden verwijderd, vooral bij donkere vloeistoffen zoals wijn, inkt, koffie, cola, olie of vogelpoep. Indien opgedroogd kunnen deze vloeistoffen blijvende schade veroorzaken!
- Niet bleken om te reinigen.

MONTAGE INSTRUCTIES

Bistroo - p6

- a.** Leg het tafelblad omgekeerd op de grond met de gaten naar boven gericht, en gebruik hierbij de verpakking als bescherming. Positioneer de centrale poot op het tafelblad zodat de gaten overeenkomen en bevestig deze met 4 gegolfde veerringen M6 en 4 bouten M6x10. **Let op:** zorg ervoor dat de uitsparing van de centrale poot aan dezelfde kant is van de uitsparing van het tafelblad.
 - b. met handtashaakje & stapelafstandhouder**
Leg het tafelblad omgekeerd op de grond met de gaten naar boven gericht, en gebruik hierbij de verpakking als bescherming. Positioneer de centrale poot op het tafelblad zodat de gaten overeenkomen. Positioneer nu ook het handtashaakje aan de andere kant van de uitsparing van het tafelblad en bevestig deze met 2 gegolfde veerringen M6 en 2 bouten M6x12. Bevestig nu ook de andere zijde van het tafelblad met 2 gegolfde veerringen M6 en 2 bouten M6x10. **Let op:** zorg ervoor dat de uitsparing van de centrale poot aan dezelfde kant is van de uitsparing van het tafelblad.
2. Schuif de linker- en rechterpoot in de centrale poot zoals vermeld op de tekening, met de

stapeldopjes naar boven gericht.

3. Bevestig de poten aan de centrale poot met telkens 1 bout M8x20 en 1 bout M6x20 maar span deze nog niet volledig aan.
4. Bevestig de zitjes aan de poten met telkens 4 borgmoeren en 8 gegolfde veerringen M6 zoals vermeld op de tekening. Let op: Draai de bouten mooi aan maar niet te hard! Max. 4 kg of 8 Nm.
5. Schuif nu de rugsteun op de poten en bevestig deze aan de poten d.m.v. telkens 2 bouten M6x16 en 1 veerring zoals vermeld op de tekening.
6. Draai nu ook de bouten vast van stap 3.
7. Draai de tafel om zodat deze op de 3 poten staat. Bevestig nu de 2 rugleuningen aan de rugsteun d.m.v. telkens 3 gegolfde veerringen M6 en 3 dopmoeren M6.

Dienblad - p10

1. Positioneer het dienblad in de uitsparing van het tafelblad.

Kussen - p10

1. Positioneer het kussen op het zitje zodat de siliconen plug van het kussen in het gaatje van het zitje past.

Grondverankering - p11

1. Draai de tafel om.
2. Demonteer de doppen van de poten met behulp van een papegaaitang.
3. Monteer nu het grondverankeringssetje zoals vermeld op de tekening.
4. Span de bout nog niet volledig aan.
5. Markeer de plaatsen op de vloer waar de verankeringen moeten komen en boor op de aangeduide punten.
6. Gebruik hiervoor de bevestigingsmiddelen die meest geschikt zijn voor de ondergrond waarop de Bistrot moet staan.
7. Span nu alle bouten aan door de kunststof dop aan te draaien met een sleutel 34.

ONDERHOUD

Poedercoating

REINIGEN

Geregeld

Gebruik Extremis Multi Cleaner, een 100% biologisch afbreekbaar schoonmaakmiddel, of een gewoon schoonmaakmiddel zoals je in de keuken gebruikt. Gebruik geen agressieve producten. Voor deze oppervlakken gebruik je het best een neutraal schoonmaakmiddel, verdund met water.

VLEKKEN VERWIJDEREN

Alleen als laatste redmiddel

Het wondersponsje verwijdert moeiteloos de meeste hardnekkige vlekken. Je mag het Extremis wondersponsje alleen gebruiken als hardnekkige vlekken na een normale schoonmaakbeurt volgens de instructies zichtbaar blijven. Dit sponsje is gemaakt van melaminehars en slijt naarmate het wordt gebruikt. Het sponsje is zeer eenvoudig in gebruik en geeft tot 26x sneller resultaat dan een traditionele microvezeldoek. Het wondersponsje is de oplossing voor het verwijderen van hardnekkige vlekken zoals stiftvlekken, vet, schoenstreupe, kalkresten of koffie- en theeplekken. Het wondersponsje mag worden gebruikt op zeildoek, kunststofprofielen, glas, staal, chroom, aluminium, porselein, kunstleer en diverse vloeren.

BESCHADIGDE POEDERLAK HERSTELLEN

Indien beschadigd

Door impact van scherpe voorwerpen kan de lak beschadigd raken. Krassen of putjes kunnen worden bijgewerkt met onze verfstiften. Hiermee kun je echter alleen krassen camoufleren, de kras blijft echter.

Hout

DAGELIJKSE REINIGING

Maak geregeld en na elk gebruik schoon.

Hout heeft weinig onderhoud nodig, maar hoe beter je het behandelt, hoe langer het mee zal gaan. Regelmatig en onmiddellijk na gebruik het hout met een natte doek schoonmaken zorgt ervoor dat vloeistoffen niet diep in het hout kunnen dringen.

Bekijk de onderhoudsvideo's op onze website:
www.extremis.com/maintenance



Deutsch

WARNUNG

Allgemeines

- Zum Öffnen der Verpackung keine scharfen Werkzeuge verwenden.
- Wir raten dringend davon ab, Elektrowerkzeuge zu nutzen.
- Stolpergefahr, Vorsicht beim Gehen!
- Zigaretten nicht auf dem Tisch ausdrücken.
- Nicht graffitibeständig.
- Lassen Sie Kinder beim Spielen auf dem Stuhl nicht unbeaufsichtigt.
- Farben können über die Jahre und von Charge zu Charge variieren.

Produkt

- Die Verankerung des Produkts muss von qualifizierten Personen durchgeführt werden.
- Zur Verankerung: Verwenden Sie je nach Material, aus dem Ihre Terrasse besteht, geeignete Schrauben oder Bolzen aus dem Fachhandel.
- Stapelbar bis zu 4 Stück.
- Stapeln Sie die Tische immer mit 2 Personen und achten Sie darauf, dass die Haken angebracht sind.
- Verwenden Sie nur Extremis-Zubehör.
- Nicht nach vorne lehnen.
- Setzen Sie sich nicht auf die Tischplatte.
- Auf dem Sitz oder der Tischplatte weder stehen noch springen.
- Max. 1 Person oder 120 kg pro Sitz.

Pulverbeschichtung

- Weiße Pulverbeschichtung erfordert mehr Wartung.
- Verwenden Sie keine scheuernden Reinigungsmittel oder Topfreiniger, da diese die Oberfläche verkratzen.
- Die Farbe kann unter UV-Belastung bis zu einem gewissen Grad verblassen.
- Flammmhemmend - NEN-EN13501-1 A2-sl - Erfüllt die gleichen Kriterien wie Klasse B für die SBI-Prüfung nach EN13823. Darüber hinaus werden diese Produkte bei einem voll entwickelten Feuer nicht wesentlich zur Brandlast und zur Brandverbreitung beitragen.
- Dunkle Farben können bei sonnigem Wetter sehr heiß werden.

Holz

- Bei Lieferung ist das Holz geölt.
- Holz ist ein natürliches Material und sein Aussehen ist für jede Lamelle, jedes Brett und

jeden Baum anders.

- Regelmäßige Reinigung mit milden Reinigungsmitteln. Verwenden Sie niemals einen Hochdruckreiniger, da dies die glatte Oberfläche des Holzes aufräumen und die Holzfasern irreparabel beschädigen kann.
- Gründliche Reinigung mit Extremis-Holzreiniger.
- Wir empfehlen, das Holz zur Fleckenvorbeugung mit Öl zu behandeln. Dabei können auch kleine Risse und Spalten entstehen. Wir empfehlen jedem, die Möbel mit unserem Holzschutz zu behandeln. Es ist das Beste, diese Behandlung jedes Jahr zu wiederholen.

Filz

- Flecken sollten sofort mit einem sauberen, weichen Tuch entfernt werden, insbesondere bei dunkel gefärbten Flüssigkeiten wie Wein, Tinte, Kaffee, Cola, Öl und Vogelkot. Wenn sie eintrocknen, können irreparable Schäden entstehen.
- Zum Reinigen nicht bleichen.

MONTAGEANLEITUNGEN

Bistrot - p6

- a.** Tischplatte mit Löchern nach oben auf den Boden legen, Verpackung zum Schutz nutzen. Mittelbein so auf Tischplatte platzieren, dass die Löcher übereinstimmen und mit 4 gewellten M6-Federringen und 4 M6x10-Imbusschrauben befestigen. **Achtung!**: achten Sie darauf, dass sich die Aussparung des Mittelbeins auf derselben Seite wie die Aussparung der Tischplatte befindet.
 - b. mit Taschenhalter & Abstandshalter** Tischplatte mit Löchern nach oben auf den Boden legen, Verpackung zum Schutz nutzen. Mittelbein so auf Tischplatte platzieren, dass die Löcher übereinstimmen. Nun auch den Taschenhalter auf der gegenüberliegenden Seite der Aussparung der Tischplatte platzieren und mit 2 gewellten M6-Federringen und 2 M6x12-Imbusschrauben befestigen. Nun auch die andere Seite der Tischplatte mit 2 gewellten M6-Federringen und 2 M6x10-Senkkopfschrauben befestigen. **Achtung!**: achten Sie darauf, dass sich die Aussparung des Mittelbeins auf derselben Seite wie die Aussparung der Tischplatte befindet.
2. Linkes und rechtes Tischbein, wie abgebildet, in das Mittelbein einfügen, wobei die Öffnungen der Abstandhalter nach oben zeigen.
3. Befestigen Sie die Beine mit je einer M8x20-Senkkopfschraube und je einer M6x20-Imbusschraube am Mittelbein.
4. Befestigen Sie die Sitze mit je 4

Sicherungsmuttern und 8 gewellten M6-Federringen an den Beinen, wie in der Zeichnung abgebildet. **Achtung!**: Ziehen Sie die Schrauben fest aber nicht zu fest an! Max. 4 kg oder 8 Nm.

5. Schieben Sie nun das Rückenlehnenrohr auf die Beine und Befestigen Sie das Rückenlehnenrohr mit je 2 M6x16 Imbusschrauben und 1 Sprengring, wie auf der Zeichnung abgebildet.
6. Ziehen Sie die Schrauben von Schritt 3 an.
7. Drehen Sie den Tisch so, dass er sich auf den 3 Beinen steht. Befestigen Sie nun die 2 Rückenlehnen mit jeweils 3 gewellten M6-Federringen und 3 M6-Sicherungsmuttern .

Tischtablett - p10

1. Platzieren Sie das Tischtablett in die Aussparung der Tischplatte.

Kissen - p10

1. Platzieren Sie das Kissen so auf dem Sitz, dass der Silikonstopfen des Sitzpolsters in das Loch des Sitzes passt.

Bodenverankerung - p11

1. Drehen Sie den Tisch um.
2. Demontieren Sie die Kappen der Beine mit Hilfe einer Wasserpumpenzange.
3. Montieren Sie nun den Bodenverankerungssatz, wie in der Zeichnung abgebildet.
4. Ziehen Sie die Schraube noch nicht ganz fest an.
5. Markieren Sie die Position der Bodenverankerung auf dem Fußboden und bohren Sie an den markierten Stellen.
6. Verwenden Sie die, für die Oberfläche des Fußbodens, am besten geeigneten Befestigungselemente, auf der der Bistrotisch stehen muss.
7. Ziehen Sie jetzt alle Schrauben fest, indem Sie die Kunststoffkappe mit einem Schlüssel 34 festziehen.

PFLEGE

Pulverbeschichtung

REINIGEN

Regelmäßig

Verwenden Sie den zum 100 % biologisch abbaubaren Extremis-Multireiniger oder einen herkömmlichen Allesreiniger. Keine aggressiven Reiniger verwenden. Am besten eignet sich ein neutrales Reinigungsmittel in Wasser.

FLECKEN ENFERNEN

Nur dann, wenn sonst nichts hilft

Das Wunderschwämmchen entfernt mühelos auch die hartnäckigsten Flecken. Verwenden Sie das Wunderschwämmchen von Extremis nur, wenn nach der Reinigung gemäß Anleitung noch Flecken zu sehen sind. Der Schwamm besteht aus Melaminharz und löst sich bei der Reinigung auf. Die Handhabung ist denkbar einfach und die Wirkung tritt 26 Mal schneller ein als bei einem herkömmlichen Mikrofasertuch. Das Wunderschwämmchen ist die Lösung bei hartnäckigen Flecken, zum Beispiel von Filzstiften und Fett, Scheuerstellen, Kalkablagerungen, Tee oder Kaffee. Der Schwamm kann für Planenstoff, Kunststoffprofile, Glas, Stahl, Chrom, Aluminium, Porzellan, Kunstleder und viele Bodenbeläge verwendet werden.

Holz

TÄGLICHE REINIGUNG

Regelmäßig und nach jeder Nutzung reinigen

Holz benötigt kaum Pflege, aber je besser sie es behandeln, desto länger haben Sie Freude daran. Wenn das Holz regelmäßig und gleich nach jeder Nutzung mit einem feuchten Tuch abgewischt wird, können Flüssigkeiten nicht tief eindringen.

Sehen Sie sich die
Wartungsvideos auf unserer
Website an:
www.extremis.com/maintenance



Français

AVERTISSEMENTS

Général

- N'utilisez pas d'outils pointus pour ouvrir l'emballage.
- Nous déconseillons fortement d'utiliser des outils électriques.
- Risque de trébuchement, attention à la marche.
- N'éteignez pas de cigarettes sur la table.
- Ne résiste pas aux graffitis.
- Ne laissez pas des enfants jouer sur la chaise sans surveillance.
- Les couleurs peuvent varier au fil des années ou d'un lot à l'autre.

Produit

- Le produit doit être fixé par des gens qualifiés.
- Pour la fixation : utilisez des boulons ou des vis adaptés provenant d'un magasin spécialisé en fonction du matériau qui compose votre terrasse.
- Empilable jusqu'à 4 pièces.
- Empilez toujours les tables à 2 personnes et assurez-vous que les crochets sont bien attachés.
- N'utilisez que les accessoires Extremis.
- Ne vous penchez pas en avant.
- Ne vous asseyez pas sur le plateau de table.
- Ne vous tenez pas debout, ne sautez pas sur le siège ou le plateau de table.
- Max. 1 personne ou 120 kg par siège.

Thermolaquage

- Le thermolaquage nécessite plus d'entretien.
- N'utilisez pas de poudres à récurer abrasives ou de produits abrasifs, car ils risquent de rayer la surface.
- La couleur peut s'estomper dans une certaine mesure lorsqu'elle est exposée aux UV.
- Ignifuge- NEN-EN13501-1 A2-sI - Satisfaisant aux mêmes critères que la classe B pour l'essai SBI selon EN13823. De plus, dans les conditions d'un feu complètement développé, ces produits ne contribueront pas de manière significative à la charge calorifique et à la croissance du feu.
- Les couleurs foncées peuvent devenir très chaudes par temps ensoleillé.

Bois

- Le bois est livré non huilé.
- Le bois est un matériau naturel et son aspect est différent pour chaque latte, planche et arbre.
- Nettoyez régulièrement avec un détergent doux. N'utilisez jamais de nettoyeur haute pression car cela rendrait la surface lisse du bois rugueuse et

endommagerait irrémédiablement les fibres du bois.

- Nettoyage en profondeur avec Extremis Wood Cleaner.
- Nous vous conseillons vivement de traiter votre bois avec une huile pour bois pour le protéger des tâches, de petites fissures et crevasses peuvent également apparaître au cours de cette opération. Nous recommandons à tout le monde de traiter le mobilier en bois avec notre protecteur spécifique. Il est préférable d'effectuer ce traitement tous les ans.

Feutre

- Nettoyez immédiatement les taches avec un linge propre et doux, surtout s'il s'agit de liquide foncé tel que le vin, l'encre, le café, le coca-cola, l'huile et les déjections d'oiseaux. Si vous laissez sécher de telles taches, le dommage peut être permanent!
- Ne pas utiliser d'eau de javel pour le nettoyage.

INSTRUCTIONS DE MONTAGE

Bistrot - p6

- a.** Posez le plateau de la table à l'envers sur le sol, les trous orientés vers le haut et utilisez l'emballage en guise de protection. Positionnez le pied central sur le plateau de la table afin que les trous correspondent et fixez-le avec 4 rondelles ondulées M6 et 4 boulons M6x10. **Attention** : veillez à ce que l'évidement du pied central se trouve du même côté que l'évidement du plateau de la table.
 - b. avec porte-sac à main et butée pour empilement** Posez le plateau de la table à l'envers sur le sol, les trous orientés vers le haut et utilisez l'emballage en guise de protection. Positionnez le pied central sur le plateau de la table afin que les trous correspondent. A présent, positionnez également le crochet pour sac à main de l'autre côté de l'évidement du plateau de la table et fixez-le au moyen de 2 rondelles ondulées M6 et de 2 boulons M6x12. Fixez aussi l'autre côté du plateau de la table avec 2 rondelles ondulées M6 et 2 boulons M6x10. **Attention** : veillez à ce que l'évidement du pied central se trouve du même côté que l'évidement du plateau de la table.
2. Faites glisser le pied de gauche et de droite dans le pied central, comme indiqué sur le dessin, avec les bouchons d'empilement orientés vers le haut.
3. Fixez les pieds au pied central avec, à chaque fois, 1 boulon M8x20 et 1 boulon M6x20.
4. Fixez les assises aux pieds avec, à chaque fois, 4 contre-écrous et 8 rondelles ondulées M6 comme

indiqué sur le dessin. Attention : Vissez bien les boulons mais pas trop ! Max. 4 kg ou 8 Nm.

5. A présent, glissez l'appui pour le dos sur les pieds et fixez l'appui pour le dos aux pieds avec, à chaque fois, 2 boulons M6x16 et 1 rondelle comme indiqué sur le dessin.
6. Serrer les boulons de l'étape 3.
7. Retournez la table afin qu'elle repose sur les 3 pieds. A présent, fixez les 2 dossiers à l'appui pour le dos avec, à chaque fois, 3 rondelles ondulées M6 et 3 écrous borgnes M6.

Plateau de service - p10

1. Positionnez le plateau de service dans l'évidement du plateau de la table..

Coussin - p10

1. Positionnez le coussin sur l'assise afin que la cheville en silicone du coussin corresponde au trou dans de l'assise.

Ancrage au sol - p11

1. Retournez la table.
2. Démontez les capuchons des pieds au moyen d'une pince perroquet.
3. A présent, montez l'ensemble d'ancrage au sol comme indiqué sur le dessin.
4. Ne serrez pas encore complètement le boulon.
5. Marquez sur le sol les endroits où les ancrages doivent se trouver et percez aux points indiqués.
6. Pour ce faire, utilisez les fixations qui conviennent le mieux à la base sur laquelle la Bistrou doit se trouver.
7. Serrez maintenant tous les boulons en serrant le capuchon en plastique avec une clé. 34.

ENTRETIEN

Thermolaquage

NETTOYAGE

Régulièrement

Utilisez de l'Extremis Multicleaner, un détergent 100% biodégradable ou un produit de nettoyage classique. Evitez d'utiliser des produits agressifs. Il est préférable de nettoyer ces surfaces avec un produit de nettoyage neutre dilué dans l'eau.

ENLEVER DES TACHES

Uniquement si rien d'autre ne marche

Le magic eraser éliminer la plupart des taches tenaces sans effort. N'utilisez l'éponge Extremis Magic Eraser que si des taches tenaces subsistent après avoir nettoyé selon les instructions. Cette éponge en résine de mélamine s'use à l'usage. Elle est très facile d'utilisation et donne des résultats

jusqu'à 26 fois plus rapides qu'un linge microfibre classique. L'éponge magique est la solution pour se débarrasser des taches tenaces (marqueur, graisse, éraflures, calcaire, café ou thé). L'éponge magique peut être utilisée sur de la toile, des profilés en plastique, du verre, de l'acier, du chrome, de l'aluminium, de la porcelaine, du similiticuir et de nombreux types de sol.

RÉPARER DU MOBILIER

Si le revêtement poudré est endommagé

L'impact d'objets contondants peut endommager le revêtement. Les éraflures et les entailles peuvent être retouchées avec nos marqueurs de peinture. Cela ne fait toutefois que camoufler, et non éliminer le problème.

Bois

NETTOYAGE QUOTIDIEN

Nettoyez régulièrement et après chaque utilisation

Le bois ne nécessite pas beaucoup d'entretien, mais mieux vous en prenez soin, plus longtemps il durera. Nettoyez votre bois régulièrement et juste après utilisation avec un linge humide pour empêcher les fluides de pénétrer dans le bois.

Voir les vidéos d'entretien sur notre site web:
www.extremis.com/maintenance



Italiano

AVERTENZE

Generale

- Non utilizzare attrezzi o utensili affilati per aprire la confezione.
- Si sconsiglia vivamente l'uso di utensili elettrici.
- Attenzione, pericolo di inciampo.
- Non spegnere le sigarette sul tavolo.
- Non a prova di graffito.
- Non consentire ai bambini di giocare sul tavolo in assenza del monitoraggio di un adulto.
- I colori possono variare negli anni e da una serie all'altra.

Prodotti

- L'ancoraggio del prodotto deve essere effettuato da personale qualificato.
- Per l'ancoraggio: utilizzare viti e bulloni adatti acquistandoli presso un negozio specializzato in base al materiale in cui è realizzato il proprio terrazzo.
- Impilabile fino a 4 pezzi.
- Impilare sempre i tavoli in coppia e assicurarsi che i ganci siano fissati.
- Utilizzare esclusivamente gli accessori Extremis.
- Non sporgersi in avanti.
- Non sedersi sul piano del tavolo.
- Non salire o saltare sulla seduta o sul piano del tavolo.
- Massimo 1 persona o 120 kg per seduta.

Verniciatura a polvere

- La verniciatura a polvere bianca richiede una maggiore manutenzione.
- Non utilizzare polveri abrasive o spugne abrasive, poiché possono graffiare la superficie.
- Se esposto ai raggi UV, il colore può sbiadire.
- Ritardante di fiamma - NEN-EN13501-1 A2-s1 - Soddisfa gli stessi criteri della Classe B per il test SBI conformemente alla norma EN13823. Inoltre, in condizioni di incendio completamente sviluppato, questi prodotti non contribuiscono in modo significativo ad alimentare e propagare le fiamme.
- I colori scuri possono diventare molto caldi se esposti direttamente ai raggi solari.

Legno

- Alla consegna il legno è oliato.
- Il legno è un materiale naturale e il suo aspetto varia per ogni dogia, asse o albero.
- Pulirlo regolarmente con un detergente delicato. Non usare mai un pulitore ad alta pressione,

poiché questo renderebbe più ruvida la superficie liscia del legno, danneggiandone irreparabilmente le fibre.

- Pulire a fondo con il detergente per legno Extremis.
- Si raccomanda vivamente di trattare il legno con dell'olio per proteggerlo dalle macchie - Questo processo può provocare delle piccole crepe o fessure. Si raccomanda vivamente di trattare gli arredi con il nostro olio protettivo per il legno. Ripetere questo trattamento ogni anno.

Feltro

- Rimuovere immediatamente le macchie con un panno morbido e pulito, in particolar modo in caso di liquidi di colore scuro come vino, inchiostro, caffè, cola, olio ed escrementi di uccelli. Se lasciati seccare, questi liquidi possono causare danni permanenti!
- Non usare la candeggina per pulire.

ISTRUZIONI DI MONTAGGIO

Bistroo - p6

1. a. Poggiare il piano del tavolo sul pavimento in posizione capovolta con i fori rivolti verso l'alto, utilizzando l'imballaggio come protezione. Posizionare la gamba centrale sul piano del tavolo, in modo che i fori corrispondano e fissarla utilizzando 4 rondelle elastiche ondulate M6 e 4 bulloni M6x10. **Attenzione:** assicurarsi che l'alveolo della gamba centrale sia rivolto allo stesso lato dell'alveolo del piano del tavolo.
b. **con gancio per borsa & distanziale per impilaggio** con gancio per borsa e fermo per impilaggio Poggiare il piano del tavolo sul pavimento in posizione capovolta con i fori rivolti verso l'alto, utilizzando l'imballaggio come protezione. Posizionare la gamba centrale sul piano del tavolo in modo che i fori corrispondano. Quindi, posizionare anche il gancio da borsa al lato opposto dell'alveolo del piano del tavolo e fissarlo con 2 rondelle elastiche ondulate M6 e 2 bulloni M6x12. Successivamente, fissare anche l'altro lato del piano del tavolo con 2 rondelle elastiche ondulate M6 e 2 bulloni M6x10. **Attenzione:** assicurarsi che l'alveolo della gamba centrale sia rivolto allo stesso lato dell'alveolo del piano del tavolo.
2. Far scorrere la gamba di destra e di sinistra nella gamba centrale come mostrato nel disegno, con i tappi di protezione rivolti verso l'alto.
3. Fissare ogni volta le gambe alla gamba centrale con 1 bullone M8x10 e 1 bullone M6x20.
4. Fissare i sedili alle gambe utilizzando ogni volta

4 controdadi e 8 rondelle elastiche ondulate M6 come mostrato nel disegno. **Attenzione:** Serrare saldamente i bulloni senza stringerli completamente! Max. 4 kg o 8 Nm.

5. Far scorrere il supporto posteriore sulle gambe e fissare il supporto posteriore alle gambe utilizzando ogni volta 2 bulloni M6x16 e 1 rondelle come mostrato nel disegno.
6. Stringere i bulloni dal punto 3.
7. Capovolgere il tavolo affinché possa poggiare sulle 3 gambe. A questo punto, fissare i 2 schienali al supporto posteriore utilizzando ogni volta 3 rondelle elastiche ondulate M6 e 3 dadi ciechi M6.

Tavolino vassioi - p10

1. Posizionare il vassoio nell'alveolo del piano del tavolo.

Cuscino - p10

1. Posizionare il cuscino sul sedile in modo che il tappo del cuscino in silicone si inserisca nel foro del sedile.

Fissaggio a terra - p11

1. Capovolgere il tavolo.
2. Togliere i cappucci delle gambe utilizzando una pinza a pappagallo.
3. Fissare il set di ancoraggio al suolo come mostrato nel disegno.
4. Non serrare completamente il bullone.
5. Segnare sulla superficie i punti in cui andranno fissati gli ancoraggi, quindi effettuare dei fori nei punti contrassegnati utilizzando un trapano.
6. Per questa operazione utilizzare i dispositivi di fissaggio più appropriati al tipo di superficie su cui posizionare il Bistrot.
7. Quindi, serrare tutti i bulloni e serrare il cappuccio di plastica con una chiave 34.

MANUTENZIONE

Verniciatura a polvere

PULIRE

Regolarmente

Usa il multidetergente Extremis, un detergente biodegradabile al 100% o i comuni prodotti di pulizia. Evita di utilizzare prodotti aggressivi. Queste superfici si puliscono meglio con un prodotto di pulizia neutro diluito in acqua.

RIMUOVERE LA MACCHIE

Solo se non ci sono altre soluzioni

La spugnetta magica elimina le macchie tenaci senza sforzo. Solo se restano macchie tenaci

dopo trattamento secondo le istruzioni, in tal caso puoi usare la spugnetta magica Extremis. Questa spugnetta è composta di una resina melamminica che si consuma con l'uso. La spugnetta, molto facile da utilizzare, agisce fino a 26 volte più velocemente rispetto a un comune panno in microfibra. La spugnetta magica è la soluzione ideale per eliminare le macchie tenaci come quelle di pennarelli, grasso, segni di strisciate, tracce di calcare o macchie di caffè e tè. La spugnetta magica si può utilizzare su tela cerata, profilati di plastica, vetro, acciaio, cromo, alluminio, porcellana, pelle sintetica e molti altri rivestimenti.

RIPARARE UN RIVESTIMENTO

Quando è danneggiato

Gli oggetti taglienti possono danneggiare il rivestimento. Graffi o ammaccature si possono ritoccare con i nostri bastoncini di vernice. In ogni caso, i graffi vengono coperti ma non eliminati.

Legno

PULIZIA GIORNALIERA

Pulisci regolarmente e dopo ogni utilizzo

Il legno non richiede molta manutenzione, tuttavia durerà più a lungo se viene trattato bene. La pulizia regolare del legno con un panno morbido subito dopo l'uso impedisce ai liquidi di penetrare a fondo nel legno.

Guarda i video di manutenzione sul nostro sito web:
www.extremis.com/maintenance



ADVERTENCIAS

General

- No utilice ningún objeto cortante para abrir el embalaje.
- Recomendamos encarecidamente no usar herramientas eléctricas.
- Peligro de tropiezo, preste atención al caminar.
- No apague cigarrillos sobre la mesa.
- No es resistente a pintadas.
- No deje a los niños sin supervisión mientras juegan sobre la mesa.
- Los colores pueden variar con el paso de los años, así como de un lote a otro.

Producto

- El anclaje del producto debe ser realizado por personal cualificado.
- Para el anclaje: utilice pernos o tornillos adecuados, procedentes de una tienda especializada, dependiendo del material con el que esté construida su terraza.
- Apilables hasta un máximo de 4 unidades.
- Apile siempre la mesa con la ayuda de otra persona y asegúrese de que los ganchos estén sujetos.
- Utilice únicamente los accesorios Extremis.
- No se incline hacia adelante.
- No se sienta sobre el tablero de la mesa.
- No se suba ni salte sobre el asiento o el tablero de la mesa.
- Máx. 1 persona o 120 kg por asiento.

Recubrimiento en polvo

- El recubrimiento en polvo de color blanco requiere mayor mantenimiento.
- No use polvos abrasivos o estropajos, ya que rayarían la superficie.
- Al estar expuesto a la luz UV, el color puede desteñir hasta cierto punto.
- Retardante de llama - NEN-EN13501-1 A2-s1 - Cumple los mismos criterios que Clase B para el ensayo SBI según EN13823. Además, en condiciones de incendio completamente desarrollado, estos productos no contribuirán de manera significativa a la carga y al crecimiento del fuego.
- Los colores oscuros pueden alcanzar temperaturas muy elevadas con tiempo soleado.

Madera

- Cuando se entrega, la madera no está tratada.
- La madera es un material natural y su aspecto es

diferente en cada listón, tabla y árbol.

- Límpiela con regularidad con detergente suave. Nunca utilice hidrolavadoras, ya que esto dará aspereza a la superficie lisa de la madera y ocasionará daños irreparables en sus fibras.
- Para una limpieza a fondo, utilice el limpiador de madera Extremis.
- Para proteger a la madera de las manchas, se recomienda encarecidamente tratar la madera con aceite para madera (también pueden aparecer pequeñas grietas y hendiduras como parte de este procedimiento). Recomendamos encarecidamente que los muebles se traten con nuestro protector de madera. Es conveniente repetir este tratamiento una vez al año.

Fieltro

- Las manchas deben eliminarse inmediatamente con un paño limpio y suave, especialmente en el caso de que se derramen líquidos de color oscuro como vino, tinta, café, cola, aceite o excrementos de pájaros. Si se dejan secar, jestos líquidos pueden causar daños permanentes!
- No limpiar con lejía.

INSTRUCCIONES DE MONTAJE

Bistroo - p6

1. **a. Coloque el tablero de la mesa boca abajo** en el suelo con los agujeros apuntando hacia arriba. Utilice el embalaje como protección. Coloque la pata central en el tablero de la mesa de manera que los agujeros coincidan y fíjelos con 4 anillos de resorte corrugados M6 y 4 pernos M6x10. **Nota:** asegúrese de que la ranura de la pata central esté al mismo lado que la ranura del tablero de la mesa.
b. con colgador para bolso y espaciador de apilamiento Coloque el tablero de la mesa boca abajo en el suelo con los agujeros apuntando hacia arriba. Utilice el embalaje como protección. Coloque la pata central en el tablero de la mesa de manera que los agujeros coincidan. Coloque ahora también el gancho para el bolso al otro costado de la ranura del tablero de la mesa y fíjelo con 2 anillos de resorte corrugados M6 y 2 pernos M6x12. Fije ahora también el otro costado del tablero con 2 anillos de resorte corrugados M6 y 2 pernos M6x10. **Nota:** asegúrese de que la ranura de la pata central esté al mismo lado que la ranura del tablero de la mesa.
2. Deslice las patas izquierda y derecha en la pata central como se indica en el dibujo, con las tapas de apilamiento apuntando hacia arriba.
3. Fije las patas a la pata central en cada caso con 1

- perno M8x20 y 1 perno M6x20.
4. Fije los asientos en las patas en cada caso con 4 contratuercas y 8 anillos de resorte corrugados M6, como se indica en el dibujo. Tenga en cuenta: ¡Apriete bien los pernos pero no demasiado fuerte! Máx. 4 kg o 8 Nm.
 5. Ahora deslice el respaldo sobre las patas y fije el respaldo a las patas con 2 tornillos M6x16 cada uno y 1 anillo, como se indica en el dibujo.
 6. Ahora apriete los tornillos del paso 3.
 7. Gire la mesa de manera que esté sobre 3 patas. A continuación, fije los 2 respaldos en el apoyo lumbar con 3 anillos de resorte corrugados M6 y 3 tuercas ciegas M6 cada vez.

Bandeja de mesa - p10

1. Coloque la bandeja en la ranura del tablero de la mesa.

Cojín - p10

1. Coloque el cojín en el asiento de manera que el tapón de silicona del cojín encaje en el agujero del asiento.

Anclaje al suelo - p11

1. De vuelta la mesa.
2. Desmonte las tapas de las patas con la ayuda de unas tenazas pico de loro.
3. A continuación, monte el conjunto de anclaje a tierra como se indica en el dibujo.
4. No apriete completamente el perno todavía.
5. Marque los lugares en el suelo donde se colocará el anclaje y taladre los puntos indicados.
6. Utilice las sujeciones más adecuadas para la superficie en la que se colocará el Virus.
7. Apriete a continuación todos los pernos apretando la tapa de plástico con una llave 34.

MANTENIMIENTO

Recubrimiento en polvo

LIMPIEZA

Regularmente

Utiliza el Extremis detergente multifuncional, un detergente 100% biodegradable o productos de limpieza comunes para la cocina. Evita el uso de productos agresivos. Estas superficies se limpian mejor con un producto de limpieza neutro diluido en agua.

ELIMINACIÓN DE MANCHAS

Solo si nada más ayuda

La Goma Mágica, o borrador mágico, elimina las manchas más difíciles sin esfuerzo. Solo si las manchas persistentes permanecen visibles después

del tratamiento según las instrucciones, puedes usar la esponja Extremis Magic Eraser. Esta esponja está hecha de resina de melamina y se desgasta con el uso. La esponja es muy fácil de usar y ofrece resultados hasta 26 veces más rápidos que un paño de microfibra tradicional. La esponja mágica es la solución ideal para deshacerse de manchas difíciles como manchas de rotuladores, grasa, rozaduras, marcas de cal o manchas de café y té. La esponja mágica se puede usar sobre tejidos encerados, perfiles de plástico, vidrio, acero, cromo, aluminio, porcelana, cuero artificial y muchos tipos de suelos.

REPARACIÓN DEL RECUBRIMIENTO

Cuando está dañado

El impacto de objetos afilados puede dañar el recubrimiento. Los rasguños o abolladuras se pueden retocar con nuestros lápices de pintura. Sin embargo, esto solo camufla los arañazos, no los elimina.

Madera

LIMPIEZA DIARIA

Limpia regularmente y después de cada uso

La madera no necesita mucho mantenimiento, pero cuanto mejor la trates, más durará. Limpiar la madera regularmente e inmediatamente después del uso con un paño húmedo evitará que los fluidos penetren profundamente en la madera.

Vea los videos de mantenimiento en nuestro sitio web:
www.extremis.com/maintenance



Parts list

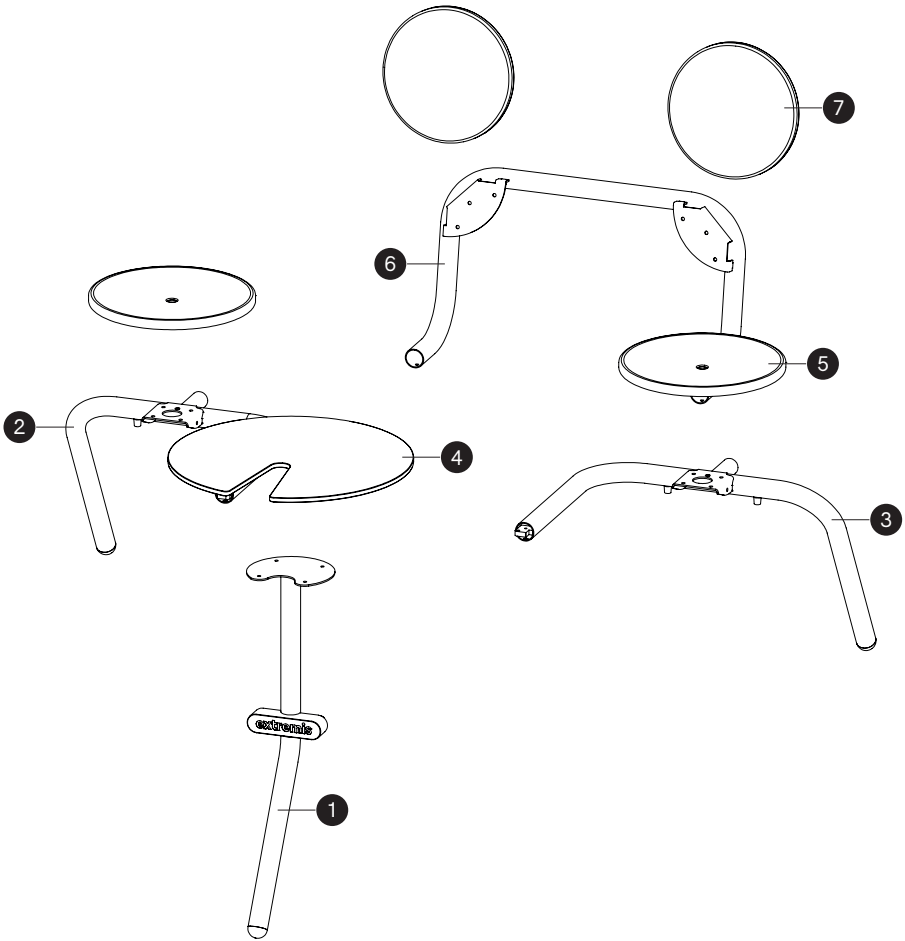

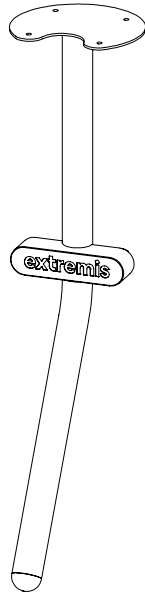

BIS327

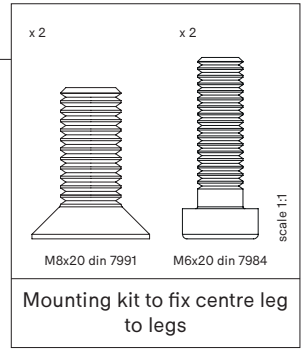

No.

Description

BIS226	Centre leg - Papyruswhite
BIS227	Centre leg - Verdigris
BIS228	Centre leg - Reed green
BIS229	Centre leg - Copper brown
BIS230	Centre leg - Black red
BIS231	Centre leg - Cobalt blue
BIS232	Centre leg - Beige red
BIS233	Centre leg - Bottle green

1

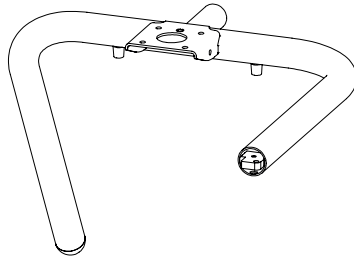

No.	Description
BIS192	Right leg - Papyruswhite
BIS193	Right leg - Verdigris
BIS194	Right leg - Reed green
BIS195	Right leg - Copper brown
BIS196	Right leg - Black red
BIS197	Right leg - Cobalt blue
BIS198	Right leg - Beige red
BIS199	Right leg - Bottle green

2

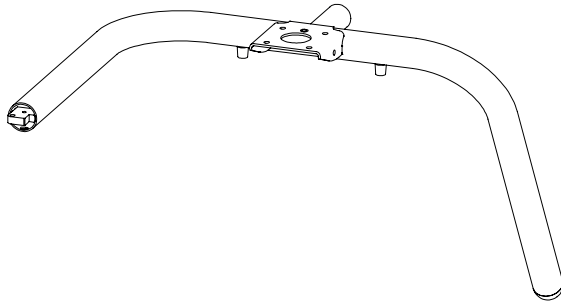

No.

Description

BIS208	Left leg - Papyruswhite
BIS209	Left leg - Verdigris
BIS210	Left leg - Reed green
BIS211	Left leg - Copper brown
BIS212	Left leg - Black red
BIS213	Left leg - Cobalt blue
BIS214	Left leg - Beige red
BIS215	Left leg - Bottle green

3

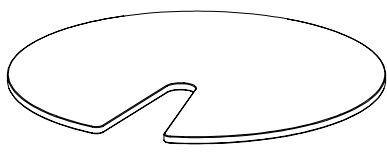
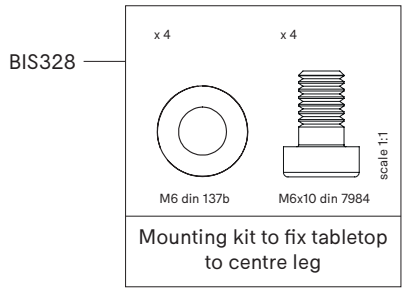

No.	Description
BIS168	Tabletop - Papyruswhite
BIS169	Tabletop - Verdigris
BIS170	Tabletop - Reed green
BIS171	Tabletop - Copper brown
BIS172	Tabletop - Black red
BIS173	Tabletop - Cobalt blue
BIS174	Tabletop - Beige red
BIS175	Tabletop - Bottle green

4

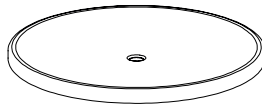
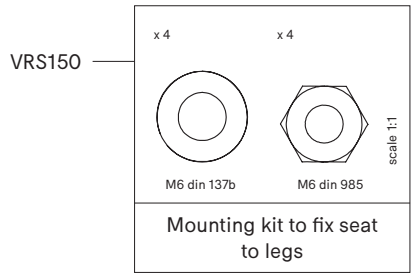

No.	Description
VRS173	Seat - Papyruswhite
VRS180	Seat - Verdigris
VRS163	Seat - Reed green
VRS370	Seat - Copper brown
VRS371	Seat - Black red
VRS372	Seat - Cobalt blue
VRS373	Seat - Beige red
VRS374	Seat - Bottle green

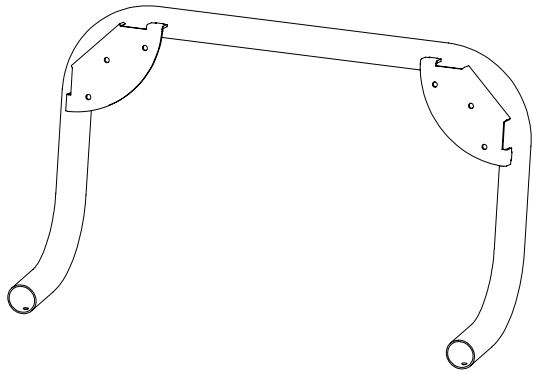
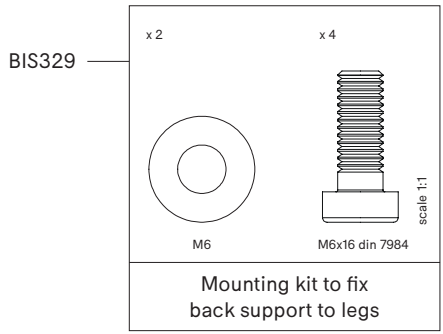

No.	Description
BIS160	Back support - Papyruswhite
BIS161	Back support - Verdigris
BIS162	Back support - Reed green
BIS163	Back support - Copper brown
BIS164	Back support - Black red
BIS165	Back support - Cobalt blue
BIS166	Back support - Beige red
BIS167	Back support - Bottle green

6

BIS330

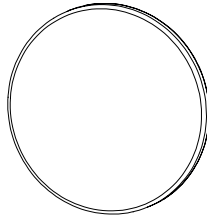
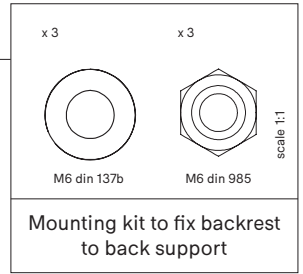

No.

Description

BIS176	Backrest - Papyruswhite
BIS177	Backrest - Verdigris
BIS178	Backrest - Reed green
BIS179	Backrest - Copper brown
BIS180	Backrest - Black red
BIS181	Backrest - Cobalt blue
BIS182	Backrest - Beige red
BIS183	Backrest - Bottle green

7

Purse hanger & stacking spacer (optional)



BIS331

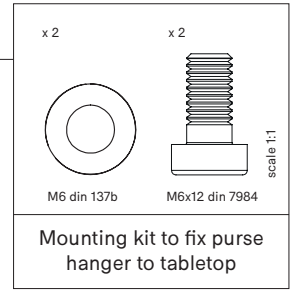

No.	Description
8	BIS020 Purse hanger & stacking spacer

Table tray (optional)



No.	Description
9	BIS019 Table tray

Cushion (optional)



No.	Description
VRS518	Cushion - Silver grey
10	VRS519 Cushion - Beige mélange
VRS520	Cushion - Night blue
VRS521	Cushion - Blood orange

Floor fastening (optional)



BISO24

x 3

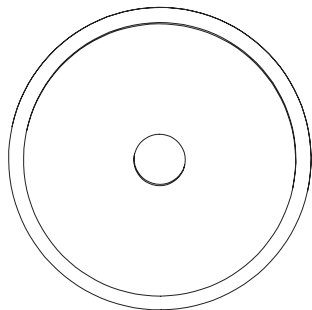

x 3

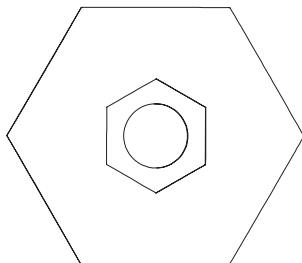

x 3

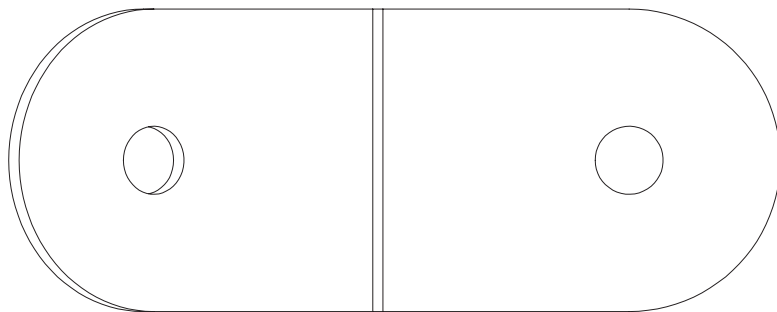

x 3

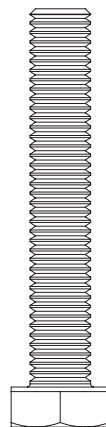

M8x50 iso 4017

scale 1:1

Mounting kit to fix floor fastening to legs



Our headquarters:
Couthoflaan 20b
B-8972, Poperinge
info@extremis.com
+ 32 57 346020

www.extremis.com

Download our augmented reality app from the App Store
and configure our tools in your garden!



Connect with us:



All rights reserved. Unless otherwise specified, all designs and photographs contained in this publication are copyright protected and are the property of Extremis. No part of this publication may be copied or distributed without Extremis' prior written consent. The names of the authors of photographs to which we do not hold rights are mentioned here. We have done our utmost to provide a comprehensive list of names. In the event of an alleged breach, please contact the editorial staff. © Extremis

20190605