

Tトレーナー

取扱説明書

■このたびは、弊社製品をお買い上げいただきましてまことにありがとうございます。

■本書は商品使用者が、いつでも読めるところに必ず保管してください。

安全上のご注意 ⚠️ 必ず守ってください

※ご使用前に、この「安全上のご注意」をよくお読みのうえ、正しくお使いください。

※ここに示した注意事項は、製品を正しくお使いいただき、**あなたや他の人々への危害や損害を未然に防止するためのものです。**

※絵表示と意味は次のようになっています。



警告

取扱を誤った場合「**死亡または重傷を負う可能性が想定される**」内容を示しています。



注意

取扱を誤った場合「**傷害を負う可能性、および物的損害のみの発生が想定される**」内容を示しています。



守っていただくべき義務行為を示しています。



禁止の行為であることを告げるものです。



警告

⊘ 硬式テニス以外の用途には、使用しないでください。

⚠️ 必ずこの取扱説明書に従って組み立ててください。

⚠️ 組立は大人の方が行ってください。

⊘ 本製品の改造は絶対にしないでください。



注意

⚠️ 組立・使用時は、指や手をはさまないように注意してください。

⊘ ひきずらないでください。

⚠️ 硬式テニス用ラケットで打撃ください。軟式用ラケットを使用すると、ラケットが破損・変形する恐れがあります。

⊘ ボール以外を打たないでください。他の部位を打つと、本製品、ラケットが破損・変形する恐れがあります。

箱の中に入っている部品

◆お買い求めいただいた商品の部品が「取扱説明書」どおりに入っていることを確認してください。



●トレーナーボール…1ヶ



●樹脂カバー…1ヶ

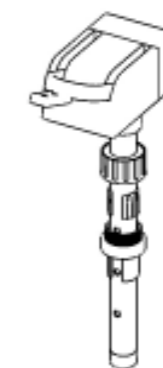

●緩衝ブロック…1ヶ

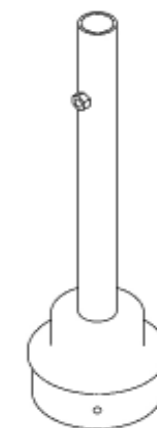

●緩衝パイプ…1ヶ

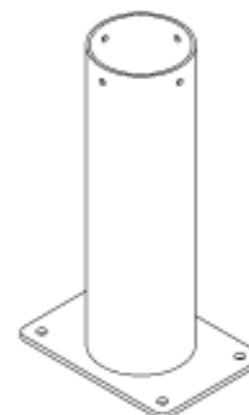

●ベースパイプ…1ヶ

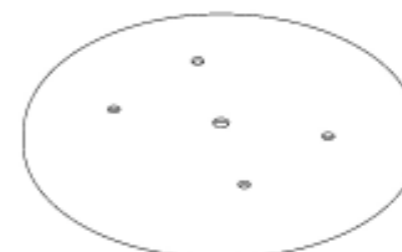

●ベースプレート…1ヶ

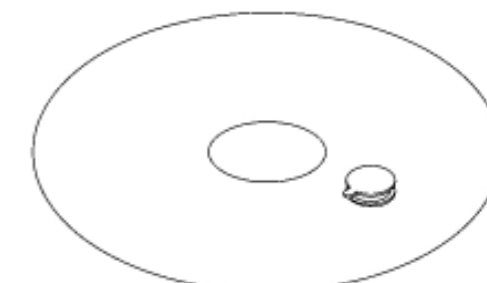

●水袋…1ヶ



●固定ハンドル…1ヶ

●M4 × 10 ボタンボルト…4本

●M5 × 10 キャップボルト…2本

●M5 丸ワッシャー…2ヶ

●M5 ナット…2ヶ

●M8 × 20 キャップボルト…4本

●M8 丸ワッシャー…4ヶ

●M8 ナット…4ヶ

組立方法

※組立は以下の順番に従って、大人の方が行ってください。
※組立の際は、指や手をはさまないように注意してください。

⚠️ 組立は六角レンチの4mm(M5キャップボルト、トラスボルト用)と6mm(M8キャップボルト用)とスパナの8mm(M5ナット用)と13mm(M8ナット用)をご使用ください。

1 ベースプレートにベースパイプを取り付けます。M8キャップボルトを六角レンチ(6mm)で固定し、M8ナットをスパナ(13mm)で時計回りに回して締めます。

2 ベースパイプの下まで樹脂カバーをかぶせます。

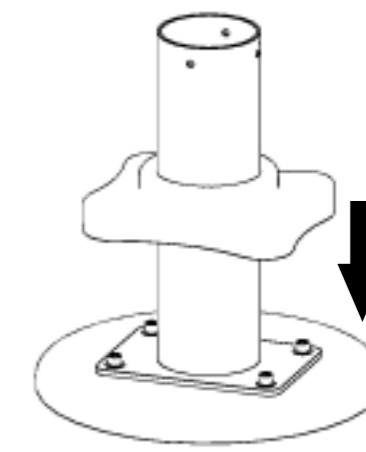
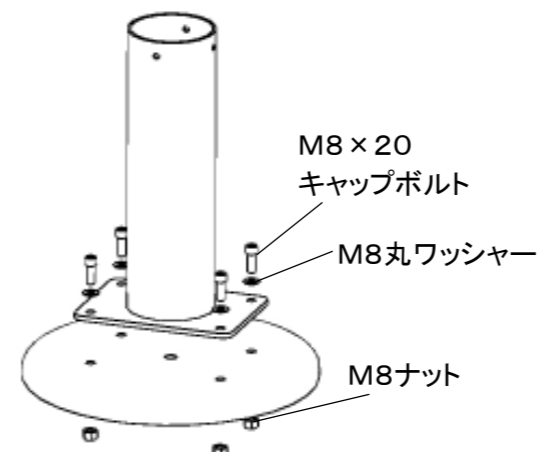

組立方法

※組立は以下の順番に従って、大人の方が行ってください。
※組立の際は、指や手をはさまないように注意してください。

- 3 ベースパイプに緩衝パイプを取り付けます。ボルトの穴位置同士を合わせて差し込み、ボタンボルトを六角レンチ(4mm)で時計回りに回して締めます。

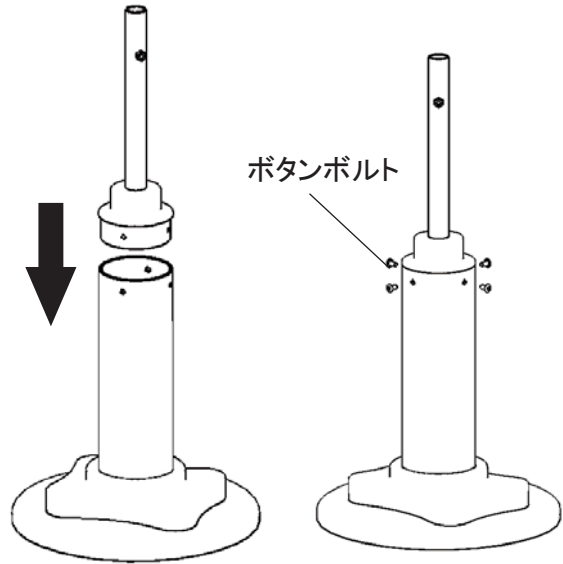

- 4 緩衝パイプに緩衝ブロックを取り付けます。固定ハンドルの差込穴のいずれかに合わせて固定ハンドルを時計回りに回して締めます。

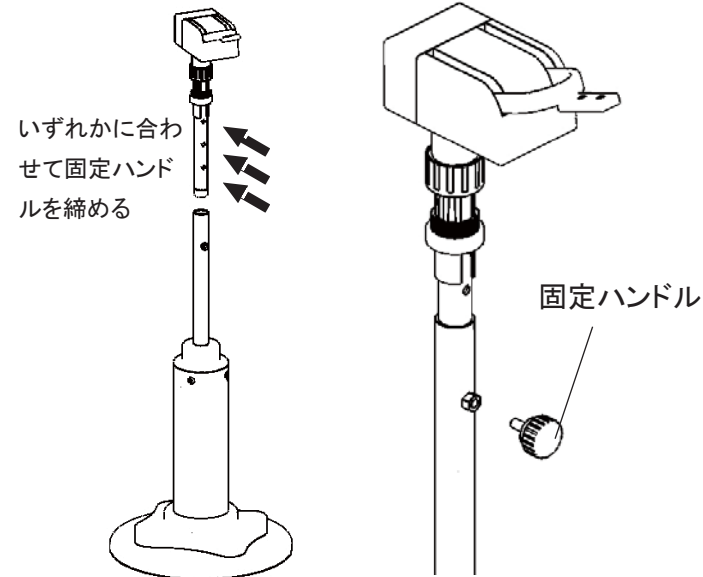

- 5 アジャスター(A)～(C)を固定します。
①アジャスター(C)を緩衝パイプに差し込みます。
②アジャスター(B)をアジャスター(C)に差し込みます。
③アジャスター(A)を時計回りに回して固定します。

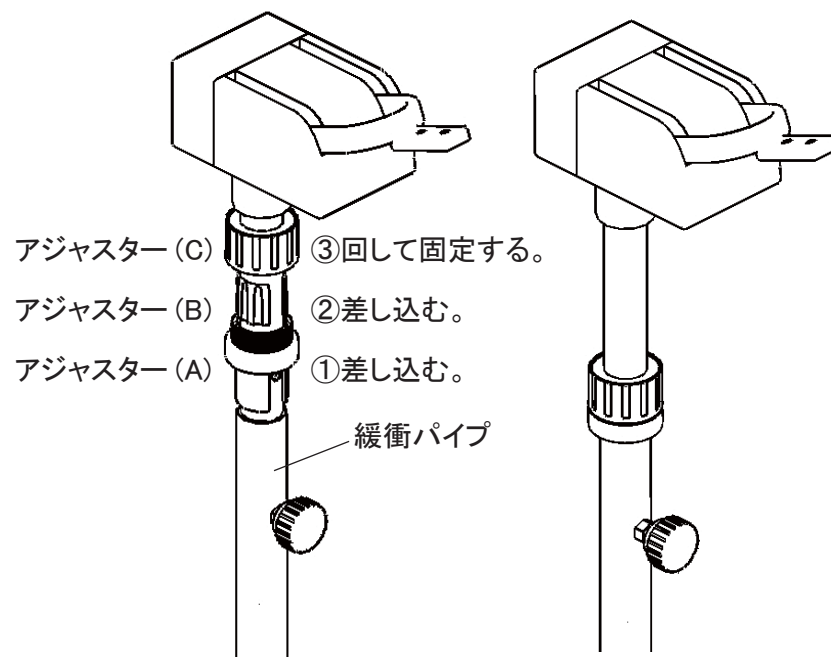

- 6 緩衝ブロックにトレーナーボールを取り付けます。M5キャップボルトを六角レンチ(4mm)で時計回りに回して締めます。

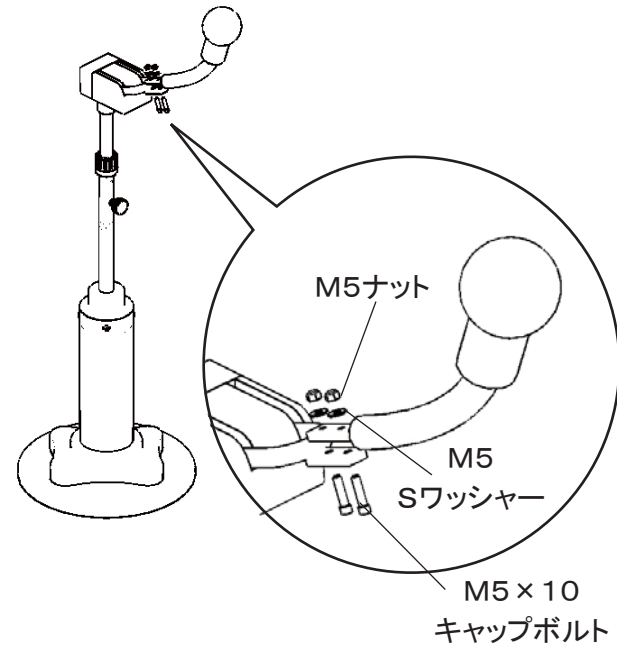

- 7 水袋のキャップを開き、水を入れます。適当な量の水を入れ終えたら、キャップを閉じます。

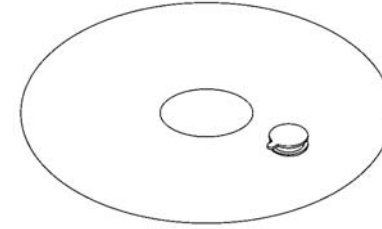

- 8 トレーナーボールから水袋を通し、水袋でベースプレートを固定し、完了です。

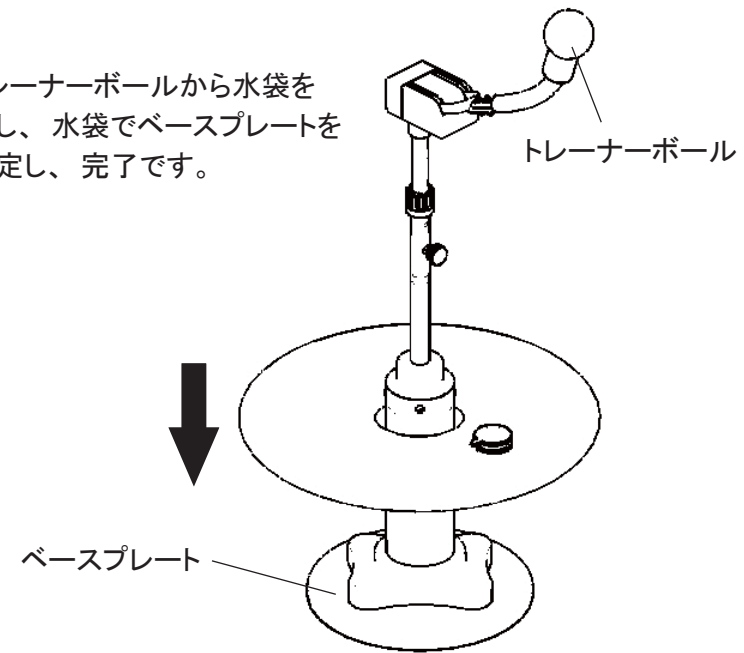

【組立完成図】

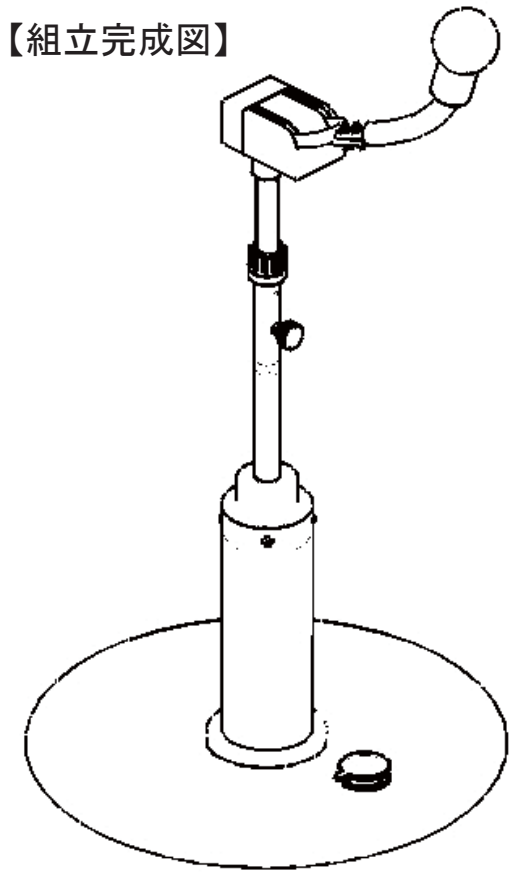

使用方法

- 使用する場所にTトレーナーを設置し、矢印の方向にラケットを振り、打撃練習を行います。

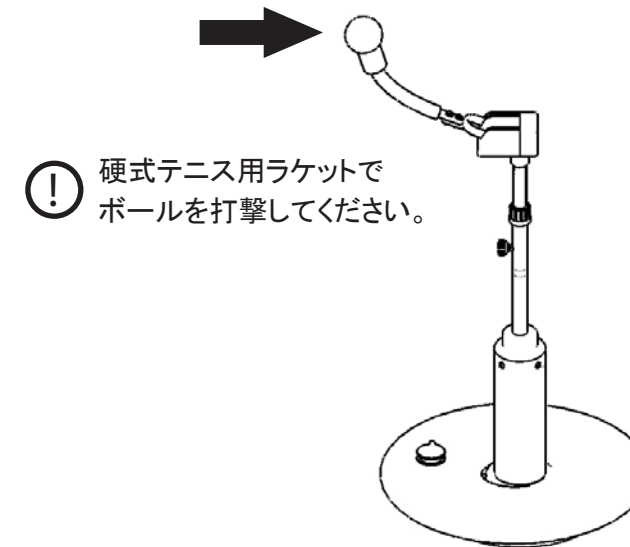

製造元 **株式会社トーアスポーツマシーン**
BASEBALL PITCHING MACHINE & SPORTS MACHINES
本社 〒551-0031 大阪市大正区泉尾6丁目6番12号 TEL. (06) 6552-8247
松阪工場 〒615-0041 三重県松阪市上川町長楽3456-2 TEL. (0598) 28-6669



Atoa はトーアスポーツマシーンのブランドです