



# BLUGARDA



## BluPressure Smart Control

PRESSURE FILTER

DRUKFILTER

DRUCKFILTER

FILTRE À PRESSION

# LANGUAGES

---

<b>English</b> . . . . .	<b>4</b>
<b>Nederlands</b> . . . . .	<b>14</b>
<b>Deutsch</b> . . . . .	<b>25</b>
<b>Français</b> . . . . .	<b>36</b>
<b>Parts</b> . . . . .	<b>47</b>

# ABOUT **BLUGARDA**

## **Over 30 years of experience in pond equipment**

With over 30 years of experience, we know all about pond equipment. Our mission is to help pond lovers with buying the best equipment for their pond in the most sustainable way possible. We trust in the quality of our products and give 3 year warranty\* on all our pond products.

## **Enjoying your pond**

A pond is to be enjoyed. Let us help you with the difficulties of the technical systems around your pond, so you have more time to enjoy your pond with its beautiful fish and plants. No more worries.

## **From starter to professional**

Starting a pond and taking care of it can be complicated at first. There are many factors to take into account. We help you with making the right choices for your pond in terms of setup, equipment and maintenance. We will help you with all the answers regarding your pond. From small to large ponds. From starter to professional.

Want to know more or get in touch? Visit [www.BluGarda.shop](http://www.BluGarda.shop).



**Reliable & easy to  
use products**



**Quick delivery &  
service**



**Customer service  
available to help**

# TABLE OF CONTENTS

---

<b>1. Unboxing</b>	<b>5</b>
1.A Contents	5
1.B Checking technical data	5
1.C Technical data	5
1.D Application	6
<b>2. Safety</b>	<b>6</b>
<b>3. Operation of the pressure filter</b>	<b>7</b>
<b>4. Installing the pressure filter</b>	<b>8</b>
4.A Placing the filter	8
4.B Connecting pond hoses to the filter	8
4.C Starting up the pressure filter	8
4.D Setting the UV-timer	8
4.E Proper operation of the pressure filter	9
<b>5. Maintenance</b>	<b>9</b>
5.A Periodic cleaning of filter	9
5.B Complete cleaning of the filter sponges	10
5.C Disassembling and cleaning the UV-c device	10
<b>6. Winter preparations</b>	<b>11</b>
<b>7. Troubleshooting</b>	<b>11</b>
<b>8. Warranty conditions</b>	<b>12</b>

# 1. UNBOXING



## Getting started!

Check the pressure filter, power cable and plug for possible damage, if so, do not use the unit. Take pictures and contact BluGarda.

## 1.A CONTENTS

1x Pressure filter with 5-metre power cable  
3 set hose couplings  
1x Manual

If everything is fine, follow further instructions in the manual.



**Read the instructions carefully and follow them!**

## 1.B CHECKING TECHNICAL DATA

Check the data on the rating plate.

The rating plate lists all important technical data.

<b>Voltage V/Hz</b>	The listed voltage must match the existing house voltage.
<b>Flowadvice max</b>	Maximum flow-through capacity pressure filter.
<b>UV-C lamp W</b>	Wattage/power of UV-C lamp.
<b>IP 44</b>	Protection code; the filter is splash-proof
<b>Max Bar</b>	Maximum pressure in Bar.
<b>T.max</b>	Maximum temperature for the filter.
<b>CE</b>	The sign indicates that the product complies with European legislation.

EN

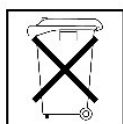

Defective electrical appliances that have been used in the household should be disposed of according to EU directives. This product should not be disposed of with normal household waste but should be collected separately.

More information on local waste collection points can be found at your hometown council.

## 1.C TECHNICAL DATA

Type	Voltage	Power UV-C lamp/type	Cable	Filter volume	Maximum throughput
	V/Hz	Watt	Meter	Litres	Litres/hour
<b>BGPF-S-8000</b>	220-240/50	11 Watt/PL	5	20	8.000
<b>BGPF-S-10000</b>	220-240/50	18 Watt/PL	5	25	10.000

## 1.D APPLICATION

This product is only suitable for freshwater with a water temperature of +4°C to +35°C, in ponds and water features. Not suitable for sea (salt) water and/or liquids to which the product is not resistant (e.g. chemical liquids).

The BGPF pressure filters are for cleaning pond water with or without ornamental fish (no koi) and are installed outside the pond.

## 2. SAFETY

---



***Caution! The use of this filter is only permitted if the existing electrical installation complies with legal standards.***

- The filter must never be in operation when there are people in the water! (Disconnect filter from mains).
- The filter should only be connected to an installation with a residual current device (30mA) and an earthed socket.
- The socket should be placed in a moisture-free place, at least 2 metres from the water's edge.
- The filter is equipped with a built-in UV-C lamp: UV-C radiation is harmful to eyes and skin: Avoid direct contact with the lamp. It should only be in operation when the lamp is inserted in the housing and set up in the pond.
- Persons, who cannot follow these instructions, must not use the filter!
- This device is not intended for use by persons and children with physical, sensory or mental impairment, or lack of experience and/or knowledge.
- Unless they are accompanied by a person responsible for their safety, or by being instructed how to use the device.
- Care must be taken to ensure that children cannot play with the device.
- When doing any work on the filter and/or pond or other system, with which the filter is connected, first remove the mains plug of the filter from the socket and any other devices that are connected.
- Keep the plug free of moisture. To prevent water from running through the cord to the plug, form a loop.
- Before operating the filter, examine the power cord and plug for damage.
- If the power cord, filter, UV-C lamp are damaged, the filter should no longer be used.
- Never move or hang the filter by the power cord.



***If in doubt, consult a competent installer.***

### 3. OPERATION OF THE PRESSURE FILTER

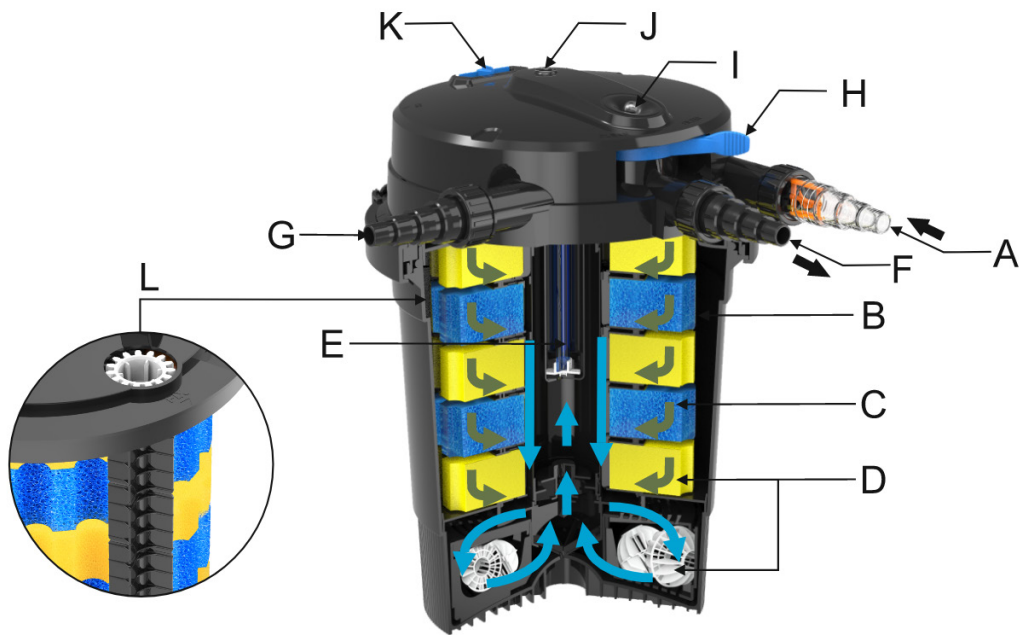

<b>A</b>	<b>Water input</b>	The pond pump is connected with a pond hose to the water inlet of the pressure filter, use as large a hose diameter as possible to keep resistances as low as possible.
<b>B</b>	<b>Vortex operation</b>	Gravity and vortex flow separate suspended particles and water.
<b>C</b>	<b>Mechanical filtering</b>	Filter sponges ensure that solid particles are separated from the water.
<b>D</b>	<b>Biological filtration</b>	The holes in the sponges through which the water flows form a large surface area where micro-organisms can attach. These ensure good filtration of the water. The yellow and blue sponges have different flow volumes. The blue sponge has a fast flow rate, where micro-organisms mainly grow, supporting the nitrification process (ammonia to nitrite). The yellow sponge has a slower flow rate, where microorganisms that support the de-nitrification process (nitrite to nitrate) mainly grow. Both are essential for good pond water filtration.
<b>E</b>	<b>Algae destruction</b>	Water is briefly exposed to UV-C light at the return flow. This destroys micro-organisms such as bacteria and algae. This ensures healthier and clearer pond water.
<b>F</b>	<b>Return water connection</b>	The water is returned to the pond via the water outlet to, for example, a waterfall or watercourse.
<b>G</b>	<b>Drainage</b>	Dirty water outlet. During cleaning of the filter material, dirty water is discharged to the sewer or garden via this outlet.
<b>H</b>	<b>Function switch</b>	Functions: Filter mode ("filter") and cleaning ("clean") of the filter.
<b>I</b>	<b>Turbidimeter</b>	When the orange boui floats up, it means the filter is too dirty and needs cleaning
<b>J</b>	<b>UV lamp indicator</b>	The UV lamp indicator shows if the UV lamp works (when turned on).If it i not working, check if UV lamp is on or replace.
<b>K</b>	<b>UV Timing switch</b>	Switch for setting UV light working 24, 12 or 0 hours per day. You can choose to lower UV timing in fall or winter.
<b>L</b>	<b>Clean gear set</b>	Gear set to clean sponges automatically during "clean" mode.

## 4. INSTALLING THE PRESSURE FILTER



***The filter should never be operated without water, as this may cause damage to the device.***

### 4.A PLACING THE FILTER

1. When installed outdoors, protect the filter from direct sunlight and rain. Ensure that the filter cannot fall into the pond. Place the filter at least 2 metres from the pond edge. The filter may be partially buried in the earth, up to the underside of the lid.
2. Ensure that the filter cover is always easily accessible for cleaning and maintenance. Protect the filter from direct rain and sunlight.
3. Installation in an enclosed area near the pond, protected from sunlight, rain and frost is preferred.
4. Do not place the pressure filter too high above the water surface. The head from pump to filter leads to loss of pump capacity.
5. CAUTION : The return hose from the filter to the pond/waterfall must never be higher than max. 1.0 m above the filter. At higher water lift, seals in the filter may leak due to excessive pressure and damage electrical components.

### 4.B CONNECTING POND HOSES TO THE FILTER

1. Lubricate the ends of the pond hose with warm water. This will make it easier to fit them onto the hose couplings.
2. Attach the largest possible diameter hose to the hose coupling provided, on both input and output. This prevents loss of capacity of the pump. Fit a hose to the waste discharge connection that runs to the garden or drain.
3. Cut the supplied hose grommets to the required size
4. Use hose clamps to secure the hoses watertight to the hose couplings

### 4.C STARTING UP THE PRESSURE FILTER

When starting up the pressure filter, always check that the hoses and hose clamps are properly connected. The function switch should be in the "filter" position.

1. First switch on only the pond pump.  
Please note: The UV-C lamp of the pressure filter should not be connected to the power net when no water is flowing through the pressure filter.
2. Next, check the pressure filter and connections for leaks.
3. When everything is working, connect the pressure filter to the electricity net. Set the UV timer to 24, 12 or 0 hours.

### 4.D SETTING THE UV-TIMER

The UV-C lamp does not need to be on 24 hours a day, all year round. You can save electricity and UV-C power by putting the UV-C lamp on a timer switch.

1. Ensure that the pressure filter is switched on with the plug in the socket.
2. Slide the UV timer to the desired position of 0, 12, or 24 hours. For the 12 and 24-hour settings, check if the UV-C is working through the UV inspection window.



Position	Function
0 hour	The UV-C will be switched off and remain off.
12 hours	The UV-C lamp will be on for 12 hours and off for 12 hours every day. The lamp will turn on for 12 hours from the moment it is switched on. After 12 hours, it will turn off for 12 hours. The time is not programmable. If the power is turned off, the timer will reset and turn on for 12 hours.
24 hours	The UV-C will operate 24 hours a day.

## 4.E PROPER OPERATION OF THE PRESSURE FILTER

1. The filter with UV-C lamp and pump must be in continuous operation to maintain good filter performance.
2. The performance of a UV-C lamp decreases over time. Replace the UV-C lamp after 8,000 operating hours and in any case after each season.
3. It is important to clean the filter material regularly, depending on the pollution in the pond. It's better to clean briefly every week, than just occasionally. Heavily soiled filter sponges significantly reduce filter performance and wear out faster.

## 5. MAINTENANCE



### **Observe safety regulations**

The pressure filter is low-maintenance, but not maintenance-free!

To extend the life of the filter and ensure trouble-free operation, we recommend regular maintenance and cleaning. By just doing a few things, any person can perform the maintenance work without any problems.

### 5.A PERIODIC CLEANING OF FILTER

Over time, the filter sponges become saturated, reducing their function and effectiveness. Regularly clean the filter sponges (depending on the level of dirt, e.g., weekly) to maintain their optimal performance. Always rinse the filter when the orange dirt indicator on the filter is visible.

1. Turn off the pump to the filter.
2. Set the function switch (H) to clean ("clean"). This will cause water to flow through the dirty water outlet. The cleaning wringer (L) will start to wring out the dirt from the sponges. The cleaning process lasts about 2-3 minutes, and during this cleaning, an intermittent beep is heard.
3. Now turn on only the pump to rinse the filter.
4. After rinsing, a constant beep will be heard. The wringer is turned off, and the filter is ready to rinse.
5. Was the water still dirty at the end of the rinsing procedure? Then restart the cleaning and rinsing procedure from step 2.
6. Turn off the pump, set the filter back to the filter setting.
7. Turn the pump back on. Water will flow back through the filter to the pond.
8. Refill the pond with clean tap water if necessary.

Cleaning briefly every week is the best method, depending on the pollution in the pond.

## 5.B COMPLETE CLEANING OF THE FILTER SPONGES



**Note: Never use chemical cleaners to clean the filter sponges or the filter. This kills the built-up biomass in the sponges.**

When the water capacity decreases and the cleaning function does not improve this, the filter sponges must be manually cleaned or completely replaced.

### Preparation

1. Turn off the filter by unplugging it from the socket.
2. Turn off the pond pump.
3. Disconnect all pond hoses (A, F, G) from the pressure filter.

### Dismantling Pressure Filter

1. Open the housing clamp as shown.
2. Remove the filter cover from the pressure filter, let it drain and place it (upside down) on a clean surface.
3. Carefully lift the cover with quartz glass out of the filter.
4. Remove the filter cartridge with both hands from the filter. The filter package can be heavy with high contamination.
5. Place the filter package with the bottom facing up on a clean surface.
6. Unscrew the UV-C tube cap counterclockwise and remove it from the UV-C tube.

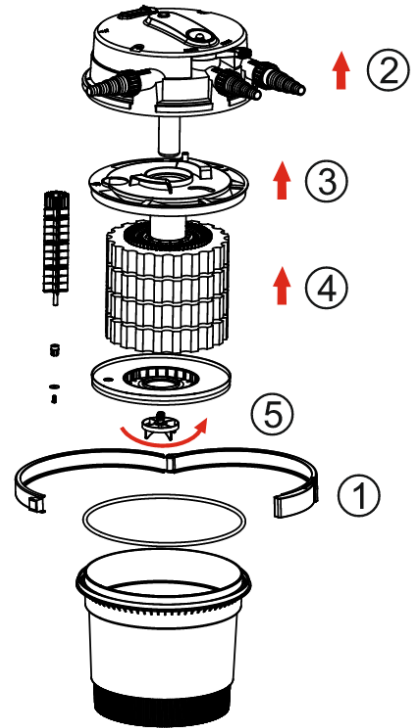

EN

### Cleaning

1. Remove the filter sponges and clean them under running water and squeeze them out well.
2. If the filter sponges are no longer cleanable or deformed, replace them with new ones.
3. Also clean the inside of the pressure filter, and don't forget to clean the O-ring.
4. The largest filter model is equipped with a basket of bio-balls, remove these from the filter tank and rinse clean with clean tap or pond water and put them back in the tank.
5. Reassemble the filter in reverse order after cleaning.

### Assembly

1. Place yellow and blue sponges alternately on the UV-C tube and place the separating plate and assemble the turning rod.
2. Mount the UV-C tube cap clockwise on the UV-C tube.
3. Put the O-ring of the filter tank back on the tank, this must be done with some care.
4. Place the filter cover with foam package back into the tank in an upright position.
5. Assemble the clamping ring and then clamp it closed.
6. Then mount all hoses back on the filter.
7. Start the pump and check for water tightness.
8. Then start the UV-C device by plugging it back into the socket.

## 5.C DISASSEMBLING AND CLEANING THE UV-C DEVICE

Pond water flows past the quartz glass in the housing, causing (scale) deposits on the glass after some time. UV-C light will therefore not reach the flowing water as well, reducing its effect. Periodically clean the quartz glass together with the filter material.



**Avoid direct contact with the lamp: hold UV-C lamp with a cloth**

## Preparation

1. Turn off the filter and pump by unplugging them from the socket.
2. Disconnect the pipes from the pressure filter.

## Dismantling

1. Unscrew the lid from the pressure filter as shown in the image below.
2. Lift the lid off the filter and unscrew the UV-C plug.
3. Turn the UV-C cap counterclockwise until it points to the open lock.
4. Remove the UV-C lamp upright from the quartz glass. Replace the UV-C lamp. Hold the new lamp with a cloth while placing it. Dispose of the old one as chemical waste.
5. Check the quartz glass and replace it if it is damaged.
6. Reassemble everything in reverse order. Ensure that the UV-C points to the closed lock and the cap aligns with 'FIX' (see image below).



**Inserting the UV-C holder back into the lid may be met with some resistance. Pressing too hard may cause damage!**

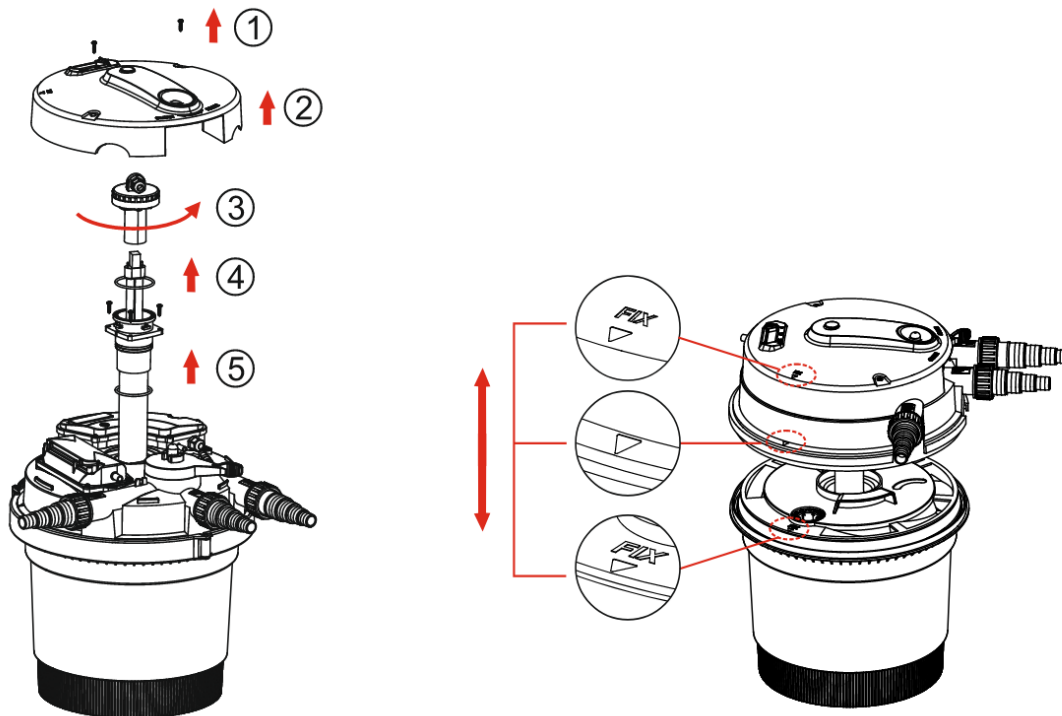

EN

## 6. WINTER PREPARATIONS

When approaching (persistent frost), disconnect the filter, remove water and clean as described in these instructions. Store dry and frost-free.

Freezing can cause irreparable damage to the filter.

## 7. TROUBLESHOOTING



**Observe safety instructions**

Problem	Cause	Solution
<b>UV-C indicator light is not on</b>	Pressure filter plug not in socket	Switch on the pressure filter by plugging it into the socket
	UV-C lamp is broken	Replace the UV-C lamp
	Connection of lamp wrong	Check that lamp is properly connected in the holder
	UV-c timer set to 0 or 12 hour mode	Reset UV-c timer to 12 or 24 hour mode
<b>Water does not get clean</b>	Filter has not been on for a long time	The filter effect is optimal after a period of 1 to 2 weeks.
	Low pressure on water input	Reconnect or replace the pump, or the pump capacity is too low in relation to filter/pond capacity.
	Water is too polluted	Remove algae and leaves from the pond and/or change water
	Filter sponge is contaminated	Clean the filter sponge
	Quartz glass of the UV-C is dirty	Clean the quartz glass
<b>No water from filter</b>	Function button is set to 'clean'	Set the function button to 'filter'
	Pump plug not in socket	Plug in the pump
	Vijverpomp defect of ernstig vervuild	Controleer pomp
<b>Alarm sounds</b>	End of cleaning mode	Set filter function to 'filter'
	Lid of filter is loose	Put the lid correctly and reset

EN

Can't solve the problem yourself? Please contact our customer service, we will be happy to help. [www.BluGarda.shop](http://www.BluGarda.shop).

## 8. WARRANTY CONDITIONS

The filter is covered by a 36-month warranty, effective from the time of purchase. The date on the purchase invoice is the effective date. Keep the invoice, you will need it if you want to claim warranty.

We grant a warranty on material and/or construction faults, defective parts will be repaired or replaced free of charge within the warranty period.

Natural wear and tear on filter sponges, UV-C lamp and quartz glass are not covered by the warranty.

During a warranty assessment, we check whether your product has been properly maintained. If there is poor maintenance, scaling, damage caused by improper use, damage to the power cable, we have the right to exclude warranty claims. In that case, a cost proposal will follow to repair or replace the filter.

Changes to the filter, such as shortening the power cable or cutting the plug, will void the warranty claim.

Consequential damage caused by failure or misuse of the filter is beyond BluGarda's liability.

Misprints and technical changes reserved.

# INHOUDSOPGAVE

---

<b>1. Uitpakken</b> . . . . .	<b>14</b>
1.A Inhoud . . . . .	14
1.B Technische gegevens controleren . . . . .	14
1.C Technische gegevens . . . . .	14
1.D Toepassing . . . . .	15
<b>2. Veiligheid</b> . . . . .	<b>15</b>
<b>3. De werking van het drukfilter</b> . . . . .	<b>16</b>
<b>4. Installeren van het drukfilter</b> . . . . .	<b>17</b>
4.A Plaatsen van het filter . . . . .	17
4.B Verbinden van vijverslangen aan het filter . . . . .	17
4.C Opstarten van het drukfilter . . . . .	17
4.D Omschakelen van UV-c timer . . . . .	18
4.E Goede werking van het drukfilter . . . . .	18
<b>5. Onderhoud</b> . . . . .	<b>18</b>
5.A Periodiek reinigen filter . . . . .	18
5.B Geheel reinigen van de filtersponzen . . . . .	19
5.C UV-c apparaat demonteren en reinigen . . . . .	20
<b>6. Wintervoorbereidingen</b> . . . . .	<b>20</b>
<b>7. Kleine storingen zelf verhelpen</b> . . . . .	<b>21</b>
<b>8. Garantievoorwaarden</b> . . . . .	<b>21</b>

# 1. UITPAKKEN



**Aan de slag!**

Controleer het drukfilter, de stroomkabel en de stekker op mogelijke beschadigingen, mocht dat het geval zijn, neem het apparaat dan niet in gebruik. Maak foto's en neem contact op met BluGarda.

## 1.A INHOUD

1x Drukfilter met 5 meter stroomkabel

3 set slangkoppelingen

1x Handleiding

Als alles in orde is, volg dan de verdere instructies van de handleiding.



**Lees deze voorschriften aandachtig door en volg ze op!**

## 1.B TECHNISCHE GEGEVENS CONTROLEREN

Controleer de gegevens op het typeplaatje.

Het typeplaatje vermeldt alle belangrijke technische gegevens.

<b>Spanning V/Hz</b>	De vermelde spanning moet overeenkomen met de aanwezige huisspanning.
<b>Flowadvise max</b>	Maximale doorstroomcapaciteit drukfilter.
<b>UV-c lamp W</b>	Wattage/vermogen van de UV-c lamp.
<b>IP 44</b>	Protectiecode; het filter is spatwaterdicht
<b>Max Bar</b>	Maximale druk in Bar.
<b>T.max</b>	Maximale temperatuur voor het filter.
<b>CE</b>	Het teken geeft aan dat het product in overeenstemming is met de Europese wetgeving.

NL

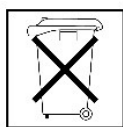

Defecte elektrische apparaten die in het huishouden zijn gebruikt, dienen volgens EU-richtlijnen verwijderd te worden. Dit product mag niet met het normale huisvuil worden afgevoerd, maar dient apart te worden verzameld.

Meer informatie over lokale afvalverzamel punten vind je bij de gemeente van je woonplaats.

## 1.C TECHNISCHE GEGEVENS

Model	Spanning	Vermogen UV-c lamp/type	Kabel	Filter volume	Max. doorstroom capaciteit
	V/Hz	Watt	Meter	Liter	liter/uur
<b>BGPF-S-8000</b>	220-240/50	11 Watt/PL	5	20	8.000
<b>BGPF-S-10000</b>	220-240/50	18 Watt/PL	5	25	10.000

## 1.D TOEPASSING

Dit product is uitsluitend geschikt voor zoet water met een watertemperatuur van +4°C tot +35°C, in vijvers en waterpartijen. Niet geschikt voor zee(zout) water en/of vloeistoffen waartegen het product niet bestand is (b.v. chemische vloeistoffen).

De BGPF drukfilters zijn voor reiniging van vijverwater met of zonder siervissen (geen koi) en worden buiten de vijver opgesteld.

## 2. VEILIGHEID



***Let op! Het gebruik van dit filter is alleen toegestaan als de aanwezige elektrische installatie voldoet aan de wettelijke normen.***

- Het filter mag nooit in werking zijn, wanneer zich personen in het water bevinden! (filter van het stroomnet scheiden).
- Het filter mag alleen aangesloten worden op een installatie met een aardlekschakelaar (30mA) en een contactdoos met randaarde.
- De contactdoos dient op een vochtvrije plaats, minstens 2 meter van de rand van het water geplaatst te zijn.
- Het filter is voorzien van een ingebouwde UV-c lamp: UV-c straling is schadelijk voor ogen en huid: Vermijd direct contact met de lamp. Deze mag uitsluitend in gebruik zijn als de lamp in de behuizing is geplaatst en in de vijver opgesteld staat.
- Personen, die deze handleiding niet kunnen opvolgen, mogen de pomp niet gebruiken!
- Personen, die deze handleiding niet kunnen opvolgen, mogen het filter niet gebruiken!
- Dit apparaat is niet bestemd voor gebruik door personen en kinderen met een lichamelijke, zintuiglijke of geestelijke vermogensbeperking, of gebrek aan ervaring en/of kennis.
- Tenzij ze worden begeleid door een persoon die verantwoordelijk is voor hun veiligheid, of door het krijgen van een instructie hoe het apparaat te gebruiken.
- Er moet op worden toegezien dat kinderen niet met het apparaat kunnen spelen.
- Bij alle werkzaamheden aan het filter en/of vijver of ander systeem, waarmee het filter in verbinding staat, dient eerst de netstekker van het filter uit de contactdoos genomen te worden en eventueel andere apparaten die aangekoppeld zijn.
- Houdt de stekker vrij van vocht. Om te voorkomen dat water via het snoer naar de stekker loopt, moet er een lus gevormd worden.
- Voordat het filter in gebruik wordt genomen, eerst het netsnoer en de stekker onderzoeken beschadigen. Bij beschadiging van het netsnoer, filter, UV-c lamp, mag het filter niet meer gebruikt worden.
- Verplaats of hang het filter nooit op aan het netsnoer.



***Bij twijfel een vakkundige installateur raadplegen.***

### 3. DE WERKING VAN HET DRUKFILTER

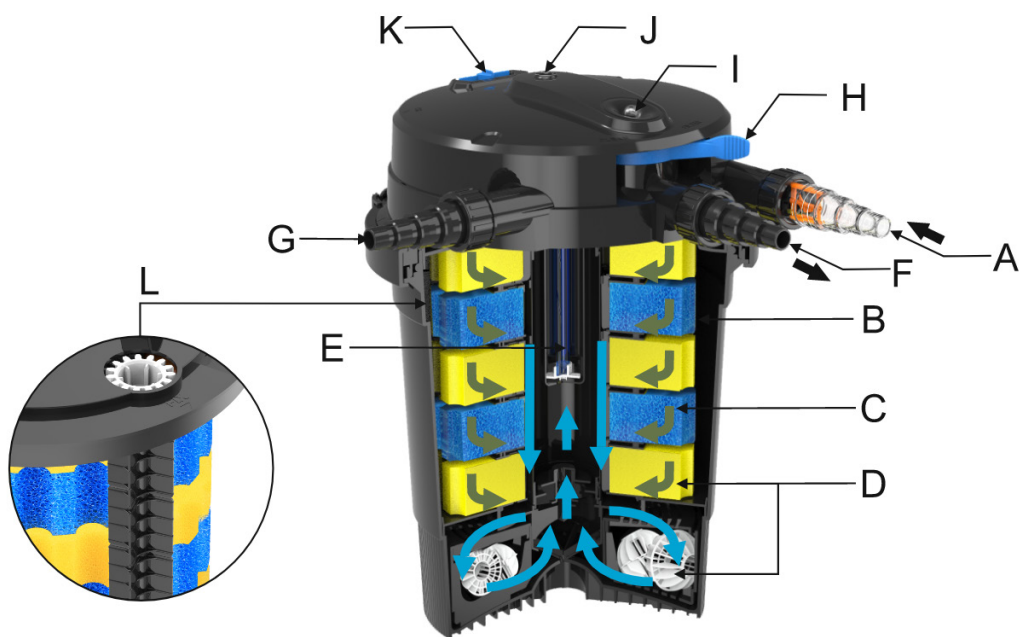

<b>A</b>	<b>Water invoer</b>	De vijverpomp wordt met een vijverslang verbonden aan de waterinvoer van het drukfilter, gebruik een zo groot mogelijke slangdiameter om weerstanden zo laag mogelijk te houden.
<b>B</b>	<b>Vortex werking</b>	Door zwaartekracht en vortex stroom worden zwevende deeltjes en water gescheiden.
<b>C</b>	<b>Mechanisch filteren</b>	Filtersponzen zorgen ervoor dat vaste deeltjes worden gescheiden uit het water.
<b>D</b>	<b>Biologisch filteren</b>	De gaten in de sponzen waar het water doorheen stroomt, vormen een groot oppervlak waar micro-organismen kunnen aanhechten. Deze zorgen voor goede filtering van het water. De gele en blauwe sponzen hebben verschillende doorstroomvolumes. De blauwe spons heeft een snelle stroomsnelheid, hier groeien voornamelijk micro-organismen die het nitrificatie proces ondersteunen (ammoniak naar nitriet). De gele spons heeft een langzamere stroomsnelheid, hier groeien voornamelijk micro-organismen die het de-nitrificatieproces ondersteunen (nitriet naar nitraat). Beiden zijn essentieel voor goede filtering van vijverwater.
<b>E</b>	<b>Algen-vernietigen</b>	Water wordt bij de retourstroom kort blootgesteld aan UV-c licht. Hiermee worden micro-organismen zoals bacteriën en algen mee vernietigd. Dit zorgt voor gezonder en helderder vijverwater.
<b>F</b>	<b>Aansluiting retourwater</b>	Het water wordt via de wateruitvoer teruggebracht naar de vijver naar bijvoorbeeld een waterval of beekloop.
<b>G</b>	<b>Vuilwaterafvoer</b>	Afvoer vuil water. Tijdens reiniging van het filtermateriaal wordt het vervuilde water via deze uitvoer naar het riool of tuin afgevoerd.
<b>H</b>	<b>Functie-schakelaar</b>	Functies: Filterstand("filter") en schoonmaken ("clean") van het filter.
<b>I</b>	<b>Vervuiling indicator</b>	Indicator welk de mate van vervuiling in het filter aangeeft. Wanneer de oranje indicator omhoog komt, geeft dit aan dat het filter moet worden gereinigd
<b>J</b>	<b>UV Indicator</b>	Wanneer de UV-c is ingeschakeld zal de UV-indicator oplichten. Licht deze niet blauw op? Controleer of alles juist is ingeschakeld en controleer de UV-c lamp.



<b>K</b>	<b>UV Timer</b>	Schakelaar voor 24, 12 of 0 uren UV-c per dag. Standaard is 24 uur per dag. In het najaar kan worden gekozen voor 12 uur en in de winter voor 0 uur per dag.
<b>L</b>	<b>Reinigingswring</b>	De wringer wordt aangedreven tijdens reiniging door een motor. Deze zal automatisch gaan draaien wanneer de functie schakelaar (H) op 'Clean' wordt gezet.

## 4. INSTALLEREN VAN HET DRUKFILTER



**Het filter mag nooit zonder water in werking zijn, beschadiging is niet uit te sluiten.**

### 4.A PLAATSEN VAN HET FILTER

1. Bij buitenopstelling het filter beschermen tegen direct zonlicht en regen. Zorg ervoor dat het filter niet in de vijver kan vallen. Plaats het filter ten minste 2 meter vanaf de vijverrand.
2. Het filter mag gedeeltelijk ingegraven worden in de aarde, tot aan onderzijde van het deksel. Zorg dat het filterdeksel altijd gemakkelijk bereikbaar is, om reinigen en onderhoud uit te kunnen voeren. Het filter beschermen tegen direct invallende regen en zonlicht.
3. Opstelling in een afgesloten ruimte in de nabijheid van de vijver, beschermd tegen zonlicht, regen en vorst heeft de voorkeur.
4. Plaats het drukfilter niet te hoog boven het wateroppervlak. De opvoerhoogte vanaf pomp naar het filter leidt tot capaciteitsverlies van de pomp.
5. LET OP: De retourslang vanaf het filter naar de vijver/waterval mag nooit hoger uitkomen dan max. 1,0 meter boven het filter. Bij hogere opvoerhoogte van het water kunnen afdichtingen in het filter door te hoog oplopende druk gaan lekken en schade ontstaan aan elektrische delen.

NL

### 4.B VERBINDEN VAN VIJVERSLANGEN AAN HET FILTER

1. Maak de uiteinden van de vijverslang soepel met warm water. Dit maakt het gemakkelijker om ze op de slangkoppelingen te plaatsen.
2. Bevestig de grootst mogelijke diameter slang op de meegeleverde slangkoppeling, op zowel de invoer als uitvoer. Dit voorkomt capaciteitsverlies van de pomp. Plaats aan de vuilafvoeraansluiting een slang die naar de tuin of afvoerputje loopt.
3. De meegeleverde slangtules op de gewenste maat afzagen.
4. Gebruik slangklemmen om de slangen waterdicht vast te kunnen klemmen op de slangkoppelingen.

### 4.C OPSTARTEN VAN HET DRUKFILTER

Controleer bij het opstarten van het drukfilter altijd of de slangen en slangklemmen goed aangesloten zijn.

1. Zorg dat de functieschakelaar in de stand "filter" staat.
2. Schakel eerst alleen de vijverpomp in.  
Let op: de UV-c lamp van het drukfilter mag niet aangesloten zijn op het stroomnet als er geen water door het drukfilter stroomt.
3. Controleer vervolgens het drukfilter en verbindingen op lekkage.
4. Als alles werkt, verbindt dan het drukfilter op de netstroom om de UV-c in te schakelen. Zet de UV-schakelaar op stand 12 of 24 uur om deze in te schakelen.

## 4.D OMSCHAKELEN VAN UV-C TIMER

De UV-c lamp hoeft niet het gehele jaar 24 uur per dag aan te staan. Je kunt stroom en UV-c vermogen besparen door de UV-c lamp op de tijdschakelaar te zetten.

1. Zorg dat het drukfilter is ingeschakeld met stekker in het stopcontact.
2. Schuif de UV-timer naar de gewenste stand van 0, 12 of 24 uur. Controleer bij de 12 en 24 uur stand of de UV-c werkt met de UV controle venster.

Stand	Werking
0 uur	De UV-c zal uitgeschakeld zijn en blijven.
12 uur	De UV-c lamp zal elke dag 12 uur ingeschakeld zijn en 12 uur uitgeschakeld. De lamp zal 12 uur aangaan vanaf het moment van inschakelen. Na 12 uur zal deze uit gaan voor 12 uur. De tijd is niet programmeerbaar. Bij afschakelen van stroom zal de timer resetten en 12 uur aan gaan.
24 uur	De UV-c zal 24 uur per dag branden.

## 4.E GOEDE WERKING VAN HET DRUKFILTER

1. Het filter met UV-c lamp en de pomp moeten continu in werking zijn om een goede filterwerking te behouden.
2. De werking van een UV-c lamp neemt na verloop van tijd af. Vervang de UV-c lamp na 8.000 branduren en in elk geval na elk seizoen.
3. Het is het belangrijk om het filtermateriaal regelmatig te reinigen, afhankelijk van de vervuiling in de vijver. Beter elke week kortstondig, als af en toe reinigen. Sterk vervuilde filtersponzen verminderen de filterwerking aanzienlijk en verslijten sneller.

NL

## 5. ONDERHOUD



**De veiligheidsvoorschriften in acht nemen.**

Het drukfilter is onderhoudsarm, maar niet onderhoudsvrij!

Om de levensduur van het filter te verlengen en een probleemloze werking te garanderen, adviseren wij regelmatig onderhoud en reiniging uit te voeren. Met slechts enkele handelingen is het reinigingswerk moeiteloos uit te voeren.

### 5.A PERIODIEK REINIGEN FILTER

De filtersponzen raken na verloop van tijd verzadigd, de werking en effectiviteit verminderen. Reinig de filtersponzen regelmatig (afhankelijk van de vervuiling, bijv. wekelijks), zodat ze optimaal blijven werken. Wanneer de oranje vuilindicator op het filter zichtbaar is, dan altijd het filter spoelen.

1. Schakel de pomp naar het filter uit.
2. Zet de functieschakelaar (H) op reinigen("clean"). Dit zorgt ervoor dat water via de vuilwaterafvoer zal gaan stromen. De reinigingswring (L) zal starten om het vuil uit de sponzen los te wringen. De reiniging duurt ca. 2-3 minuten en tijdens deze reiniging is er een doorbroken piepton te horen.
3. Schakel nu alleen de pomp, in om het filter te kunnen spoelen.
4. Na de spoelbeurt zal een konstante piepton te horen zijn. De wringer is weer uitgeschakeld het filter is klaar moet spoelen.
5. Was het water aan het einde van de spoelprocedure nog vervuild? Start de reinigings en spoelprocedure dan opnieuw vanaf stap 2.

6. Schakel de pomp uit, zet het filter weer op de filterstand.
7. Schakel de pomp weer in. Het water zal weer door het filter naar de vijver stromen.
8. Vul indien nodig de vijver aan met schoon leidingwater.

Elke week kortstondig reinigen is de beste methodiek, afhankelijk van de vervuiling in de vijver.

## 5.B GEHEEL REINIGEN VAN DE FILTERSPONZEN



**Let op: gebruik nooit chemische reinigingsmiddelen om de filtersponzen of het filter te reinigen. Dit doodt de opgebouwde biomassa in de sponzen.**

Wanneer de watercapaciteit vermindert en de reinigingsfunctie hieraan geen verbetering brengt, moeten de filtersponzen handmatig gereinigd, of geheel vervangen worden.

### Vorbereiding

1. Schakel het filter uit door de stekker uit het stopcontact te nemen.
2. Schakel de vijverpomp uit.
3. Koppel alle vijverslangen (A, F, G) van het drukfilter af.

### Demonteren Drukfilter

1. Open de behuizingklem zoals hiernaast weergegeven.
2. Neem de filterdeksel van het drukfilter, laat deze uitlekken en leg deze (op de kop) op een schone ondergrond.
3. Til de deksel met kwartsglas voorzichtig omhoog uit het filter.
4. Neem de filtercartdrige met twee handen uit het filter. Het filterpakket kan zwaar wegen bij hoge vervuiling. Let het filterpakket met de onderkant naar boven op een schone ondergrond.
5. Draai de UV-c buiskap tegen de klok in open en neem deze van de UV-cv buis.

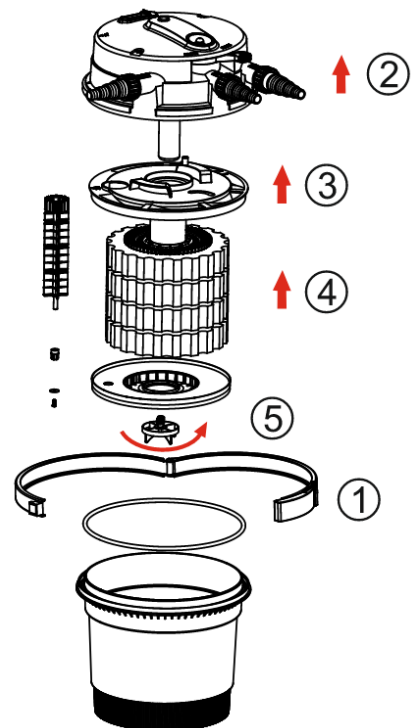

NL

### Reinigen

1. Verwijder de filtersponzen en maak deze schoon onder stromend water en knijp ze goed uit.
2. Wanneer de filtersponzen niet meer te reinigen zijn of vervormd, vervang deze dan voor nieuwe.
3. Reinig ook het drukfilter aan de binnenkant, vergeet ook niet de O-ring te reinigen.
4. Het grootste filtermodel is voorzien van een korf met bio-ballen, neem deze uit de filtertank en spoel reinig deze met schoon leiding- of vijverwater en plaats weer terug in de tank.
5. Monteer het filter na reiniging weer in omgekeerde volgorde.

### Monteren

1. Plaats gele en blauwe sponzen om en om op de UV-c buis en plaats de scheidingsplaat en monteer de draaistang.
2. Monteer de UV-c buiskap met de klok mee op op de UV-c buis.
3. Plaats de o-ring van de filtertank terug op de tank, dat moet met enige zorg uitgevoerd worden.
4. Plaats het filterdeksel met schuimpakket rechtstandig terug in de tank.
5. Monteer de klemring en klem deze vervolgens dicht.
6. Monteer vervolgens alle slangen weer op het filter.
7. Zet de pomp in werking en controleer of alles waterdicht is.
8. Zet vervolgens het UV-c apparaat in werking door de stekker weer in het stopcontact te steken.

## 5.C UV-C APPARAAT DEMONTEREN EN REINIGEN

Vijverwater stroomt in de behuizing langs het kwartsglas, waardoor na enige tijd (kalk)aanslag op de het glas ontstaat. UV-c licht zal daarom minder goed het doorstromende water bereiken, waardoor de werking vermindert. Maak het kwartsglas samen met het filtermateriaal periodiek schoon.



**Vermijd handcontact met de lamp: UV-c lamp met een doekje vasthouden**

### Vorbereiding

1. Schakel het filter en pomp uit door de stekker uit het stopcontact te halen.
2. Ontkoppel de leidingen van het drukfilter.

### Demonteren

1. Schroef de deksel los van de drukfilter zoals aangegeven in onderstaande afbeelding
2. Til de deksel los van het filter en draai de UV-c stekker los
3. Draai de UV-c kap tegen de klok in totdat deze naar het open slot wijst
4. Haal de UV-c lamp rechtop uit het kwartsglas. Vervang de UV-c lamp. Plaats de nieuwe lamp door deze met een doek vast te houden. Doe de oude bij het chemisch afval.
5. Controleer het kwartsglas en vervang deze wanneer deze beschadigd is.
6. Plaats alles weer in omgekeerde volgorde terug. Zorg dat de UV-c op het gesloten slot wijst en de kap gelijk komt aan de 'FIX' (zie afbeelding hieronder).



**LET OP! Het terugplaatsen van de UV-c houder in het deksel kan stroef gaan. Te hard drukken kan schade veroorzaken!**

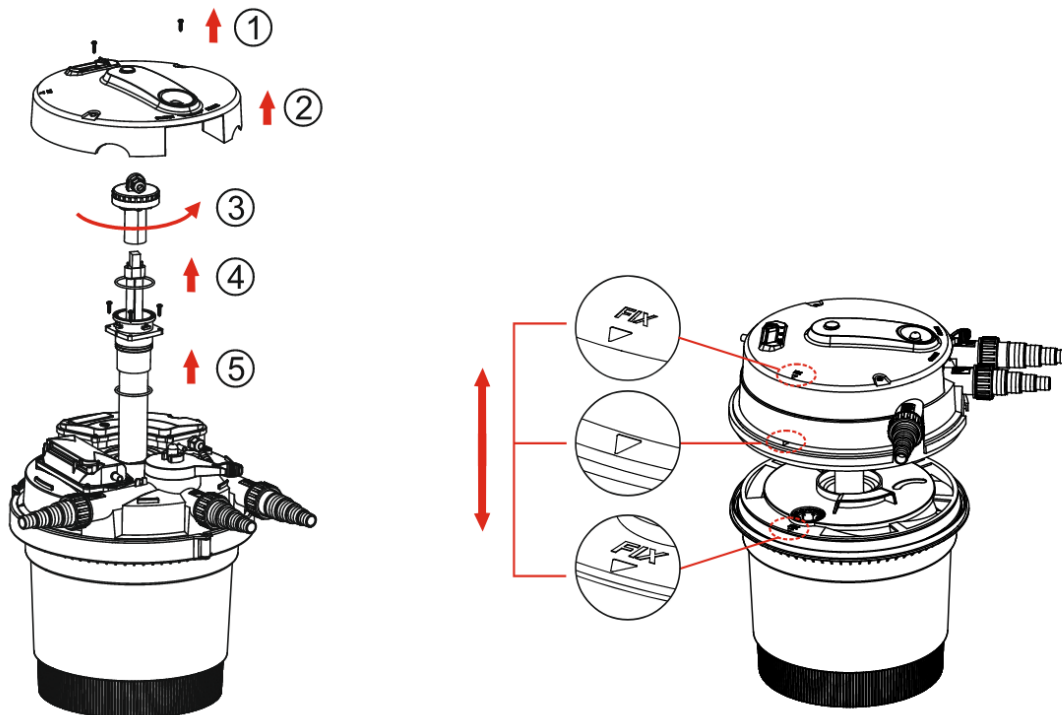

NL

## 6. WINTERVOORBEREIDINGEN

Bij naderende (aanhoudende vorst) het filter afkoppelen, water verwijderen en reinigen zoals in deze instructie is omschreven. Droog en vorstvrij opslaan.

Door bevriezing kan onherstelbare schade aan het filter ontstaan.

## 7. KLEINE STORINGEN ZELF VERHELPELEN



**Veiligheidsvoorschriften in acht nemen!**

Probleem	Oorzaak	Oplossing
<b>UV-c indicatie lampje is niet aan</b>	Stekker van drukfilter niet in stopcontact	Schakel het drukfilter in door de stekker in het stopcontact te steken
	UV-c lamp is stuk	Vervang de UV-c lamp
	Connectie van lamp verkeerd	Controleer of lamp goed in de houder verbonden is
	UV-c staat op 0 of 12 uur stand	Reset UV-c naar 12 uur of 24 uur stand
<b>Water wordt niet schoon</b>	Filter heeft lange tijd niet aan gestaan	De filterwerking is na een periode van 1 tot 2 weken optimaal.
	Lage druk op waterinvoer	Sluit de pomp opnieuw aan of vervang de pomp, of de pompcapaciteit is te gering in verhouding met filter/vijverinhoud.
	Water is te verontreinigd	Verwijder algen en bladeren uit de vijver en/of ververs water
	Filter spons is verontreinigd	Maak de filterspons schoon
	Kwartsglas van de UV-c is vervuild	Maak het kwartsglas schoon
<b>Geen water uit filter</b>	Functie knop staat ingesteld op 'clean'	Zet de functieknop op 'filter'
	Stekker van de pomp niet in het stopcontact	Doe de stekker van de pomp in het stopcontact
	Vijverpomp defect of ernstig vervuild	Controleer pomp
<b>Alarm gaat af</b>	Einde van schoonmaak modus	Zet de functie van 'clean' op 'filter'
	Deksel van het filter is open	Plaats deksel terug en herstart filter

NL

Kun je het probleem zelf niet oplossen? Neem contact op met onze helpdesk, we helpen je graag verder. [www.BluGarda.nl](http://www.BluGarda.nl)

## 8. GARANTIEVOORWAARDEN

Op het filter wordt 36 maanden garantie verleend, die ingaat op het moment van aankoop. De datum op de aankoopfactuur geldt als ingangsdatum. Bewaar de factuur, je hebt deze nodig als je aanspraak op garantie wilt maken.

Garantie verlenen we op materiaal en/of constructiefouten, defecte onderdelen worden binnen de garantietermijn kosteloos hersteld of vervangen.

Natuurlijke slijtage aan filtersponzen, UV-c lamp en kwartsglas vallen niet binnen de garantievoor-

waarden.

Bij een garantiebeoordeling checken we of je product goed is onderhouden. Als er sprake is van slecht onderhoud, kalkaanslag, schade ontstaan door onjuist gebruik, beschadigingen aan de stroomkabel, hebben we het recht om garantieaanspraak uit te sluiten. In dat geval zal een kostenvoorstel volgen om het filter te repareren of te vervangen.

Bij veranderingen aan het filter, zoals het inkorten van de stroomkabel of het afknippen van de stekker, vervalt de garantieaanspraak.

Gevolgschade ontstaan door het uitvallen of verkeerd gebruiken van het filter valt buiten de aansprakelijkheid van BluGarda.

Drukfouten en technische wijzigingen voorbehouden.

# INHALTSVERZEICHNIS

---

<b>1. Auspacken</b>	<b>24</b>
1.A Inhalt	24
1.B Überprüfung der Technischen Daten	24
1.C Technische Daten	24
1.D Anwendung	25
<b>2. Sicherheit</b>	<b>25</b>
<b>3. Betrieb des Druckfilters</b>	<b>26</b>
<b>4. Installation des Druckfilters</b>	<b>27</b>
4.A Platzieren des Filters	27
4.B Anschluss der Teichschläuche an den Filter	27
4.C Inbetriebnahme des Druckfilters	27
4.D Umschalten des UV-C Timers	28
4.E Richtiger Betrieb des Druckfilters	28
<b>5. Wartung</b>	<b>28</b>
5.A Regelmäßige Reinigung des Rotationsfilters	28
5.B Vollständige Reinigung der Filterschwämme	29
5.C Zerlegen und Reinigen des UV-C-Geräts	30
<b>6. Wintervorbereitung</b>	<b>31</b>
<b>7. Fehlerbehebung</b>	<b>32</b>
<b>8. Garantiebedingungen</b>	<b>33</b>

# 1. AUSPACKEN



**Los geht's**

Überprüfen Sie den Druckfilter, das Netzkabel und den Stecker auf eventuelle Schäden und verwenden Sie das Gerät nicht. Machen Sie Fotos und kontaktieren Sie BluGarda.

## 1.A INHALT

1x Druckfilter mit 5 Meter langem Netzkabel  
3 Satz Schlauchkupplungen  
1x Handbuch

Wenn alles in Ordnung ist, folgen Sie den weiteren Anweisungen im Handbuch.



**Lesen Sie die Anweisungen sorgfältig und befolgen Sie sie!**

## 1.B ÜBERPRÜFUNG DER TECHNISCHEN DATEN

Prüfen Sie die Daten auf dem Typenschild

Auf dem Typenschild sind alle wichtigen technischen Daten aufgeführt.

<b>Spannung V/Hz</b>	Die angegebene Spannung muss mit der vorhandenen Hausspannung übereinstimmen.
<b>Flowadvise max</b>	Druckfilter mit maximaler Durchflusskapazität.
<b>UV-C-Lampe W</b>	Wattzahl/Leistung der UV-C-Lampe.
<b>IP 44</b>	Schutzcode; der Filter ist spritzwassergeschützt
<b>Maximal Bar</b>	Maximaler Druck in Bar.
<b>T.max</b>	Maximale Temperatur für den Filter.
<b>CE</b>	Das Zeichen weist darauf hin, dass das Produkt der europäischen Gesetzgebung entspricht.

DE

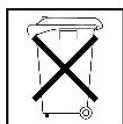

Defekte Elektrogeräte, die im Haushalt verwendet wurden, sollten gemäß den EU-Richtlinien entsorgt werden. Dieses Produkt darf nicht mit dem normalen Hausmüll entsorgt werden, sondern muss separat gesammelt werden.

Weitere Informationen zu den örtlichen Müllsammelstellen finden Sie bei Ihrer Stadtverwaltung.

## 1.C TECHNISCHE DATEN

Typ	Spannung	Leistung UV-C-Lampe/Typ	Kabel	Volumen filtern	Maximaler Durchsatz Kapazität
	V/Hz	Watt	Meter	Liter	Liter/Stunde
<b>BGPF-S-8000</b>	220-240/50	11 Watt/PL	5	20	8.000
<b>BGPF-S-10000</b>	220-240/50	18 Watt/PL	5	25	10.000



## 1.D ANWENDUNG

Dieses Produkt ist nur für Süßwasser mit einer Wassertemperatur von +4°C bis +35°C, in Teichen und Wasserspielen geeignet. Nicht geeignet für Meerwasser (Salz) und/oder Flüssigkeiten, gegen die das Produkt nicht beständig ist (z.B. chemische Flüssigkeiten).

Die BGPF Druckfilter sind für die Reinigung von Teichwasser mit oder ohne Zierfische (keine Kois) und werden außerhalb des Teiches installiert.

## 2. SICHERHEIT



**Vorsicht! Die Verwendung dieses Filters ist nur zulässig, wenn die vorhandene Elektroinstallation den gesetzlichen Normen entspricht.**

- Der Filter darf niemals in Betrieb sein, wenn sich Personen im Wasser befinden! (Trennen Sie den Filter vom Netz).
- Der Filter sollte nur an eine Anlage mit einem Fehlerstromschutzschalter (30mA) und einer Steckdose mit Schutzleiter angeschlossen werden.
- Die Steckdose sollte an einem feuchtigkeitsfreien Ort platziert werden, mindestens 2 Meter vom Wasser entfernt.
- Der Filter ist mit einer eingebauten UV-C-Lampe ausgestattet: UV-C-Strahlung ist schädlich für Augen und Haut: Vermeiden Sie den direkten Kontakt mit der Lampe. Sie sollte nur in Betrieb sein, wenn die Lampe in das Gehäuse eingesetzt und im Teich aufgestellt ist.
- Personen, die diese Anweisungen nicht befolgen können, dürfen den Filter nicht verwenden!
- Dieses Gerät ist nicht für die Verwendung durch Personen und Kinder mit körperlichen, sensorischen oder geistigen Beeinträchtigungen oder mangelnder Erfahrung und/oder Wissen bestimmt.
- Es sei denn, sie werden von einer Person begleitet, die für ihre Sicherheit verantwortlich ist, oder sie werden in die Benutzung des Geräts eingewiesen.
- Es muss sichergestellt werden, dass Kinder nicht mit dem Gerät spielen können.
- Ziehen Sie bei allen Arbeiten am Filter und/oder Teich oder anderen Systemen, mit denen der Filter verbunden ist, zuerst den Netzstecker des Filters aus der Steckdose und allen anderen angeschlossenen Geräten.
- Halten Sie den Stecker frei von Feuchtigkeit. Um zu verhindern, dass Wasser durch das Kabel zum Stecker läuft, bilden Sie eine Schleife.
- Bevor Sie den Filter in Betrieb nehmen, überprüfen Sie das Netzkabel und den Stecker auf Schäden.
- Wenn das Netzkabel, der Filter oder die UV-C-Lampe beschädigt sind, darf der Filter nicht mehr verwendet werden.
- Bewegen Sie den Filter niemals und hängen Sie ihn nicht am Netzkabel auf.



**Wenden Sie sich im Zweifelsfall an einen kompetenten Installateur.**

### 3. BETRIEB DES DRUCKFILTERS

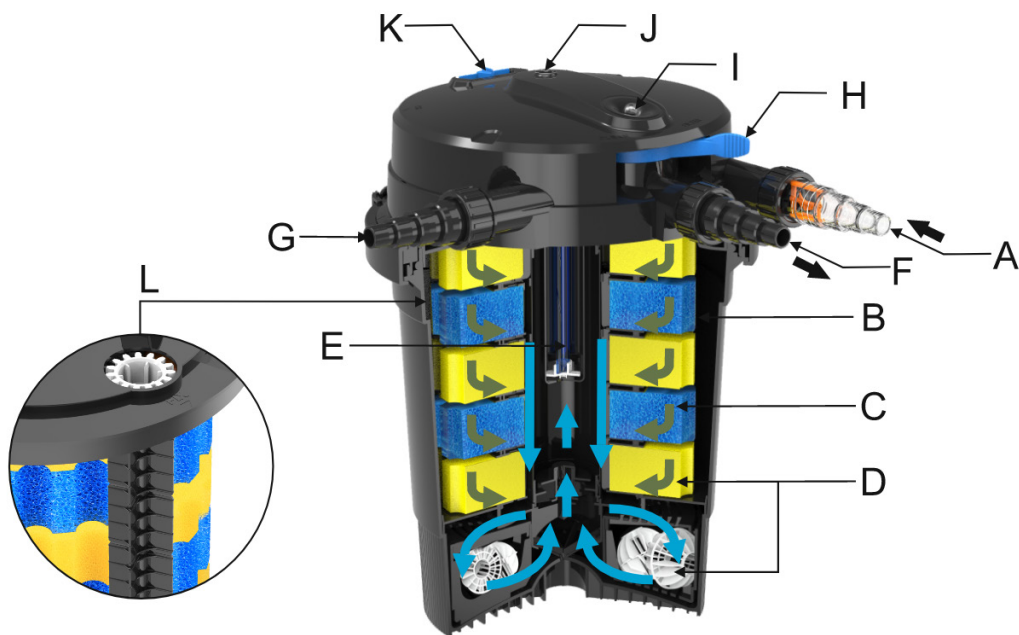

A	<b>Wasserzufuhr</b>	Die Teichpumpe wird mit einem Teichschlauch an den Wasserzulauf des Druckfilters angeschlossen. Verwenden Sie einen möglichst großen Schlauchdurchmesser, um die Widerstände so gering wie möglich zu halten.
B	<b>Vortex Betrieb</b>	Schwerkraft und Wirbelströmung trennen Schwebeteilchen und Wasser.
C	<b>Mechanische Filterung</b>	Filterschwämme sorgen dafür, dass feste Partikel vom Wasser getrennt werden.
D	<b>Biologische Filtration</b>	Die Löcher in den Schwämmen, durch die das Wasser fließt, bilden eine große Oberfläche, an der sich Mikroorganismen festsetzen können. Diese sorgen für eine gute Filterung des Wassers. Die gelben und blauen Schwämme haben unterschiedliche Durchflussmengen. Der blaue Schwamm hat eine schnelle Fließgeschwindigkeit. Hier wachsen hauptsächlich Mikroorganismen, die den Nitrifikationsprozess (Ammoniak zu Nitrit) unterstützen. Der gelbe Schwamm hat eine langsamere Fließgeschwindigkeit, in der vor allem Mikroorganismen wachsen, die den De-Nitrifikationsprozess (Nitrit zu Nitrat) unterstützen. Beide sind für eine gute Filterung des Teichwassers unerlässlich.
E	<b>Algen zerstörend</b>	Das Wasser wird im Rücklauf kurz dem UV-C-Licht ausgesetzt. Dadurch werden Mikroorganismen wie Bakterien und Algen vernichtet. Dies sorgt für gesünderes und klareres Teichwasser.
F	<b>Anschluss für Rücklaufwasser</b>	Das Wasser wird über den Wasserauslass in den Teich zurückgeführt, z.B. zu einem Wasserfall oder Wasserlauf.
G	<b>Drainage</b>	Schmutziger Wasserauslass. Während der Reinigung des Filtermaterials wird das schmutzige Wasser über diesen Auslass in die Kanalisation oder den Garten abgeleitet.
H	<b>Funktionsschalter</b>	Funktionen: Filtermodus ("Filter") und Reinigung ("Clean") des Filters.

DE

I	<b>Verschmutzungsanzeige</b>	Anzeige, die den Verschmutzungsgrad des Filters anzeigt. Wenn der orangefarbene Indikator aufsteigt, bedeutet dies, dass der Filter gereinigt werden muss.
J	<b>UV-Anzeige</b>	Wenn die UV-C eingeschaltet ist, leuchtet die UV-Anzeige auf. Leuchtet sie nicht blau? Überprüfen Sie, ob alles richtig eingeschaltet ist und kontrollieren Sie die UV-C Lampe.
K	<b>UV-Timer</b>	Schalter für 24, 12 oder 0 Stunden UV-C pro Tag. Standardmäßig sind es 24 Stunden pro Tag. Im Herbst kann auf 12 Stunden und im Winter auf 0 Stunden pro Tag umgestellt werden.
L	<b>Reinigungswalze</b>	Die Walze wird während der Reinigung durch einen Motor angetrieben. Sie beginnt automatisch zu drehen, wenn der Funktionsschalter (H) auf "Clean" gestellt wird.

## 4. INSTALLATION DES DRUKFILTERS



**Der Filter sollte nie ohne Wasser betrieben werden, eine Beschädigung ist nicht auszuschließen**

### 4.A PLATZIEREN DES FILTERS

1. Wenn Sie den Filter im Freien aufstellen, schützen Sie ihn vor direkter Sonneneinstrahlung und Regen. Achten Sie darauf, dass der Filter nicht in den Teich fallen kann. Stellen Sie den Filter mindestens 2 Meter vom Teichrand entfernt auf.
2. Der Filter kann teilweise in die Erde eingegraben werden, bis zur Unterseite des Deckels. Stellen Sie sicher, dass die Filterabdeckung für die Reinigung und Wartung immer leicht zugänglich ist. Schützen Sie den Filter vor direktem Regen und Sonnenlicht.
3. Die Installation in einem geschlossenen Bereich in der Nähe des Teiches, geschützt vor Sonnenlicht, Regen und Frost, ist vorzuziehen.
4. Platzieren Sie den Druckfilter nicht zu hoch über der Wasseroberfläche. Die Förderhöhe von der Pumpe zum Filter führt zu einem Verlust der Pumpenkapazität.
5. ACHTUNG : Der Rücklaufschlauch vom Filter zum Teich/Wasserfall darf nie höher als max. 1,0 m über dem Filter verlaufen. Bei höherem Wasserstand können die Dichtungen des Filters aufgrund des übermäßigen Drucks undicht werden und die elektrischen Komponenten beschädigen.

DE

### 4.B ANSCHLUSS DER TEICHSCHLÄUCHE AN DEN FILTER

1. Befeuchten Sie die Enden des Teichschlauchs mit warmem Wasser. So lassen sie sich leichter auf die Schlauchkupplungen aufsetzen.
2. Befestigen Sie den Schlauch mit dem größtmöglichen Durchmesser an der mitgelieferten Schlauchkupplung, sowohl am Eingang als auch am Ausgang. Dies verhindert einen Leistungsverlust der Pumpe. Schließen Sie einen Schlauch an den Abwasseranschluss an, der in den Garten oder den Abfluss führt.
3. Schneiden Sie die mitgelieferten Schlauchtüllen auf die gewünschte Größe zu.
4. Verwenden Sie Schlauchschellen, um die Schläuche wasserdicht an den Schlauchkupplungen zu befestigen.

### 4.C INBETRIEBNAHME DES DRUCKFILTERS

Stellen Sie sicher, dass der Funktionsschalter auf "Filter" eingestellt ist.

1. Schalten Sie zunächst nur die Teichpumpe ein.
2. Achtung: Die UV-C Lampe des Druckfilters darf nicht an das Stromnetz angeschlossen sein, wenn kein Wasser durch den Druckfilter fließt.

- Überprüfen Sie dann den Druckfilter und die Verbindungen auf Undichtigkeiten.
- Wenn alles funktioniert, verbinden Sie den Druckfilter mit dem Stromnetz, um das UV-C einzuschalten. Stellen Sie den UV-Schalter auf 12 oder 24 Stunden, um ihn zu aktivieren.

## 4.D UMSCHALTEN DES UV-C TIMERS

Die UV-C Lampe muss nicht das ganze Jahr über 24 Stunden am Tag laufen. Sie können Strom und UV-C Leistung sparen, indem Sie die UV-C Lampe auf den Zeitschalter stellen.

- Stellen Sie sicher, dass das Druckfilter mit dem Stecker in der Steckdose eingeschaltet ist.
- Schieben Sie den UV-Timer auf die gewünschte Einstellung von 0, 12 oder 24 Stunden. Überprüfen Sie bei den 12- und 24-Stunden-Einstellungen, ob die UV-C Lampe funktioniert, indem Sie das UV-Kontrollfenster verwenden.

Stellung	Funktion
0 Stunden	Die UV-C Lampe wird ausgeschaltet sein und bleibt aus.
12 Stunden	Die UV-C Lampe wird jeden Tag für 12 Stunden eingeschaltet und für 12 Stunden ausgeschaltet sein. Die Lampe wird 12 Stunden ab dem Zeitpunkt des Einschaltens leuchten. Nach 12 Stunden wird sie sich für 12 Stunden ausschalten. Die Zeit ist nicht programmierbar. Bei Stromabschaltung wird der Timer zurückgesetzt und für 12 Stunden eingeschaltet.
24 Stunden	Die UV-C Lampe wird 24 Stunden am Tag leuchten.

DE

## 4.E RICHTIGER BETRIEB DES DRUCKFILTERS

- Der Filter mit UV-C-Lampe und Pumpe muss ständig in Betrieb sein, um eine gute Filterleistung zu erhalten.
- Die Wirkung einer UV-C-Lampe lässt mit der Zeit nach. Ersetzen Sie die UV-C-Lampe nach 8.000 Betriebsstunden und in jedem Fall nach jeder Saison.
- Es ist wichtig, das Filtermaterial regelmäßig zu reinigen, je nach Verschmutzung des Teiches. Es ist besser, jede Woche kurz zu reinigen, als gelegentlich. Stark verschmutzte Filterschwämme verringern die Filterleistung erheblich und verschleißten schneller.

## 5. WARTUNG



**Beachten Sie die Sicherheitsvorschriften**

Der Druckfilter ist wartungsarm, aber nicht wartungsfrei!

Um die Lebensdauer des Filters zu verlängern und einen störungsfreien Betrieb zu gewährleisten, empfehlen wir eine regelmäßige Wartung und Reinigung. Mit wenigen Handgriffen kann jede Person die Wartungsarbeiten problemlos durchführen.

### 5.A REGELMÄSSIGE REINIGUNG DES ROTATIONSFILTERS

Die Filterschwämme werden nach einiger Zeit gesättigt und die Wirksamkeit nimmt ab. Reinigen Sie die Filterschwämme regelmäßig (abhängig von der Verschmutzung, z.B. wöchentlich), damit sie optimal funktionieren. Wenn der orangefarbene Schmutzindikator am Filter sichtbar ist, spülen Sie das Filter immer.

- Schalten Sie die Pumpe zum Filter aus.
- Stellen Sie den Funktionsschalter (H) auf Reinigung ("clean"). Dadurch wird das Wasser durch

den Schmutzwasserablauf fließen. Der Reinigungswringer (L) beginnt, den Schmutz aus den Schwämmen zu wringen. Die Reinigung dauert ca. 2-3 Minuten und während dieser Reinigung ist ein unterbrochener Pfeifton zu hören.

3. Schalten Sie jetzt nur die Pumpe ein, um das Filter zu spülen.
4. Nach dem Spülen wird ein kontinuierlicher Piepton zu hören sein. Der Wringer ist ausgeschaltet und das Filter ist bereit zum Spülen.
5. War das Wasser am Ende des Spülverfahrens noch verschmutzt? Starten Sie dann den Reinigungs- und Spülprozess erneut ab Schritt 2.
6. Schalten Sie die Pumpe aus, stellen Sie das Filter wieder auf den Filtermodus.
7. Schalten Sie die Pumpe wieder ein. Das Wasser wird wieder durch das Filter in den Teich fließen.
8. Füllen Sie bei Bedarf den Teich mit sauberem Leitungswasser auf.

Eine wöchentliche Kurzreinigung ist die beste Methode, abhängig von der Verschmutzung im Teich.

## 5.B VOLLSTÄNDIGE REINIGUNG DER FILTERSCHWÄMME



**Verwenden Sie niemals chemische Reinigungsmittel, um die Filterschwämme oder den Filter zu reinigen. Dies tötet die aufgebaute Biomasse in den Schwämmen ab.**

Wenn die Wasserkapazität abnimmt und die Reinigungsfunktion keine Verbesserung bringt, müssen die Filterschwämme manuell gereinigt oder komplett ersetzt werden.

### Vorbereitung

1. Schalten Sie das Filter aus, indem Sie den Stecker aus der Steckdose ziehen.
2. Schalten Sie die Teichpumpe aus.
3. Trennen Sie alle Teichschläuche (A, F, G) vom Druckfilter.

### Demontage Druckfilter

1. Öffnen Sie die Gehäuseklammer wie nebenstehend abgebildet.
2. Nehmen Sie den Filterdeckel vom Druckfilter ab, lassen Sie ihn abtropfen und legen Sie ihn (umgedreht) auf eine saubere Oberfläche.
3. Heben Sie den Deckel mit dem Quarzglas vorsichtig aus dem Filter.
4. Nehmen Sie die Filterkartusche mit beiden Händen aus dem Filter. Das Filterpaket kann bei starker Verschmutzung schwer sein. Legen Sie das Filterpaket mit der Unterseite nach oben auf eine saubere Oberfläche.
5. Drehen Sie die UV-C Röhrenkappe gegen den Uhrzeigersinn auf und nehmen Sie sie von der UV-C Röhre.

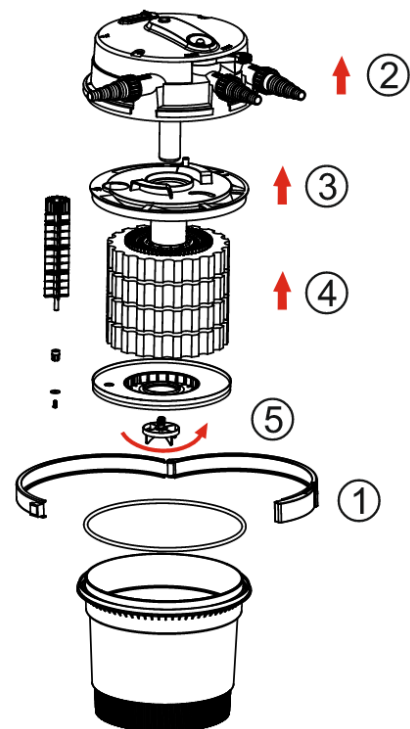

DE

### Reinigung

1. Entfernen Sie die Filterschwämme und reinigen Sie diese unter fließendem Wasser und wringen Sie sie gut aus.
2. Wenn die Filterschwämme nicht mehr zu reinigen sind oder verformt, ersetzen Sie diese durch neue.
3. Reinigen Sie auch das Druckfilter von innen, vergessen Sie auch nicht, den O-Ring zu reinigen.
4. Das größte Filtermodell ist mit einem Korb mit Bio-Bällen ausgestattet, nehmen Sie diese aus dem Filtertank heraus und spülen Sie sie mit sauberem Leitungs- oder Teichwasser und setzen Sie sie

wieder in den Tank ein.

5. Montieren Sie das Filter nach der Reinigung in umgekehrter Reihenfolge.

### Montage

6. Platzieren Sie gelbe und blaue Schwämme abwechselnd auf der UV-C Röhre und setzen Sie die Trennplatte ein und montieren Sie die Drehstange.

7. Montieren Sie die UV-C Röhrenkappe im Uhrzeigersinn auf die UV-C Röhre.

8. Setzen Sie den O-Ring des Filtertanks zurück auf den Tank, das muss mit einiger Sorgfalt durchgeführt werden.

9. Setzen Sie den Filterdeckel mit dem Schaumpaket gerade in den Tank ein.

10. Montieren Sie den Klemmring und schließen Sie ihn.

11. Montieren Sie anschließend alle Schläuche wieder am Filter.

12. Setzen Sie die Pumpe in Betrieb und überprüfen Sie, ob alles wasserdicht ist.

13. Setzen Sie anschließend das UV-C Gerät in Betrieb, indem Sie den Stecker wieder in die Steckdose stecken.

## 5.C ZERLEGEN UND REINIGEN DES UV-C-GERÄTS

Teichwasser fließt an dem Quarzglas im Gehäuse vorbei und verursacht nach einiger Zeit (Kalk-)Ablagerungen auf dem Glas. Das UV-C-Licht erreicht daher das fließende Wasser nicht so gut, was seine Wirkung verringert. Reinigen Sie das Quarzglas regelmäßig zusammen mit dem Filtermaterial.



**Vermeiden Sie den direkten Kontakt mit der Lampe: Halten Sie die UV-C-Lampe mit einem Tuch fest.**

DE

### Vorbereitung

1. Schalten Sie das Filter und die Pumpe aus, indem Sie den Stecker aus der Steckdose ziehen.
2. Trennen Sie die Leitungen vom Druckfilter.

### Demontage

1. Schrauben Sie den Deckel des Druckfilters ab, wie in der untenstehenden Abbildung gezeigt.
2. Heben Sie den Deckel vom Filter ab und drehen Sie den UV-C Stecker heraus.
3. Drehen Sie die UV-C Kappe gegen den Uhrzeigersinn, bis sie auf das offene Schloss zeigt.
4. Nehmen Sie die UV-C Lampe senkrecht aus dem Quarzglas heraus. Ersetzen Sie die UV-C Lampe. Setzen Sie die neue Lampe ein, indem Sie sie mit einem Tuch halten. Entsorgen Sie die alte Lampe als Sondermüll.
5. Überprüfen Sie das Quarzglas und ersetzen Sie es, wenn es beschädigt ist.
6. Setzen Sie alles in umgekehrter Reihenfolge wieder zusammen. Achten Sie darauf, dass die UV-C auf das geschlossene Schloss zeigt und die Kappe mit der „FIX“-Markierung übereinstimmt (siehe Abbildung unten).



**Das Wiedereinsetzen des UV-C-Halters in den Deckel kann schwierig sein. Zu starkes Drücken kann zu Schäden führen!**

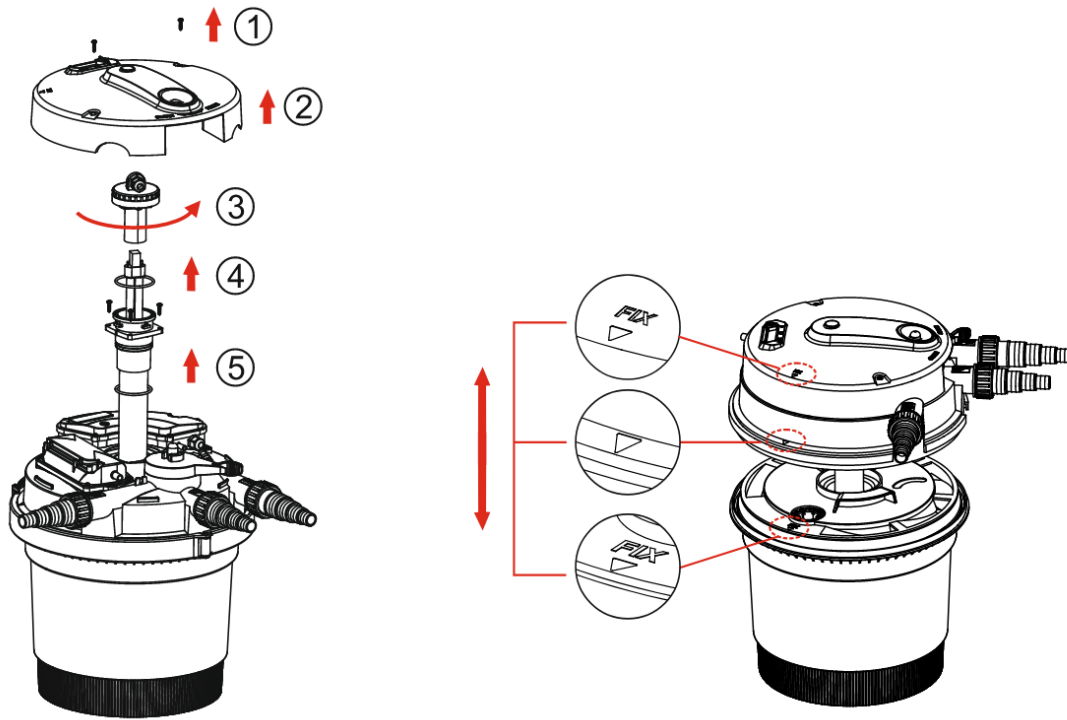

## 6. WINTERVORBEREITUNG

Bei Annäherung (anhaltender Frost) nehmen Sie den Filter ab, entfernen das Wasser und reinigen ihn wie in dieser Anleitung beschrieben. Trocken und frostfrei lagern.

Das Einfrieren kann zu irreparablen Schäden am Filter führen.

DE

## 7. FEHLERBEHEBUNG



**Beachten Sie die Sicherheitshinweise!**

Problem	Ursache	Lösung
<b>Die UV-C-Anzeigelampe leuchtet nicht</b>	Druckfilterstecker nicht in der Buchse	Schalten Sie den Druckfilter ein, indem Sie ihn in die Steckdose stecken
	UV-C-Lampe ist defekt	Ersetzen Sie die UV-C-Lampe
	Anschluss der Lampe falsch	Prüfen Sie, ob die Lampe richtig in der Halterung sitzt.
	UV-C steht auf 0 oder 12 Stunden	Setzen Sie UV-C zurück auf 12 Stunden oder 24 Stunden Einstellung.
<b>Das Wasser wird nicht sauber</b>	Der Filter ist schon lange nicht mehr eingeschaltet	Die Filterwirkung ist nach einem Zeitraum von 1 bis 2 Wochen optimal.
	Niedriger Druck am Wassereingang	Schließen Sie die Pumpe neu an oder tauschen Sie sie aus, oder die Pumpenkapazität ist im Verhältnis zur Filter-/Teichkapazität zu gering.
	Das Wasser ist zu verschmutzt	Entfernen Sie Algen und Blätter aus dem Teich und/oder wechseln Sie das Wasser
	Der Filterschwamm ist verschmutzt	Reinigen Sie den Filterschwamm
	Das Quarzglas des UV-C ist verschmutzt	Reinigen Sie das Quarzglas
<b>Kein Wasser aus dem Filter</b>	Funktionstaste ist auf 'reinigen' eingestellt	Setzen Sie die Funktionstaste auf 'filtern'.
	Pumpenstecker nicht in der Steckdose	Schließen Sie die Pumpe an
	Teichpumpe defekt oder stark verschmutzt	Überprüfen Sie die Pumpe
<b>Alarm ertönt</b>	Ende des Reinigungsmodus	Stellen Sie die Funktion von "clean" auf "filter"
	Deckel des Filters ist offen	Setzen Sie den Deckel wieder auf und starten Sie das Filter neu

DE

Sie können das Problem nicht selbst lösen? Bitte kontaktieren Sie unseren Kundenservice, wir helfen Ihnen gerne weiter. [www.BluGarda.shop](http://www.BluGarda.shop)



## 8. GARANTIEBEDINGUNGEN

---

Der Filter unterliegt einer 36-monatigen Garantie, die ab dem Zeitpunkt des Kaufs gilt. Das Datum auf der Kaufrechnung ist das effektive Datum. Bewahren Sie die Rechnung auf, Sie benötigen sie, wenn Sie die Garantie in Anspruch nehmen möchten.

Wir gewähren eine Garantie auf Material- und/oder Konstruktionsfehler. Defekte Teile werden innerhalb der Garantiezeit kostenlos repariert oder ersetzt.

Natürlicher Verschleiß an Filterschwämmen, UV-C-Lampe und Quarzglas ist nicht von der Garantie abgedeckt.

Bei einer Garantiebewertung prüfen wir, ob Ihr Produkt ordnungsgemäß gewartet wurde. Bei mangelhafter Wartung, Skalierung, Schäden durch unsachgemäßen Gebrauch, Beschädigung des Netzkabels haben wir das Recht, Garantieansprüche auszuschließen. In diesem Fall erhalten Sie einen Kostenvoranschlag für die Reparatur oder den Austausch des Filters.

Änderungen am Filter, wie das Kürzen des Netzkabels oder das Abschneiden des Steckers, führen zum Erlöschen des Garantieanspruchs.

Für Folgeschäden, die durch Ausfall oder Missbrauch des Filters entstehen, haftet BluGarda nicht.

Druckfehler und technische Änderungen vorbehalten.

# TABLE DES MATIÈRES

---

<b>1. Déballage</b>	<b>35</b>
1.A Contenu	35
1.B Vérifier les données techniques	35
1.C Données techniques	35
1.D Application	36
<b>2. Sécurité</b>	<b>36</b>
<b>3. Fonctionnement du filtre à pression</b>	<b>37</b>
<b>4. Installation du filtre à pression</b>	<b>38</b>
4.A Mise en place du filtre	38
4.B Raccordement des tuyaux du bassin au filtre	38
4.C Démarrage du filtre sous pression	38
4.D Changement du minuteur UV-C	39
4.E Fonctionnement correct du filtre à pression	39
<b>5. Entretien</b>	<b>39</b>
5.A Nettoyage périodique du filtre	39
5.B Nettoyage complet des éponges filtrantes	40
5.C Démontage et nettoyage du dispositif UV-c	41
<b>6. Préparation à l'hiver</b>	<b>42</b>
<b>7. Réparer soi-même les petits problèmes</b>	<b>42</b>
<b>8. Conditions de garantie</b>	<b>43</b>

# 1. DÉBALLAGE



**Au travail!**

Vérifiez que le filtre à pression, le câble d'alimentation et la fiche ne sont pas endommagés, si tel est le cas, n'utilisez pas l'appareil. Prenez des photos et contactez BluGarda.

## 1.A CONTENU

1x filtre à pression avec câble d'alimentation de 5 m  
3x jeu de raccords pour tuyaux  
1x manuel

Si tout est en ordre, suivez les autres instructions du manuel.



**Lisez attentivement les instructions et suivez-les !**

## 1.B VÉRIFIER LES DONNÉES TECHNIQUES

Vérifiez les données sur la plaque signalétique

La plaque signalétique contient toutes les données techniques importantes.

<b>Tension V/Hz</b>	La tension indiquée doit correspondre à la tension du domicile.
<b>Débit maximal recommandé</b>	Débit maximal du filtre à pression
<b>Lampe UV-C W</b>	Watts/puissance de la lampe UV-C
<b>IP 44</b>	Code de protection ; le filtre est étanche aux projections d'eau
<b>Max Bar</b>	Pression maximale en Bar
<b>T. max</b>	Température maximale pour le filtre
<b>CE</b>	Ce signe indique que le produit est conforme à la législation européenne.

FR

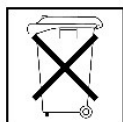

Les appareils électriques défectueux utilisés dans les ménages doivent être mis au rebut conformément aux directives européennes. Ce produit ne doit pas être jeté avec les déchets ménagers normaux, mais collecté séparément.

Vous trouverez de plus amples informations sur les points de collecte des déchets locaux auprès de la municipalité de votre domicile..

## 1.C DONNÉES TECHNIQUES

Type	Tension	Puissance Lampe UV-C/ type	Cordon	Volume du filtre	Débit maximal
	V/Hz	Watt	Mètres	Litres	Litres/heure
<b>BGPF-S-8000</b>	220-240/50	11 Watt/PL	5	20	8.000
<b>BGPF-S-10000</b>	220-240/50	18 Watt/PL	5	25	10.000

## 1.D APPLICATION

Ce produit convient uniquement à l'eau douce dont la température est comprise entre +4 °C et +35 °C, aux bassins et aux aménagements aquatiques. Ne convient pas à l'eau de mer (salée) et/ou aux liquides auxquels le produit n'est pas résistant (par exemple, les liquides chimiques).

Les filtres à pression BGPF sont destinés à nettoyer l'eau des bassins avec ou sans poissons d'ornement (sauf koïs) et sont installés à l'extérieur du bassin.

## 2. SÉCURITÉ



***L'utilisation de ce filtre n'est autorisée que si l'installation électrique existante est conforme aux normes légales.***

- Le filtre ne doit jamais être utilisé lorsque des personnes se trouvent dans l'eau ! (débrancher le filtre du réseau)
- Le filtre ne peut être raccordé qu'à une installation équipée d'un disjoncteur à courant résiduel (30 mA) et d'une prise de courant de terre.
- La prise doit être placée dans un endroit exempt d'humidité, à au moins 2 mètres du bord de l'eau.
- Le filtre est équipé d'une lampe UV-C intégrée : Le rayonnement UV-C est nocif pour les yeux et la peau : Évitez tout contact direct avec la lampe. Celle-ci ne doit être utilisée que lorsque la lampe est dans le boîtier et installée dans le bassin.
- Les personnes qui n'ont pas pris connaissance des présentes instructions ne sont pas autorisées à utiliser le filtre !
- Cet appareil n'est pas destiné à être utilisé par des personnes ou des enfants présentant des handicaps physiques, sensoriels ou mentaux, ou un manque d'expérience et/ou de connaissances.
- Sauf s'ils sont accompagnés d'une personne responsable de leur sécurité ou s'ils reçoivent des instructions sur la manière d'utiliser l'appareil.
- Il faut veiller à ce que les enfants ne puissent pas jouer avec l'appareil.
- Avant toute intervention sur le filtre et/ou le bassin ou tout autre système avec lequel le filtre est connecté, il faut débrancher la fiche secteur du filtre et de tout autre appareil qui y est connecté.
- Gardez la fiche à l'abri de l'humidité. Pour éviter que l'eau ne coule le long du cordon jusqu'à la fiche, il faut former une boucle.
- Avant de mettre le filtre en service, il faut vérifier que le cordon d'alimentation et la fiche ne sont pas endommagés.
- En cas d'endommagement du cordon d'alimentation, du filtre ou de la lampe UV-C, le filtre ne peut plus être utilisé.
- Ne déplacez ou ne suspendez jamais le filtre par le cordon d'alimentation.



***En cas de doute, consultez un installateur professionnel.***

### 3. FONCTIONNEMENT DU FILTRE À PRESSION

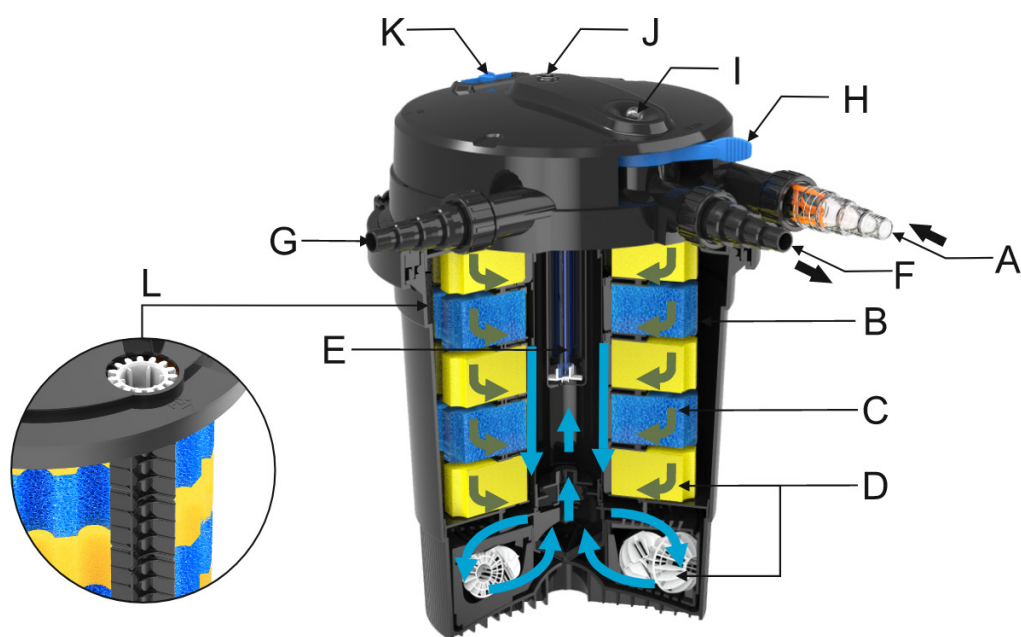

<b>A</b>	<b>Entrée d'eau</b>	La pompe du bassin est reliée à l'entrée d'eau du filtre à pression par un tuyau de bassin, utilisez un diamètre de tuyau aussi grand que possible pour maintenir des résistances aussi faibles que possible.
<b>B</b>	<b>Fonctionnement vortex</b>	La gravité et le vortex séparent les particules en suspension de l'eau.
<b>C</b>	<b>Filtrage mécanique</b>	Les éponges filtrantes permettent de séparer les particules solides de l'eau.
<b>D</b>	<b>Filtrage biologique</b>	Les trous dans les éponges par lesquels l'eau s'écoule forment une grande surface à laquelle les micro-organismes peuvent adhérer. Ils assurent une bonne filtration de l'eau. Les éponges jaunes et bleues ont des débits différents. L'éponge bleue a un débit rapide, et c'est là que se développent principalement les micro-organismes qui soutiennent le processus de nitrification (de l'ammoniac au nitrite). L'éponge jaune a un débit plus lent, et c'est là que se développent principalement les micro-organismes qui soutiennent le processus de dénitrification (des nitrites aux nitrates). Ces deux éponges sont essentielles pour une bonne filtration de l'eau du bassin.
<b>E</b>	<b>Destruction des algues</b>	L'eau est brièvement exposée à la lumière UV-C pendant le flux de retour. Cela détruit les micro-organismes tels que les bactéries et les algues. Cela garantit une eau de bassin plus saine et plus claire.
<b>F</b>	<b>Raccordement du retour d'eau</b>	L'eau est renvoyée dans le bassin via la sortie d'eau vers une cascade ou un ruisseau, par exemple.
<b>G</b>	<b>Évacuation des eaux usées</b>	Écoulement des eaux sales. Lors du nettoyage du matériau filtrant, l'eau polluée est évacuée par cette sortie vers l'égout ou le jardin.
<b>H</b>	<b>Commutateur de fonction</b>	Fonctions : Mode filtre (« filter ») et nettoyage (« clean ») du filtre.
<b>I</b>	<b>Indicateur de pollution</b>	Indicateur qui montre le niveau de pollution dans le filtre. Lorsque l'indicateur orange monte, cela indique que le filtre doit être nettoyé.
<b>J</b>	<b>Indicateur UV</b>	Lorsque le UV-C est activé, l'indicateur UV s'illuminera. Si cela ne s'allume pas en bleu, vérifiez si tout est correctement activé et contrôlez la lampe UV-C.

FR

<b>K</b>	<b>Minuteur UV</b>	Interrupteur pour 24, 12 ou 0 heures de UV-C par jour. Par défaut, il est réglé sur 24 heures par jour. En automne, il peut être réglé sur 12 heures et en hiver sur 0 heure par jour.
<b>L</b>	<b>Presse de nettoyage</b>	La presse est actionnée par un moteur pendant le nettoyage. Elle se mettra automatiquement en marche lorsque le commutateur de fonction (H) est mis sur 'Clean'.

## 4. INSTALLATION DU FILTRE À PRESSION



**Le filtre ne doit jamais être utilisé sans eau, car des dommages ne peuvent être exclus.**

### 4.A MISE EN PLACE DU FILTRE

1. Dans le cas d'une installation extérieure, protégez le filtre de la lumière directe du soleil et de la pluie. Veillez à ce que le filtre ne puisse pas tomber dans le bassin. Placez le filtre à au moins 2 mètres du bord du bassin.
2. Le filtre peut être partiellement enterré dans le sol jusqu'au fond du couvercle. Veillez toujours à ce que le couvercle du filtre soit facilement accessible à des fins de nettoyage et d'entretien. Protégez le filtre de la pluie et des rayons du soleil.
3. Il est préférable de l'installer dans un endroit clos près du bassin, à l'abri du soleil, de la pluie et du gel.
4. Ne placez pas le filtre à pression trop haut au-dessus de la surface de l'eau. La hauteur de refoulement entre la pompe et le filtre entraîne une perte de capacité de la pompe.
5. ATTENTION : Le tuyau de retour du filtre vers le bassin/la chute d'eau ne doit jamais se trouver à plus de 1,0 m au-dessus du filtre. Si le débit d'eau est plus élevé, les joints du filtre peuvent fuir en raison d'une pression excessive et les composants électriques peuvent être endommagés.

FR

### 4.B RACCORDEMENT DES TUYAUX DU BASSIN AU FILTRE

1. Assouplissez les extrémités du tuyau du bassin avec de l'eau chaude. Il est ainsi plus facile de les placer sur les raccords de tuyaux.
2. Fixez le tuyau de plus grand diamètre possible au connecteur de tuyau fourni, à l'entrée et à la sortie. Cela évite que la pompe ne perde de sa capacité. Fixez un tuyau à la sortie d'évacuation des eaux usées qui mène au jardin ou à l'égout.
3. Coupez les raccords cannelés fournis à la taille requise.
4. Utilisez des colliers de serrage pour fixer les tuyaux de manière étanche sur les raccords de tuyaux.

### 4.C DÉMARRAGE DU FILTRE SOUS PRESSION

Lors du démarrage du filtre sous pression, assurez-vous toujours que les tuyaux et les colliers de serrage sont bien connectés.

1. Assurez-vous que le commutateur de fonction est en position "Filter".
2. Activez d'abord uniquement la pompe de l'étang.
3. Attention : la lampe UV-C du filtre sous pression ne doit pas être connectée au réseau électrique s'il n'y a pas d'eau qui circule dans le filtre sous pression.
4. Vérifiez ensuite le filtre sous pression et les connexions pour détecter toute fuite.
5. Si tout fonctionne, connectez ensuite le filtre sous pression au réseau électrique pour activer l'UV-C. Mettez le commutateur UV en position 12 ou 24 heures pour l'activer.

## 4.D CHANGEMENT DU MINUTEUR UV-C

La lampe UV-C n'a pas besoin d'être allumée 24 heures sur 24 toute l'année. Vous pouvez économiser de l'énergie et de la puissance UV-C en réglant la lampe UV-C sur un minuteur.

1. Assurez-vous que le filtre sous pression est activé avec la prise branchée dans la prise murale.
2. Déplacez le minuteur UV sur la position souhaitée de 0, 12 ou 24 heures. En position de 12 et 24 heures, vérifiez si l'UV-C fonctionne en utilisant la fenêtre de contrôle UV.

Position	Fonctionnement
0 heure	Le UV-C sera éteint et restera éteint
12 heures	La lampe UV-C sera allumée 12 heures par jour et éteinte 12 heures. La lampe s'allumera pendant 12 heures à partir du moment de l'activation. Après 12 heures, elle s'éteindra pendant 12 heures. Le temps n'est pas programmable. En cas de coupure de courant, le minuteur se réinitialisera et la lampe restera allumée pendant 12 heures
24 heures	Le UV-C restera allumé 24 heures par jour

## 4.E FONCTIONNEMENT CORRECT DU FILTRE À PRESSION

1. Le filtre, avec la lampe UV-C et la pompe, doivent fonctionner en permanence afin de maintenir une bonne performance du filtre.
2. L'effet d'une lampe UV-C diminue avec le temps. Remplacez la lampe UV-C après 8 000 heures de fonctionnement et en tout cas après chaque saison.
3. Il est important de nettoyer régulièrement le matériau filtrant, en fonction de la pollution du bassin. Il est préférable de le nettoyer chaque semaine pendant une courte période plutôt que de le faire de temps en temps. Les éponges filtrantes très sales réduisent considérablement les performances du filtre et s'usent plus rapidement.

FR

## 5. ENTRETIEN



**Respectez les consignes de sécurité.**

Le filtre à pression nécessite peu d'entretien, mais n'est pas sans entretien !

Afin de prolonger la durée de vie du filtre et d'assurer un fonctionnement sans problème, nous recommandons un entretien et un nettoyage réguliers. En quelques gestes, n'importe qui peut effectuer tous les travaux d'entretien sans problème.

### 5.A NETTOYAGE PÉRIODIQUE DU FILTRE

Avec le temps, les éponges de filtre deviennent saturées, leur fonctionnement et leur efficacité diminuent. Nettoyez régulièrement les éponges de filtre (selon le degré de pollution, par exemple chaque semaine) pour qu'elles continuent à fonctionner de manière optimale. Lorsque l'indicateur de saleté orange sur le filtre est visible, rincez toujours le filtre.

1. Éteignez la pompe vers le filtre.
2. Placez le commutateur de fonction (H) en mode nettoyage ("clean"). Cela permettra à l'eau de s'écouler par la sortie des eaux usées. La presse de nettoyage (L) démarrera pour extraire la saleté des éponges. Le nettoyage dure environ 2-3 minutes et pendant ce temps, un bip intermittent sera audible.
3. Activez maintenant uniquement la pompe pour rincer le filtre.
4. Après le rinçage, un bip constant sera audible. La presse est désactivée et le filtre est prêt à être rincé.

5. Si l'eau était encore sale à la fin du processus de rinçage ? Recommencez la procédure de nettoyage et de rinçage à partir de l'étape 2.
6. Éteignez la pompe, remettez le filtre en position de filtrage.
7. Rallumez la pompe. L'eau s'écoulera de nouveau à travers le filtre vers l'étang.
8. Si nécessaire, ajoutez de l'eau propre du robinet à l'étang.

Un nettoyage court chaque semaine est la meilleure méthode, en fonction de la pollution dans l'étang.

## 5.B NETTOYAGE COMPLET DES ÉPONGES FILTRANTES



**Remarque : n'utilisez jamais de produits chimiques pour nettoyer les éponges ou le filtre. Cela tuerait la biomasse accumulée dans les éponges.**

Lorsque la capacité de l'eau diminue et que la fonction de nettoyage n'apporte aucune amélioration, les éponges de filtre doivent être nettoyées manuellement ou complètement remplacées.

### Préparation

1. Éteignez le filtre en retirant la prise du secteur.
2. Éteignez la pompe de l'étang.
3. Débranchez tous les tuyaux de l'étang (A, F, G) du filtre sous pression.

### Démontage du filtre sous pression

1. Ouvrez le collier du boîtier comme indiqué ci-contre.
2. Retirez le couvercle du filtre sous pression, laissez-le égoutter et posez-le (à l'envers) sur une surface propre.
3. Soulevez délicatement le couvercle avec le verre de quartz hors du filtre.
4. Retirez la cartouche filtrante avec les deux mains du filtre. Le paquet de filtres peut être lourd en cas de forte pollution.
5. Posez le paquet de filtres avec le bas vers le haut sur une surface propre.
6. Dévissez le capuchon du tube UV-C dans le sens anti-horaire et retirez-le du tube UV-C.

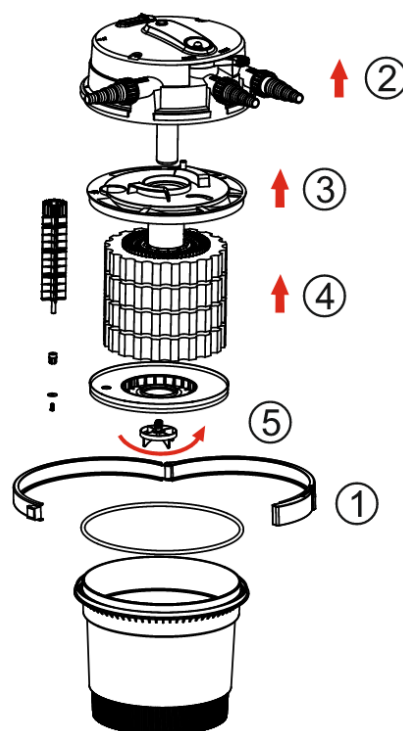

### Nettoyage

1. Retirez les éponges filtrantes et nettoyez-les sous l'eau courante en les essorant bien.
2. Si les éponges filtrantes ne peuvent plus être nettoyées ou sont déformées, remplacez-les par de nouvelles.
3. Nettoyez également l'intérieur du filtre sous pression, n'oubliez pas de nettoyer également le joint torique.
4. Le plus grand modèle de filtre est équipé d'un panier avec des bio-balles, retirez-les du réservoir du filtre et rincez-les à l'eau propre du robinet ou de l'étang avant de les remettre dans le réservoir.
5. Remontez le filtre dans l'ordre inverse après le nettoyage.

### Montage

1. Placez les éponges jaunes et bleues en alternance sur le tube UV-C et installez la plaque de séparation et le bâton tournant.
2. Montez le capuchon du tube UV-C dans le sens horaire sur le tube UV-C.
3. Remplacez le joint torique du réservoir du filtre sur le réservoir, cela doit être fait avec soin.
4. Remettez le couvercle du filtre avec le paquet de mousse verticalement dans le réservoir.
5. Montez la bague de serrage et fermez-la.



6. Montez ensuite tous les tuyaux sur le filtre.
7. Mettez la pompe en marche et vérifiez que tout est étanche.
8. Ensuite, mettez l'appareil UV-C en marche en rebranchant la prise.

## 5.C DÉMONTAGE ET NETTOYAGE DU DISPONTIF UV-C

L'eau du bassin s'écoule sur le verre de quartz du boîtier, ce qui entraîne la formation de tartre (calcaire) sur le verre après un certain temps. La lumière UV-C n'atteindra donc pas l'eau qui traverse l'appareil aussi efficacement, ce qui réduit son effet. Nettoyez périodiquement le verre de quartz ainsi que le matériau filtrant.



**Évitez tout contact des mains avec la lampe : Tenez la lampe UV-C avec un chiffon**

### Préparation

1. Éteignez le filtre et la pompe en retirant la prise du secteur.
2. Débranchez les conduites du filtre sous pression.

### Démontage

1. Dévissez le couvercle du filtre sous pression comme indiqué dans l'image ci-dessous.
2. Soulevez le couvercle du filtre et débranchez la fiche UV-C.
3. Tournez le capuchon UV-C dans le sens antihoraire jusqu'à ce qu'il pointe vers la position ouverte.
4. Retirez la lampe UV-C verticalement du verre de quartz. Remplacez la lampe UV-C. Installez la nouvelle lampe en la tenant avec un chiffon. Mettez l'ancienne lampe dans les déchets chimiques.
5. Vérifiez le verre de quartz et remplacez-le s'il est endommagé.
6. Remettez tout en ordre inverse. Assurez-vous que l'UV-C pointe vers la position fermée et que le capuchon est aligné avec le "FIX" (voir image ci-dessous).

FR



**Il peut être difficile de réinsérer le support UV-C dans le couvercle. Une pression trop forte peut causer des dommages !**

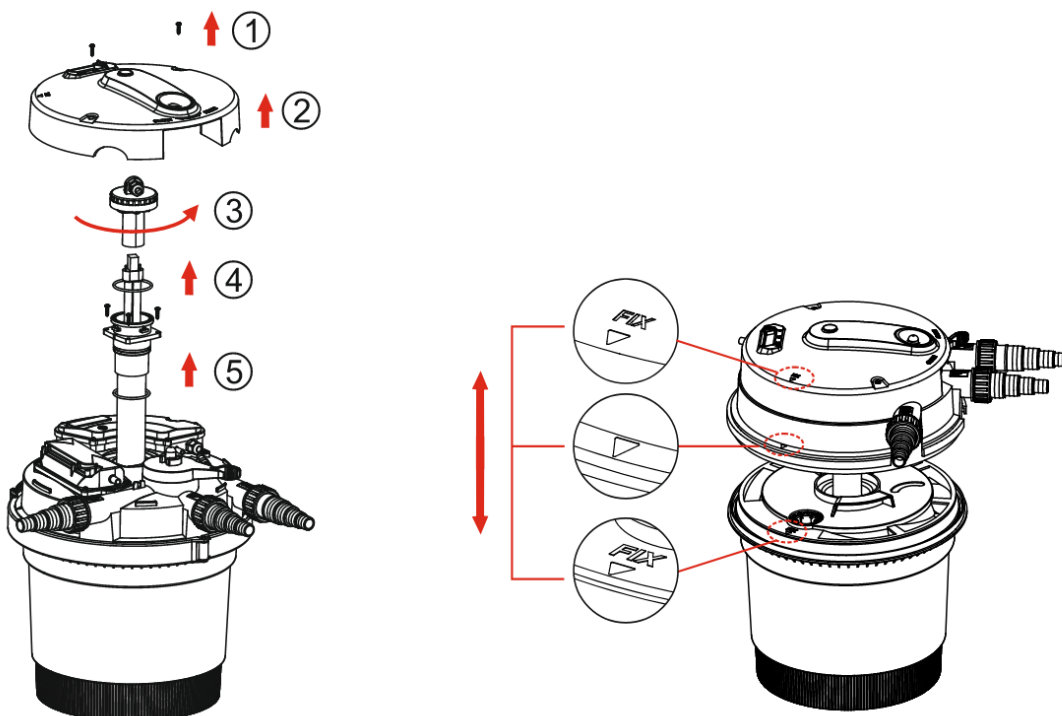

## 6. PRÉPARATION À L'HIVER

En cas de gel imminent (persistant), déconnectez le filtre, retirez l'eau et nettoyez comme décrit dans ces instructions. Conservez le filtre dans un endroit sec et à l'abri du gel.

Le gel peut causer des dommages irréparables au filtre.

## 7. RÉPARER SOI-MÊME LES PETITS PROBLÈMES



**Respectez les consignes de sécurité !**

Problème	Cause	Solution
<b>Le témoin lumineux UV-C n'est pas allumé</b>	La fiche du filtre à pression n'est pas branchée sur la prise de courant	Démarrez le filtre à pression en branchant la fiche dans la prise de courant
	La lampe UV-C ne fonctionne pas	Remplacez la lampe UV-C
	Mauvaise connexion de la lampe	Vérifiez que la lampe est correctement connectée dans son support
	UV-c est réglé sur 0 ou 12 heures	Réinitialisez l'UV-c sur 12 heures ou 24 heures
<b>L'eau ne devient pas propre</b>	Le filtre n'a pas été activé depuis longtemps	L'effet du filtre est optimal après une période de 1 à 2 semaines.
	Faible pression sur l'entrée d'eau	Reconnectez ou remplacez la pompe, ou la capacité de la pompe est trop faible par rapport à la capacité du filtre/du bassin.
	L'eau est trop contaminée	Enlevez les algues et les feuilles du bassin et/ou changez l'eau.
	L'éponge du filtre est contaminée	Nettoyez l'éponge du filtre
	Le verre de quartz de l'UV-C est sale	Nettoyez le verre de quartz
<b>Aucune eau ne sort du filtre</b>	Le bouton de fonction est réglé sur « clean ».	Réglez le bouton de fonction sur « filter ».
	La fiche de la pompe n'est pas dans la prise de courant	Branchez la fiche de la pompe dans la prise de courant
	Pompe de bassin défectueuse ou fortement contaminée	Vérifiez la pompe
<b>L'alarme se déclenche</b>	Fin du mode de nettoyage	Mettez le commutateur de 'clean' à 'filter'
	Le couvercle du filtre est ouvert	Remplacez le couvercle et redémarrez le filtre

Vous ne pouvez pas résoudre le problème vous-même ? Veuillez contacter notre service clientèle, nous serons heureux de vous aider. [www.BluGarda.nl](http://www.BluGarda.nl)

## 8. CONDITIONS DE GARANTIE

---

Le filtre est livré avec une garantie de 36 mois, qui commence à partir de la date d'achat. La date figurant sur la facture d'achat est la date d'entrée en vigueur. Conservez la facture, vous en aurez besoin si vous voulez faire valoir la garantie.

Nous accordons une garantie sur les défauts de matériel et/ou de construction, les pièces défectueuses seront réparées ou remplacées gratuitement pendant la période de garantie.

L'usure naturelle des éponges filtrantes, de la lampe UV-C et du verre de quartz n'est pas couverte par la garantie.

Dans le cadre d'une évaluation de garantie, nous vérifions si votre produit a été correctement entretenu. En cas de mauvais entretien, de formation de tartre, de dommages causés par une utilisation inappropriée, de dommages au cordon d'alimentation, nous avons le droit d'exclure les droits à la garantie. Dans ce cas, une proposition de coût suivra pour réparer ou remplacer le filtre.

Toute modification du filtre, telle que le raccourcissement du cordon d'alimentation ou la coupe de la fiche, annulera la garantie.

BlueGarda n'est pas responsable des dommages consécutifs à une défaillance ou à une mauvaise utilisation du filtre.

Sous réserve d'erreurs d'impression et de modifications techniques.

# PART NUMBERS

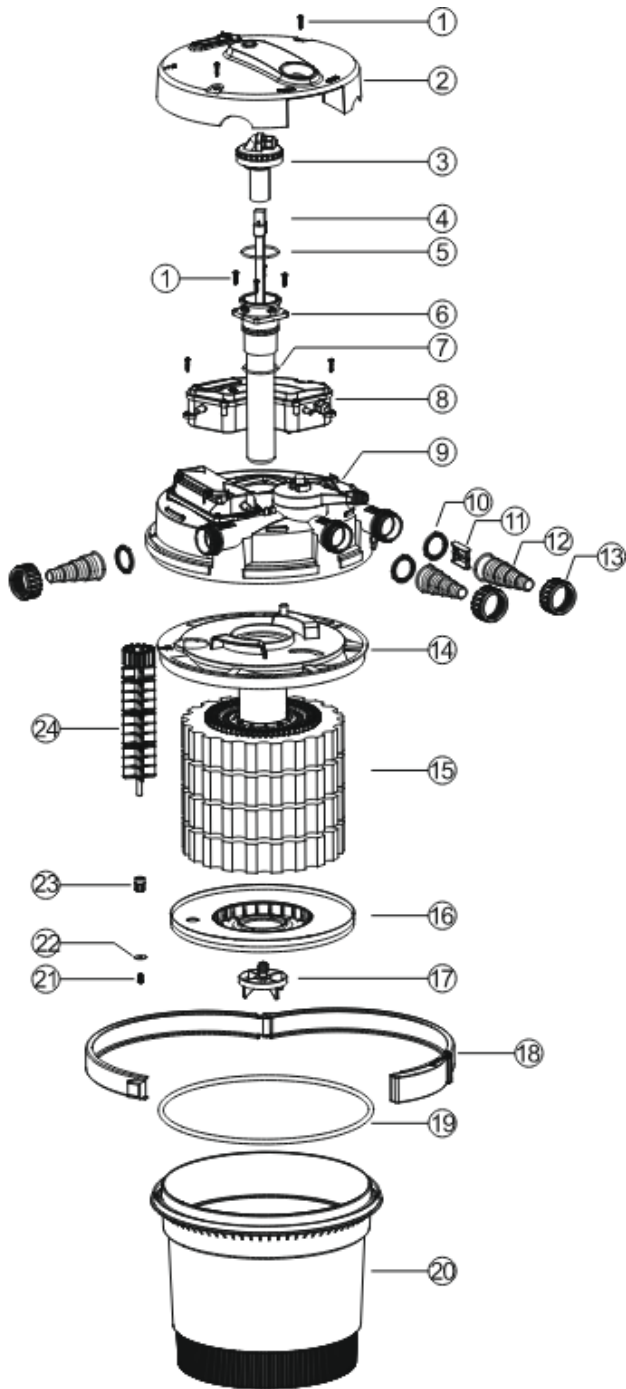

1	Screw 1
2	Decorative cover
3	UV head
4	UV Lamp
5	O-ring 1
6	Quartz glass tube set
7	O-ring 2
8	Control box
9	Lid
10	Gasket
11	Impeller
12	Inlet & outlet
13	Inlet & outlet nut
14	Support plate
15	Sponge
16	Separation plate
17	Sponge fixation part
18	Clamp
19	O-ring 3
20	Container
21	Screw 2
22	Washer
23	Down bearing
24	Clean gear set









**BLUGARDA**



**BluGarda®**

[www.BluGarda.shop](http://www.BluGarda.shop)  
[support@blugarda.shop](mailto:support@blugarda.shop)

BluPressure Smart Control manual- ver. 11-2023