

Istruzioni di Montaggio Assembly Instructions

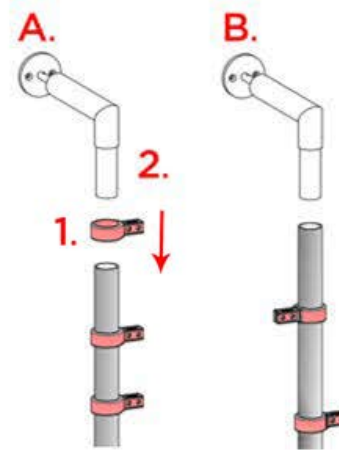
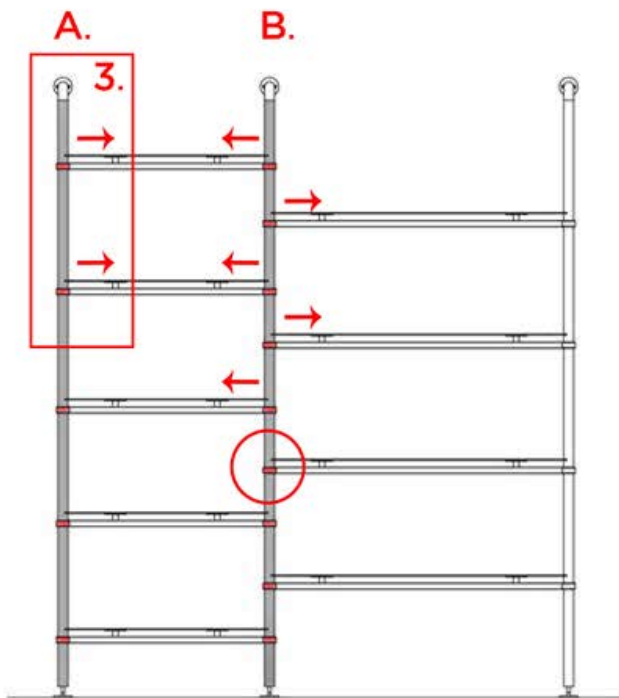

1. Inserire gli snodi nei montanti partendo da quello esterno.
ATTENZIONE! nei montanti esterni (A) gli snodi devono essere posti tutti nello stessa direzione mentre in quelli centrali (B) alternati in modo da poterli poi aggangiare ai traversi dei piani della colonna a seguire

1. Insert the joints in the uprights starting from the external one.
WARNING! in the external uprights (A) the joints must be all placed in the same direction while in the central ones (B) alternating so that they can then be hooked to the crosspieces of plans of the column to follow

2. Rimuovere il tappo superiore del montante ed inserire l'elemento di fissaggio a parete con le apposite viti.
2. Remove the upper cap of the upright and insert the wall fixing element with the appropriate screws.

3. Fissare il montante esterno completo del supporto a parete precedentemente montato e fissarlo alla parete con i tasselli in dotazione

3. Fix the outer upright complete with the wall bracket previously mounted and fix it to the wall with the plugs supplied



GUARDA
il video delle
istruzioni !!



LOOK
the video
instruction!!!



!!! IMPORTANTE_IMPORTANT !!!

**POSIZIONARE LA PLACCA METALLICA
DELLO SNODO SEMPRE DALLA STESSA PARTE**

**POSITION THE JOINT'S METAL PLATE
ALWAYS ON THE SAME SIDE**

Istruzioni di Montaggio Assembly Instructions

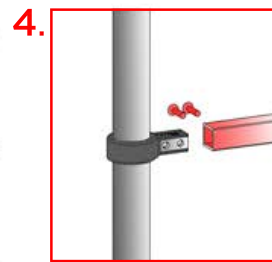
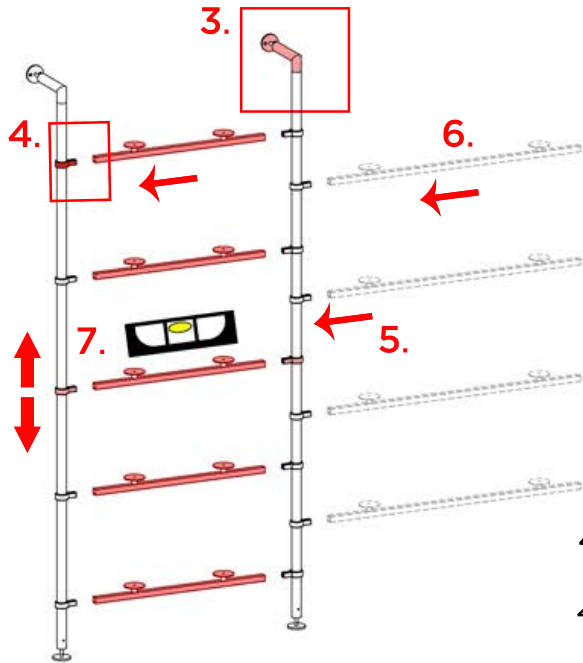

ATTENZIONE:
per un corretto montaggio dei traversi le viti vanno sempre inserite dalla parte opposta della placca di metallo dello snodo

ATTENTION:
for correct assembly of the crosspieces the screws always go insert from the opposite side of the metal plate of the joint

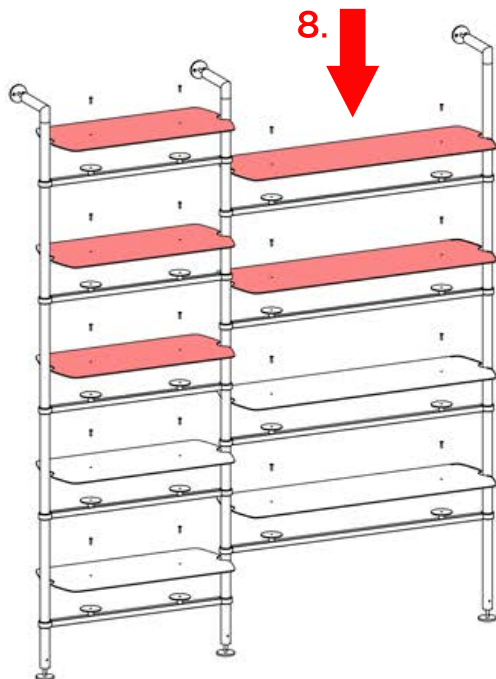

4. Inserire i traversi di tutti i ripiani della **prima colonna** negli snodi come indicato in figura e **PRE-FISSARLI** con le viti in dotazione **SENZA SERRARLE COMPLETAMENTE**

4. Insert the crosspieces of all the shelves of the **first column** in the joints as shown in the figure and **PRE-FIX** them with the supplied screws **WITHOUT TIGHTENING COMPLETELY**

5. Fare la stessa cosa sopra descritta con il **secondo montante** della libreria

5. Do the same thing described above with the **second upright** of the library supplied in the shelf support pins

6. Procedere con il montaggio delle successive colonne seguendo i passi sopra descritti **RICORDANDOSI di fissare sempre il montante a parete (vedi punto 3.)** prima di iniziare ad assemblare la seconda (e successive) colonna

6. Proceed with the assembly of the subsequent columns following the steps described above **REMEMBERING always to fix the upright to the wall (see point 3.)** before starting to assemble the second (and subsequent) column

7. posizionare i traversi all'altezza desiderata, verificare la regolazione orizzontale aiutandosi con una livella e serrare **DEFINITIVAMENTE** le viti per bloccare il tutto.

7. position the crosspieces at the desired height, check the horizontal adjustment with the help of a level and **DEFINITELY** tighten the screws to block everything.

8. Fissare i ripiani sui traversi con le viti in dotazione **SOLO DOPO** aver montato **TUTTA** la libreria

8. Fix the shelves on the crosspieces with the supplied screws **ONLY AFTER MOUNTING THE ENTIRE** library

Istruzioni di Montaggio Assembly Instructions

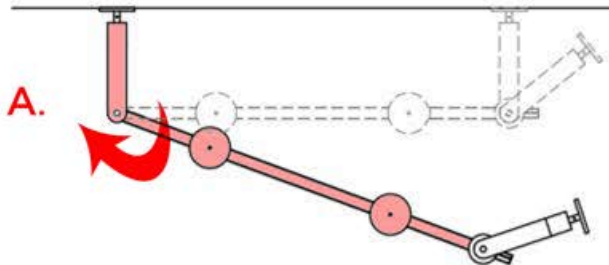

A. E' possibile ruotare a piacimento (0° - 360°) ed inclinare i traversi della libreria agendo sullo snodo del montante, svitandolo leggermente per poi ri-bloccarlo una volta posizionato come desiderato

A. It is possible to rotate at will (0° - 360°) and tilt the crosspieces of the bookshelves by acting on the joint of the upright, unscrewing it slightly and then re-locking it once positioned as desired

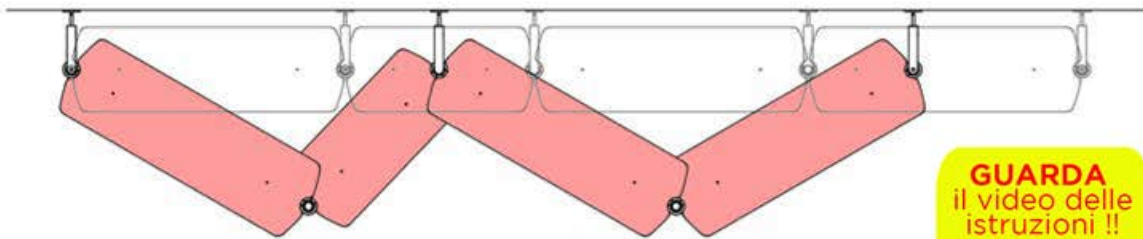

GUARDA
il video delle
istruzioni !!



LOOK
the video
instruction!!!

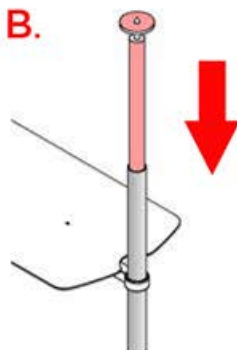

B. FISSAGGIO LIBRERIA A SOFFITTO

Per il montaggio dei montanti della libreria a soffitto bisogna procedere esattamente come indicato nelle pagine precedenti, sostituendo l'elemento di fissaggio a parete con quello a soffitto inserendolo nel montante (dopo aver tolto il tappo superiore) e fissandolo all'altezza desiderata con le viti e i tasselli in dotazione.

B. BOOKCASE MOUNTING TO CEILING

To assemble the uprights of the bookcase on the ceiling, proceed exactly as indicated in the previous pages, replacing the fixing element on the wall with the one on the ceiling by inserting it into the upright (after removing the top cap) and fixing it at the height desired with the supplied screws and plugs.

GUARDA
il video delle
istruzioni !!



LOOK
the video
instruction!!!

B.

C. FISSAGGIO LIBRERIA A PARETE

Per il montaggio dei montanti della libreria sospesa a parete bisogna procedere esattamente come indicato nelle pagine precedenti, sostituendo il piedino inferiore di serie con l'elemento di fissaggio a parete inserendolo nel montante (dopo aver tolto il piedino) e fissandolo all'altezza desiderata con le viti e i tasselli in dotazione.

C. BOOKCASE MOUNTING TO CEILING

To assemble the uprights of the suspended bookcase on the wall, proceed exactly as indicated in the previous pages, replacing the lower standard foot with the wall fixing element by inserting it into the upright (after removing the foot) and fixing it at the desired height with the supplied screws and plugs.

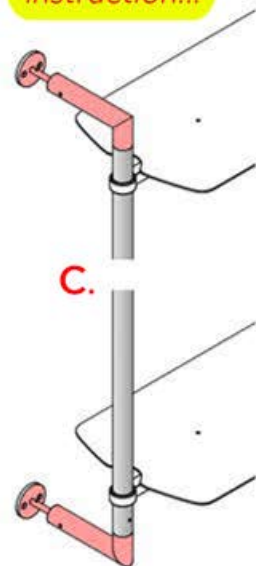

C.