

GUÍA DE INSTALACIÓN INSTALLATION GUIDE

WC-OPTION-AT2, WC AUSTRAL
 Inodoro Taza y Tanque, Elongado Compacto, Trampa
 Expuesta, con Botón Accionador, 4,8 LPD, Color Blanco
 Toilet Bowl and Tank, Compact Elongated, Exposed
 Trapway, with Push Button Actuator, 1,2 GPF, White Color

**WC BOLMEN, WC DRAKAR, WC RÓDANO,
 WC OLIMPIA, WC DRAKAR16, WC BOLMEN16,
 WC OPTION, WC RÓDANO16, WC-BOLMEN16
 WC BOLMEN16 M, WC RÓDANO16 M, WC BOLMEN M,
 WC DRAKAR M, WC RÓDANO M, WC OLIMPIA M**
 Inodoro Taza y Tanque, Elongado, Trampa Expuesta, con
 Botón Accionador, 4,8 LPD, Color Blanco o Marfil
 Toilet Bowl and Tank, Elongated, Exposed Trapway, with
 Push Button Actuator, 1,2 GPF, Bone or White Color

*"M" para acabado Marfil.
 "M" for Bone finishing.

Asesoría y Servicio Técnico:
 Consultancy and Technical Service:
 (52) 55 53 33 94 31
 servicio.tecnico@helvex.com.mx



Refacciones Originales:
 Original Spare Parts:
 (52) 55 53 33 94 00
 (52) 55 53 33 94 21
 Ext. 5913, 5068 y 4815
 www.refaccioneshelvex.com.mx
 refacciones@helvex.com.mx

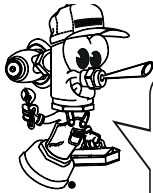

Hola soy Fluxy, te
 ayudaré a instalar
 tu producto.
 Hi I'm Fluxy, I'll
 help you to install
 your product.

Thank you for choosing HELVEX products.
 We are confident that the product reliably will exceed your highest expectations. This product's functionality, aesthetics, durability, quality and support will grant you full satisfaction for years, thus reflecting Helvex's commitment to quality, innovation and the environment.

Agradecemos su elección por los productos HELVEX.
 Estamos seguros de que su confiabilidad por el producto excederá sus más altas expectativas, cuya funcionalidad, estética, durabilidad, respaldo integral y alta calidad le otorgarán plena satisfacción por años, reflejando el compromiso con la calidad, innovación y el medio ambiente que forman parte de Helvex.

ADVERTENCIA / WARNING

Para disminuir el riesgo de lesiones o daños a la propiedad, lea todas las intrucciones antes de instalar el producto. Utilice gafas de seguridad. En obras de construcción, instalación, modificación, ampliación y reparación deben cumplir con el reglamento de construcción y obras de su localidad. El producto ilustrado puede sufrir cambios de aspecto como resultado de la mejora continua a la que está sujeto.

To reduce the risk of injury or property damage, please read all instructions before installing the product. Wear safety glasses. For any construction, installation, alteration, extension or repair, comply with your local building codes. The product's illustration may vary in appearance to the actual product as result of the continuous improvement process it is subject to.

Esta Guía de Instalación Aplica al Producto en Cualquier Acabado This Installation Guide Applies to the Product in Any Finishing

Requerimientos de Instalación Installation Requirements

Para el correcto funcionamiento de estos productos, se recomiendan las siguientes presiones:
 For the correct operation of these products, the recommended water pressures is:

Modelo / Model	Mínima / Minimum			Máxima / Maximum		
	kg/cm ²	PSI	kPa	kg/cm ²	PSI	kPa
WC BOLMEN (*), WC BOLMEN16 (*), WC DRAKAR (*), WC OLIMPIA (*), WC RÓDANO (*), WC RÓDANO16 (*), WC OPTION, WC AUSTRAL, WC DRAKAR16, WC-OPTION-AT2, WC-BOLMEN16	0,25	3,55	24,5	6,0	85,3	588,3

(*) Aplica para el acabado marfil. / (*) Applies for bone finishing.

Cada metro de altura de su producto a la base del tinaco equivalen a (0,1 kg/cm²) [1,42 PSI].
 Every meter of height of your product to the base of the tub is equivalent to (0,1 kg/cm²) [1,42 psi].



Herramienta y Materiales Recomendados / Recommended Tools and Materials

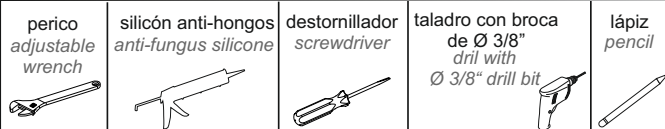

Artículos incluidos en el Producto / Items Included in the Product



Medidas Generales / General Dimensions

1 Instale el inodoro de acuerdo con las medidas que se muestran para cada modelo. / Install the toilet according to the dimensions shown for each model.

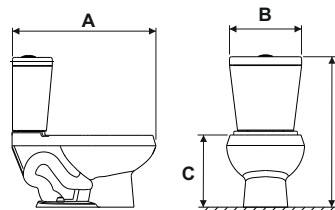
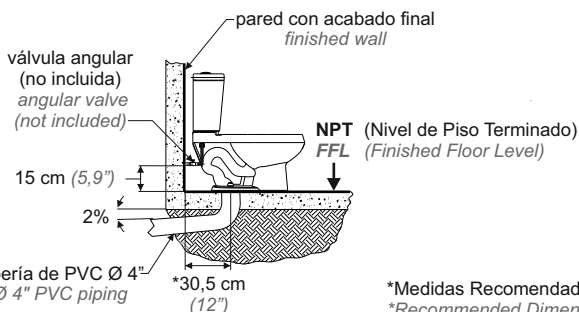

*Medidas Recomendadas
 *Recommended Dimensions

Estas Medidas Aplican al Producto en Cualquier Acabado. /
 This Dimensions Applies to the Product in Any Finishing.

Modelo / Model	A	B	C	D
WC BOLMEN (*)	75,2 cm (29,6")	37,3 cm (14,7")	37,0 cm (14,6")	80,0 cm (31,5")
WC DRAKAR (*)	76,0 cm (29,9")	52,0 cm (20,5")	36,7 cm (14,4")	78,9 cm (31,1")
WC RÓDANO (*)	75,5 cm (29,7")	40,0 cm (15,7")	37,4 cm (14,7")	81,0 cm (31,9")
WC OPTION	67,2 cm (26,4")	38,3 cm (15,0")	40,6 cm (16,0")	80,0 cm (31,5")
WC-OPTION-AT2	67,2 cm (26,4")	38,3 cm (15,0")	40,6 cm (16,0")	80,0 cm (31,5")
WC DRAKAR16	76,0 cm (29,6")	42,0 cm (16,5")	40,6 cm (16,0")	79,5 cm (31,2")
WC OLIMPIA (*)	65,8 cm (25,9")	36,9 cm (14,5")	37,3 cm (14,6")	78,1 cm (30,7")
WC AUSTRAL	69,5 cm (27,3")	40,5 cm (15,9")	40,6 cm (16,0")	79,5 cm (31,3")
WC BOLMEN16 (*)	75,2 cm (29,6")	37,3 cm (14,7")	40,6 cm (16,0")	83,5 cm (32,8")
WC-BOLMEN16	75,2 cm (29,6")	37,3 cm (14,7")	40,6 cm (16,0")	83,5 cm (32,8")
WC RÓDANO16 (*)	75,5 cm (29,7")	40,0 cm (15,7")	40,6 cm (16,0")	84,5 cm (33,2")

(*) Aplica para el acabado marfil. /
 (*) Applies for bone finishing.

Instalación General / General Installation

- 2 Trace sus líneas como se indica. / Trace lines as indicated.

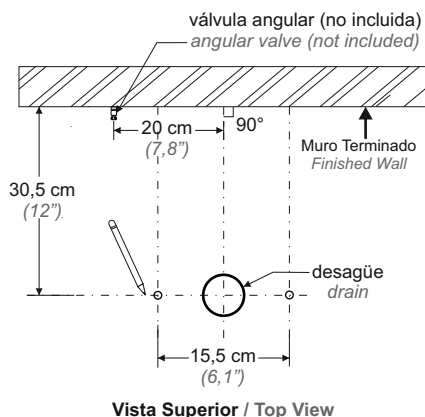

- 3 Barrene con broca de $\varnothing 3/8"$ para concreto (no incluida) e inserte los taquetes (incluidos) en los barrenos. / Drill with $\varnothing 3/8"$ concrete drill bit (not included) and insert the anchors (included) into the holes.

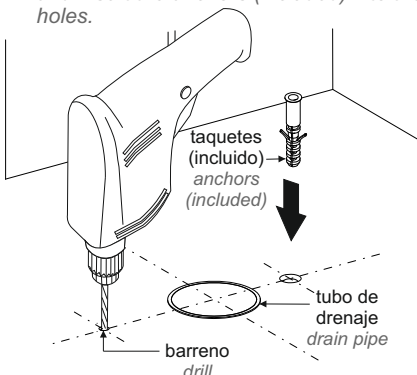

- 4 Manualmente enrosque las tuercas en las pijas y después enrosque las pijas en los taquetes, desenrosque las tuercas de las pijas. / Manually screw the nuts into the bolts and then screw the bolts into the anchors, unscrew the nuts from the bolts.

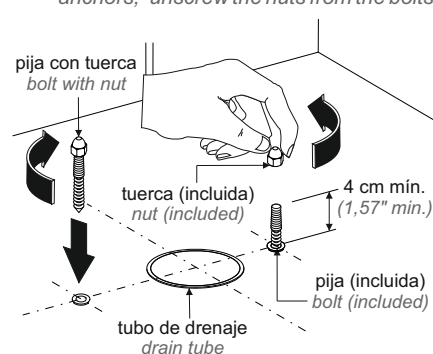

Instalación de la Taza / Bowl Installation

- 5 Instale el cuello de cera (no incluido) o la brida sanitaria (no incluida) y coloque la taza presionando hacia abajo. / Install the wax ring (not included) or toilet flange (not included) and place the bowl by pressing down.

Instalación usando Cuello de Cera
Installation using Wax Ring



Utilice el kit de fijación contenido en el producto.
Use the fixing kit provided with the product.



Instalación usando Brida Sanitaria
Installation using Toilet Flange

Procure no dañar los acabados durante la instalación. / Be careful not to damage finishes during installation.



brida sanitaria (no incluida) / toilet flange (not included)



- 6 Inserte las rondanas de plástico y las metálicas, enrosque las tuercas y coloque los cubre tuercas. / Insert the plastic and metal washers, screw the nuts and place the nut cover caps.

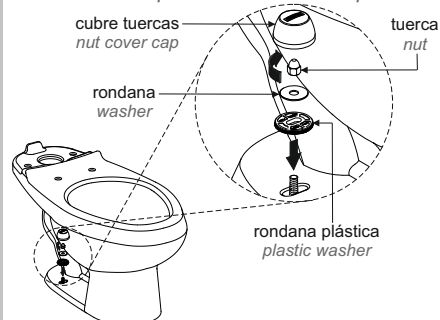

No apriete las tuercas más de lo necesario, para evitar daños a el producto. / Do not tighten the nuts more than necessary, to prevent damaging the product.

Instalación del Tanque / Tank Installation

- 7 Coloque el tanque en una superficie suave, posteriormente coloque el empaque esponjoso en la parte inferior del tanque. / Place the tank on a soft surface, then place the tank to bowl gasket on the bottom of the tank.

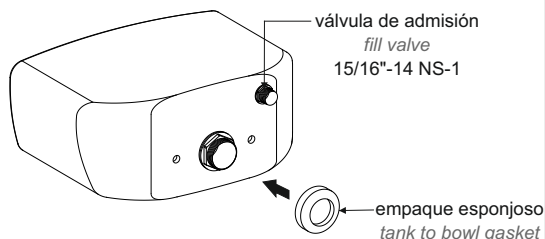

- 8 Para los modelos WC BOLMEN (*), WC BOLMEN16 (*), WC-BOLMEN16, WC RÓDANO (*) y WC RÓDANO16 enrosque la extensión (incluida) en la válvula de admisión. / For WC BOLMEN (*), WC BOLMEN16 (*), WC-BOLMEN16, WC RÓDANO (*) and WC RÓDANO16 (*) models screw the extension (included) in to the fill valve.

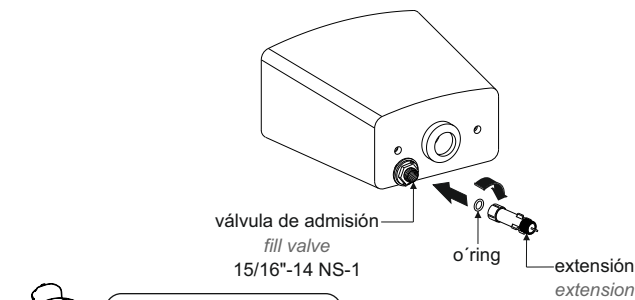

Verifique que esté colocado el o-ring en la extensión. / Verify that the o-ring is placed in the extension.

(*) Aplica para el acabado marfil. / (*) Applies for bone finishing.

9 Coloque el tanque en la taza con o sin la extensión según el modelo. / Place the tank over the bowl with or without the extension according to the model.

Para modelos:
For models:
WC OPTION, WC-OPTION-AT2, WC DRAKAR (*),
WC DRAKAR16, WC AUSTRAL, WC OLIMPIA (*)

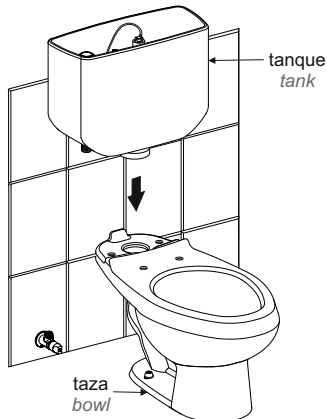

Para modelos:
For models:
WC BOLMEN (*), WC BOLMEN16 (*), WC-BOLMEN16,
WC RÓDANO (*), WC RÓDANO16 (*)

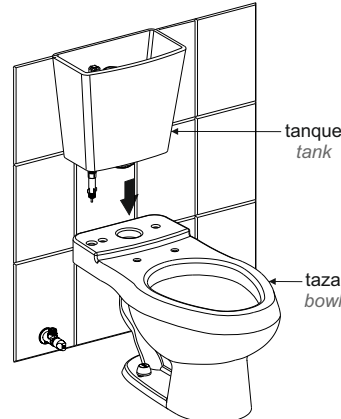

(* Aplica para el acabado marfil. /
(*) Applies for bone finishing.

10 Para fijar el tanque a la taza, retire la válvula de descarga e inserte los empaques, tornillos y rondanas; apriete las tuercas alternadamente hasta que el tanque esté firme y reensamble la válvula de descarga. / To fix the tank to the toilet, remove the flush valve and insert the gaskets, screws and washers; tighten the nuts alternately until the tank is firm and reassemble the flush valve.

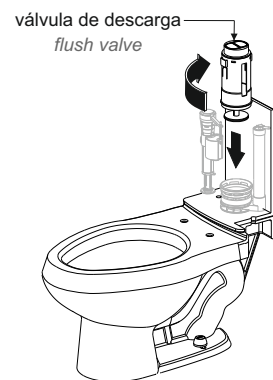
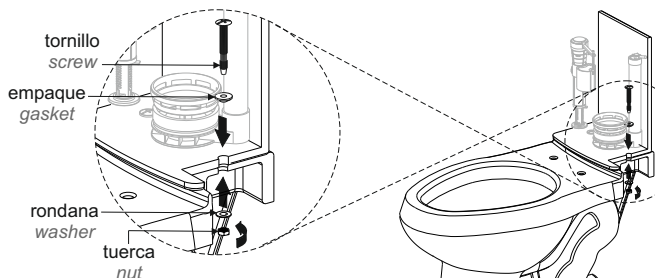
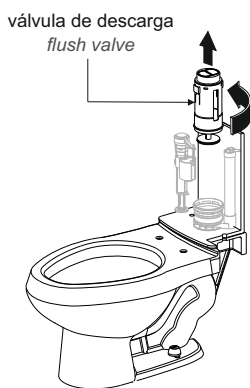

Antes de apretar, verifique que el tanque quede alineado con la taza. La instalación del tanque es con kit tradicional. / Before tightening, check that the tank is aligned with the bowl. The tank installation is with tank fixing kit.

11 Enrosque la manguera (no incluida) a la válvula de alimentación ó extensión (según el modelo) y a la línea de alimentación. / Screw the hose (not included) to the fill valve or extension (depending on the model) and the supply line.

Para modelos:
For models:
WC OPTION, WC-OPTION-AT2,
WC DRAKAR (*), WC DRAKAR16,
WC AUSTRAL, WC OLIMPIA (*)

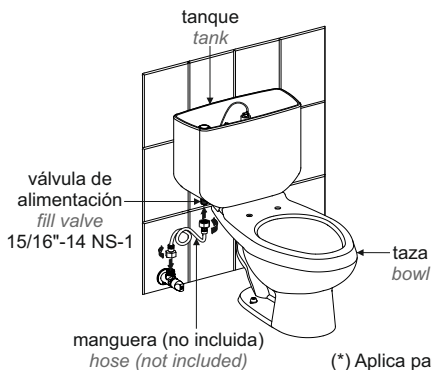

Para modelos:
For models:
WC BOLMEN (*), WC BOLMEN16 (*),
WC-BOLMEN16, WC RÓDANO (*),
WC RÓDANO16 (*)

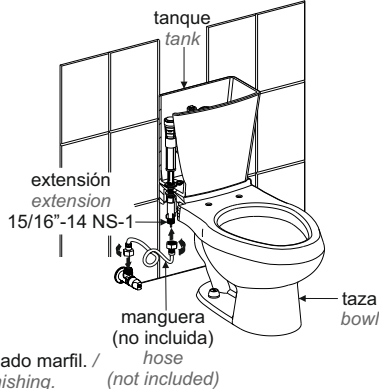

(* Aplica para el acabado marfil. /
(*) Applies for bone finishing.

(* Aplica para el acabado marfil. /
(*) Applies for bone finishing.

12 Coloque la tapa del tanque. / Place the tank lid.

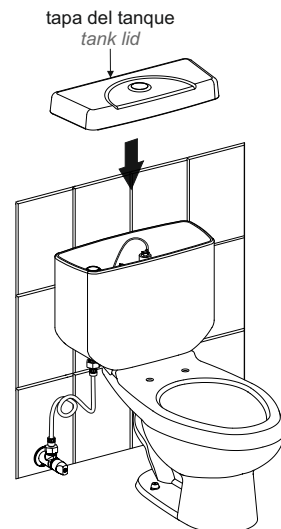

- 13 Aplique silicón anti-hongos (no incluido) en el perímetro de la base del inodoro. / Apply anti-fungus silicone (not included) in the perimeter of the toilet.



Componentes Internos del Tanque / Tank Internal Components

- 14 Los componentes se encuentran instalados y calibrados para una máxima eficiencia. / The components are installed and calibrated for maximum efficiency.

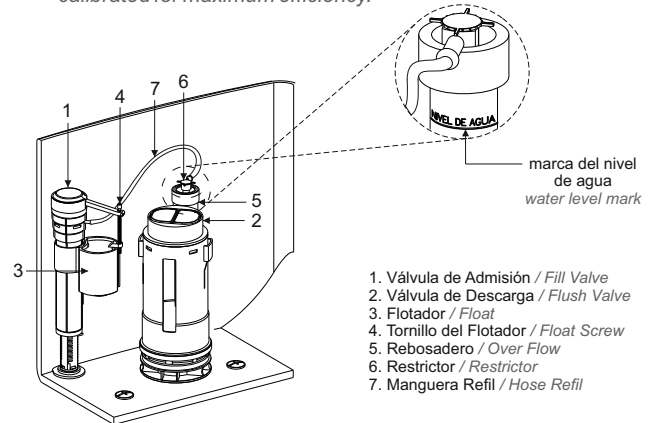

- 15 Sólo si el nivel de agua del tanque no es el indicado, por desajuste, proceda a lo siguiente: gire el tornillo del flotador hacia la derecha gradualmente para llenar hasta el nivel de agua indicado, ó gire a la izquierda para bajar dicho nivel. / Only if the water level in the tank is not indicated, for mismatch, proceed to the next: turn the float set screw counter-clockwise gradually float to fill up the water level indicated, or turn clockwise to lower that level.

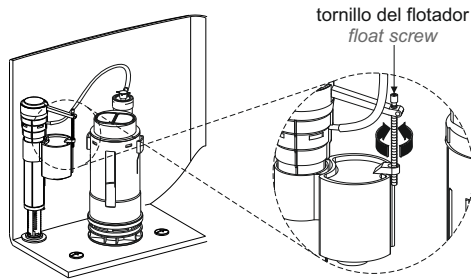

Operación / Operation

- 16 Abra la línea de alimentación y oprima el botón de descarga una sola vez. El inodoro cuenta con un sistema de limpieza única que opera con 4,8 lpd. / Open the supply line and push the flush button once. This toilet has a single-discharge cleaning system that operates with 1,26 gpf.

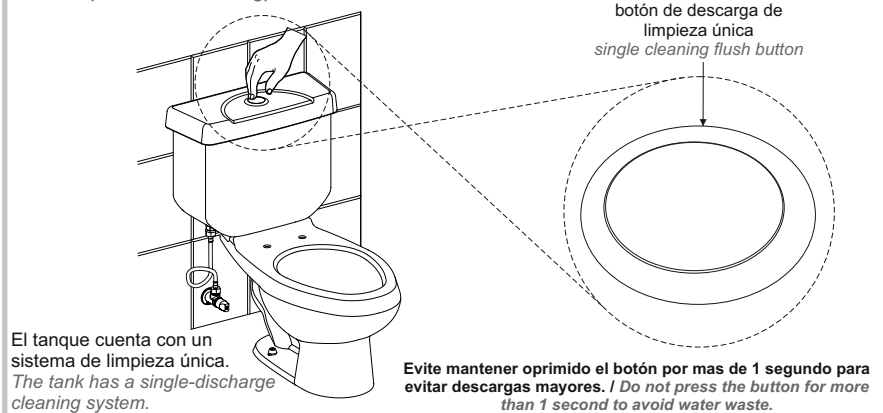

Ajuste de Botón / Adjustment Button

- 17 Verifique la distancia del espárrago del botón, para una óptima descarga. / Check the length of the button threaded rod for optimal flush.

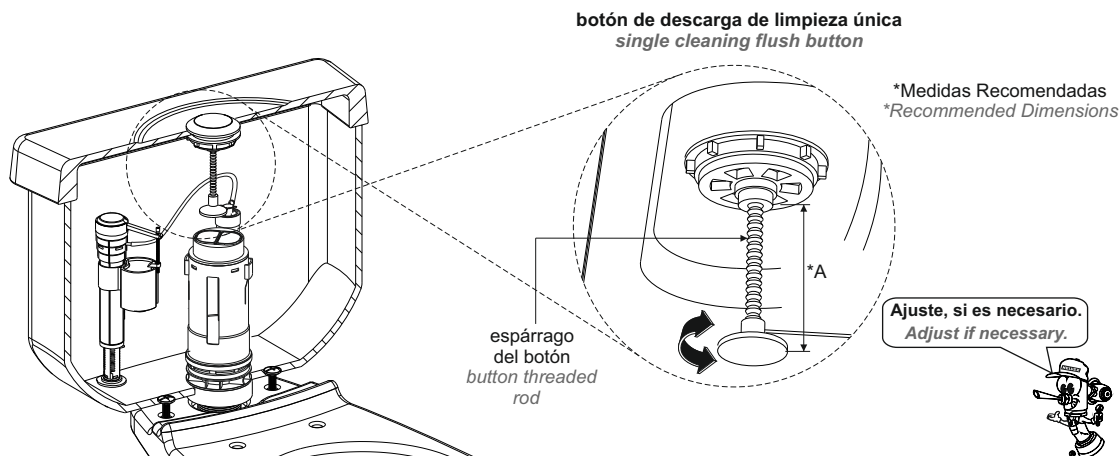

Estas Medidas Aplica al Producto en Cualquier Acabado. / This Dimensions Applies to the Product in Any Finishing.

Modelo / Model	*A
WC DRAKAR (*)	7,4 cm (2,9")
WC DRAKAR16	7,4 cm (2,9")
WC BOLMEN (*)	7,0 cm (2,7")
WC-BOLMEN16	7,0 cm (2,7")
WC BOLMEN16 (*)	7,0 cm (2,7")
WC OPTION	8,0 cm (3,1")
WC-OPTION-AT2	8,0 cm (3,1")
WC RÓDANO (*)	7,8 cm (3,0")
WC RÓDANO16 (*)	7,8 cm (3,0")
WC OLIMPIA (*)	7,3 cm (2,8")
WC AUSTRAL	8,1 cm (3,2")

(*) Aplica para el acabado marfil. / (*) Applies for bone finishing.

Mantenimiento del Filtro / Filter Maintenance

- 18** Cierre la llave angular y desenrosque la manguera de la válvula de alimentación ó extensión (según el modelo). / Shut off the angular valve and unscrew the hose from the fill or extension valve (depending of the model).

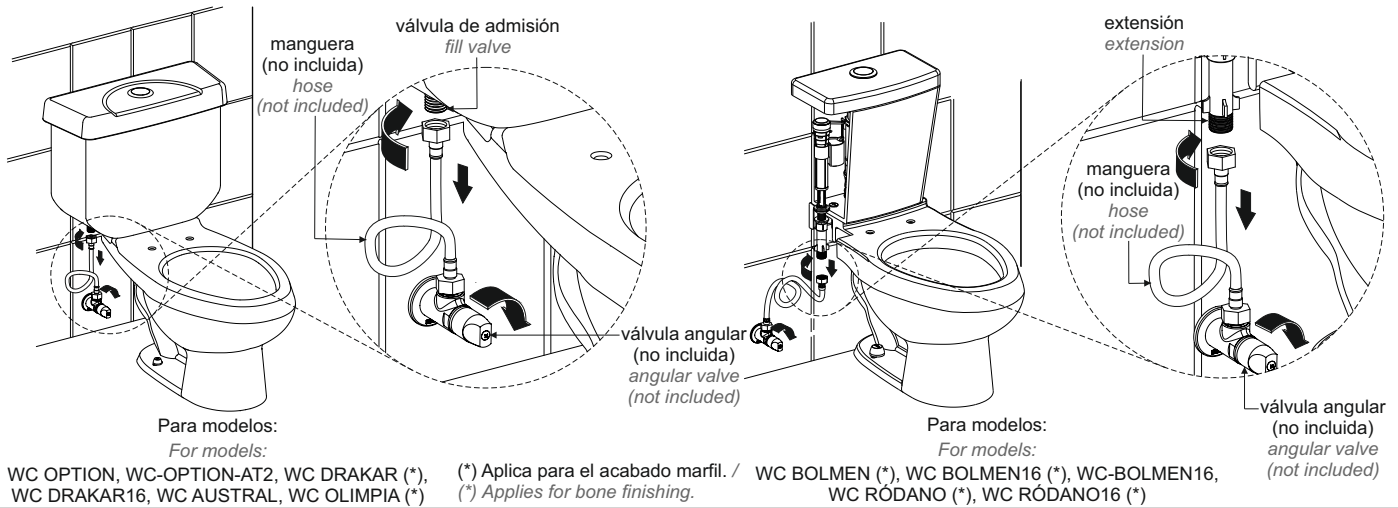

- 19** Retire el filtro de la válvula de alimentación ó extensión (según el modelo). / Remove the filter from the fill valve or extension valve (depending of the model).

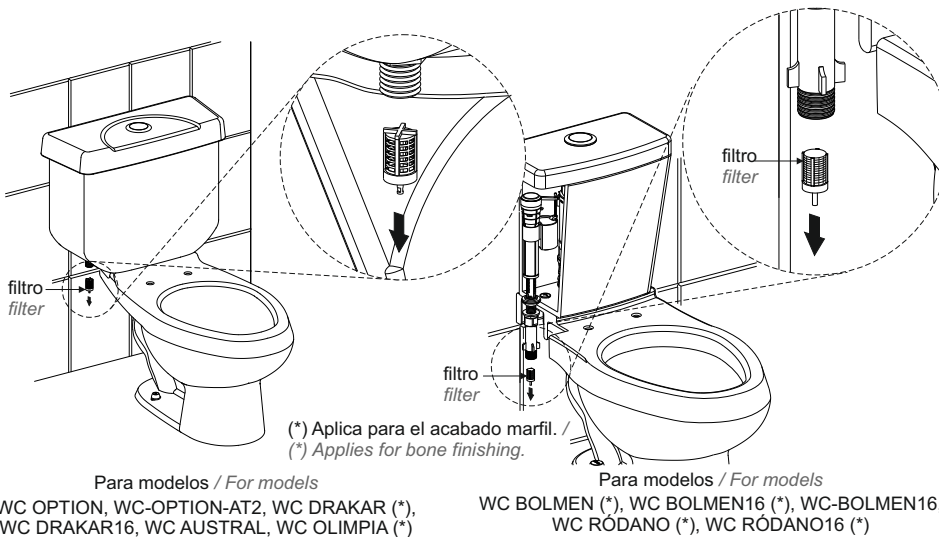

- 20** Limpie el filtro con agua y un cepillo suave. / Clean the filter with water and a soft brush.

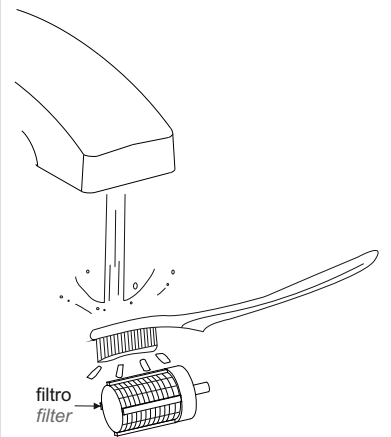

- 21** Inserte el filtro y enrosque la manguera (no incluida) a la válvula de alimentación ó extensión (según el modelo). / Insert the filter and screw the hose (not included) to the fill valve or extension (depending of the model).

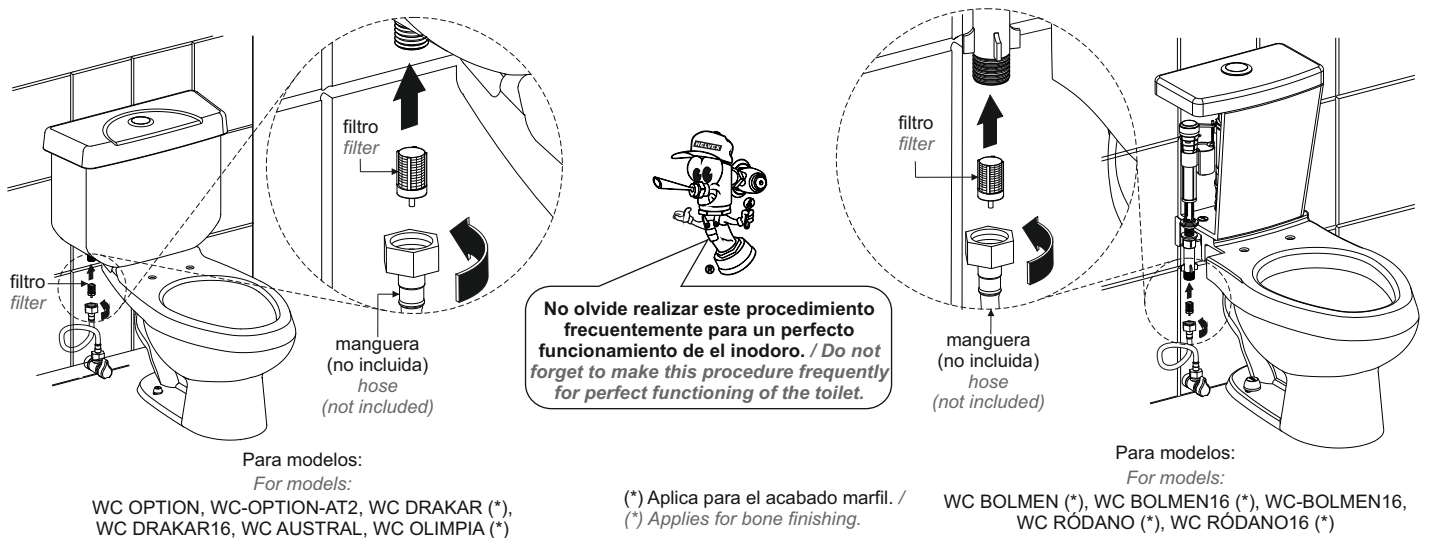

Instalación del Asiento / Seat Installation

- 22** Coloque el asiento, abra los cubretornillos e inserte las rondanas y enrosque los tornillos, posteriormente coloque en la parte inferior los bujes cónicos, sujete la tuerca y enrosque el tornillo. / Place the seat, open screw caps and insert the washer and the screw, then place the bottom the tapered bushing, hold the nut and tighten the screw.

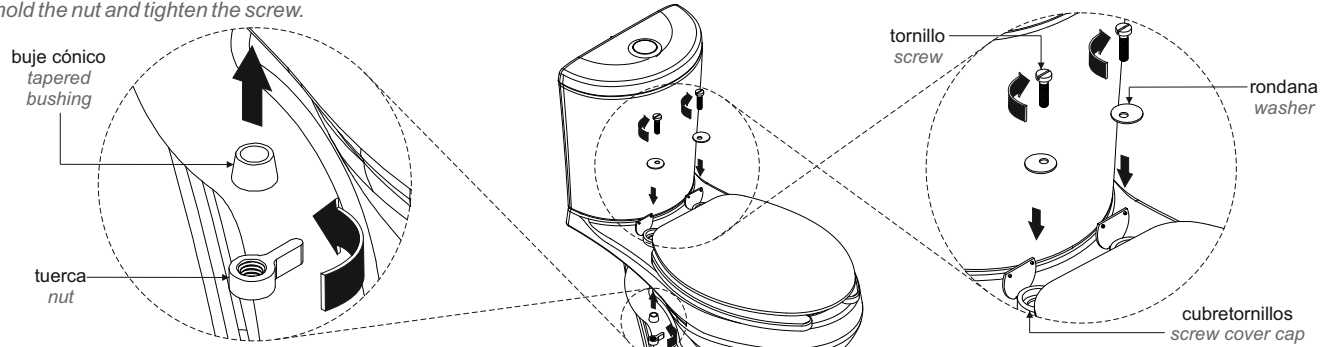

El asiento es incluido solo en los modelos WC-BOLMEN16 y WC-OPTION-AT2. / The seat is only included on WC-BOLMEN16 and WC-OPTION-AT2 models.

Operación del Asiento / Seat Operation

- 23** Para abrir levante la tapa y/o asiento y para cerrar sólo empuje el asiento o tapa hacia la taza. / To open, lift the lid and/or seat and to close just gently push the lid or seat down.

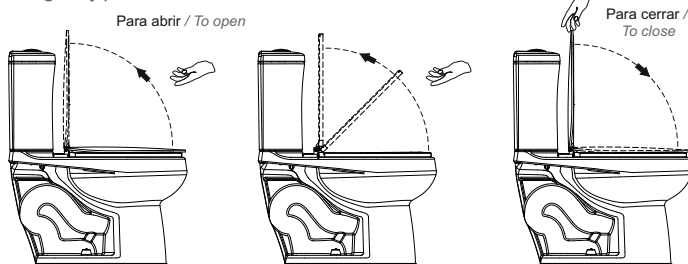

Mantenimiento del Jet / Jet Maintenance

- 24** Limpie el jet con una fibra verde o aplique limpiador para inodoros. / Clean the jet with a green fiber or apply toilet bowl cleaner.

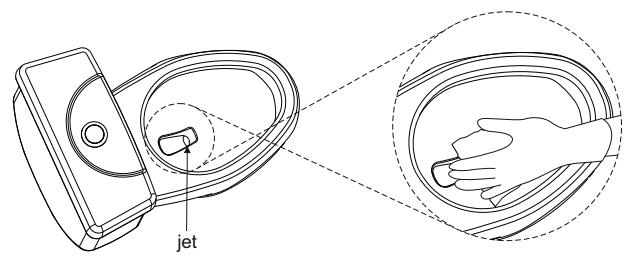

Posibles Causas y Soluciones / Troubleshooting

Problema / Problem	Causas / Causes	Soluciones / Solutions
No se barren correctamente los desperdicios. / The waste is not flushed properly.	El botón no es oprimido adecuadamente. / The button is not pressed properly.	Oprima una sola vez con firmeza (Pág. 4, paso 16 "Operación"). / Press firmly only once (Page 4, Step 16 "Operation").
	No se recupera el espejo de agua. / The water seal is not recovered.	La manguera refill no está conectada (Pág. 4, paso 14 "Componentes Internos del Tanque"). / Refill hose is not connected (Page 4, Step 14 "Tank Internal Components").
	El nivel de agua en el tanque está por debajo del marcado. / The water level in the tank is below the mark.	Gire gradualmente el tornillo del flotador a la derecha (Pág. 4, paso 15 "Ajuste del flotador"). / Gradually turn the screw on the float to the right (Page 4, Step 15 "Float Adjustment").
	Jet obstruido. / Clogged jet.	Limpiar el jet (Pág. 6, paso 24 "Mantenimiento del jet"). / Clean the jet (Page 6, Step 24 "Jet Maintenance").
	La válvula de descarga no se acciona correctamente. / The flush valve is not operated properly.	Ajuste el botón (Pág. 4, paso 17 "Ajuste de Botón"). / Adjust the button (Page 4, Step 17 "Adjustment button").
	El filtro de la válvula de admisión está obstruido. / The filter of the fill valve is blocked.	Remueva el filtro de la válvula de admisión y proceda a limpiarlo (Pág. 5, paso 18 al 21 "Mantenimiento del Filtro"). / Remove the filter from the fill valve and proceed to clean it (Page 5, step 18 to 21 "Filter Maintenance").



Advertencia: No se recomienda colocar pastillas de cloro en el interior del tanque para garantizar el funcionamiento de la válvula y durabilidad de los empaques. / Warning: It is not recommended to place chlorine tablets inside the tank to guarantee the functioning of the valve and the durability of the gaskets.

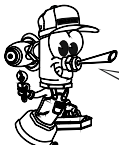

Participa en nuestros cursos gratuitos de capacitación. Enter our free training courses.

Comuníquese:
Contact:

En la Ciudad de México:
In Mexico City:
(52) 55 53 33 94 00
Ext. 5806, 5805 y 5804

En Monterrey:
In Monterrey:
81 83 33 57 67
81 83 33 61 78

En Guadalajara:
In Guadalajara:
33 36 19 01 13

Centro de Capacitación
HELVE X

Recomendaciones de Limpieza / Cleaning Recommendations

Es muy importante seguir las siguientes instrucciones para conservar los acabados de los productos HELVEX, con brillo y en perfecto estado:

1. Utilice únicamente agua y un paño limpio.
2. No utilice fibras, polvos, abrasivos, ni productos químicos.
3. No utilice objetos punzo-cortantes para limpiar los acabados.
4. Se recomienda realizar la limpieza de su producto diariamente.

Visite nuestras páginas www.helvex.com.mx para México y www.helvex.com para el mercado Internacional

It is very important to follow the instructions below to preserve HELVEX products finishings, shiny and in perfect conditions:

1. Use only water and a clean cloth.
2. Do not use fibers, powders, abrasives, or chemicals.
3. Do not use sharp objects to clean the finishings.
4. It is recommended to clean your device daily.

Visit our website www.helvex.com.mx for Mexico and www.helvex.com for the International market.

