

menta



Productividad & Bienestar / Productivity & Wellbeing:

La adaptabilidad, flexibilidad y libertad de personalización, son las características fundamentales de la silla **menta**. Es ideal para espacios de alimentación, clubes, bares y restaurantes. /

Adaptability, flexibility and customization are the main characteristics of **menta**. Ideal for restaurants, food courts and bars.

Sillas / Chairs

Dimensiones / Dimensions:

Individual / Stacker

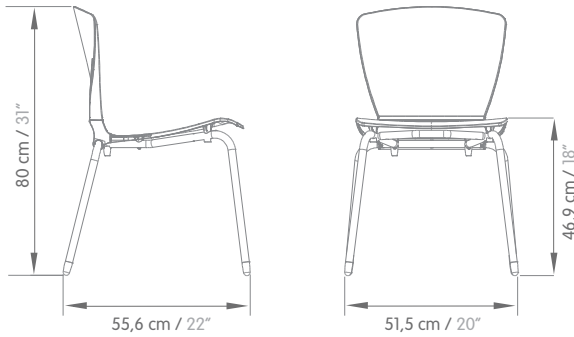

Banco / Stool

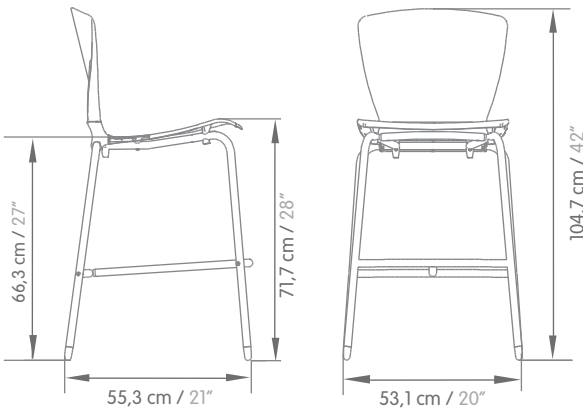

Especificaciones Técnicas:

- **Carcása plástica:** Polipropileno inyectado con aditivo UV.
- **Tapas laterales:** Polipropileno inyectado.
- **Estructura silla:** Tubería CR diámetro 7/8" calibre 16 o tubería inoxidable diámetro 7/8" calibre 18.
- **Perfil asiento - espaldar:** En aluminio.
- **Estructura Banco:** Tubería diámetro 7/8" calibre 16.
Porta pie: Tubería diámetro 7/8" calibre 16.
- **Distanciadores:** En comai 814-INT.
- **Recubrimiento:** Pintura electrostática y cromo.
- **Botas:** En nylon.
- **Apilamiento:** 5 unidades.

General Technical Features:

- **Plastic Shell:** Injected polypropylene with UV reinforcement.
- **Side Caps:** Injected Polypropylene.
- **Frame chair:** D7/8" CR steel tube 16 gauge or D7/8" stainless steel tube 18 gauge.
- **Seat backrest profile:** Aluminum
- **Frame Stool:** D7/8" steel tube 16 gauge.
Footrest: D7/8" steel tube 18 gauge.
- **Spacers:** In comai 814-INT.
- **Frame finish:** Powder coat paint and chrome.
- **End Caps:** Nylon.
- **Stackability:** 5 units.

Acabados / Finishes:

Para acabados disponibles consultar la matriz de acabados / For available finishes, visit our finish library.