

Giant Wreath Instructions

For Indoor or Outdoor Use
Retain carton for storage purposes

CAUTION: IMPORTANT SAFETY INSTRUCTIONS

READ AND FOLLOW ALL SAFETY INSTRUCTIONS

- Do not use seasonal products outdoors unless marked suitable for indoor and outdoor use. When products are used in outdoor applications, connect the product to a Ground Fault Circuit Interrupter (GFCI) outlet. If one is not provided, contact a qualified electrician for proper installation.
- This seasonal use product is not intended for permanent installation or use.
- Do not mount or place near gas or electric heaters, fireplaces, candles or other similar sources of heat.
- Do not secure the wiring of the product with staples or nails, or place on sharp hooks or nails.
- Unplug the product when leaving the house, when retiring for the night, or if left unattended.
- Do not let lamps rest on the supply cord or any wire.
- **CAUTION:** This is an electrical product – not a toy! To avoid risk of fire, burns, personal injury and electric shock, it should not be played with or placed where small children can reach it.
- Do not use this product for other than its intended use.
- Do not hang ornaments or other objects from cord, wire or light string.
- Do not close doors or windows on the product or extension cords as this may damage the wire insulation.
- Never operate this product if the power cord or plug is damaged.
- Use only manufacturer specified replacement bulbs.
- Read and follow all instructions that are on the product or provided with the product.

USE AND CARE INSTRUCTIONS

- When storing the product, carefully remove the product from wherever it is placed, avoiding any undue strain or stress on the product conductors, connections, and wires.
- When not in use, store neatly in a cool, dry location protected from sunlight.

This product is packed as follows: 48" Wreath, two sections; 60" Wreath, three sections; 72" Wreath three sections.

ASSEMBLY

1. Remove the sections from the carton and lay them upside-down (frame side up) on the floor.
2. Attached to one end of each wreath section is a pair of bolt, washer and wing-nut assemblies. Unscrew both wing-nuts and remove the bolts and washers.
3. (See Diagram) Bring together each section end so that the two frame loops on one section line up with the two loops on the connecting section. Slip washers on to bolts and insert the two bolts through the loops of both frames and tighten. Repeat this process to connect the remaining wreath section(s).

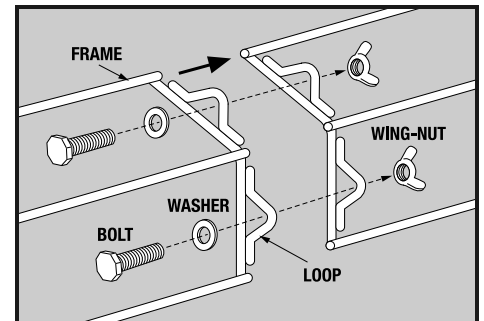

SHAPING

The product is shipped from the factory with the branch tips compressed to the center. Each branch tip must be shaped to its proper position to give the product a natural look. This will also bring the piece to its advertised dimension. The care and attention given to this final process will result in a genuinely beautiful and appealing holiday decoration.

Shaping is done by gently grasping the branch tips and spreading them out away from the center. The BEFORE photo shows the product as it appears out of the box. The AFTER photo shows how the product should look after proper shaping.

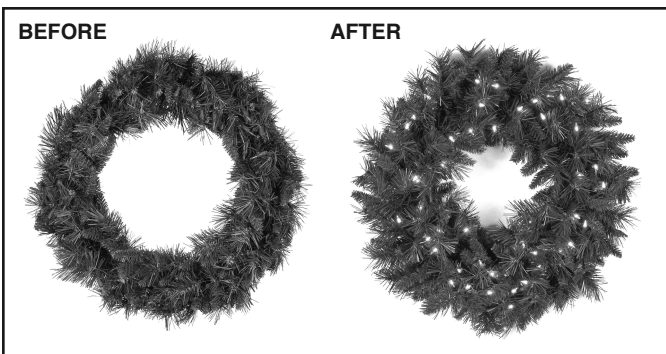

DUAL COLOR® OPERATING INSTRUCTIONS (if equipped)

The hand switch operates the functions of the lights. There are 10 functions, each one is activated with the press of the foot switch. Functions occur in the following order: Steady warm white; twinkle warm white; steady multicolor; twinkle multicolor; steady pastel; fading warm white to multicolor; random fading; fading warm white; fading multicolor; flashing warm white to multicolor. *Light functions always follow this sequence.*

BULB REPLACEMENT

1. Unplug light string from power source.
2. Pull up on the Base Lock™ unlatching the bulb from the bulb socket. Gently pull the bulb straight out (Figure 1).
3. Before inserting the new bulb into socket, make sure that the two wires on either side of the the bulb base are straight up and flush with the base (diagram at right).
4. Carefully insert new bulb into socket and push down Base Lock until it snaps into place (Figure 2).

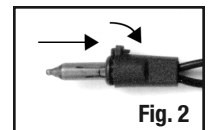
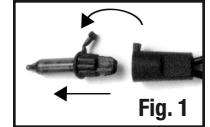
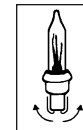

LED BULBS (Figure 3)

1. Unplug light string from power source.
2. Pull up on the Base Lock™ unlatching the bulb from the bulb socket. Gently pull the bulb straight out.
3. Carefully insert new bulb into socket (bulb is keyed and only goes in one way) and push down Base Lock until it snaps into place.

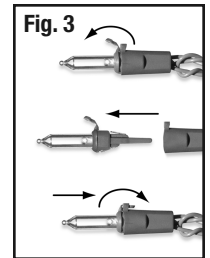

NOTE: Fuse failure is sometimes a reason for non-functioning light strings. The fuses are found in the light string plug. If one is burnt out, replace it with a spare fuse included in the accessories bag.

FUSE REPLACEMENT

1. Unplug light string from power source.
2. Slide the fuse access cover away from cord side (in direction of arrow, Figure 4) exposing fuses.
3. Remove fuses from compartment and examine. Replace burnt out fuse with new one.
4. Close fuse compartment by sliding access cover back in towards cord side of plug (Figure 5).

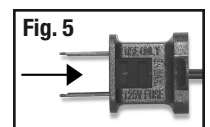
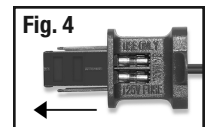

SAVE THESE INSTRUCTIONS



NATIONAL Tree COMPANY®

2 Commerce Drive, Cranford, NJ 07016 www.nationaltree.com

ATENCIÓN: INSTRUCCIONES DE SEGURIDAD IMPORTANTES

LEA Y OBSERVE TODAS LAS INSTRUCCIONES DE SEGURIDAD

- No use productos de temporada al aire libre a menos que se indique que son aptos para usar en interiores y al aire libre. Cuando los productos se usen en aplicaciones al aire libre, conecte el producto a un interruptor de circuito de fallas con conexión a tierra (GFCI). Si no se ha proporcionado un GFCI, consulte a un electricista calificado para realizar una instalación correcta.
- Este producto de uso estacional no está previsto para instalación o uso permanente.
- No debe montarse ni colocarse cerca de estufas a gas o eléctricas, chimeneas, velas u otras fuentes similares de calor.
- No fije los cables del producto con grampas o clavos, y no lo coloque sobre ganchos filosos o clavos.
- No permita que las lámparas se apoyen sobre el cordón eléctrico o sobre ningún cable.
- Desenchufe el producto al irse de la casa, al retirarse por la noche, o al dejarlo sin atender.
- **ATENCIÓN:** Éste es un producto eléctrico – ¡no es un juguete! Para evitar riesgos de incendio, quemaduras, lesiones personales y choque eléctrico, no se debe jugar con el producto ni dejarlo al alcance de niños pequeños.
- No use este producto para ningún fin que no sea el indicado.
- No cuelgue adornos u otros objetos del cable, cordón o cable de luces.
- No cierre las puertas o ventanas sobre el producto o sobre los cables de extensión, pues esto puede dañar el aislamiento de los cables.
- Nunca haga funcionar este producto si el cable eléctrico o el enchufe están dañados.
- Use solamente las bombillas de recambio especificadas por el fabricante.
- Lea y siga todas las instrucciones que están en el producto o que se entregan con éste.

INSTRUCCIONES DE USO Y CUIDADO

- Cuando guarde el producto, quítelo cuidadosamente del lugar donde estaba colocado, incluidos los árboles, ramas o arbustos, a fin de evitar todo esfuerzo indebido sobre los conductores, conexiones y alambres del producto.
- Cuando el producto esté fuera de uso, guárdelo cuidadosamente en un lugar fresco y seco, protegido contra la luz solar.

Este producto se empaqueta de la siguiente manera: Coronas de 48", dos secciones; Corona de 60", tres secciones; Corona de 72", tres secciones.

ENSAMBLAJE

1. Remover las secciones del cartón y apoyarlas mirando hacia abajo (esqueleto hacia arriba) sobre el piso.
2. Adjunto con cada sección de la corona se encuentra un par de tornillos, arandelas y tuercas con alas de ensamblaje.
3. (Vea Diagrama) Junte cada punta de las secciones de manera que los lazos de la primera sección se encuentre alineada con los lazos de la segunda sección. Inserte las arandelas en cada tornillo y deslice los tornillos dentro de los lazos de ambas secciones y sujételas fuerte con sus respectivas tuercas. Repita el mismo proceso para conectar las secciones restantes.

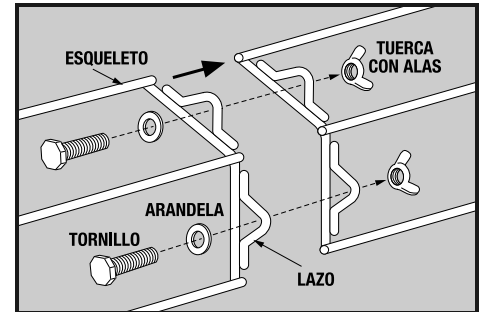

DANDO FORMA

El producto es enviado de fábrica con las puntas de las ramas comprimidas hacia el centro. Cada punta de rama debe moverse a una posición adecuada para darle al producto un aspecto natural. Esto también llevará a la pieza a sus dimensiones anunciadas. El cuidado y la atención que le presta a este proceso final, resultará en una decoración Navideña genuinamente bella y atractiva.

El moldeado se realiza agarrando suavemente las puntas de las ramas y separándolas lejos del centro. La foto ANTES muestra el producto tal como se ve fuera de la caja. La foto DESPUES muestra cómo el producto debe lucir luego de una conformación adecuada.

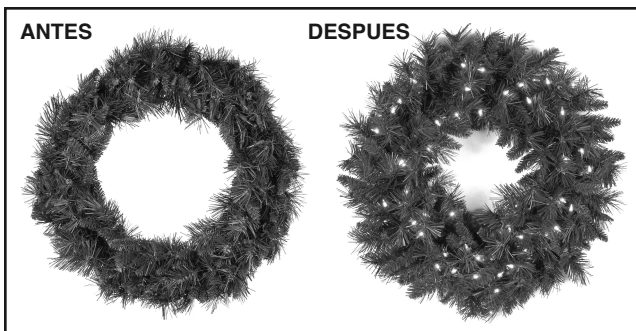

INSTRUCCIONES DE USO PARA DUAL COLOR® (si está equipado)

El interruptor de mano controla las funciones de las luces. Hay 10 funciones. Cada una se activa pisando dicho interruptor. El orden de las funciones es: Luces estáticas blancas cálido; parpadeo blanco cálido; luces estáticas multicolor; parpadeo multicolor; luces estáticas pastels; luces desvanecedoras de blanco cálido a multicolor; luces desvanecedoras aleatorias; luces desvanecedoras blanco cálido; luces desvanecedoras multicolores; centelleante de blanco cálido a multicolor. Las funciones de las luces siempre siguen la secuencia.

CONSERVE ESTAS INSTRUCCIONES

INSTRUCCIONES PARA REEMPLAZO DE LUCES

1. Desenchufe el cordón eléctrico de la fuente de energía.
2. Jale de la traba de bombillas (si se incluye) para soltar la bombilla del casquillo. Levante delicadamente la bombilla hacia arriba (Figura 1).
3. Antes de insertar la nueva bombilla en el casquillo, asegúrese de que los dos cables a los lados de la base de la bombilla estén levantados y al ras con la base (diagrama de la derecha).
4. Inserte cuidadosamente una bombilla nueva en el casquillo y oprima la traba de bombillas (si se incluye) hasta que encaje en su lugar haciendo un chasquido (Figura 2).

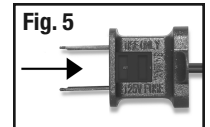
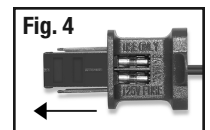
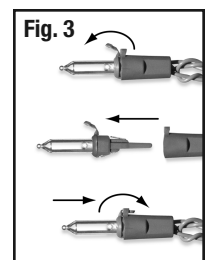
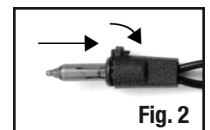
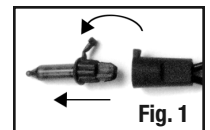
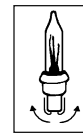

Luces LED (Figura 3)

1. Desconecte el cable principal de cualquier fuente de energía.
2. Levante hacia arriba la pestaña de bloqueo liberando así la lámpara del conector. Remueva la lámpara gentilmente directo hacia afuera.
3. Inserte una nueva lámpara cuidadosamente dentro del conector (la lámpara está diseñada para conectar en un único sentido) y presione la pestaña de bloqueo nuevamente en su lugar de origen.

NOTA: Problemas en los fusibles es usualmente la razón del mal funcionamiento de las luces. Los fusibles son encontrados en el enchufe de las luces. Si uno quemado, reemplácelo con el fusible extra en la bolsa de accesorios.

INSTRUCCIONES PARA REEMPLAZO DE FUSIBLES

1. Desenchufe el cable de las luces.
2. Deslice la cubierta de acceso a los fusibles para apartarla del lado del cable eléctrico (en la dirección de la flecha, Figura 4) y poder ver los fusibles.
3. Retire los fusibles del compartimiento y examínelos. Reemplace todo fusible quemado con uno nuevo.
4. Para cerrar el compartimiento de fusibles, deslice la cubierta de acceso hacia el lado del enchufe del cable eléctrico (Figura 5).