



GAZEBO Penguin inc.

4660 Hickmore. St-Laurent
Quebec, CA, H4T 1K2
Phone: 1-800-737-7174 - 1-514-276-3485
Fax: 1-514-276-4147
www.abrispenguin.com
customerservice@gazebopenguin.com

MARSEILLES GAZEBO 10x14 (MODEL# 456201) INSTALLATION MANUAL

**PLEASE READ
IN ITS ENTIRETY
BEFORE
INSTALLATION**

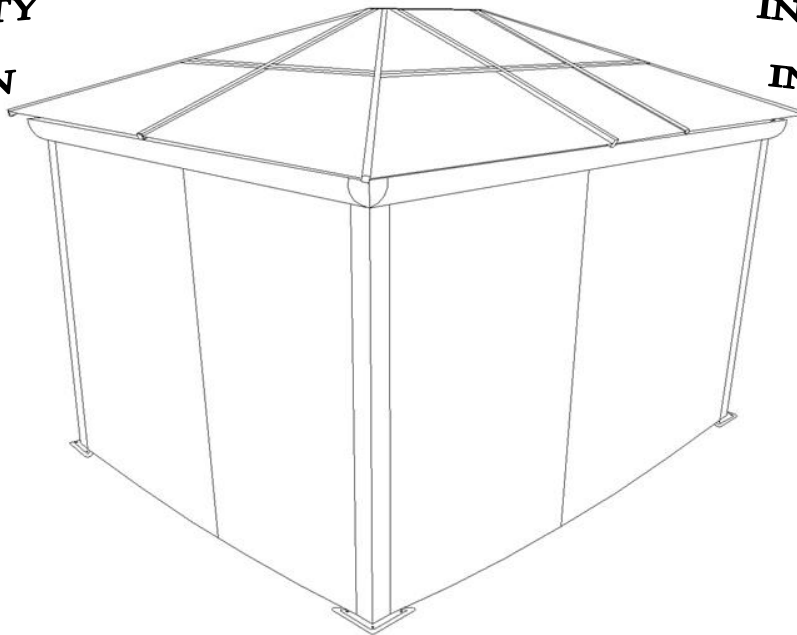

**PLEASE READ
IN ITS ENTIRETY
BEFORE
INSTALLATION**

**DO NOT DESTROY THE BOXES UNTIL COMPLETELY ASSEMBLED
PLEASE VERIFY THE CONTENT OF EACH BOX AGAINST THE LIST OF PARTS**

Two or more adults required for assembly

Dimensions:

Overall: 10 ft deep x 14 ft wide x 8 ft 7 in height (305cm x 427cm x 261cm)

Tools required (not provided):

6ft (1.8m) stepladder, Phillips screwdriver, level, tape measure, mallet, safety gloves & glasses, hard hat, tarp or protective material for placing parts on during assembly

10ft x 14ft / 3.05m x 4.27m Gazebo

Instruction Manual

IMPORTANT: RETAIN FOR FUTURE REFERENCE, READ CAREFULLY

Consult with your local governing authority / local municipal codes regarding installation of temporary structures before purchase or assembly. Some jurisdictions may require permits for, or otherwise regulate, installation and use.

For assistance with assembly, installation, parts, or customer service, contact Gazebo Penguin Customer Service Department at the numbers listed below (English & French, Mon-Fri 8:00AM to 4:00PM EST):

Montreal: (514) 276-3485

Elsewhere in Canada and the US: 1-800-737-7174

WARNING:

- For outdoor use.
- Snow should be regularly cleared from the roof and not allowed to accumulate.
- Retain your **proof of purchase** for warranty purposes. Also keep the **original boxes** until the installation of the gazebo is complete and correct.



PRIOR TO ASSEMBLY:

- Please don't destroy boxes until completely assembled.
- The foundation must be level, flat, and solid, such as concrete or asphalt.
- Keep away from overhead utility lines, tree branches, and other structures.
- Check for underground pipes or wires if digging or drilling is required.
- Do not install near roof lines or other structures that could shed snow, ice, or excessive rain run-off onto the carport.
- Assemble the gazebo as close to its final location as possible.
- It is recommended to wear safety gloves, safety glasses, and hard hats for installation.
- Do not hang from, climb on, or stand on the structure or roof.
- Before assembly, read instructions and check that all parts are present in the boxes. If any parts are missing, refer to warranty information on pg 15.
- A 6ft (1.8m) stepladder, Phillips screwdriver, tape measure, level, mallet, and a tarp to place parts on will be required for assembly (not included).
- **Remove top protective film from roof panels prior to assembly; DO NOT remove bottom protective film until ready to insert roof panels, so as to identify which side is on top.**

ANCHORING INSTRUCTIONS:

- Proper anchoring of the frame to the base is required for safety.
- Any structure not anchored securely has the potential to fly away during high wind causing damage and safety hazard.
- How the item is anchored, and the hardware and tools required, will vary based upon the set up location and are not provided. Please check with your local hardware store if for the appropriate anchors for your surface.
- Do not anchor to pavers / pavement slabs because they are not a solid foundation.
- Periodically check the anchors to ensure they remain secure.

CARE AND MAINTENANCE:











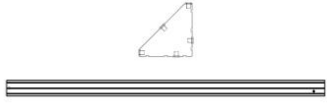

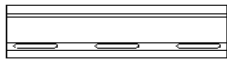
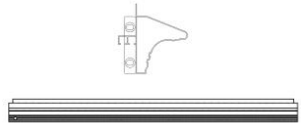
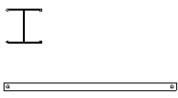
- In case of a defective or damaged part, or for any other questions concerning the product, please contact the manufacturer directly.
- Please have the parts list and part numbers on hand when ordering or requesting replacement parts.

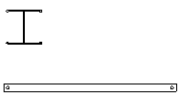
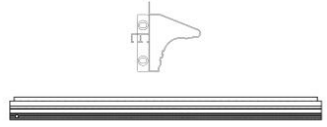

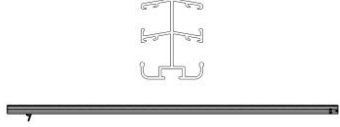
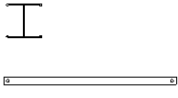
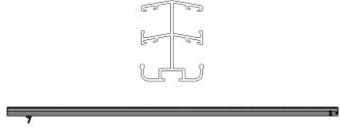
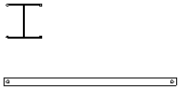
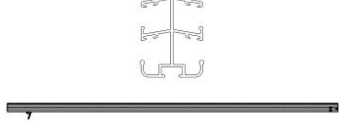











ROOF PANELS:

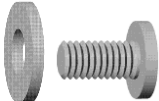

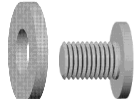
- Gently clean with an environmentally-friendly soap solution and water using a sponge or washcloth.
- Do not use abrasive materials, wire brushes, chemicals, harsh cleaners, or bleach.
- Rinse using a garden hose and air dry. If removed, ensure thoroughly dry prior to storage.
- Do not use pressure washer.

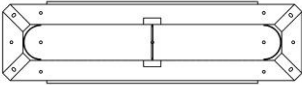
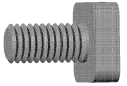
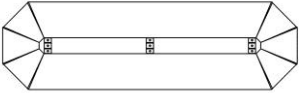
STRUCTURE:

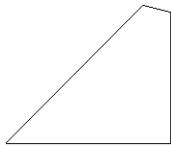
- Gently clean with an environmentally-friendly soap solution and water using a sponge or washcloth.
- Do not use abrasive materials, wire brushes, chemicals, harsh cleaners, or bleach.
- Rinse using a garden hose and air dry.
- Do not use pressure washer.
- If there are nicks, chips, and/or scratches, go to your local hardware store or home center and obtain a closest match touch-up paint suitable for outdoor metal use. Follow instructions that come with the paint.

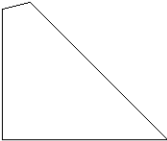
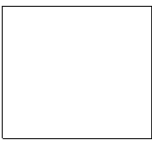
DESCRIPTION	PACKED IN BOX	QTY	DRAWING	DESCRIPTION	PACKED IN BOX	QTY	DRAWING
(16-023) LEG A	2	4		(16-035) RIGHT ROOF JOINT E-1	2	4	
(16-024) BEAM, 10' SIDE B-1	2	2		(16-036) CENTER ROOF JOINT, 14' SIDE E-3	2	2	
(16-025) BEAM, 10' SIDE B-2	2	2		(16-037) LEFT UPPER CROSSBAR F	2	4	
(16-026) BEAM, 14' SIDE B-5	2	2		(16-038) RIGHT UPPER CROSSBAR F-1	2	4	
(16-027) BEAM, 14' SIDE B-6	2	2		(16-039) CENTER UPPER CROSSBAR, 14' SIDE F-3	2	2	
(16-028) REGULAR RAFTER C	2	6		(16-040) LEFT LOWER CROSSBAR G	2	4	
(16-029) CORNER RAFTER C-1	2	3		(16-041) RIGHT LOWER CROSSBAR G-1	2	4	
(16-030) CORNER RAFTER C-2	2	1		(16-042) CENTER LOWER CROSSBAR, 14' SIDE G-3	2	2	
(16-031) LEFT EDGING D	2	4		(16-043) FOOT PLATE H	2	4	
(16-032) RIGHT EDGING D-1	2	4		(16-044) CORNER BRACE I	2	4	

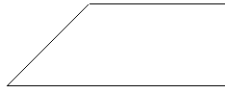
DESCRIPTION	PACKED IN BOX	QTY	DRAWING	DESCRIPTION	PACKED IN BOX	QTY	DRAWING
(16-033) CENTER EDGING, 14' SIDE D-3	2	2		(16-045) CORNER BRACE I-1	2	4	
(16-034) LEFT ROOF JOINT E	2	4		(16-046) CORNER BRACE I-2	2	4	
(16-047) CORNER COVER J	2	4		(15-040) CURTAIN HOOKS R	2	40	
(16-048) JOINT COVER J-1	2	4		(15-049) BOLT AND WASHER U	2	57	 M6x20mm
(11-655) CORNER BRACKET K	2	4		(16-061) BOLT AND WASHER U-1	2	26	 M6x12mm
(11-654) RAFTER END CAP K-1	2	4		(16-062) SCREW V	2	64	 M5x16mm
(16-049) CENTRAL HUB L	2	1		(15-050) SQUARE HEAD BOLT W	2	30	 M6x10mm
(16-050) TOP CAP M	2	1		(16-054) RIGHT LOWER ROOF PANEL O-1	1	4	
(16-051) LEFT UPPER ROOF PANEL N	1	4		(16-055) CENTER UPPER ROOF PANEL, 14' SIDE P	1	2	
(16-052) RIGHT UPPER ROOF PANEL N-1 31 X 31 1/2	1	4		(16-056) CENTER LOWER ROOF PANEL, 14' SIDE P-1	1	2	

DESCRIPTION	PACKED IN BOX	QTY	DRAWING	DESCRIPTION	PACKED IN BOX	QTY	DRAWING
(16-053) LEFT LOWER ROOF PANEL O	1	4		(15-054) ACORN NUT W-1	2	30	 M6
(08-182) 10mm KEY X	2	1					

STEP 01:

(Pieces: **A** x4, **H** x4)

(Hardware: **U** x12)

1. a) Install the legs (**A**) onto the foot plates (**H**) using 3 bolts (**U**) each.

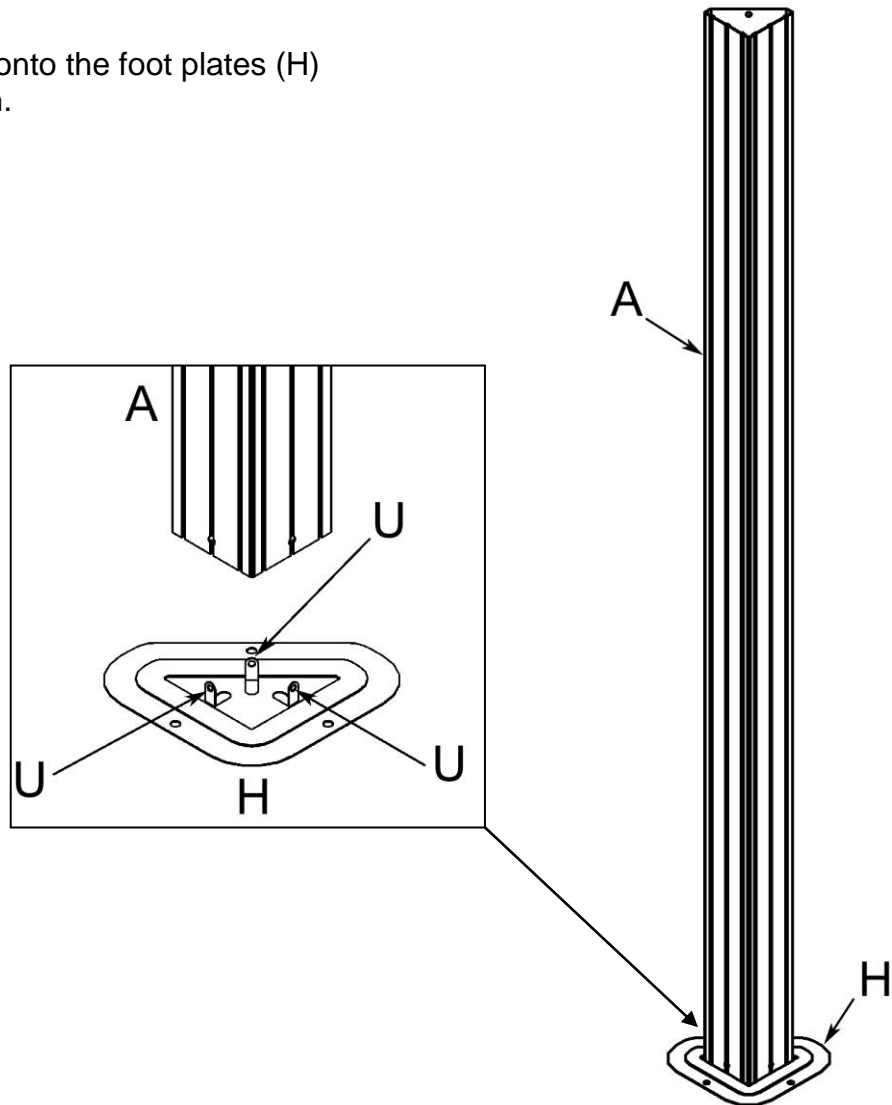

STEP 02 (optional):

(Pieces: **B-1** x2, **B-2** x2, **B-5** x2, **B-6** x2)

(Hardware: **R** x40)

NOTE: This step to be done only if curtains have also been purchased.

2. Insert 4 curtain hooks (**R**) into each track on beams (**B-1**, **B-2**) and 6 curtain hooks (**R**) into each track on beams (**B-5**, **B-6**). The track closest to the beam is for privacy curtains, the track furthest from the beam is for screen curtains. Make sure the hooks point towards the inside of the gazebo.

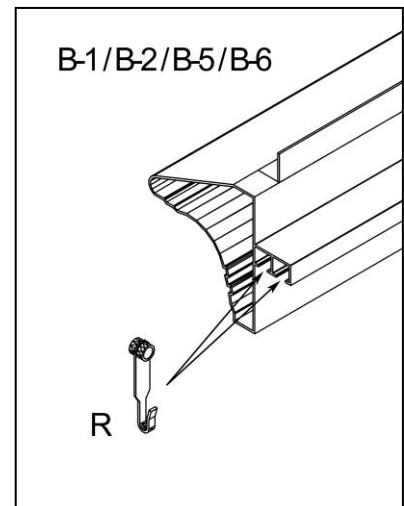

STEP 03:

(Pieces: **B-1** x2, **B-2** x2, **B-5** x2, **B-6** x2)

(Hardware: **U-1** x16)

3. a) Insert beam (B-1) into beam (B-2) and attach with 4 bolts and washers (U-1).
- b) Insert beam (B-5) into beam (B-6) and attach with 4 bolts and washers (U-1).
- c) Repeat for all beams.

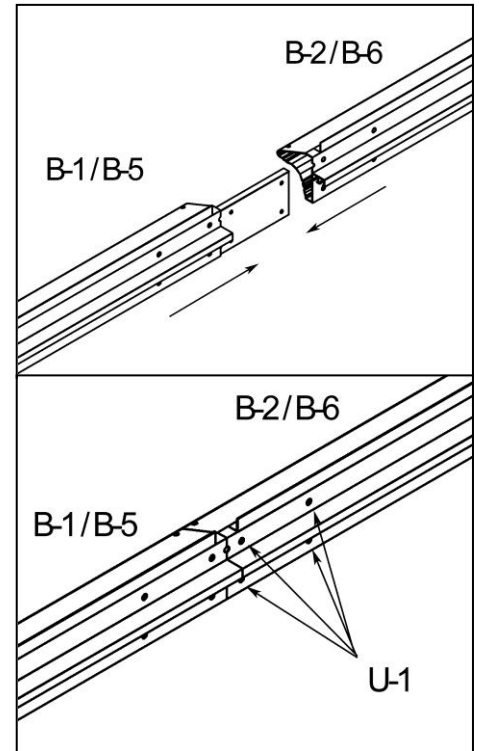

STEP 04:

(Pieces: **A** x4, **B-1** x2, **B-2** x2, **B-5** x2, **B-6** x2)

(Hardware: **U** x24)

4. a) Install beams (B-5, B-6) between 2 legs (A), using at each end 2 bolts and washers (U) on the inside and 1 bolt and washer (U) on the outside.
- b) Install beams (B-1, B-2) between the above sections, using bolts and washers (U) as above.

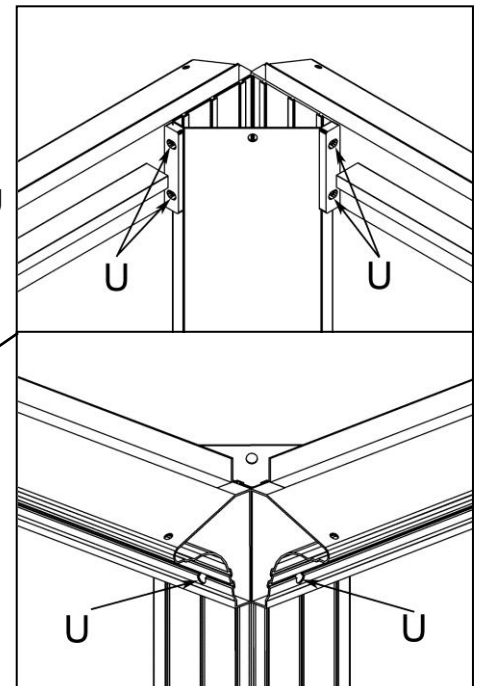
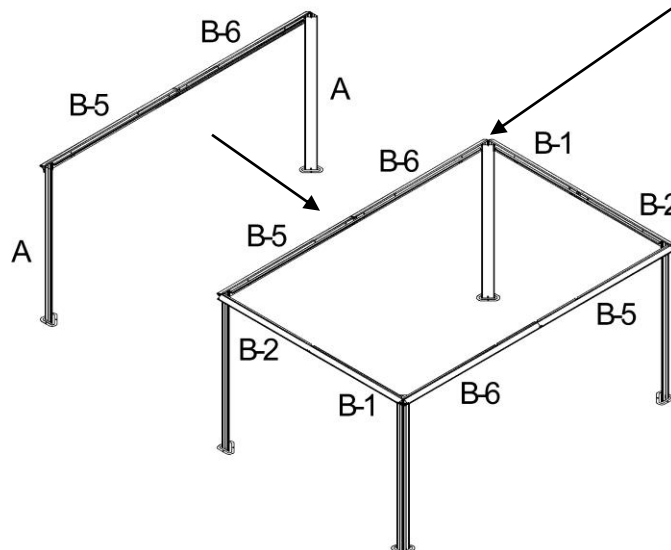

STEP 05:

(Pieces: **J** x4, **J-1** x4)

(Hardware: **V** x32)

5. a) Install the corner covers (**J**) using 4 screws (**V**) at each corner joint.
b) Install the joint covers (**J-1**) using 4 screws (**V**) at each beam joint.

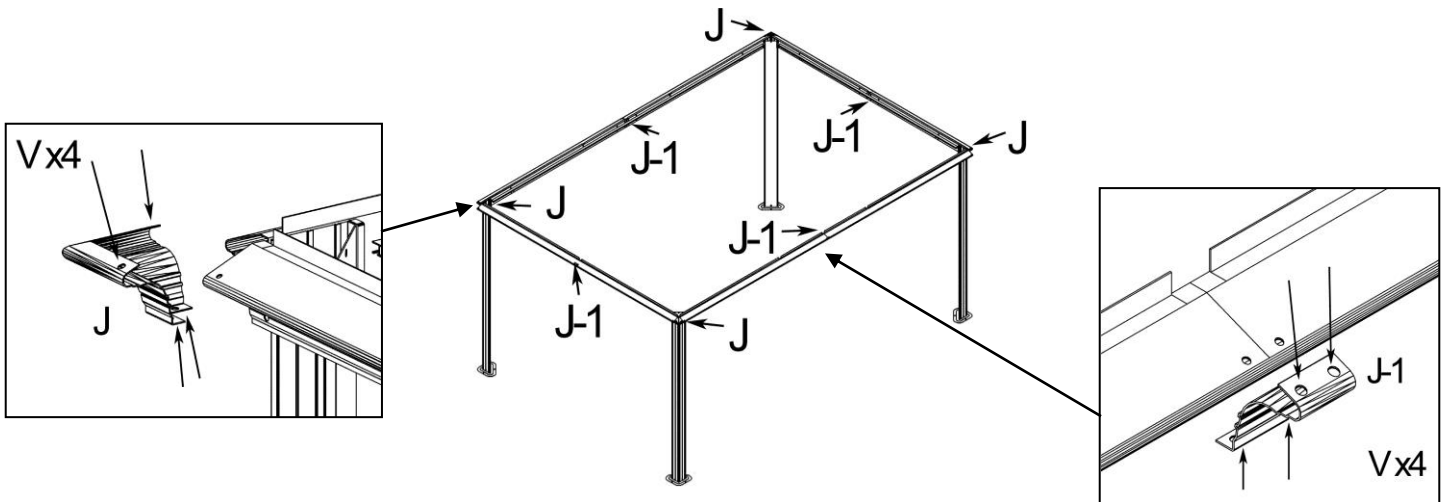

STEP 06:

(Pieces: **I** x4, **I-1** x4, **I-2** x4)

(Hardware: **U** x8, **V** x32)

6. a) Install corner brace (**I**) using 2 bolts and washers (**U**) at each corner.
b) Install corner braces (**I-1**, **I-2**) using 8 screws (**V**) at each corner.

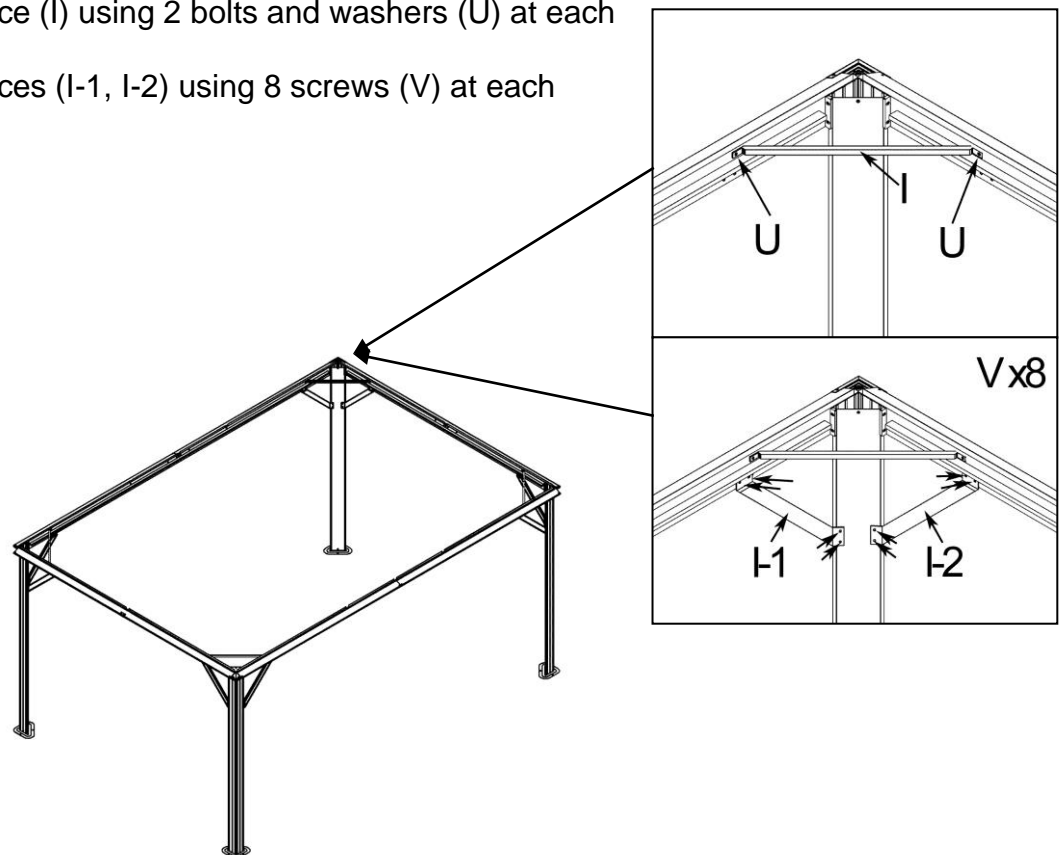

STEP 07:

(Pieces: **C** x6, **C-1** x3, **C-2** x1)

(Hardware: **W** x20)

7. Insert 2 bolts (**W**) into the bottom of each rafter (**C**, **C-1**, **C-2**) and slide them towards the center. These will be used in Step 16.

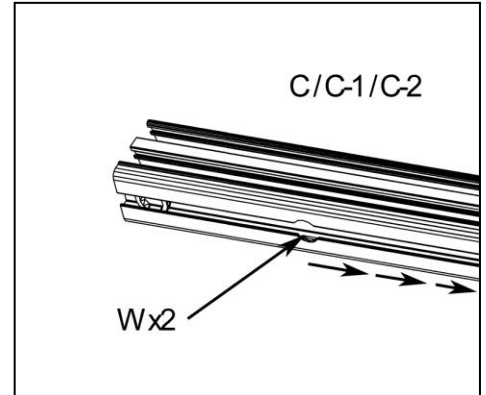

STEP 08:

(Pieces: **L** x1, **C-1** x3, **C-2** x1)

(Hardware: **U-1** x4)

8. Install the 4 corner rafters (**C-1**, **C-2**) at each corner of the central hub (**L**) using bolt and washer (**U-1**).
NOTE: Rafter (**C-2**) can be placed at any corner.

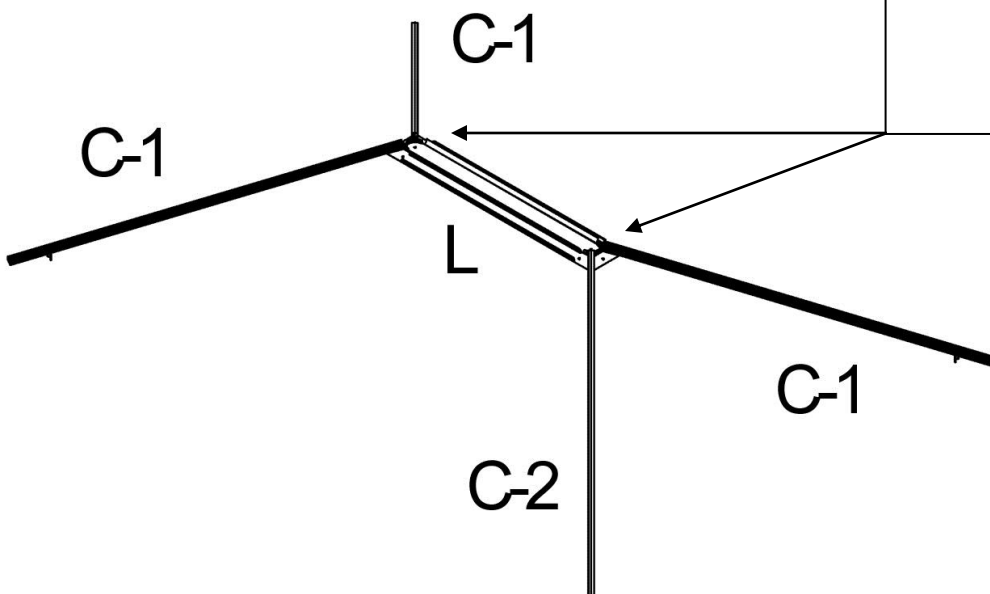
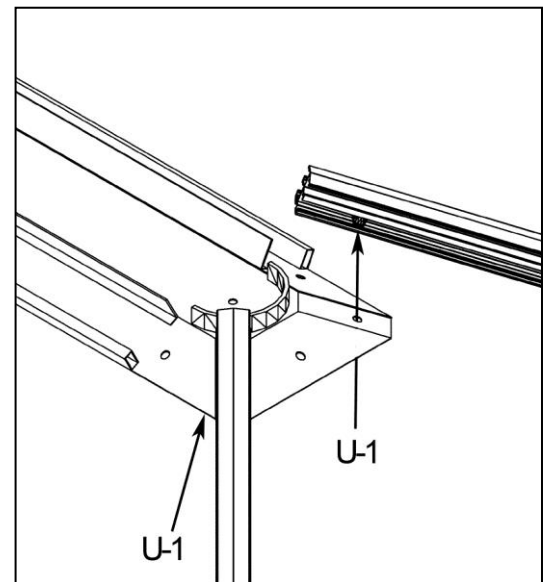

STEP 09:

(Hardware: **U** x4)

9.
 - a) Raise the roof structure assembled in step 8 and hold securely in place (i.e. use a stepladder as support).
 - b) Secure the ends of each corner rafter (C-1, C-2) to the inside of each leg (A) using bolt and washer (U).

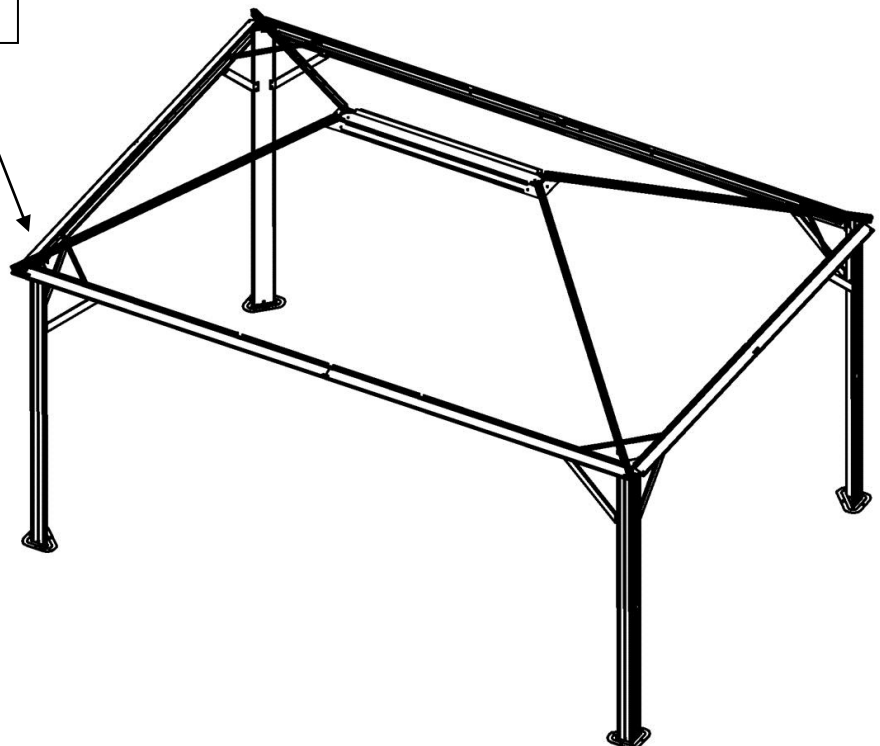
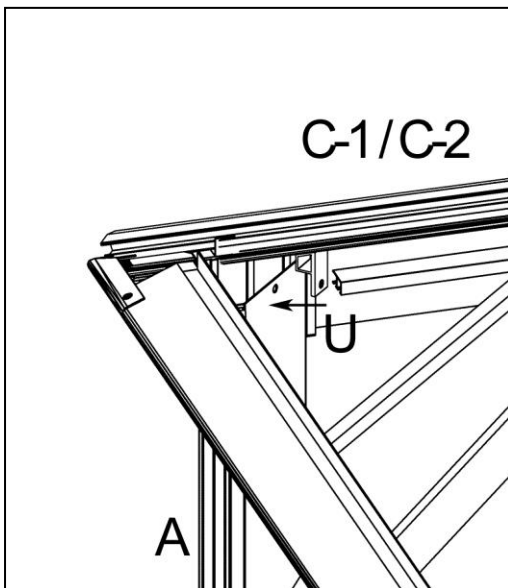

STEP 10:

(Pieces: **C** x6)

(Hardware: **U** x6, **U-1** x6)

10. a) Attach each rafter (C) to the central hub (L) using 1 bolt and washer (U-1).
- b) Attach the other end of each rafter (C) to the beams (B-1, B-2, B-5, B-6) using 1 bolt and washer (U).

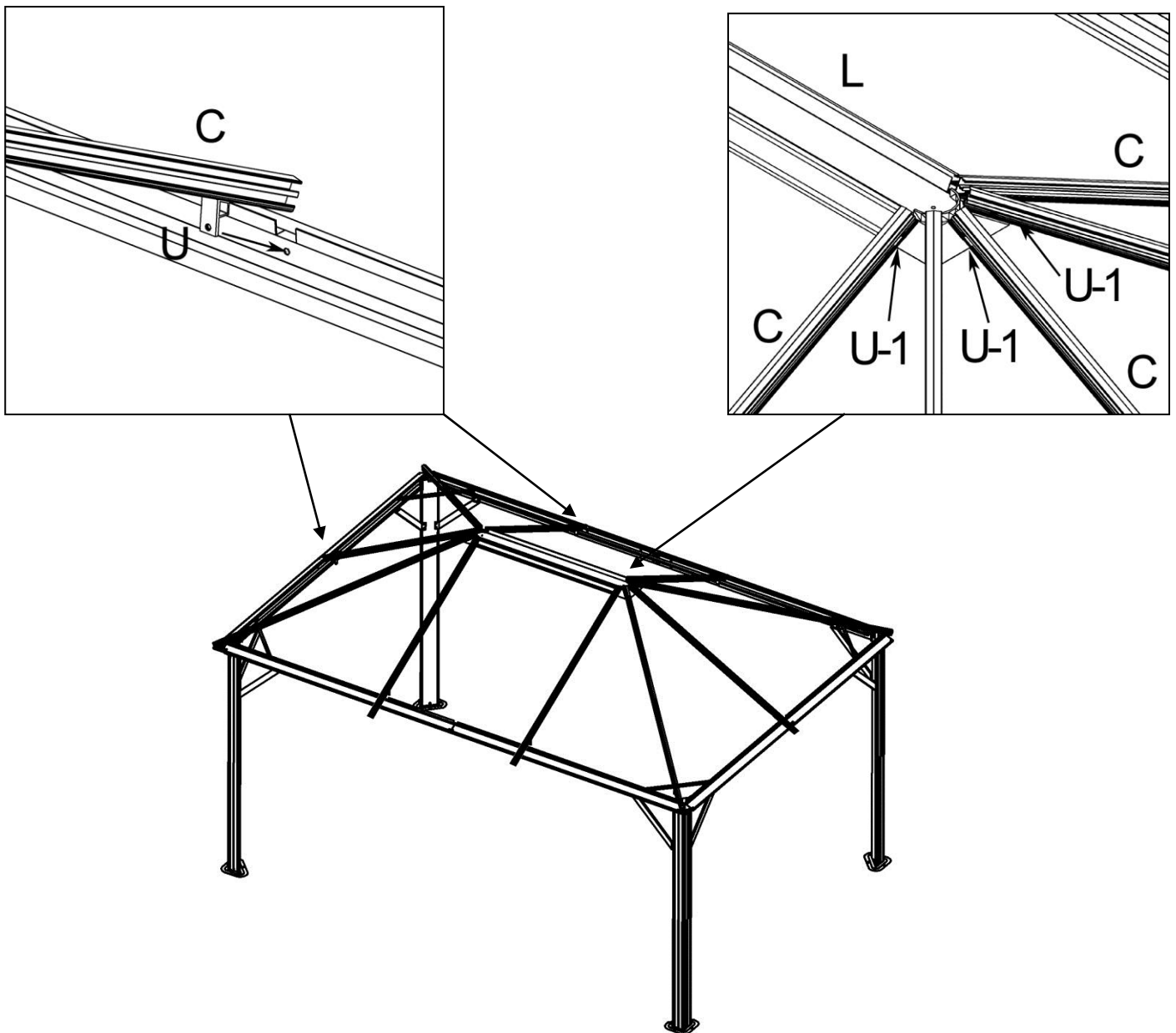

STEP 11:

(Pieces: **M** x1)

(Hardware: **U-1** x3)

11. Install the top cap (M) onto central hub (L) using 3 bolts and washers (U).

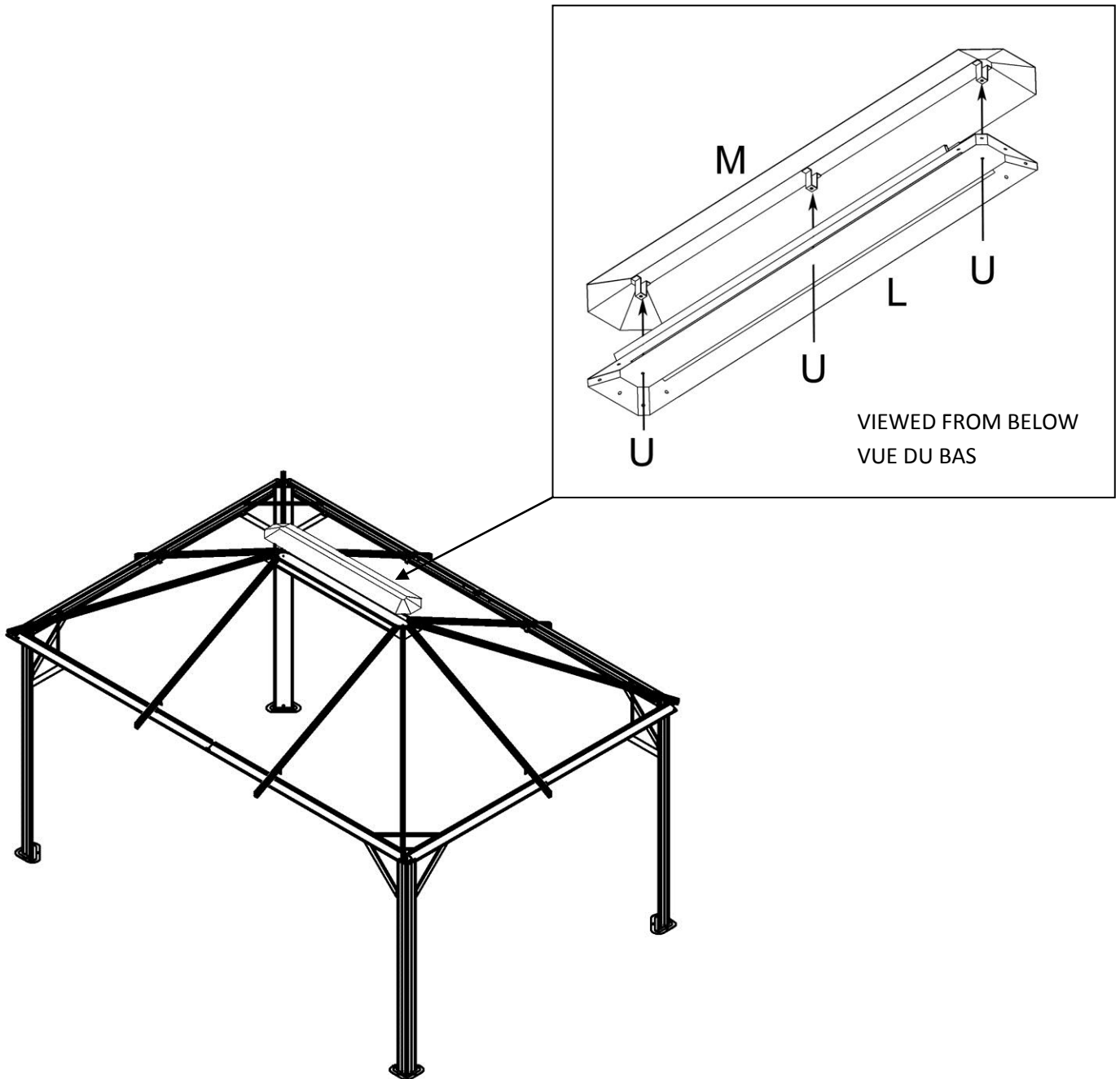

STEP 12:

(Pieces: **N** x4, **N-1** x4, **P** x2)

12. Insert the upper roof panels (N, N-1, P) into the top groove of the rafters (C, C-1, C-2) as per the diagram. Start from one corner of the structure and go around until all panels are in.

NOTE: Each roof panel comes covered in protective film, one side of which is printed to show it is UV-treated. Make sure that the UV-treated side faces the sun. The protective film should only be removed just prior to installation, so as to know which side is which.

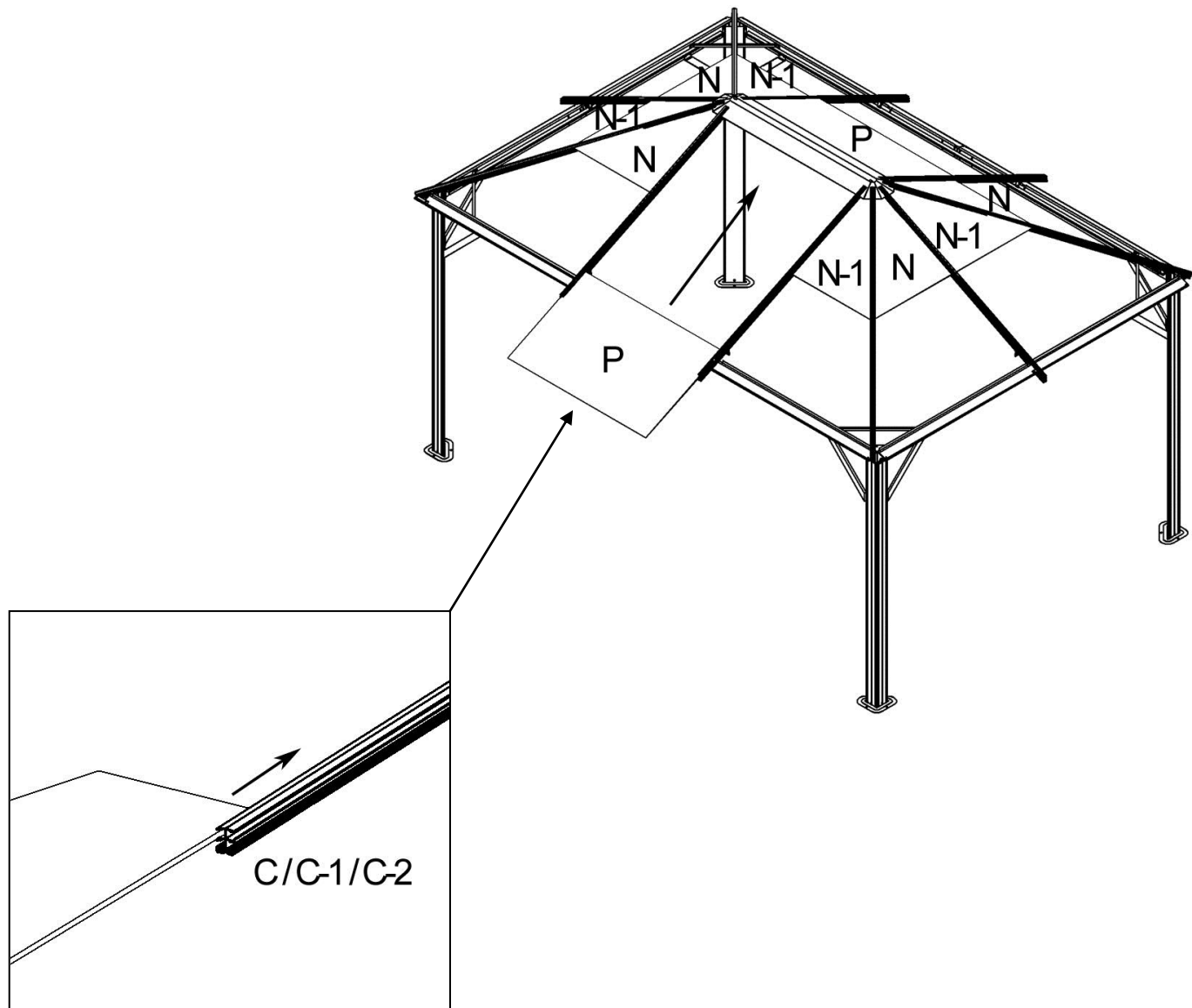

STEP 13:

(Pieces: **E** x4, **E-1** x4, **E-3** x2)

13. Insert the roof joints (E, E-1, E-3) against the upper roof panels (N, N-1, P), with the ends in the bottom groove of the rafters (C, C-1, C-2) as per the diagram. Start from one corner of the structure and go around until all roof joints are completely inserted against the upper roof panels.

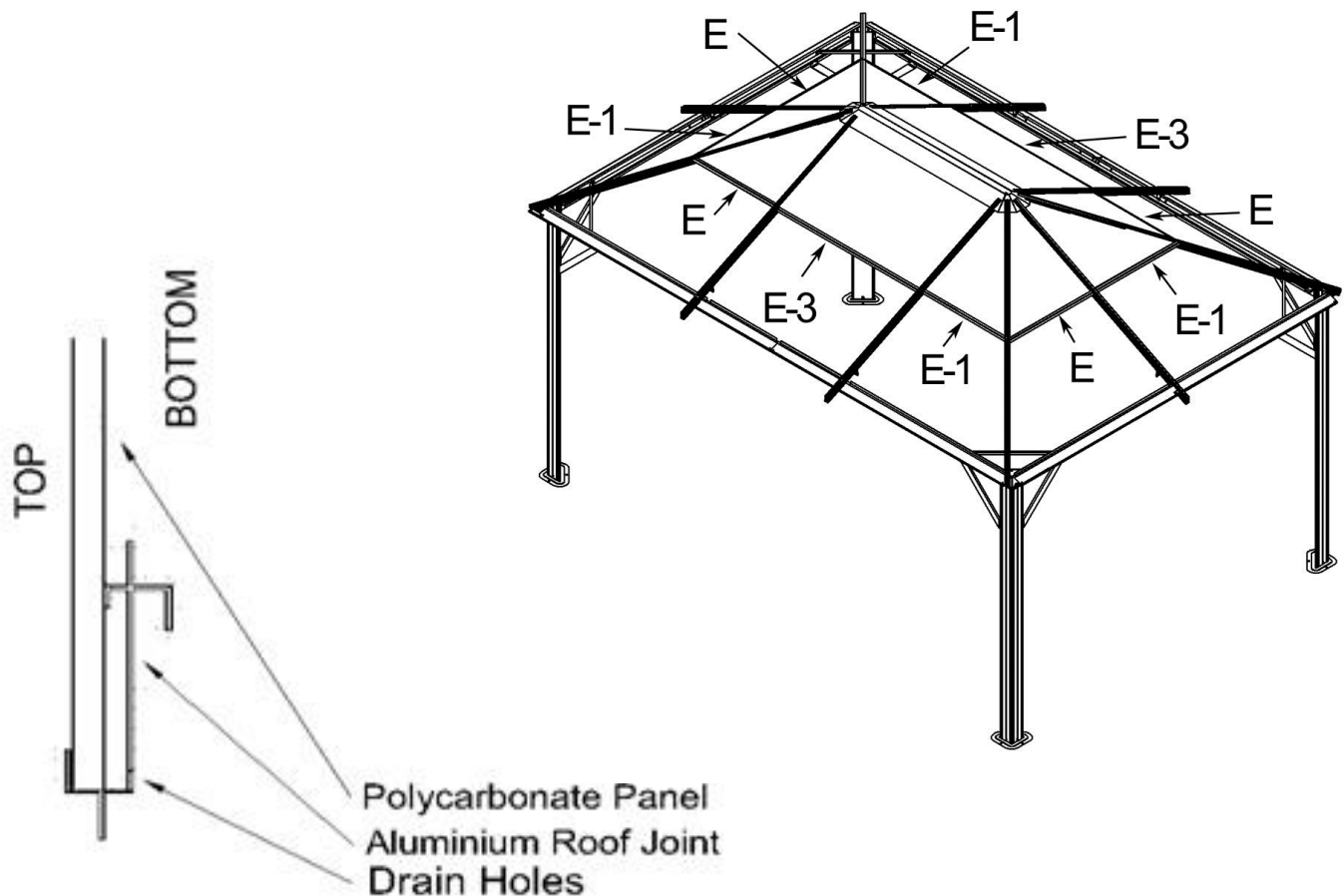

STEP 14:

(Pieces: **O** x4, **O-1** x4, **P-1** x2)

14. Insert the lower roof panels (O, O-1, P-1) into the bottom groove of the rafters (C, C-1, C-2) as per the diagram. Start from one corner of the structure and go around until all panels are completely in the roof joints.

NOTE: Each roof panel comes covered in protective film, one side of which is printed to show it is UV-treated. Make sure that the UV-treated side faces the sun. The protective film should only be removed just prior to installation, so as to know which side is which.

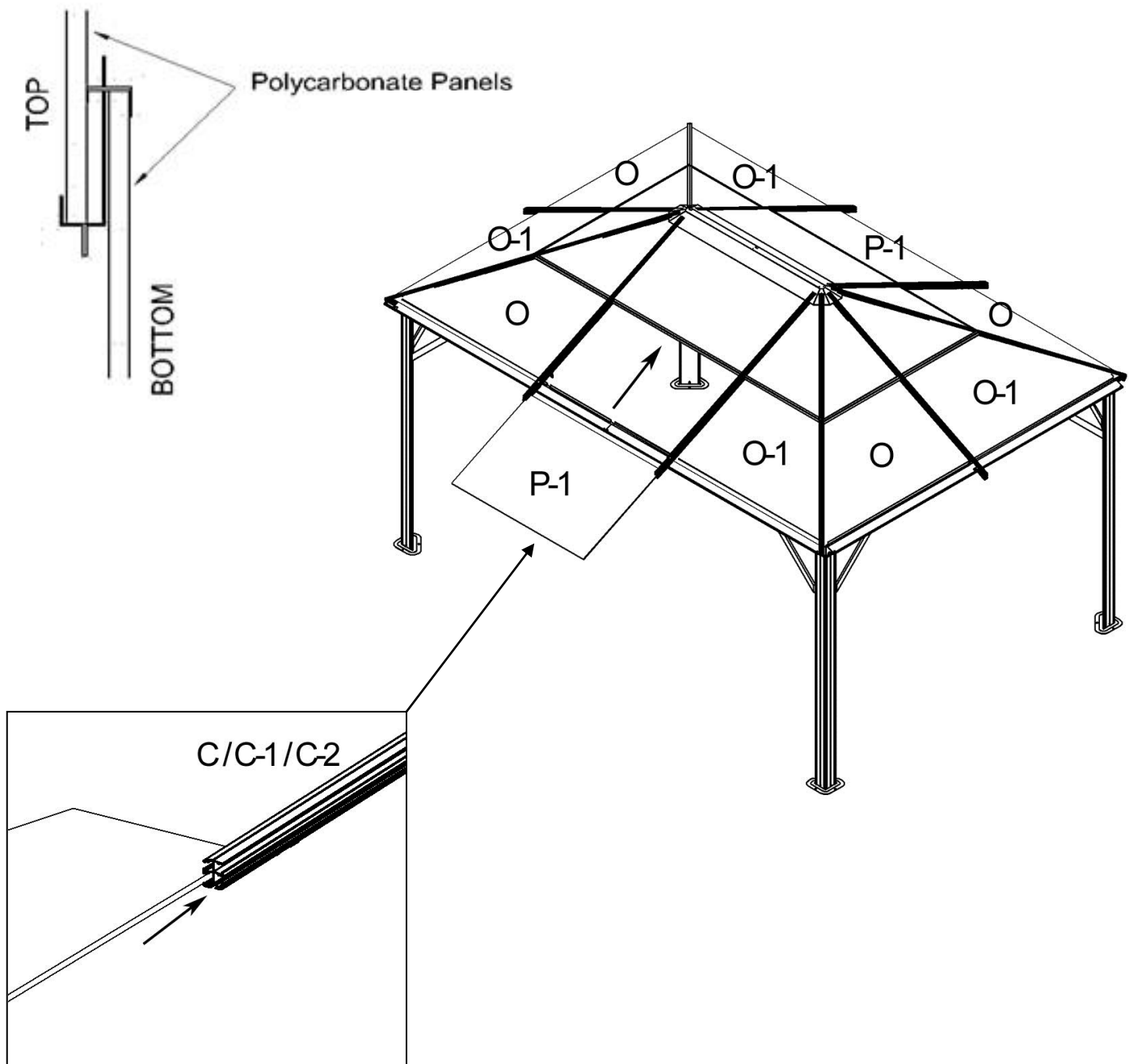

STEP 15:

(Pieces: **D** x4, **D-1** x4, **D-3** x2, **K** x4, **K-1** x6)

(Hardware: **W** x10, **W-1** x10)

15. a) Starting in one corner, insert a bolt (**W**) into the bottom slot of the rafter, install the end of an edging (**D** or **D-1**), and hold in place with acorn nut (**W-1**).
- b) Go around the gazebo, inserting a bolt (**W**) at each rafter and installing the end of the previous edging plus one end of the next edging, and secure with either a rafter cap (**K-1**) or corner bracket (**K**), and an acorn nut (**W-1**).
- c) When reaching the final edging, remove the acorn nut (**W-1**) from the first corner, install the end of the final edging and a corner bracket (**K**), and re-secure the acorn nut.

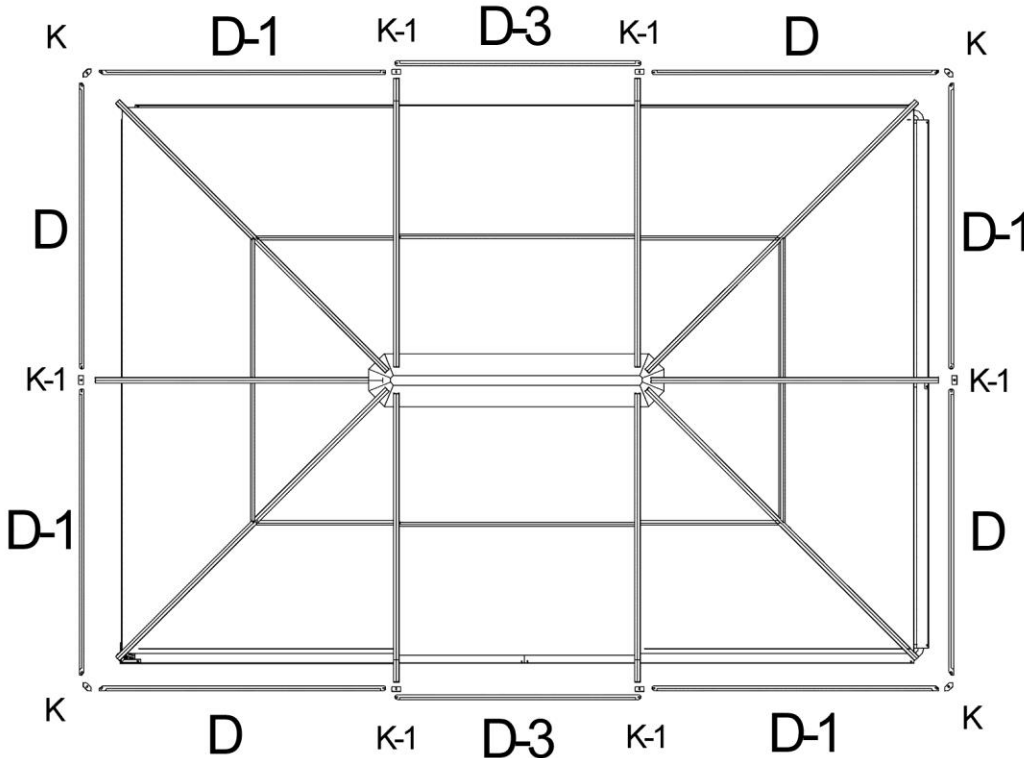
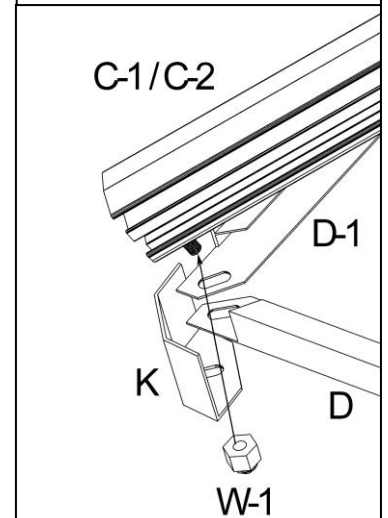
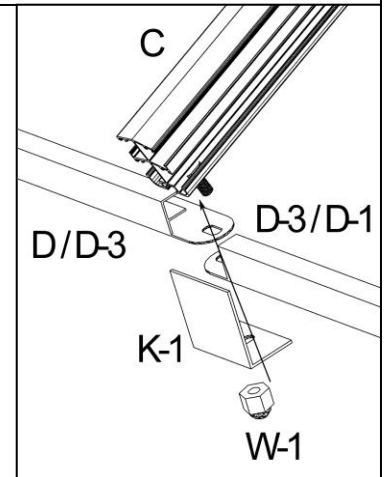
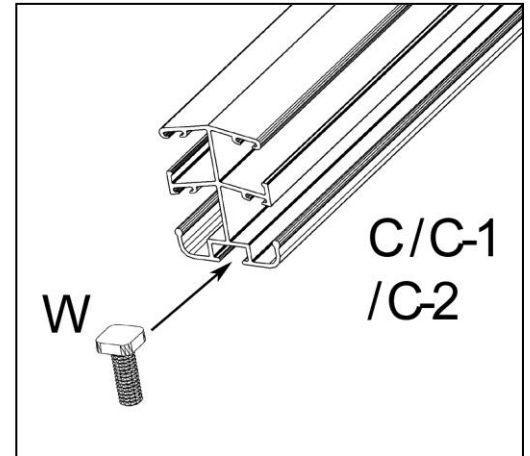

STEP 16:

(Pieces: **F** x4, **F-1** x4, **F-3** x2, **G** x4, **G-1** x4, **G-3** x2)

(Hardware: **W-1** x20)

16. a) Starting in one corner, locate the bolts (W) previously inserted into the bottom slot of the rafter during Step 7, install the end of an upper crossbar (F or F-1) onto the higher bolt, and hold in place with acorn nut (W-1).
- b) Go around the gazebo, locating a bolt (W) at each rafter and installing the end of the previous crossbar plus one end of the next crossbar, and secure with an acorn nut (W-1). Slide the bolts (W) up and down the rafter as needed to properly position the crossbars.
- c) When reaching the final upper crossbar, remove the acorn nut (W-1) from the first corner, install the end of the final upper crossbar, and re-secure the acorn nut.
- d) Repeat steps a) to c) for the lower crossbars (G, G-1, G-3).

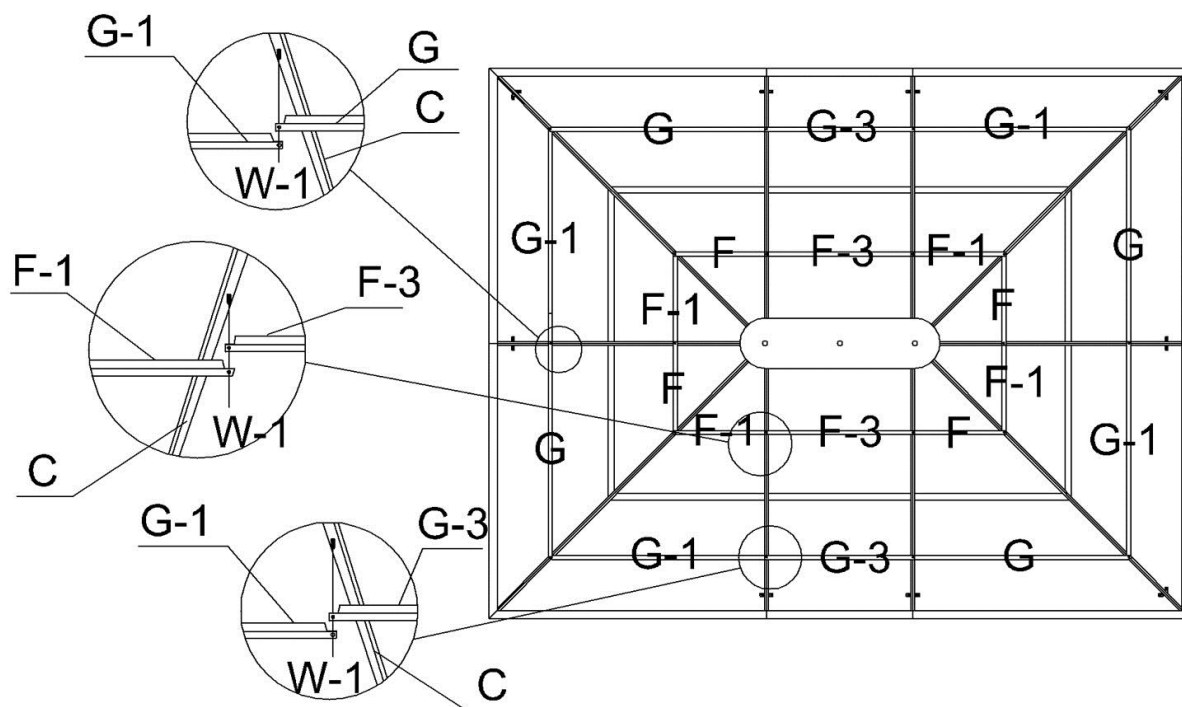

BOTTOM VIEW
VUE DU BAS

STEP 17 (optional):

(Pieces: **S** x2, **S-1** x2, **T** x2, **T-1** x2)

NOTE: This step to be done only if curtains have also been purchased.

17. Hang each piece of the screen curtain (**S**, **S-1**) and/or privacy curtain (**T**, **T-1**) from the hooks (**R**) installed in Step 2, such that the curtain tie aligns with the leg (**A**), as shown below. When not in use, the curtains may be gathered and tied around the legs.

NOTE: If both screen and privacy curtains are being installed, ensure that the privacy curtains are on the outside.

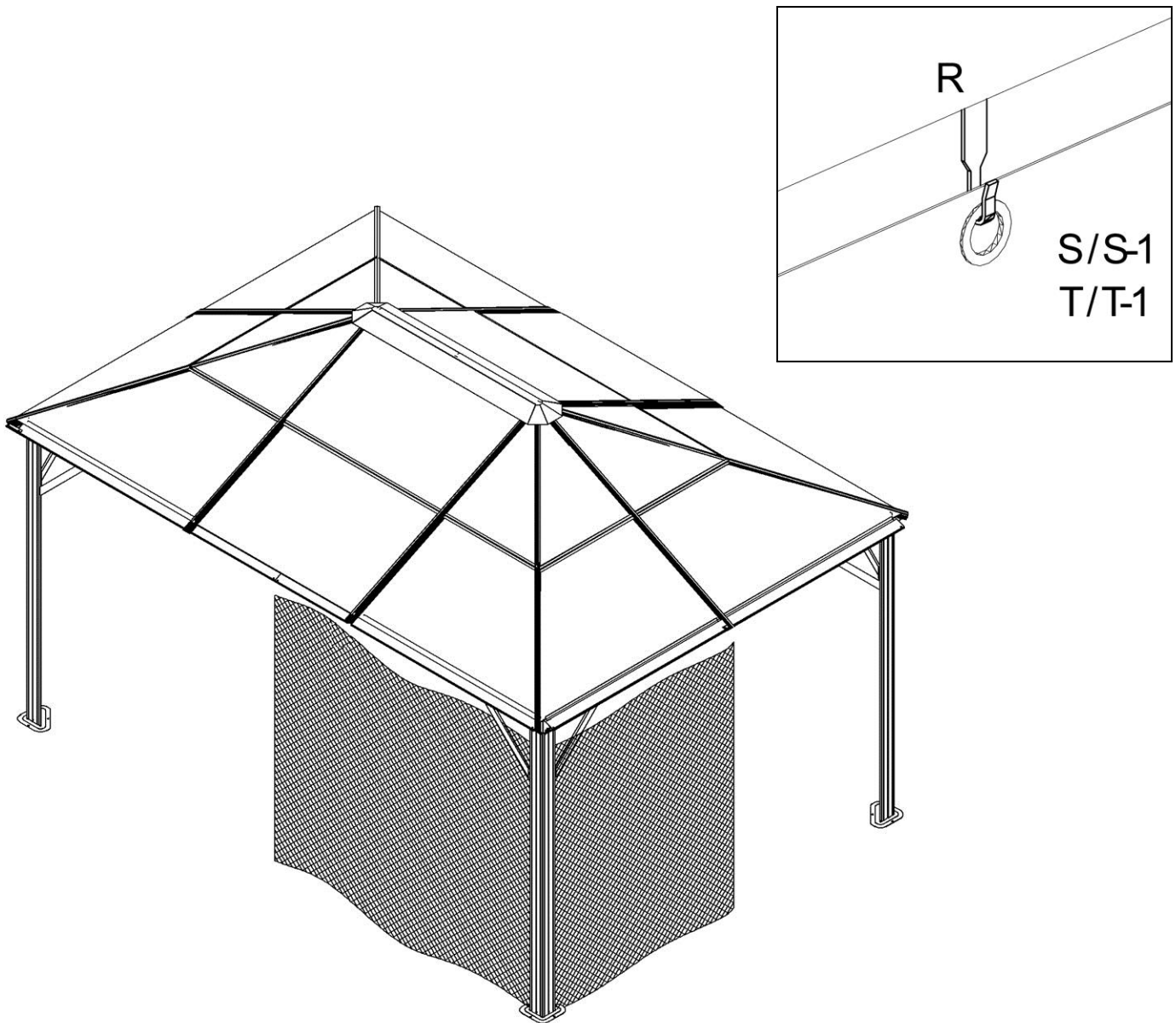

FINAL NOTES (IMPORTANT):

Make sure all screws and bolts are tightened.

If conditions are windy, you may have to add cable guides at the corners and secure or temporarily remove the curtains, if any.

MAINTENANCE NOTES

1. In case of a defective or damaged part, or for any other questions concerning the product, please contact the manufacturer directly.
2. Please have the parts list and part numbers on hand when ordering or requesting replacement parts.
3. The product should not be installed adjacent to trees or a sloped roof. Snow and ice may slide onto the roof and cause it to collapse.
4. While the product is designed for 4 seasons use, the snow must be cleared from the roof on a regular basis.



ONE YEAR LIMITED WARRANTY

This product has been designed and manufactured to meet the highest standards of quality and durability. Subject to the Conditions for Exercising the Warranty and the Limitations on the Warranty set forth below, it is warranted to be free of material and manufacturing defects for a period of **one year** from the date of purchase. Should the product become damaged, or the warranty period has expired, please contact Gazebo Penguin Customer Service Department for a complete schedule of replacement parts and prices.

CONDITIONS FOR EXERCISING THE WARRANTY

The warranty only applies to the original purchaser with the bill.

In order to properly exercise your warranty, please comply with the following:

Retain your **proof of purchase** and the **original boxes**, as these may be required for any warranty claim. Carefully inspect the contents of the carton for missing or damaged components. Should you discover damaged or missing parts, **do not return the product to the place of purchase**, but contact Gazebo Penguin Customer Service Department at the numbers listed below (English, French & Spanish, Mon-Fri 8:00AM to 4:00PM EST):

Montreal: (514) 276-3485

Elsewhere in Canada and the US: 1-800-737-7174

You can also find a claim form to fill out online :

<http://www.abrispenguin.com/forms.html>

NOTE: Damages/missing parts must be reported within 30 days of delivery.

LIMITATIONS ON THE WARRANTY

1. The product is not warranted against damages due to vandalism, abuse, or falling or thrown objects.
2. The product is not warranted against damages due to extreme weather conditions, such as thunderstorms, hail, strong wind or snow storms, or any other acts of God.
3. The product is only warranted in the event it is installed in accordance with the Gazebo Penguin's written instructions enclosed with the product.
4. The product is not warranted in the event it has been improperly anchored.
5. We reserve the right to replace or repair any defective product or parts at our discretion.



GAZEBO PENGUIN INC.

4660 Hickmore, St-Laurent
Quebec, Canada H4T 1K2

1-800-737-7174 / 514-276-3485

Fax : 1-514-276-4147

adlonco@hotmail.com

GAZEBO MARSEILLES 10x14 (MODÈLE # 456201) GUIDE D'INSTALLATION

**S.V.P LIRE
DANS SON
INTÉGRALITÉ
AVANT
INSTALLATION**

**S.V.P LIRE
DANS SON
INTÉGRALITÉ
AVANT
INSTALLATION**

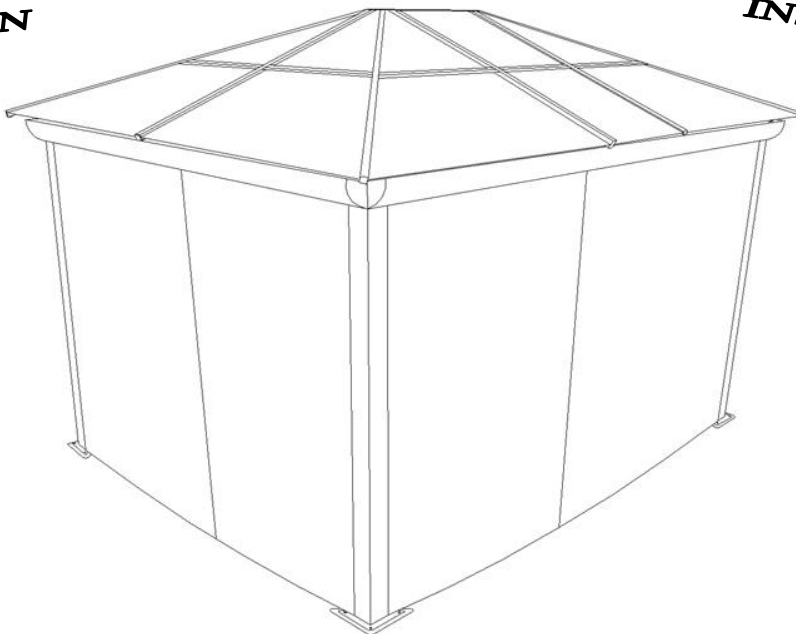

**NE DÉTRUISEZ PAS LES BOÎTES AVANT QUE L'ABRI SOIT COMPLÈTEMENT ASSEMBLÉ
VEUILLEZ VÉRIFIER LE CONTENU DE CHAQUE BOÎTE A L'AIDE DE LA LISTE DES PIÈCES
Deux adultes ou plus sont requis pour l'installation**

Dimensions:

Global: 10 pi profond x 14 pi large x 8 pi 7 po haut (305cm x 427cm x 261cm)

Outils requis (pas inclus):

Escabeau 6pi (1.8m), tournevis Phillips, niveau, mètre à ruban, maillet, gants, lunettes, et casque de sécurité, une bâche pour placer les pièces durant l'assemblage

**10pi x 14pi / 3.05m x 4.27m Gazebo
Guide d'installation**

IMPORTANT: GARDEZ POUR RÉFÉRENCE FUTURE, LISEZ ATTENTIVEMENT

Consultez avec votre gouvernement ou municipalité locale concernant l'installation de structures temporaires avant l'achat ou l'assemblage. Certaines juridictions peuvent requérir un permit, ou autrement règlementer, leur installation et utilisation.

Pour assistance avec l'assemblage, l'installation, pièces, et service à la clientèle, appelez Gazebo Penguin aux numéros ci-dessous (Anglais et Français, Lun-Ven 8:00 à 16:00 HNE):

Montréal: (514) 276-3485

Ailleurs au Canada et les États-Unis: 1-800-737-7174

AVERTISSEMENT:

- Pour usage à l'extérieur.
- La neige devrait être régulièrement enlevée du toit, et ne devrait pas être laissée à accumuler.
- Gardez votre preuve d'achat pour votre garantie. Gardez aussi les boîtes originales jusqu'à ce que l'installation du gazebo soit complété et correct.



AVANT L'ASSEMBLAGE:

- Ne détruisez pas les boîtes avant que l'abri soit complètement assemblé.
- La fondation devrait être plate, solide, et à niveau, par exemple en ciment ou en asphalte.
- Gardez loin des lignes électriques, branches d'arbres, et autres structures en surplomb.
- Vérifiez pour les tuyaux ou câbles souterraines s'il est nécessaire de creuser ou de percer des trous.
- N'installez pas près des toits ou autres structures où la neige, la glace, ou l'eau de pluie excessive peuvent tomber sur l'abri.
- Faites l'assemblage de l'abri aussi près de l'emplacement final que possible.
- Il est recommandé de porter des gants, des lunettes, et des casques de sécurité pour l'installation.
- Ne pas vous suspendre de la structure ou du toit, ni grimper ou marcher dessus.
- Avant l'assemblage, lisez attentivement les instructions et vérifiez que toutes les pièces soient présentes dans les boîtes. S'il y a des pièces manquantes, voir l'information sur la garanti à la page 15.
- Un escabeau de 6pi (1.8m), tournevis Phillips, mètre à ruban, niveau, maillet, et une bâche pour placer les pièces seront requises pour l'assemblage (non incluses).
- **Retirer le film protecteur du haut des panneaux de toit avant l'assemblage; NE RETIRER PAS le film protecteur du bas avant l'insertion des panneaux, pour pouvoir différencier le haut et le bas.**

INSTRUCTIONS POUR L'ANCRAGE DE L'ABRI:

- L'ancrage approprié de la structure est nécessaire pour la sécurité.
- Toute structure qui n'est pas ancré correctement peut s'envoler dans les vents forts, causant des dommages et des risques de sécurité.
- La méthode d'ancrage, et la quincaillerie et outils requises, dépendra de la location de l'installation et ne sont pas incluses. Veuillez vérifier avec votre magasin de quincaillerie local pour les ancrages appropriés.
- N'ancez pas la structure à des pavés ou des dalles, car ceux-ci ne sont pas une fondation solide.
- Vérifiez périodiquement pour assurer que les ancrages restent sécurisés.

NOTES D'ENTRETIEN:











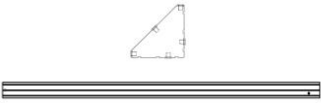



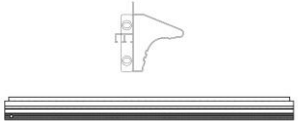

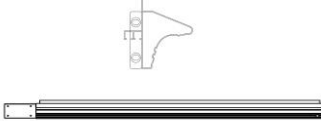

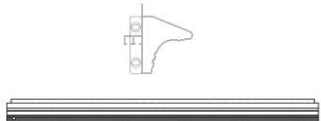

- En cas de pièce défectueuse ou endommagée, ou pour toute autre question concernant le produit, veuillez contacter le manufacturier directement.
- Veuillez avoir les numéros de pièces et la liste de pièces en main quand vous commandez les pièces de remplacement.











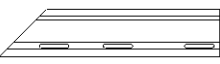

PANNEAUX DU TOIT:

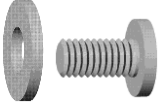

- Nettoyez doucement avec de l'eau et du savon écologiquement sain, avec une éponge ou une débarbouillette.
- N'utilisez pas de matériel abrasif, brosses métalliques, produits chimiques ou javellisants, ou détergents sévères.
- Rincez avec un tuyau d'arrosage et sécher à l'air. Si démontés, assurer que les panneaux soient complètement secs avant l'entreposage.
- N'utilisez pas de nettoyeur à haute pression.

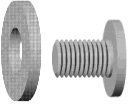
STRUCTURE:

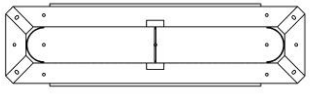
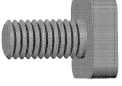
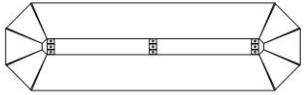
- Nettoyez doucement avec de l'eau et du savon écologiquement sain, avec une éponge ou une débarbouillette.
- N'utilisez pas de matériel abrasif, brosses métalliques, produits chimiques ou javellisants, ou détergents sévères.
- Rincez avec un tuyau d'arrosage et sécher à l'air.
- N'utilisez pas de nettoyeur à haute pression.
- S'il y a des entailles et/ou des égratignures, obtenez de votre magasin de quincaillerie ou centre maison local de la peinture de retouche bonne pour le métal et l'extérieur. Suivez les instructions qui viennent avec la peinture.

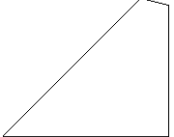
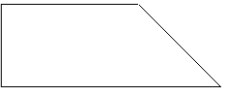
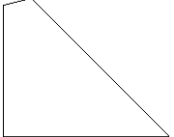
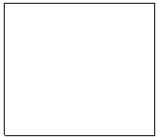
DESCRIPTION	EMBALLÉ DANS LA BOÎTE	QTÉ	DESSIN	DESCRIPTION	EMBALLÉ DANS LA BOÎTE	QTÉ	DESSIN
(16-023) PATTE A	2	4		(16-035) JONCTION DE TOIT DROIT E-1	2	4	
(16-024) POUTRE, CÔTÉ 10' B-1	2	2		(16-036) JONCTION DE TOIT, CÔTÉ 14' E-3	2	2	
(16-025) POUTRE, CÔTÉ 10' B-2	2	2		(16-037) RENFORT DU HAUT GAUCHE F	2	4	
(16-026) POUTRE, CÔTÉ 14' B-5	2	2		(16-038) RENFORT DU HAUT DROIT F-1	2	4	
(16-027) POUTRE, CÔTÉ 14' B-6	2	2		(16-039) RENFORT DU HAUT, CÔTÉ 14' F-3	2	2	
(16-028) CHEVRON RÉGULIER C	2	6		(16-040) RENFORT DU BAS GAUCHE G	2	4	
(16-029) CHEVRON DE COIN C-1	2	3		(16-041) RENFORT DU BAS DROIT G-1	2	4	
(16-030) CHEVRON DE COIN C-2	2	1		(16-042) RENFORT DU BAS, CÔTÉ 14' G-3	2	2	
(16-031) BORDURE GAUCHE D	2	4		(16-043) BASE DE PATTE H	2	4	
(16-032) BORDURE DROITE D-1	2	4		(16-044) SUPPORT DE COIN I	2	4	

DESCRIPTION	EMBALLE DANS LA BOITE	QTÉ	DESSIN	DESCRIPTION	EMBALLE DANS LA BOITE	QTÉ	DESSIN
(16-033) BORDURE, CÔTÉ 14' D-3	2	2		(16-045) SUPPORT DE COIN I-1	2	4	
(16-034) JONCTION DE TOIT GAUCHE E	2	4		(16-046) SUPPORT DE COIN I-2	2	4	
(16-047) COUVERTUR E DE COIN J	2	4		(15-040) CROCHET POUR RIDEAUX R	2	40 (sold separa tely)	
(16-048) COUVERTUR E DE JONCTION J-1	2	4		(15-049) BOULON ET RONDELLE U	2	57	 M6x20mm
(11-655) CROCHET DE COIN K	2	4		(16-061) BOULON ET RONDELLE U-1	2	26	 M6x12mm
(11-654) CAPUCHON DE CHEVRON K-1	2	4		(16-062) VIS V	2	64	 M5x16mm
(16-049) CAPUCHON CENTRAL L	2	1		(15-050) BOULON TÊTE CARRÉE W	2	30	 M6x10mm
(16-050) CAPUCHON DU HAUT M	2	1		(16-053) PANN. GAUCHE DU BAS O	1	4	
(16-051) PANN. GAUCHE DU HAUT N	1	4		(16-054) PANN. DROIT DU BAS O-1	1	4	
(16-052) PANN. DROIT DU HAUT N-1	1	4		(16-055) PANNEAU DU HAUT, CÔTÉ 14' P	1	2	

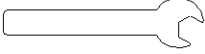
DESCRIPTION	EMBALLE DANS LA BOITE	QTÉ	DESSIN	DESCRIPTION	EMBALLE DANS LA BOITE	QTÉ	DESSIN
(16-056) PANNEAU DU BAS, CÔTÉ 14' P-1	1	2		(15-054) ÉCROU BORGNE W-1	2	30	 M6
(08-182) CLÉ 10mm X	2	1					

ÉTAPE 01:

(Pièces: **A** x4, **H** x4)

(Quincaillerie: **U** x12)

1. a) Installez les pattes (A) sur les bases de patte (H) avec 3 boulons et rondelles (U) chaque.

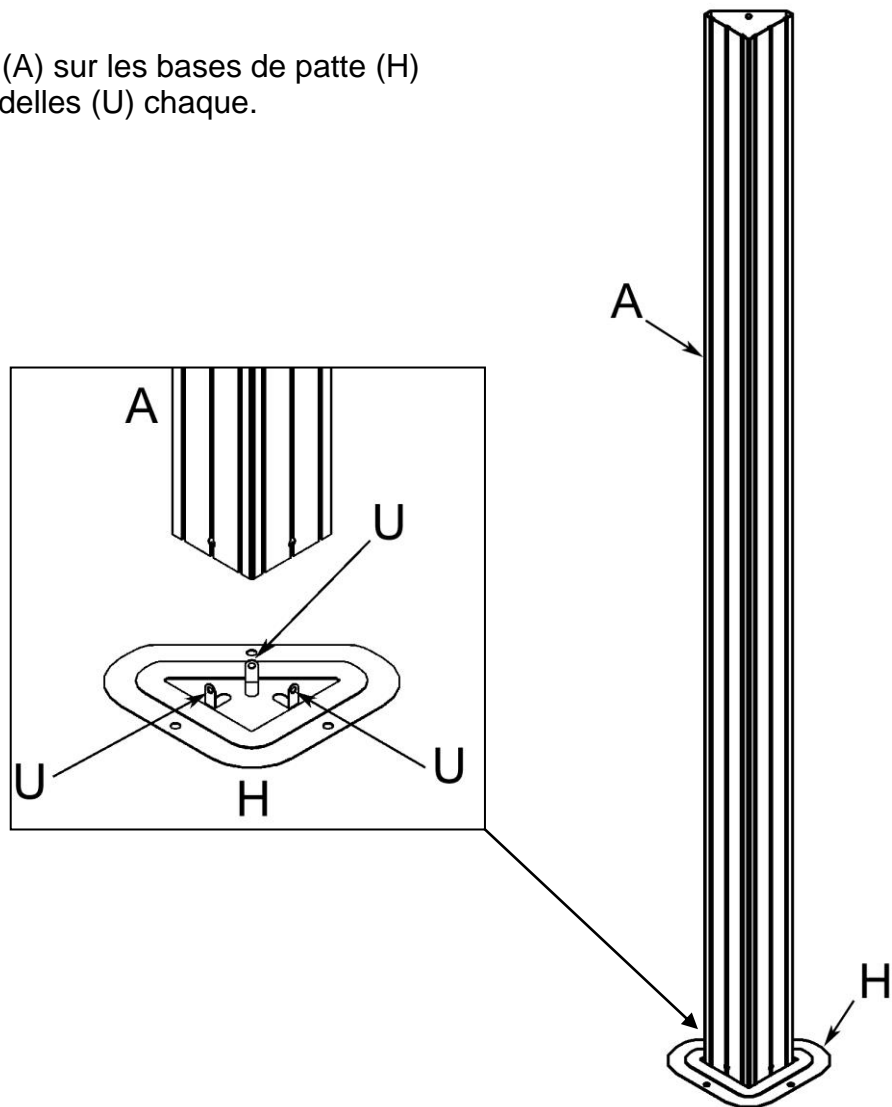

ÉTAPE 02 (option):

(Pièces: **B-1** x2, **B-2** x2, **B-5** x2, **B-6** x2)

(Quincaillerie: **R** x40)

NOTE: Cette étape est nécessaire seulement si vous avez aussi acheté les rideaux.

2. Insérez 4 crochets (R) dans chaque rail sur les poutres (B-1, B-2) et 6 crochets (R) dans chaque rail sur les poutres (B-5, B-6). Le rail la plus près de la poutre est pour les rideaux privés, celui plus distante de la poutre est pour les moustiquaires. Assurez que les crochets pointent vers l'intérieur du gazebo.

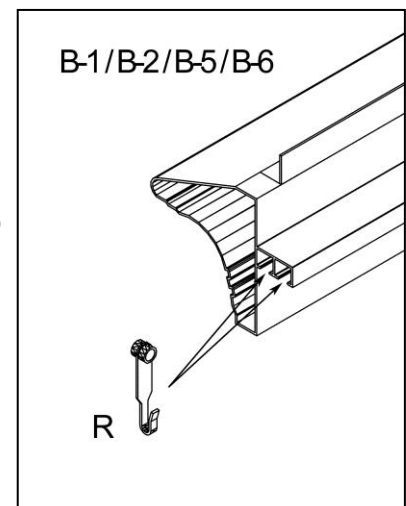

ÉTAPE 03:

(Pièces: **B-1** x2, **B-2** x2, **B-5** x2, **B-6** x2)

(Quincaillerie: **U-1** x16)

3. a) Insérez la poutre (B-1) dans la poutre (B-2) et attachez avec 4 boulons et rondelles (U-1).
- b) Insérez la poutre (B-5) dans la poutre (B-6) et attachez avec 4 boulons et rondelles (U-1).
- c) Répétez pour toutes les poutres.

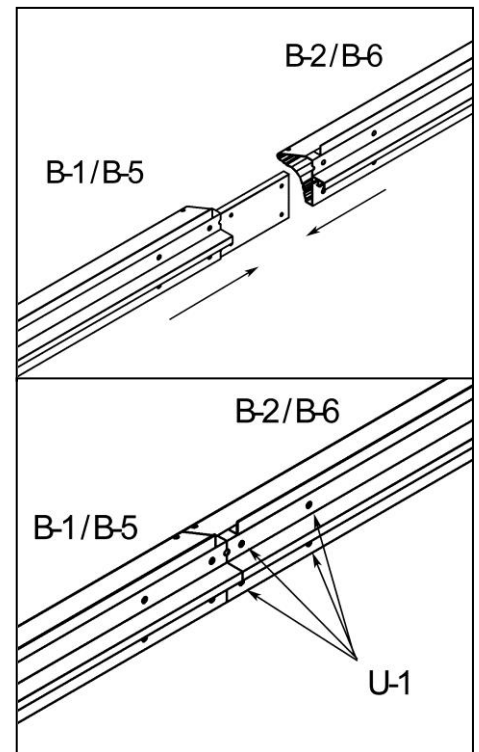

ÉTAPE 04:

(Pièces: **A** x4, **B-1** x2, **B-2** x2, **B-5** x2, **B-6** x2)

(Quincaillerie: **U** x24)

4. a) Installez les poutres (B-5, B-6) entre 2 pattes (A), utilisant à chaque bout 2 boulons et rondelles (U) à l'intérieur et 1 boulon et rondelle (U) à l'extérieur.
- b) Installez les poutres (B-1, B-2) entre les sections ci-dessus, utilisant les boulons et rondelles (U) comme ci-dessus.

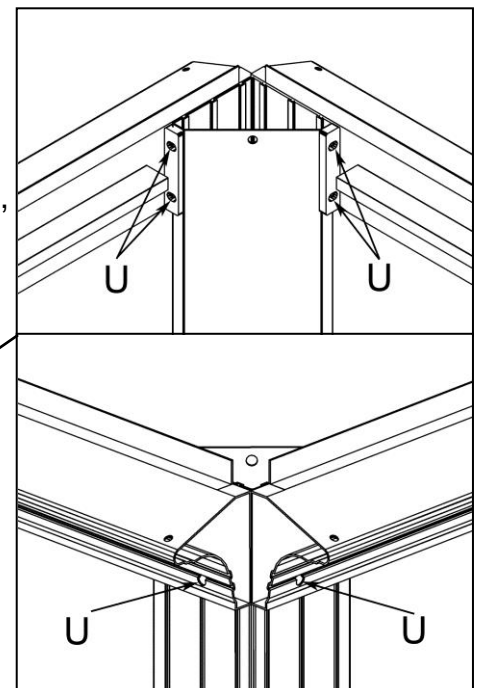
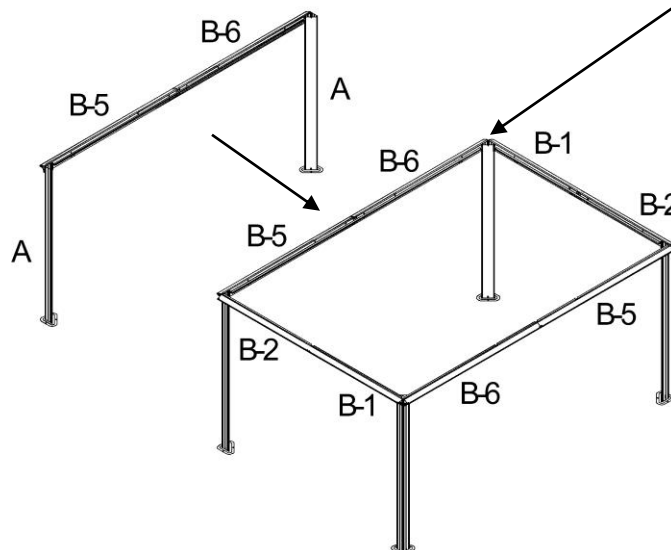

ÉTAPE 05:

(Pièces: **J** x4, **J-1** x4)

(Quincaillerie: **V** x32)

5. a) Installez les couvertures de coin (**J**) avec 4 vis (**V**) à chaque coin.
b) Installez les couvertures de jonction (**J-1**) avec 4 vis (**V**) à chaque jonction de poutre.

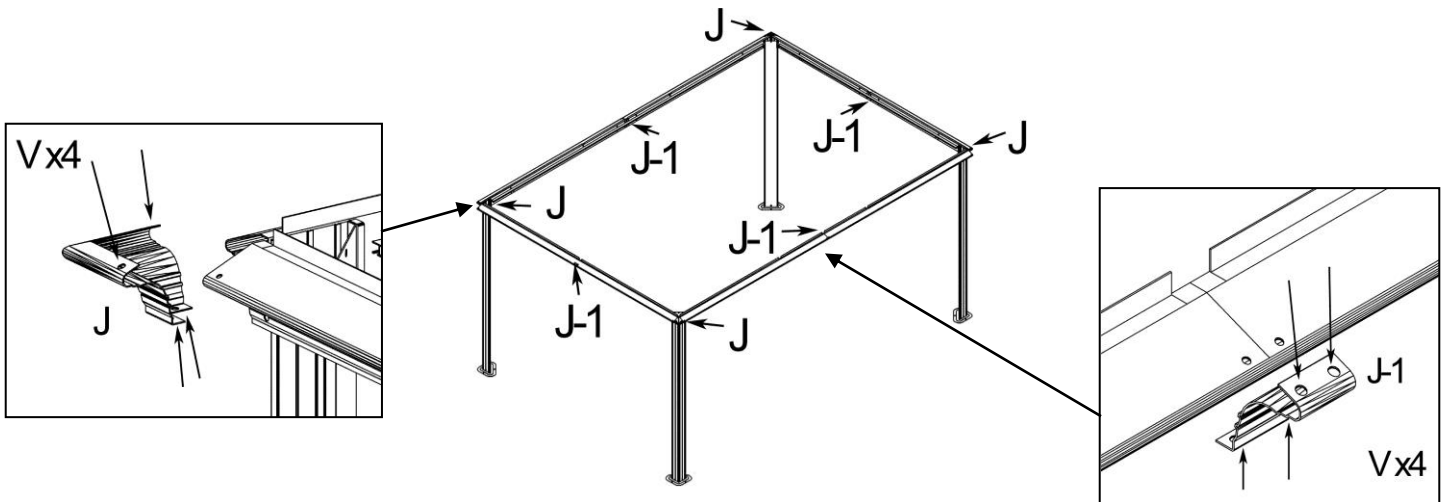

ÉTAPE 06:

(Pièces: **I** x4, **I-1** x4, **I-2** x4)

(Quincaillerie: **U** x8, **V** x32)

6. a) Installez le support de coin (**I**) avec 2 boulons et rondelles (**U**) à chaque coin.
b) Installez les supports de coin (**I-1**, **I-2**) avec 8 vis (**V**) à chaque coin.

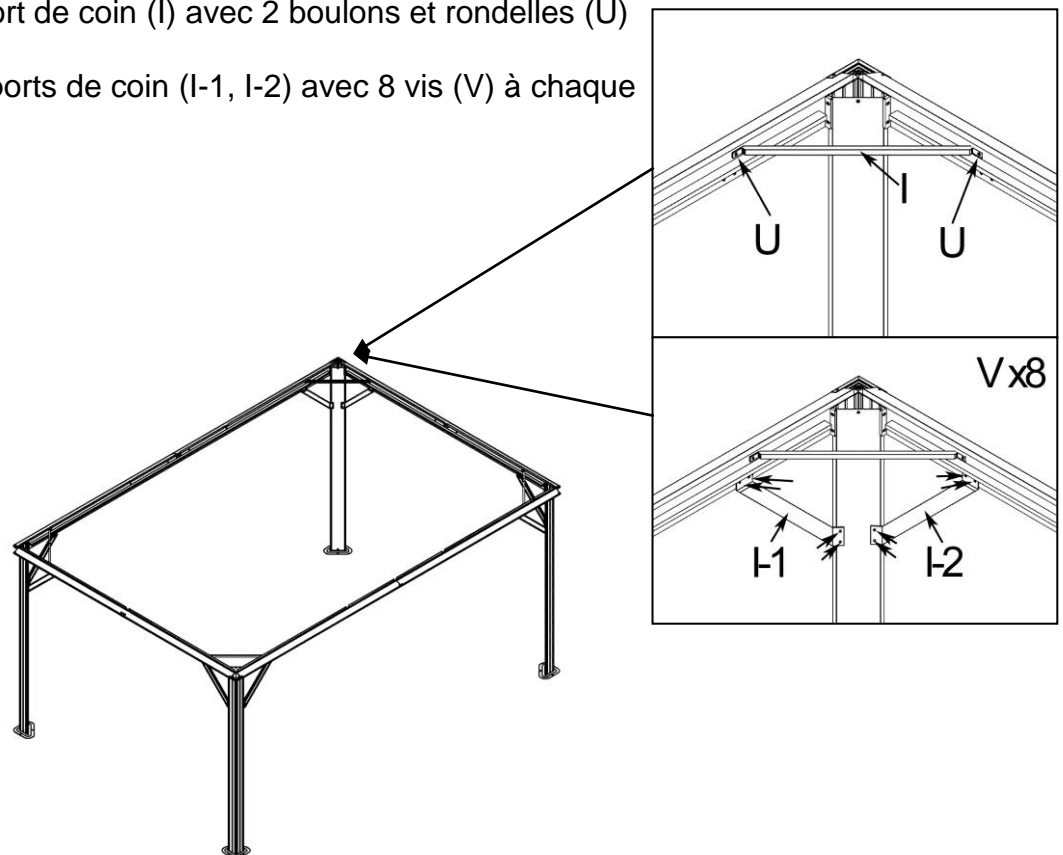

ÉTAPE 07:

(Pièces: **C** x6, **C-1** x3, **C-2** x1)

(Quincaillerie: **W** x20)

7. Insérez 2 boulons (**W**) dans le bas de chaque chevron (**C**, **C-1**, **C-2**) et glissez-les vers le centre. Ceux-ci vont être utilisés à l'étape 16.

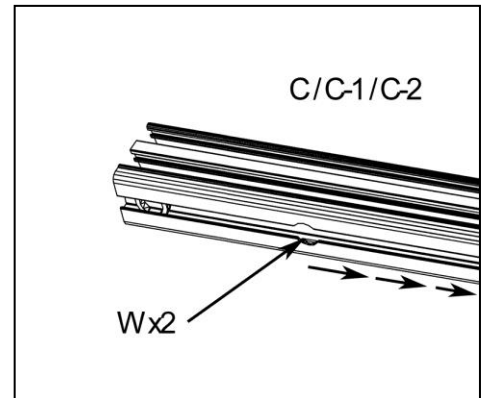

ÉTAPE 08:

(Pièces: **L** x1, **C-1** x3, **C-2** x1)

(Quincaillerie: **U-1** x4)

8. Installez les 4 chevrons de coin (**C-1**, **C-2**) à chaque coin du capuchon central (**L**) avec un boulon et rondelle (**U-1**). NOTE: Le chevron (**C-2**) peut être placé à n'importe quel coin.

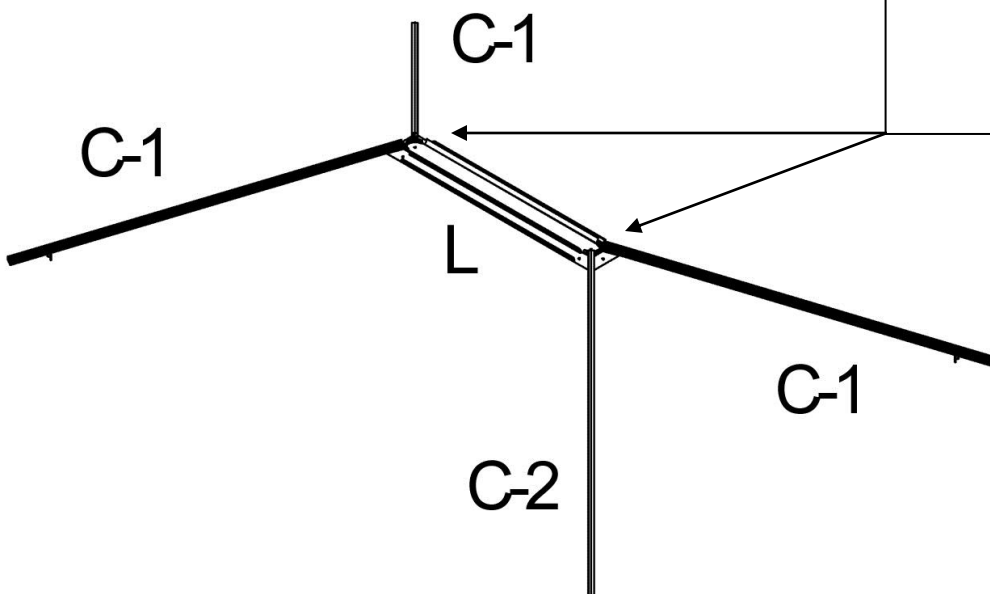
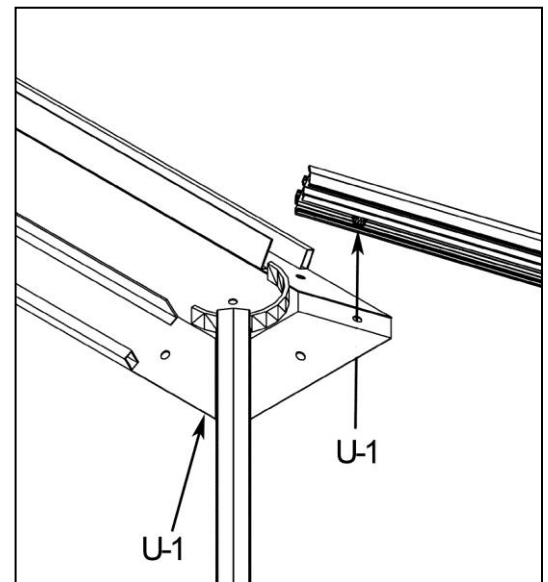

ÉTAPE 09:

(Quincaillerie: **U** x4)

9.
 - a) Levez le structure de toit assemblé à l'étape 8 et tenez-le de façon sécuritaire (i.e. avec un escabeau comme support).
 - b) Sécurisez les bouts de chaque chevron de coin (C-1, C-2) à l'intérieur de chaque patte (A) avec un boulon et rondelle (U).

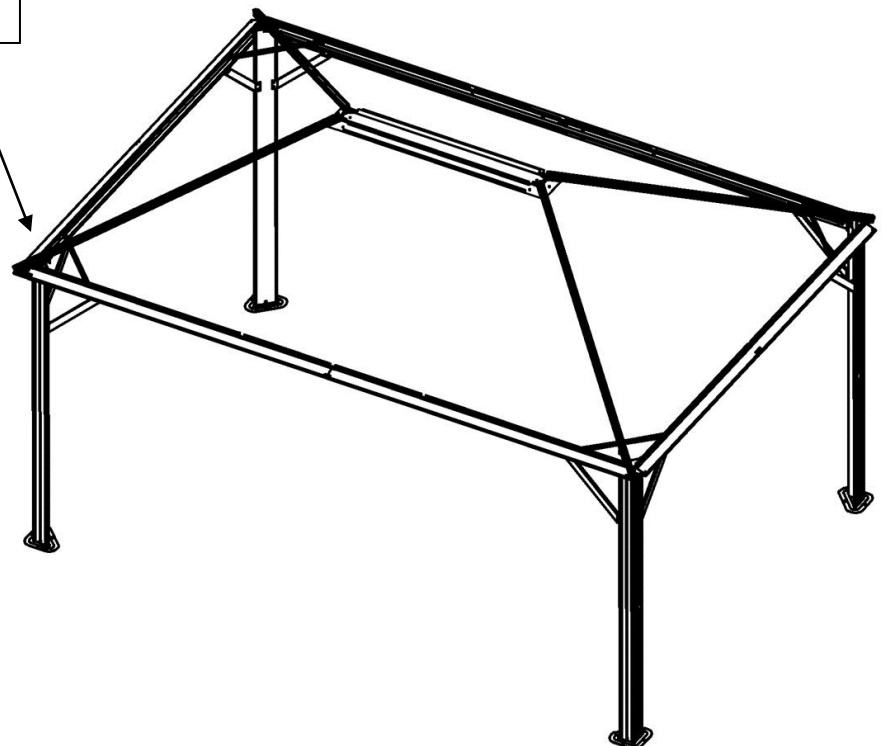
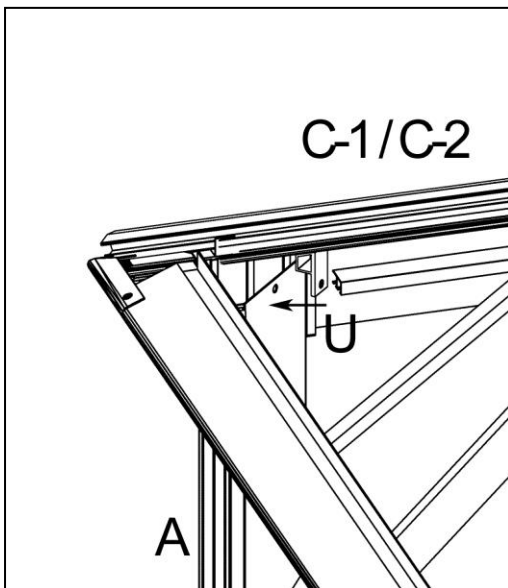

ÉTAPE 10:

(Pièces: **C** x6)

(Quincaillerie: **U** x6, **U-1** x6)

10. a) Attachez chaque chevron (C) au capuchon central (L) avec 1 boulon et rondelle (U-1).
- b) Attachez l'autre bout de chaque chevron (C) aux poutres (B-1, B-2, B-5, B-6) avec 1 boulon et rondelle (U).

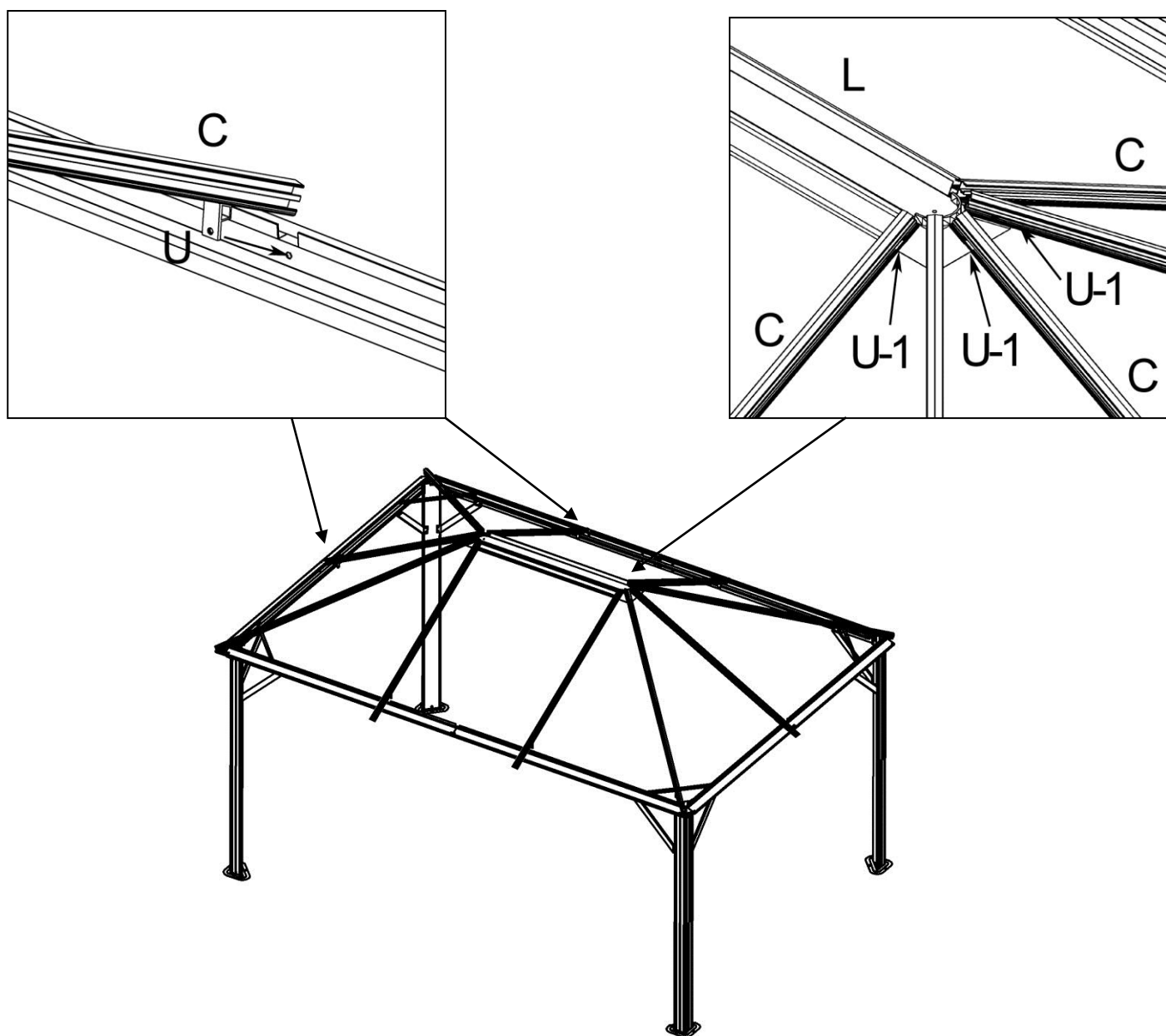

ÉTAPE 11:

(Pièces: **M** x1)

(Quincaillerie: **U-1** x3)

11. Installez le capuchon du haut (M) sur le capuchon central (L) avec 3 boulons et rondelles (U).

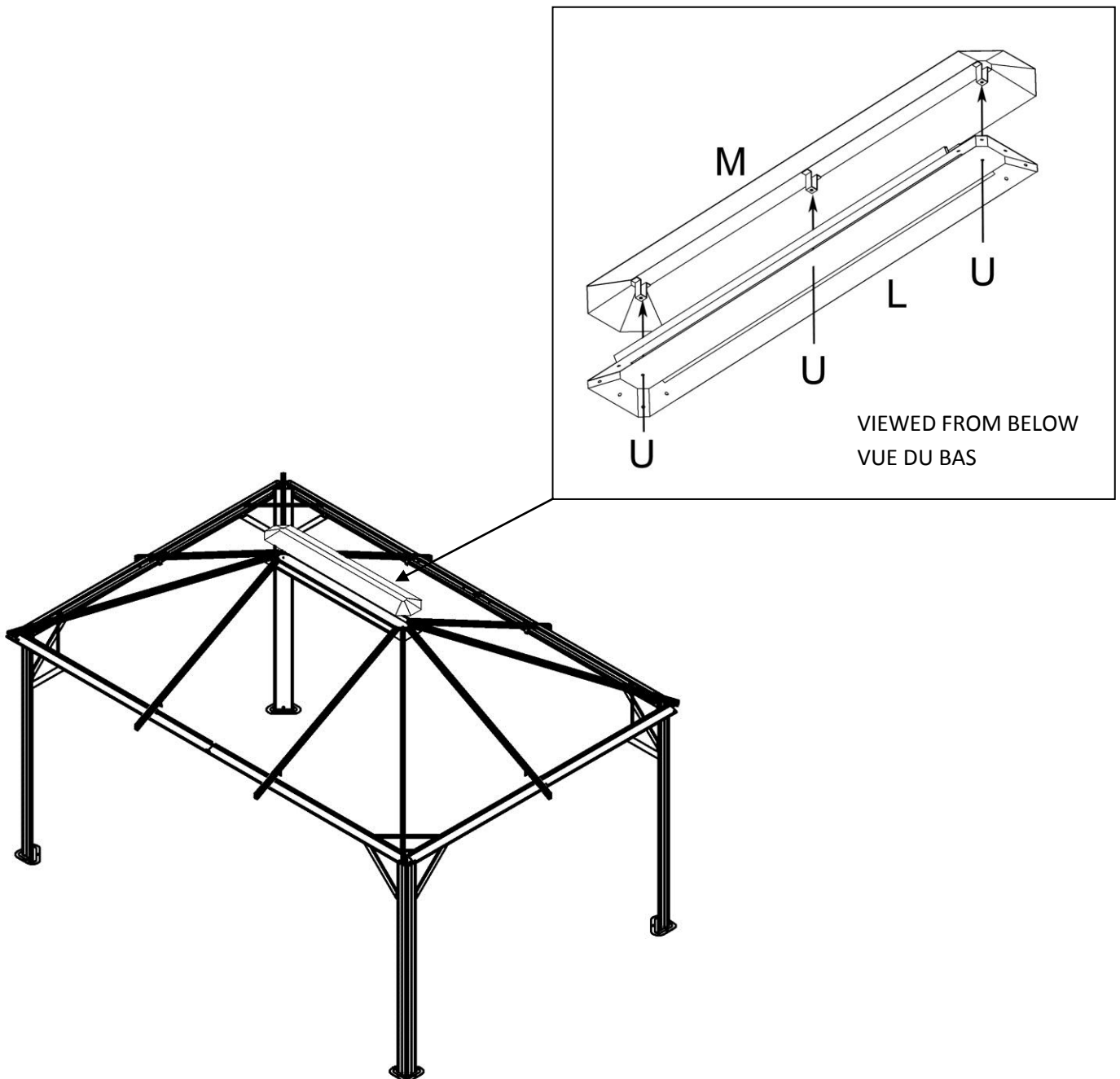

ÉTAPE 12:

(Pièces: **N** x4, **N-1** x4, **P** x2)

12. Insérez les panneaux de toit du haut (N, N-1, P) dans le rail supérieur des chevrons (C, C-1, C-2) comme démontre le schéma. Commencez à un coin de la structure et allez tout autour jusqu'à ce que tous les panneaux soient rentrés.

NOTE: Chaque panneau de toit est recouvert d'un film protecteur, avec un côté imprimé pour indiquer la protection contre les rayons UV. Assurez que le côté protégé fait face au soleil. Le film protecteur devrait seulement être décollé juste avant l'installation, pour bien distinguer les deux côtés.

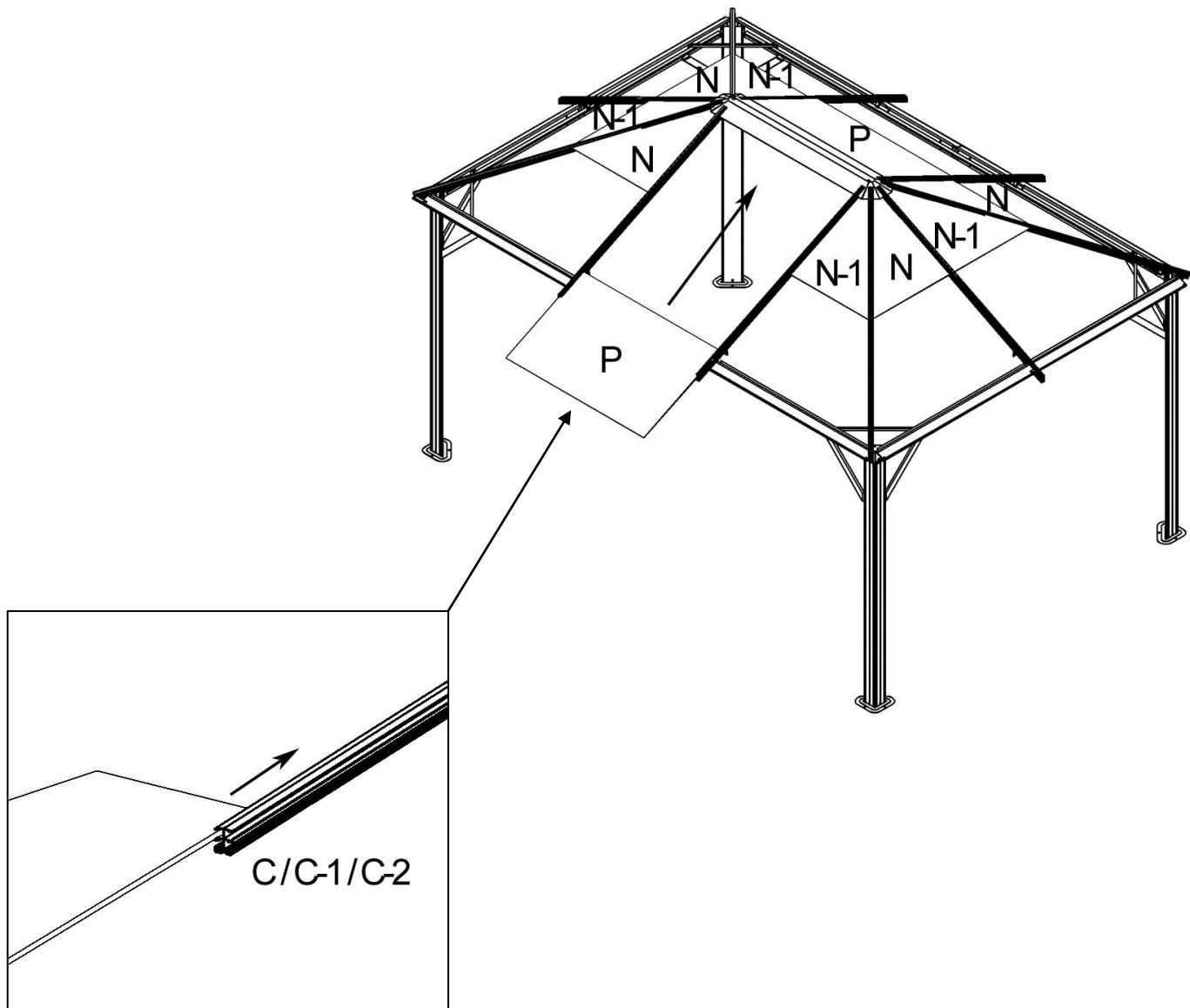

ÉTAPE 13:

(Pièces: E x4, E-1 x4, E-3 x2)

13. Insérez les jonctions de toit (E, E-1, E-3) contre les panneaux de toit du haut (N, N-1, P), avec les bouts dans le rail inférieur des chevrons (C, C-1, C-2) comme démontre le schéma. Commencez à un coin de la structure et allez tout autour jusqu'à ce que tous les jonctions soient bien rentrés contre les panneaux.

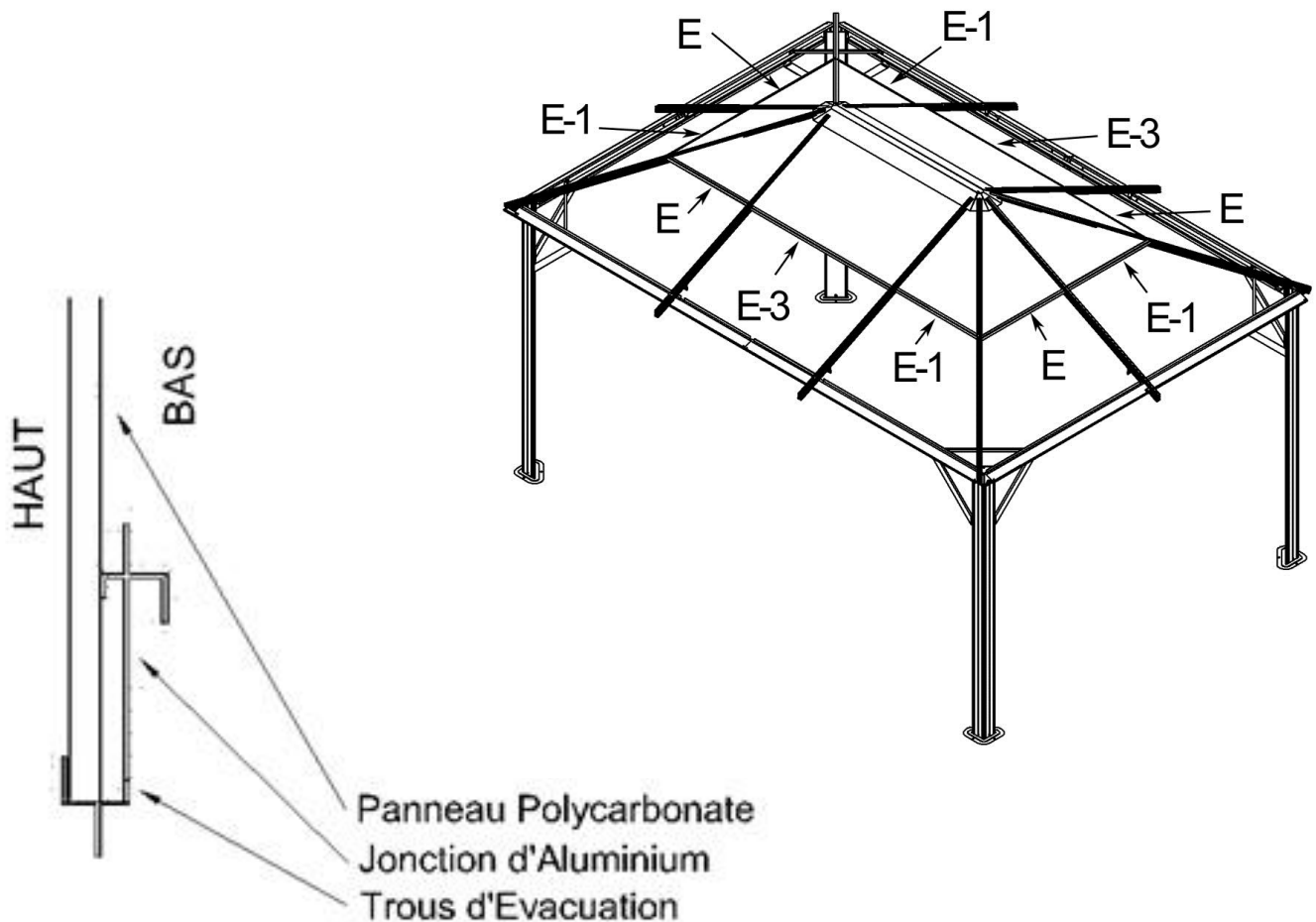

ÉTAPE 14:

(Pièces: O x4, O-1 x4, P-1 x2)

14. Insérez les panneaux de toit du bas (O, O-1, P-1) dans le rail inférieur des chevrons (C, C-1, C-2) comme démontre le schéma. Commencez à un coin de la structure et allez tout autour jusqu'à ce que tous les panneaux soient bien rentrés contre les jonctions de toit.

NOTE: Chaque panneau de toit est recouvert d'un film protecteur, avec un côté imprimé pour indiquer la protection contre les rayons UV. Assurez que le côté protégé fait face au soleil. Le film protecteur devrait seulement être décollé juste avant l'installation, pour bien distinguer les deux côtés.

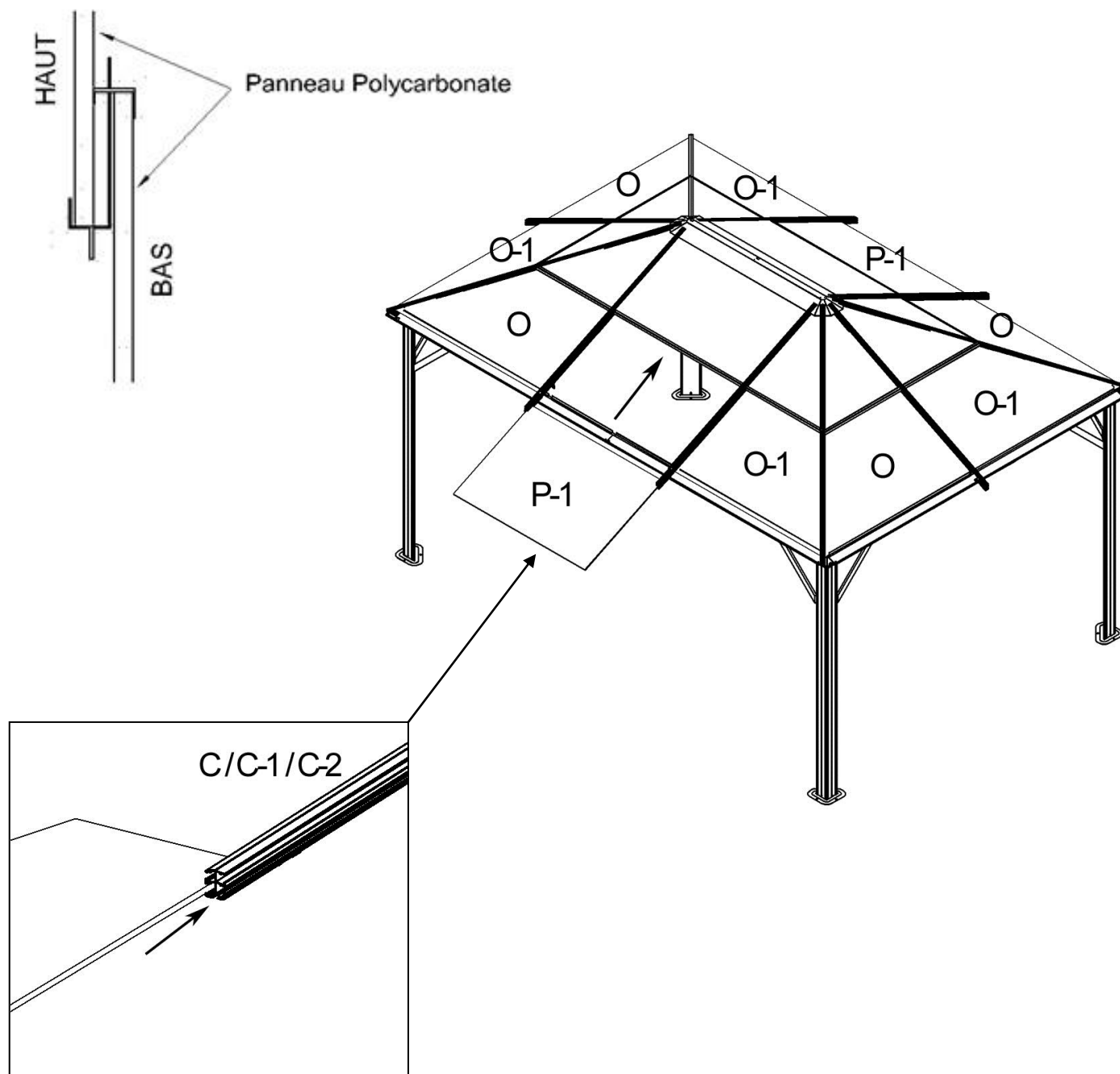

ÉTAPE 15:

(Pièces: **D** x4, **D-1** x4, **D-3** x2, **K** x4, **K-1** x6)

(Quincaillerie: **W** x10, **W-1** x10)

15. a) Commençant à un coin, insérez un boulon (W) dans le bas du chevron, installez le bout d'une bordure (D ou D-1), et tenez-la en place avec un écrou borgne (W-1).
- b) Allez autour du gazebo, insérant un boulon (W) a chaque chevron et installant le bout de la bordure précédente plus un bout de la bordure suivante, et sécurisez avec soit un capuchon de chevron (K-1) ou crochet de coin (K), et un écrou borgne (W-1).
- c) Rendu à la bordure finale, retirez l'écrou borgne (W-1) du premier coin, installez le bout de la bordure finale et un crochet de coin (K), et remettez l'écrou borgne (W-1).

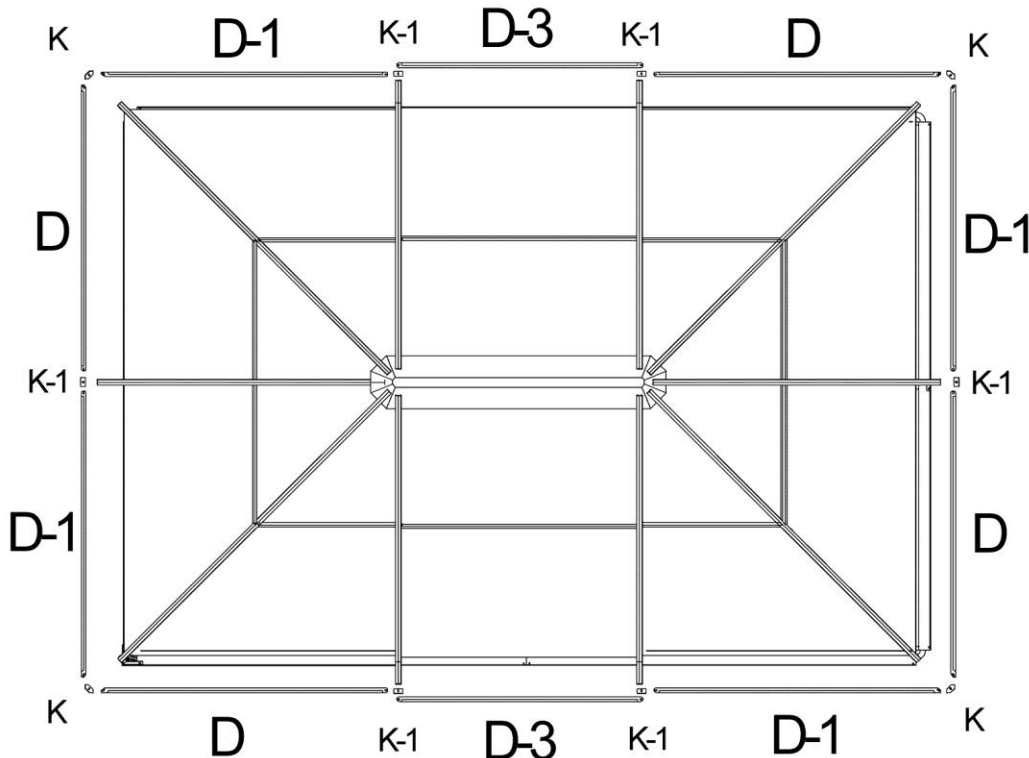
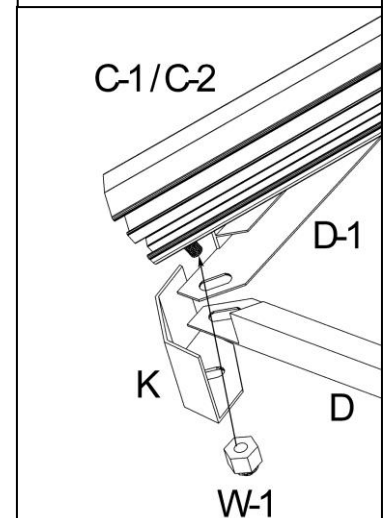
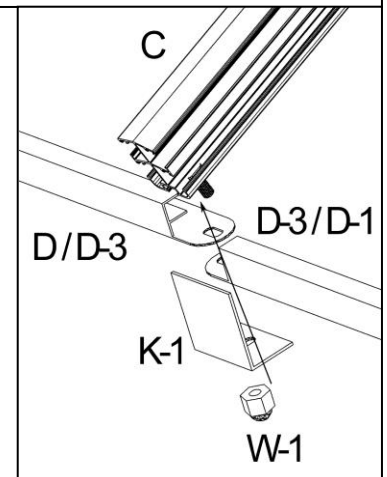
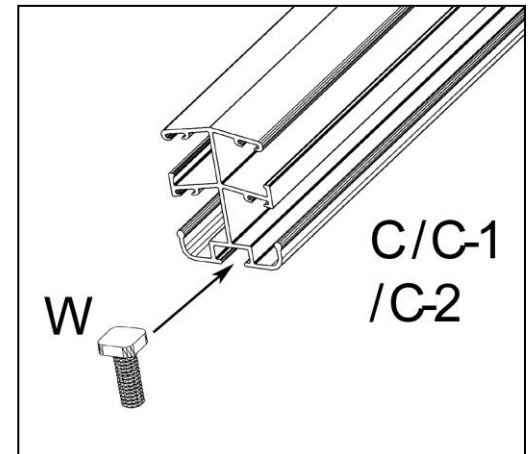

ÉTAPE 16:

(Pièces: **F** x4, **F-1** x4, **F-3** x2, **G** x4, **G-1** x4, **G-3** x2)

(Quincaillerie: **W-1** x20)

16. a) Commençant à un coin, localisez les boulons (W) déjà insérés dans les chevrons à l'étape 7, installez le bout d'un renfort du haut (F ou F-1) sur le boulon plus haut, et tenez-le en place avec un écrou borgne (W-1).
- b) Allez autour du gazebo, localisez le boulon (W) en haut de chaque chevron et installez le bout du renfort précédent plus un bout du renfort suivant, et sécurisez avec un écrou borgne (W-1). Glissez les boulons (W) vers le haut ou le bas si besoin pour bien positionner les renforts.
- c) Rendu au renfort final, retirez l'écrou borgne (W-1) du premier coin, installez le bout du renfort final et remettez l'écrou borgne.
- d) Répétez les étapes a) à c) pour les renforts du bas (G, G-1, G-3).

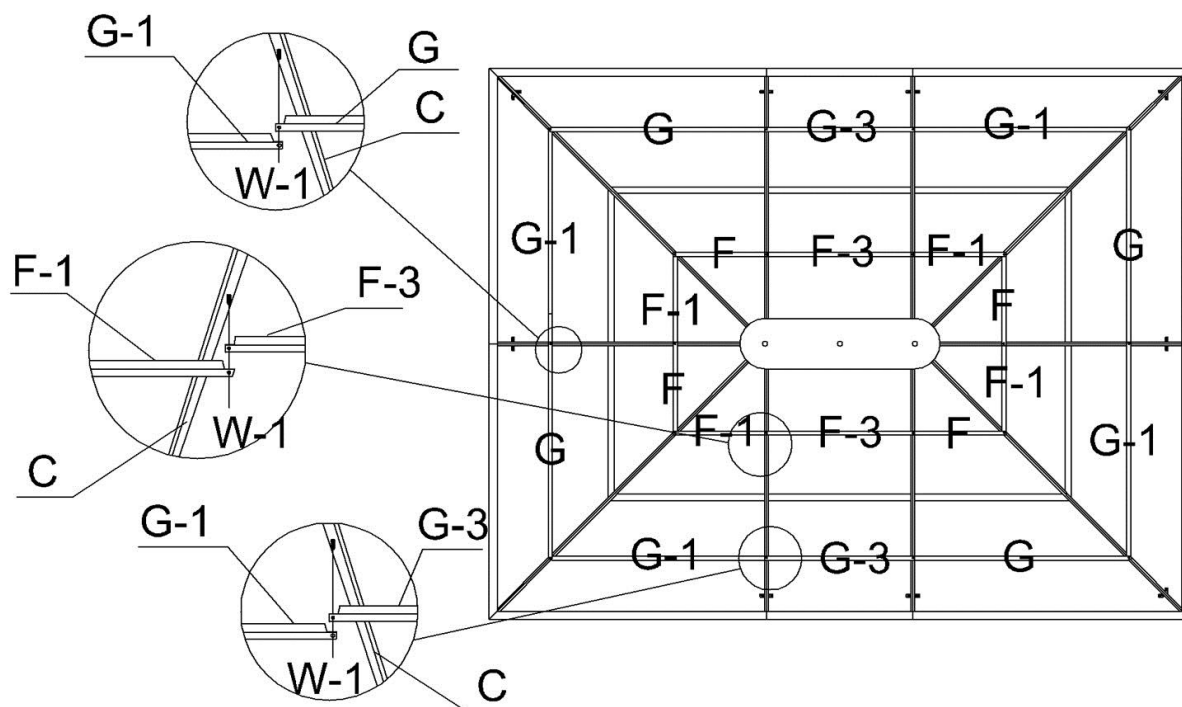

BOTTOM VIEW
VUE DU BAS

ÉTAPE 17 (option):

(Pièces: **S** x2, **S-1** x2, **T** x2, **T-1** x2)

NOTE: Cette étape est nécessaire seulement si vous avez aussi acheté les rideaux.

17. Installez chaque pièce des rideaux moustiquaires (S, S-1) et/ou rideaux privés (T, T-1) sur les crochets (R) installés à l'étape 2, de façon que l'attache du rideau soit positionnée à la patte (A), comme montré ci-dessous. Les rideaux peuvent être serrés et attachés autour des pattes quand ils ne sont pas utilisés.

NOTE: If both screen and privacy curtains are being installed, ensure that the privacy curtains are on the outside.

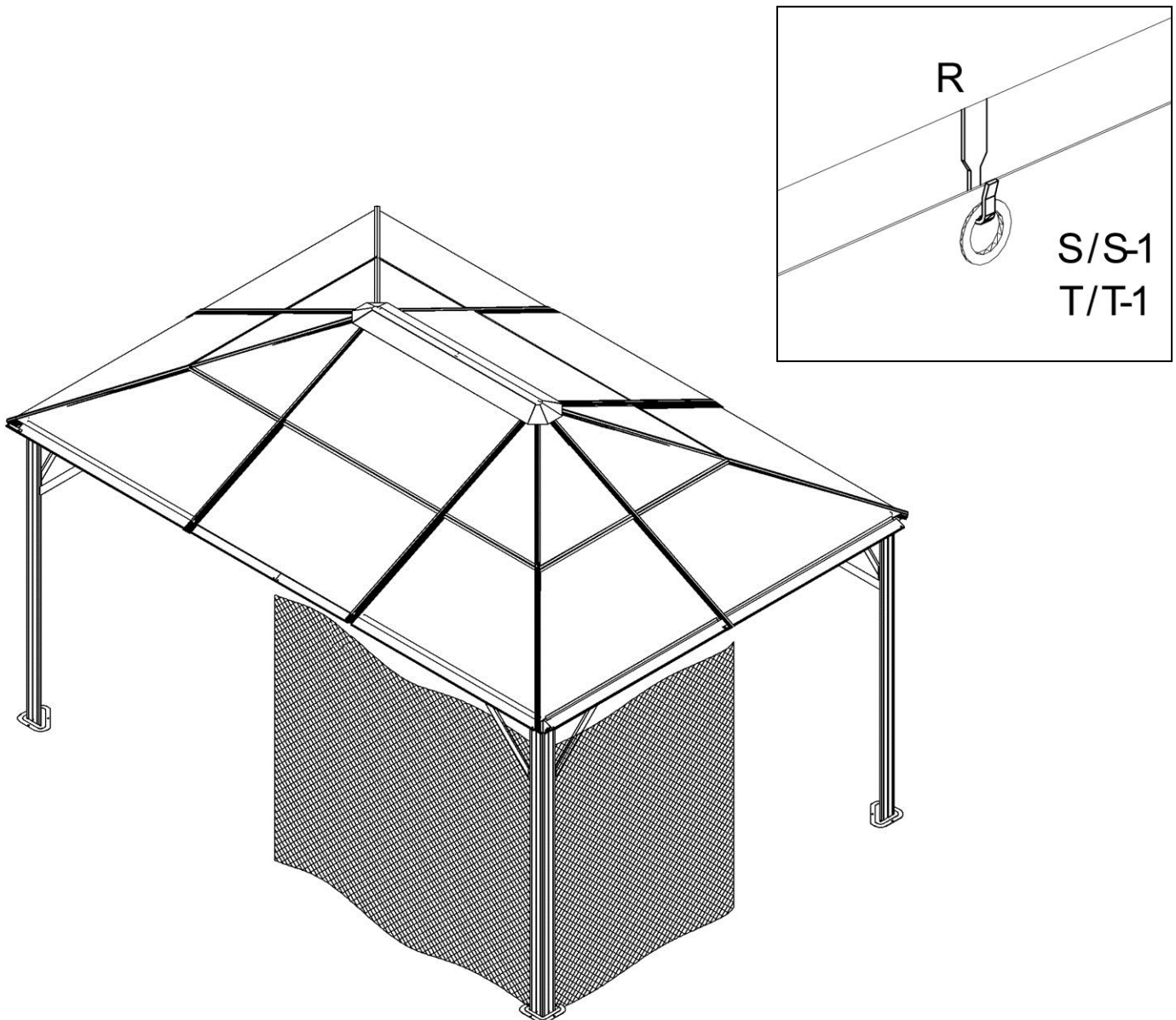

NOTES FINALES (IMPORTANT):

Assurez que tout les vis et boulons soient serrés.

Dans les conditions venteuses, vous pouvez avoir besoin d'ajouter des câbles guides aux coins, et sécuriser ou temporairement enlever les rideaux.

NOTES D'ENTRETIEN

1. En cas de pièces défectueuses ou endommagées, ou pour questions concernant le produit, veuillez contacter le manufacturier directement.
2. Ayez, s'il-vous-plait, le nom et numéro de pièce en main quand vous commandez des pièces de remplacement.
3. Ne placez pas l'abri en dessous d'un arbre ou la pente d'un toit de maison. La neige ou la glace pourra glisser et causer le gazebo de s'effondrer.
4. Bien que ce gazebo soit conçu pour les 4 saisons, il est fortement suggéré de dégager n'importe quelle accumulation de neige du toit de façon régulière.



GARANTIE LIMITÉE D'UN AN

Ce produit a été conçu et fabriqué afin de répondre aux normes les plus exigeantes en matière de qualité et de durabilité. Sous réserve des sections « conditions d'application de la garantie » et des « limitations à la garantie » ci-dessous, il est garanti contre les défauts matériels ou de fabrication et ce, pour une période d'**une année** de la date d'achat. Advenant que le produit soit endommagé ou que la période de garantie soit expirée, veuillez contacter le département de service à la clientèle de Gazebo Penguin afin d'obtenir une liste complète des pièces de remplacement et des prix applicables.

CONDITIONS D'APPLICATION DE LA GARANTIE

La garantie s'applique uniquement à l'acheteur d'origine avec la facture.

Afin d'assurer l'application de la garantie, veuillez vous conformer aux instructions suivantes :

Gardez votre **preuve d'achat** et les **boîtes originales**, ceux-ci peuvent être requis pour la garantie. Inspectez soigneusement le contenu de l'emballage afin de vérifier si certaines composantes sont manquantes ou endommagées. Advenant que certaines pièces soient manquantes ou endommagées, **ne retournez pas le produit à l'endroit où vous l'avez acheté**; contactez plutôt le département du service à la clientèle de Gazebo Penguin aux numéros ci-dessous (français/anglais, Lun-Ven 8:00 à 16:00 HNE) :

Montréal : (514) 276-3485 **Ailleurs au Canada et aux États-Unis** : 1-800-737-7174

Vous pouvez également trouver un formulaire de réclamation à remplir en ligne :

<http://www.abrispenguin.com/formulaires.html>

NOTE : Toutes pièces endommagées/manquantes devraient être signalées en dedans de 30 jours de la date de livraison.

LIMITATIONS À LA GARANTIE

1. Ce produit n'est pas garanti contre les dommages causés par le vandalisme, l'abus, ou les objets tombants ou lancés.
2. Ce produit n'est pas garanti contre les dommages causés par les conditions climatiques extrêmes, tels que les orages, la grêle, les tempêtes de vent ou de neige, ou autre actes de Dieu.
3. Ce produit est seulement garanti s'il a été installé en accord avec les instructions écrites incluses avec le produit.
4. Le produit n'est pas garanti s'il a été ancré incorrectement.
5. Nous nous réservons le droit de remplacer ou réparer tout produit ou pièce défectueux à notre seule discrétion.