

WERKZEUGAKTION 2020/21



**VIDEO
ABSPIELEN**





**5 JAHRE
GARANTIE**

HABEN SIE FRAGEN? WIR BERATEN SIE GERN!

INNOVATION TRIFFT QUALITÄT

WERKSTATTWAGEN FÜR HÖCHSTE ANSPRÜCHE



HERGESTELLT IN FRANKREICH

FACOM EUROPÄISCHER KONSTRUKTEUR UND HERSTELLER MIT 4 PRODUKTIONSSTÄTTEN IN FRANKREICH

FEUQUIÈRES IN VIMEU (80)

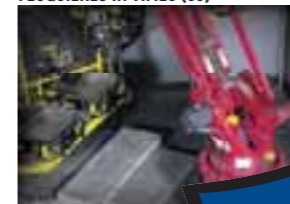

Größter Hersteller
von Werkstattwagen in Europa

BESANCON (25)

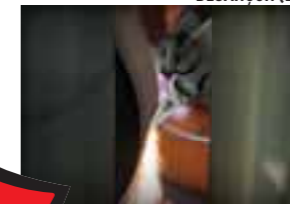

2 Millionen
Zangen pro Jahr

MORANGIS (91)



1,5 Millionen
Werkzeugsortimente jährlich

ARBOIS (39)



27 Millionen
Schraubendreher und Stiftschlüssel pro Jahr

**HERGESTELLT
IN
FRANKREICH**

GARANTIE



99%

der Garantiefälle für FACOM Werkzeuge werden durch Austausch oder Reparatur gelöst

INNOVATION



Sei 100 Jahren halten unsere Innovationen Schritt mit Ihren Ansprüchen

KUNDENNÄHE



Ein Vertriebsteam, das sich um die Bedürfnisse der Kunden kümmert

Die Ökoabgabe finanziert die Kosten für Rücknahme und Recycling von nicht mehr verwendeten Arbeitsmöbeln. Diese Abgabe wird in Abhängigkeit vom Gewicht und Hauptmaterial des Produktes auf den Verkaufspreis aufgeschlagen. Damit wird dem Finanzierungsgesetz (Nr. 2012-1509, vom 29. Dezember 2012) und Artikel L.541-10-6 des Umweltgesetzbuchs Rechnung getragen. Das Logo bescheinigt die Mitgliedschaft von FACOM beim Arbeitsmöbel-Recycler Valdelia. Durch dieses Logo ist garantiert, dass man bei einem verantwortlichen Unternehmen einkauft, das zu einem sinnvollen Recycling beiträgt.

*Die Nettverkaufspreise enthalten nicht die Umweltabgabe für Elektro- und Elektronik-Altgeräte (WEEE). Die Umweltabgabe DEA für Ordnungssysteme ist in den angegebenen Preisen enthalten.

Abzieher	70
Akku-Bohrer	75
Akku-Schlagschrauber	75
Anpressen	56 - 57
Aufbewahrung JETLINE SYSTEM	27
Aufbewahrung ROLL Workshop System	23
Beleuchtung	62 - 65
Berufskleidung	66
Bolzenschneider	67
Drehmomentwerkzeuge	43 - 47
Druckluft-Schlagschrauber	72 - 74
Druckluft-Umschaltknarren	74
Elektronik	56 - 59
Fahrbare Werkzeugkoffer / Tische	24 - 25
Gabel-Ringschlüssel	48
Gripzangen	55
Hämmer / Schlagwerkzeuge	69
Hebewerkzeuge	76 - 78
Knarren-Ring-Gabelschlüssel	48 - 49
Knarrenschlüssel	50
Kontrolliertes Anziehen	43 - 47
LötKolben	57
Messtechnik / Messen	68
Modulare Aufbewahrung ToughSystem®	16 - 17
Motorbetriebene Werkzeuge	72 - 74
Nietzangen	67
Organizer	14
Pfeifenkopfschlüssel	50
Pressen	80
Rollgabelschlüssel	51
Sägen	61
Schneiden / Messer / Cutter	60 - 61
Schraub- und Bohreinsätze	36
Schraubwerkzeuge	33 - 36
Schraubendreher	34 - 35
Sicherheits-Werkstattwagen	18 - 19
Stiftschlüssel	33
Umschaltknarren & Steckschlüssel	37 - 41
Wagenheber	76 - 78
Wartung	67
Werkbänke	26
Werkstattstz	32
Werkstattwagen	18 - 22
Werkzeugtaschen	12 - 14
Werkzeugboxen Metall / Kunststoff	15
Werkzeugmodule	28 - 31
Werkzeugsortimente	10 - 11
Werkzeugtaschen aus Stoff	12 - 14
Zangen	52 - 55
EXPERT	83 - 87

UNSERE NEUHEITEN!

2020

DIE ERSTEN INTELLIGENTEN DREHMOMENT-SCHLÜSSEL!

S.44-45

NEUHEITEN BEI DER AUFBEWAHRUNG

ROLL WERKSTATTWAGEN EXTRA BREIT

S.22

DER WERKSTATTSITZ MIT GENIALER ORDNUNGSSYSTEMATIK

S.32

NEUE BOXEN

IMPACT BITS 30- UND 50-TEILIG

S.36

STECKSCHLÜSSEL-SCHRAUBSÄTZE 6-KANT 1/4" UND 1/2"

S.71

OGVGRIP

PNEUMATISCHE UMSCHALTKNARREN KOMPAKT

S.74

SCHRAUBENDREHER 1.000 V ISOLIERT SEHR DÜNNE KLINGE

S.35

SCHRAUBENDREHER MIT SCHLAGBEREICH

S.34

1/2" SCHLAGSCHRAUBER 450 Nm

S.75

UNIVERSAL-ZANGE 5-in-1

S.52

ZANGE HALBRUND 1.000 V ISOLIERT

S.53

NEUHEITEN IM THEMA BELEUCHTUNG

LED TASCHENLAMPE

S.63

LED STIRNLAMPE WIEDERAUFLADBAR

S.63

LED PROFI-STIFTLAMPE

S.65



JET+ WERKSTATTWAGEN MIT 9 SCHUBFÄCHERN UND 18 WERKZEUGMODULEN



- 9 Schubfächer zu 100 % ausziehbar: 8x 60 mm (24 Module), 1x 130 mm (3 Module)
- Lieferung mit 10 Einteilungen für 60 mm hohe Schubfächer
- Abmessungen über alles (einschließlich Rollen und Arbeitsplatte): Länge 780 x Tiefe 520 x Höhe 970 mm
- Belastbarkeit je Schubfach 60/130 mm: 20/25 kg
- Fassungsvermögen je Schubfach 60/130 mm: 15/30 L
- Statische Belastbarkeit: 900 kg
- 4 Räder, Ø 125 mm: 2 fest und 2 schwenkbar, davon eins mit Feststeller
- Farbe: Korpus Rot 3020 oder Schwarz 9004

Robuste und innovative Arbeitsplatte:

- Fiberglasverstärkte Arbeitsplatte, schlagfest und widerstandsfähig gegen werkstattübliche Chemikalien
- Hohe Kanten, kein Herunterfallen von Werkzeugen – gewellte Oberfläche für höhere Stabilität

Kompatibel:

- Perforierte Seitenwände passend für das Zubehör der Facom Jet+ Werkstattwagen

Praktisch:

- Integrierter Halter für Flaschen und Dosen (abnehmbar)

Sicher:

- Seitlich angebrachtes und geschütztes Sicherheitsschloss

WERKSTATTWAGEN MIT 18 MODULEN / 250 WERKZEUGEN

- (1) MOD.R161-66 - Steckschlüssel 1/4"
- (2) AMEX.3A - Monoblock-Steckschlüssel 1/2" Torx®
- (3) STM.J9A - Monoblock-Steckschlüssel 1/2" 6-Kant
- (4) MOD.S161-36 - Steckschlüssel 3/8"
- (5) MOD.J161-36 - Steckschlüssel 1/2"
- (6) MOD.HLB - Steckschlüssel 6-Kant, lang
- (7) MOD.440-1 - 16 Gabel-Ringschlüssel
- (8) MOD.467BFJ12 - 12 Knarren-Ring-Gabelschlüssel
- (9) MOD.MI7 - Schlagwerkzeuge
- (10) MOD.CPE5 - 5 Mechanikerzangen
- (11) MOD.E41 - 44 Schraubensätze
- (12) MOD.AT1 - 8 PROTWIST® Schraubendreher
- (13) MOD.AT2 - 8 PROTWIST® Schraubendreher
- (14) MOD.ATXR - 7 PROTWIST® Schraubendreher Resistor®
- (15) MOD.CG - 11 Splinttreiber mit Handgriff
- (16) MOD.84TZSA - 7 Stiftschlüssel 6 -Kant mit „T“-Griff
- (17) MOD.89TXA - 7 Stiftschlüssel mit „T“-Griff, Torx®
- (18) MOD.PCSN - 4 Zangen für Sicherungsringe



GRATIS im Lieferumfang enthalten

1 Flaschenhalterung



JET.A1GXL

1 Aufbewahrungsbox



BP.MBOXL

□ JET.9GM3-250
■ JET.9M3-250
1.985,25 €

5 JAHRE GARANTIE

JET+ WERKSTATTWAGEN MIT 8 SCHUBFÄCHERN UND WAHLWEISE 9 ODER 15 WERKZEUGMODULEN



- 8 Schubfächer: 6x 60 mm (18 Module), 2x 130 mm (6 Module),
- 10 Einteilungen für 60 mm hohe Schubfächer
- Abmessungen über alles (einschließlich Rädern und Arbeitsplatte): Länge 774 x Tiefe 546 x Höhe 971 mm
- Nutzabmessungen der Schubfächer: Länge 569 x Tiefe 421 x Höhe 60/130 mm
- Belastbarkeit je Schubfach 60/130 mm: 20/25 kg
- Fassungsvermögen je Schubfach 60/130 mm: 15/30 L
- 4 Räder mit 125 mm Durchmesser: 2 fest und 2 schwenkbar, davon eins mit Feststeller
- Farbe: Korpus Rot 3020 oder Schwarz 9004

1 Flaschenhalterung GRATIS im Lieferumfang enthalten



Art.-Nr. JET.A1GXL



WERKSTATTWAGEN MIT 9 MODULEN / 114 WERKZEUGEN

- (1) MOD.R161-26 - Steckschlüssel 1/4"
- (2) MOD.440-1 - 16 Gabel-Ringschlüssel OGV®
- (3) MOD.S161-46 - Steckschlüssel 1/2"
- (4) MOD.CPEA0 - 3 Mechanikerzangen
- (5) MOD.PR11 - 2 verstellbare Zangen
- (6) MOD.MI7 - Schlagwerkzeuge
- (7) MOD.44-1 - 9 Gabelschlüssel
- (8) MOD.AT2 - 8 PROTWIST® Schraubendreher
- (9) MOD.AT1 - 8 PROTWIST® Schraubendreher

3 Kunststoffeinfagen PL.655



5 JAHRE GARANTIE

□ SPOTLIGHTJET8MG
■ SPOTLIGHTJET8M
1.225,00 €

WERKSTATTWAGEN MIT 15 MODULEN / 146 WERKZEUGEN

- (1) MOD.R161-26 - Steckschlüssel 1/4"
- (2) MOD.440-1 - 16 Gabel-Ringschlüssel OGV®
- (3) MOD.S161-46 - Steckschlüssel 1/2"
- (4) MOD.CPEA0 - 3 Mechanikerzangen
- (5) MOD.PR11 - 2 verstellbare Zangen
- (6) MOD.MI7 - Schlagwerkzeuge
- (7) MOD.ATXR - 7 Resistor® Schraubendreher
- (8) MOD.84TZSA - 7 Stiftschlüssel mit „T“-Griff
- (9) MOD.AT1 - 8 PROTWIST® Schraubendreher
- (10) MOD.44-1 - 9 Gabelschlüssel 44
- (11) MOD.44-2 - 3 große Gabelschlüssel 44
- (12) MOD.440-2 - 4 große Gabel-Ringschlüssel OGV®
- (13) MOD.AT3 - 8 PROTWIST® Schraubendreher
- (14) MOD.CG - Splinttreiber mit Handgriff
- (15) MOD.PCSN - 4 Zangen für Sicherungsringe

5 Kunststoffeinfagen PL.655



□ SPOTLIGHT15PKWG
■ SPOTLIGHT15PKW
1.498,00 €



BREITER JET+ WERKSTATTWAGEN MIT 8 SCHUBFÄCHERN UND 15 WERKZEUGMODULEN



- 8 breite Schubfächer:
6x 60 mm (24 Module), 2x 130 mm (8 Module),
- 12 Einteilungen für 60 mm hohe Schubfächer
- Abmessungen über alles (einschließlich Rädern und Arbeitsplatte): Länge 964 x Tiefe 546 x Höhe 971 mm
- Nutzabmessungen der Schubfächer:
Länge 759 x Tiefe 421 x Höhe 60/130 mm
- Belastbarkeit je Schubfach 60/130 mm: 25/30 kg
- Fassungsvermögen je Schubfach 60/130 mm: 20/40 L
- 4 Räder mit 125 mm Durchmesser:
2 fest und 2 schwenkbar, davon eins mit Feststeller
- Farbe: Korpus Rot 3020 oder Schwarz 9004

1 Flaschenhalterung
GRATIS
im Lieferumfang
enthalten



Art.-Nr. JET.A1GX

WERKSTATTWAGEN MIT 15 MODULEN / 146 WERKZEUGEN

- (1) MOD.R161-26 - Steckschlüssel 1/4"
- (2) MOD.PR11 - 2 verstellbare Zangen
- (3) MOD.S161-46 - Steckschlüssel 1/2"
- (4) MOD.44-1 - 9 Gabelschlüssel 44
- (5) MOD.PCSN - 4 Zangen für Sicherungsringe
- (6) MOD.MI7 - Schlagwerkzeuge
- (7) MOD.CPEAO - 3 Mechanikerzangen
- (8) MOD.44-2 - 3 große Gabelschlüssel 44
- (9) MOD.AT3 - 8 PROTOWIST® Schraubendreher
- (10) MOD.440-2 - 4 große Gabel-Ringschlüssel OGV®
- (11) MOD.ATXR - 7 Resistorx® Schraubendreher
- (12) MOD.440-1 - 16 Gabel-Ringschlüssel OGV®
- (13) MOD.AT1 - 8 PROTOWIST® Schraubendreher
- (14) MOD.84TZSA - 7 Stiftschlüssel mit „T“-Griff
- (15) MOD.CG - Splinttreiber mit Handgriff
- (16) PLL.384 - Modul für Kleinteile

4 Kunststoffeinslagen PL.655



SPOTLIGHT16PKWG
SPOTLIGHT16PKW
1.598,00 €

WERKSTATTWAGEN MIT 15 MODULEN / 144 WERKZEUGEN

- (1) MOD.R161-26 - Steckschlüssel 1/4"
- (2) MOD.PR11 - 2 verstellbare Zangen
- (3) MOD.S161-46 - Steckschlüssel 1/2"
- (4) MOD.44-1 - 9 Gabelschlüssel 44
- (5) MOD.PCSN - 4 Zangen für Sicherungsringe
- (6) MOD.MI7 - Schlagwerkzeuge
- (7) MOD.CPEAO - 3 Mechanikerzangen
- (8) MOD.44-2 - 3 große Gabelschlüssel 44
- (9) MOD.AT3 - 8 PROTOWIST® Schraubendreher
- (10) MOD.440-2 - 4 große Gabel-Ringschlüssel OGV®
- (11) MOD.ATXR - 7 Resistorx® Schraubendreher
- (12) MOD.440-1 - 16 Gabel-Ringschlüssel OGV®
- (13) MOD.AT1 - 8 PROTOWIST® Schraubendreher
- (14) MOD.84TZSA - 7 Stiftschlüssel mit „T“-Griff
- (15) MOD.KL2 - Steckschlüssel 3/4"
- (16) PLL.384 - Modul für Kleinteile

4 Kunststoffeinslagen PL.655



SPOTLIGHT15NKWG
SPOTLIGHT15NKW
1.749,00 €

JET+ WERKSTATTWAGEN MIT 7 SCHUBFÄCHERN UND 8 WERKZEUGMODULEN (SCHAUMSTOFFEINLAGE)



- 7 Schubfächer:
5x 60 mm (15 Module), 1x 130 mm (3 Module),
1x 200 mm (kann auch Module aufnehmen)
- 6 Einteilungen für 60 mm hohe Schubfächer und
2 Einteilungen für 130 mm hohe Schubfächer
- Abmessungen über alles (einschließlich Rädern und
Arbeitsplatte): Länge 774 x Tiefe 546 x Höhe 971 mm
- Nutzabmessungen der Schubfächer:
Länge 569 x Tiefe 421 x Höhe 60/130/200 mm
- Belastbarkeit je Schubfach 60/130/200 mm: 20/25/40 kg
- Fassungsvermögen je Schubfach 60/130/200 mm: 15/30/65 L
- 4 Räder mit 125 mm Durchmesser:
2 fest und 2 schwenkbar, davon eins mit Feststeller
- Farbe: Korpus Rot 3020 oder Schwarz 9004

WERKSTATTWAGEN MIT 8 MODULEN / 119 WERKZEUGEN

- (1) MODM.SL1 - Steckschlüssel 1/2"
- (2) MODM.RL161-36 - Steckschlüssel 1/4"
- (3) MODM.AT1 - 8 PROTOWIST® Schraubendreher
- (4) MODM.440-1 - 16 Gabel-Ringschlüssel OGV®
- (5) MODM.84TZSA - 7 Stiftschlüssel mit „T“-Griff
- (6) MODM.MI7 - Schlagwerkzeuge
- (7) MODM.ATXR - 7 Resistorx® Schraubendreher
- (8) MODM.CPEA1 - 4 Mechanikerzangen
- (9) PM.384 - Modul für Kleinteile



SPOTLIGHT.FOAM.GM3
SPOTLIGHT.FOAM.M3
1.225,00 €



PREMIUM SORTIMENT MIT 165 WERKZEUGEN



- 4 isolierte Schraubendreher 1.000 V:
 - 4 x 100 - 6,5 x 150
 - PH 1 - 2
- 1 Spannungsprüfer Niederspannung (AV.HT1C)
- 9 Sechskant-Stiftschlüssel 1,5 bis 10 mm im Halter (82H.JP9A)
- 8 Sechskant-Stiftschlüssel Torx® Nr. 10 bis 45 im Halter (89.JP8A)
- 1 Universalzange (187A.18CPE)
- 1 Diagonal-Seitenschneider „Pianodraht“ (192A.16CPE)
- 1 Verstellbare Zange mit Verriegelung 250 mm (181A.25CPE)
- 1 Halbrundzange mit langen Backen (185A.20CPE)
- 1 Flachzange mit Kunststoffgriff (188A.16CPE)
- 1 Gripzange mit großer Spannweite (501A)
- 2 Zangen für Sicherungsringe mit Innenspannung – um 45° gebogene Backen:
 - 12 - 25 mm (169A.13) / 18 - 60 mm (169A.18)
- 2 Zangen für Sicherungsringe mit Außenspannung – um 45° gebogene Backen:
 - 10 - 25 mm (167A.13) / 18 - 60 mm (167A.18)
- 1 Bandmaß, 3 Meter (897A.319)
- 1 Metallsäge (603F)
- 10 Bi-Metall-Sägeblätter (668A.8)
- 5 Feilen mit Holzheft
- 1 Vierkantspitze (AP6X80)
- 1 Schlosserhammer, Hickory-Stiel, 32 mm (200H.32)
- 1 Stahlhammer mit Kunststoffaufsatz (208A.32CBA)
- 2 Durchschläger mit Kunststoffgriff: Ø 2 - 4 mm (247.G)
- 2 Splinttreiber mit Kunststoffgriff: Ø 2 - 4 mm (249.G)
- 1 Kreuzmeißel (265.G18)
- 1 Flachmeißel (263.18)
- 1 Präzisionskörner Ø 4 mm (256.4)
- 1 Kabelmesser mit Abisolierer (840.1)

Inhalt:

- 18 Gabel-Ringschlüssel 6 bis 24 mm (440.JE18)
- 12 Gabelschlüssel 6 bis 32 mm (44.JE12)
- 1 Rollgabelschlüssel, verchromt 10" (113A.10C)
- Box 1/2" 12-Kant, 30-tlg. (S.161-5P12): 1 Staubdichte Rundkopf-Umschaltknarre S.161B, 23 Steckschlüssel: 8 bis 34 mm; Zubehör: 2 Verlängerungen 130 + 250 mm; Universal-Kardangeln; Gleitgriff; Kardanwelle
- Box 1/4" 6-Kant, 38-tlg. (R2NANO): 1 Staubdichte Rundkopf-Umschaltknarre R.161B, 10 Steckschlüssel: 5,5 bis 14 mm, Bits Mix (Länge 25 mm): Schlitz 4-6, 5-8 mm; PH 1 - 2; Sechskant 3 - 4 - 5 - 6 mm; Zubehör: 2 Verlängerungen 55 + 100 mm; Universal-Kardangeln; kurzer Steckgriff (Länge 158 mm); Gleitgriff; Steckschlüssel 1/4" Bithalter mit Verriegelungsring Standard
- 5 Schraubendreher 3 x 75 - 4 x 100 - 5,5 x 100 - 6,5 x 150 - 8 x 200 mm
- 3 Schraubendreher PH 0 - 1 - 2
- 3 Schraubendreher PZ 0 - 1 - 2

CM.130APB

1.139,00 €

GRUNDAUSSTATTUNG MIT 35 WERKZEUGEN

Wartungssortiment 100 % sinnvoll



Inhalt:

- Satz mit 9 Gabel-Ringschlüsseln 440. 8 - 10 - 11 - 12 - 13 - 16 - 17 - 18 - 19 mm
- Satz mit 9 langen Stiftschlüsseln 6-Kant mit Kugelkopf im Halter (83SH.JP9A): 1,5 - 2 - 2,5 - 3 - 4 - 5 - 6 - 8 - 10 mm
- 8 PROTWIST® Schraubendreher:
 - 4 x 100 - 5,5 x 125 - 6,5 x 150 - 8 x 150 mm
 - PH 1 x 100 - 2 x 125 PZ 1 x 100 - 2 x 125
- 1 Schlosserhammer „französische Art“ 40 mm (200H.40)
- 2 Splinttreiber Ø 4 - 6 mm (249.4 - 249.6)
- 1 Körner Ø 4 mm (256.4)
- 1 Metallsägebogen (601)
- 1 Gripzange (1 Arbeitsstellung) (501AMP)
- 1 Verstellbare Zange (180.CPE)
- 1 Seitenschneider (192A.16CPE)
- 1 Halbrundzange mit langen Backen (185A.20CPE)

CM.35PB

260,00 €

BASIS SORTIMENT MIT 29 WERKZEUGEN

Absolut notwendig



Inhalt:

- PROBAG Werkzeultasche 20" BS.T20, Maße (L x B x H): 60 x 37 x 31 cm
- 5 PROTWIST® Schraubendreher:
 - 3,5 x 75 - 4 x 100 - 5,5 x 100 mm
 - PZ 1 x 100 - 2 x 125 mm
- 1 Satz mit 10 Gabel-Ringschlüssel im Halter (440.JP10): 440. 8 - 10 - 11 - 12 - 13 - 14 - 16 - 17 - 18 - 19 mm
- 1 Schlosserhammer mit Verbundstiel 32 mm (200C.32)
- 1 Verstellbare Zange (170A.25)
- 1 Seitenschneider (192A.16CPE)
- 1 Stahlbandmaß ABS 3 Meter (893B.319)
- 1 Metallsäge (601)
- 1 Satz mit 9 langen Stiftschlüsseln 6-Kant, mit Kugelkopf, im Halter (83SH.JP9A): 1,5 - 2 - 2,5 - 3 - 4 - 5 - 6 - 8 - 10 mm

CM.FC29PB

224,00 €

* Schlitz-Profil, Phillips-Profil, Pz-Profil, Resistor®-Profil, Torx®-Profil, 6-Kant-Profil

WERKZEUGSORTIMENT 9 SCHAUMSTOFFMODULE



- Modul mit Umschaltknarre und Steckschlüsseln 1/4", 5,5 bis 14 mm, Stiftschlüssel, Bits und Zubehör
- Modul mit Umschaltknarre und Steckschlüsseln 1/2", 8 bis 32 mm
- Modul mit 12 Knarren-Gabel-Ringschlüsseln 467B, 8 bis 19 mm
- Modul mit 9 Schlitzschraubendrehern, 2,5 bis 8 mm
- Modul mit 10 Kreuzschlitz-, PH- und PZ- Schraubendrehern
- Modul mit 10 Torx® Schraubendrehern 6 bis 8 und Resistor® 15 bis 40
- Modul mit 13 Pfeifenkopfschlüssel, 7 bis 19 mm
- Modul mit 4 Zangen: Universal, verstellbar, halbrund, Gripzange
- Modul mit Schlagwerkzeugen: Hammer, Fäustel, Splinttreiber, Körner

CM.90PB

932,00 €

WERKZEUGSORTIMENT „V5“ 6 KUNSTSTOFFMODULE



- Modul mit Umschaltknarre und Steckschlüsseln 1/2", 10 bis 32 mm, Verlängerungen und Kardangeln + Kunststoffeinfuge PLS.384
- Modul mit 16 Gabel-Ringschlüsseln, 6 bis 24 mm
- Modul mit 6 Schlitzschraubendreher (davon 1 mit Sechskant) und 2 PH Schraubendreher
- Modul mit Schlagwerkzeugen: 1 Schlosserhammer, 1 Hammer mit auswechselbaren Aufsätzen, 3 Splinttreiber, 1 Flachmeißel, 1 Körner
- Modul mit Umschaltknarre und Steckschlüsseln 1/4" Steckschlüssel 5,5 bis 14 mm, Verlängerungen, Kardangeln, Steckgriff, Verbindungsstück für Schraubeinsätze, Satz mit 9 Stiftschlüsseln 6-Kant 1,5 bis 8 mm, Satz mit 8 Stiftschlüsseln Torx® 10 bis 45, Bitsatz
- Modul mit 5 Zangen: Seitenschneider, Halbrunde Zange mit geraden Backen, Halbrunde Zange mit gebogenen Backen, Verstellbare Zange, Gripzange

CM.V5PB

669,00 €

WERKZEUGSORTIMENT „V6“ 9 KUNSTSTOFFMODULE



- Modul mit Umschaltknarre und Steckschlüsseln 1/2", 10 bis 32 mm und Zubehör + Kunststoffeinfuge PLS.384
- Modul mit Umschaltknarre und Steckschlüsseln 1/4" Steckschlüssel 5,5 bis 14 mm und Zubehör, Satz mit 9 Stiftschlüsseln 6-Kant 1,5 bis 8 mm, Satz mit 8 Stiftschlüssel Torx® 10 bis 45, Satz mit Schlitz-Bits
- Modul mit 5 Zangen: Seitenschneider, Halbrunde Zange mit geraden Backen, Halbrunde Zange mit gebogenen Backen, Verstellbare Zange, Gripzange
- Modul mit 10 Pfeifenkopfschlüsseln, 8 bis 19 mm
- Modul mit 12 Knarren-Ring-Gabelschlüsseln mit Umschalthebel, 8 bis 19 mm
- Modul mit Schlagwerkzeugen: 1 Schlosserhammer, 1 Hammer mit auswechselbaren Aufsätzen, 3 Splinttreiber, 1 Flachmeißel, 1 Körner
- Modul mit 9 Schlitzschraubendrehern 2,5 bis 8 mm (davon 2 mit Sechskant)
- Modul mit 10 Kreuzschlitzschraubendrehern: PH und PZ
- Modul mit 7 Resistor® Schraubendrehern 10 bis 40

CM.V6PB

928,00 €

WERKZEUGSORTIMENT „V8“ 12 KUNSTSTOFFMODULE



- Modul mit Umschaltknarre und Steckschlüsseln 1/2", 10 bis 32 mm und Zubehör + Kunststoffauflage PLS.384
- Modul mit Umschaltknarre und Steckschlüsseln 1/4" Steckschlüssel 5,5 bis 14 mm und Zubehör, Satz mit 9 Stiftschlüsseln 6-Kant 1,5 bis 8 mm, Satz mit 8 Stiftschlüsseln Torx® 10 bis 45, Satz mit Schlitz-Bits
- Modul mit Umschaltknarre und Steckschlüsseln 3/8", 7 bis 19 mm + Kunststoffeinfuge PLS.384
- Modul mit 5 Zangen: Seitenschneider, Halbrunde Zange mit geraden Backen, Halbrunde Zange mit gebogenen Backen, Verstellbare Zange, Gripzange
- Modul mit 10 Pfeifenkopfschlüsseln, 8 bis 19 mm
- Modul mit 12 Knarren-Ring-Gabelschlüsseln, 8 bis 19 mm
- Modul mit 17 Gabel-Ringschlüsseln Serie 440, 6 bis 24 mm
- Modul mit Schlagwerkzeugen: 1 Schlosserhammer, 1 Hammer mit auswechselbaren Aufsätzen, 3 Splinttreiber, 1 Flachmeißel, Körner
- Modul mit 9 Schlitzschraubendrehern, 2,5 bis 8 mm (davon 2 mit Sechskant)
- Modul mit 10 Kreuzschlitzschraubendrehern PH und PZ
- Modul mit 7 Resistor® Schraubendrehern, 10 bis 40
- Modul mit 4 Zangen für Sicherungsringe mit Außen- und Innenspannung.

CM.V8PB

1.280,00 €

TEXTILE WERKZEUGTASCHE PROBAG: PRAKTISCH UND ROBUST **PROBAG**



SEHR ROBUSTES MATERIAL
• 1.200 Denier



ANGENEHMES TRAGEGEFÜHL
• Verstellbarer Schultergurt, im Schulterbereich gepolstert
• Tragegriffe



EINFACHER, RASCHER ZUGRIFF
• 100% Öffnung für guten Zugriff



LANGLEBIG
• Steifes, wasserfestes Kastenfach für Werkzeugboxen BS.T und Rucksack BS.L30PB & BS.RBPB
• Breite Gummifüße unter der Tasche BS.SMBPB



PRAKTISCHE AUFBEWAHRUNG
• Viele Taschen, Haken, Fächer, Riemen, Unterteilungen

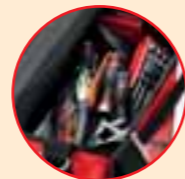

TEXTILE WERKZEUGTASCHEN PROBAG



„Mini“ PROBAG 14
• Fassungsvermögen: 34 L
• Praktische vertikale Aufbewahrung: Schnellzugriff auf die Werkzeuge
• Maße (L x B x H): 390 x 250 x 340 mm
• 2,200 kg
MAXIMALE LAST: 11 KG

BS.T14PB
48,50 €



PROBAG 20
• Fassungsvermögen: 47 L
• Praktische vertikale Aufbewahrung: Schnellzugriff auf die Werkzeuge
• Fach für Sägeblatt
• Maße (L x B x H): 600 x 310 x 370 mm
• 2,800 kg
MAXIMALE LAST: 15 KG

BS.T20PB
60,30 €

TEXTILE WERKZEUGTASCHE PROBAG MIT ROLLEN

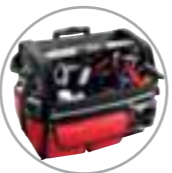

• Tascheninhalt leicht zugänglich, viele Innen- und Außenfächer. Fach für Sägeblatt
• 3 Transportmöglichkeiten: Rollen und Teleskopgriff, Alugriff mit Lederbezug, Schulterriemen mit Schulterpolster
• Kann die Rechner tasche BS.PC15 aufnehmen
• Fassungsvermögen: 33 L
• Maße (L x B x H): 550 x 360 x 440 mm
• 5,400 kg
MAXIMALE LAST: 18 KG

BS.R20PB
96,90 €

*Lieferung ohne Werkzeug und Zubehör.

GROSSRÄUMIGE WERKZEUGTASCHE

PVC-beschichtete Stofftasche 50 cm
• Fassungsvermögen: 34 L
• Kann bis zu 50 cm lange Werkzeuge wie Sägen, Wasserwaagen und große Schlüssel aufnehmen
• Spritzwasserbeständig, reinigungs- und pflegeleicht
• Maße (L x B x H): 540 x 160 x 220 mm
• 1,600 kg
MAXIMALE LAST: 11 KG

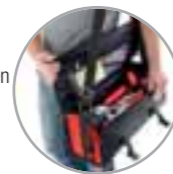

Wasserdicht, leicht und robust

BS.LMBCPB
52,20 €

*Lieferung ohne Werkzeug und Zubehör.

WERKZEUG-STOFFRUCKSACK MIT ROLLEN UND TELESKOPGRIFF

ROBUST

- Hochdichter, robuster Stoff
- Fester, wasserdichter Stauraum
- Sehr robuste Rollen

PRAKTISCH

- Mehrere Innen- und Außenfächer
- 3 Transportmöglichkeiten: Rucksack mit Schulterriemen, Teleskopgriff und Rollen, Tragegriff
- Staufach für die Schulterriemen
- Gepolstertes Innenfach für 15" Computer

KOMFORTABEL

- Verstellbare, gepolsterte Schulterriemen
- Rückenpolsterung aus hochdichtem Schaumstoff



Ideal für Wartungsarbeiten unterwegs

• Maße (L x B x H): 335 x 158 x 554 mm
• 3,700 kg
MAXIMALE LAST: 25 KG

BS.RBPB
89,00 €

KOMPAKTER UND MODULARER WERKZEUG-STOFFRUCKSACK

Robust und praktisch

KOMPAKT

- Geeignet für Sicherheitsleitern und Steigleitern



PRAKTISCH
• Ringe zum Anhängen von Werkzeug

- Robustes, wasserdichtes Nylon
- Reißverschluss mit Ösen für ein Vorhängeschloss
- Ausgeklügelter Innenstauraum: abnehmbare Taschen mit Klett befestigt, Befestigungsringe und abnehmbarer „Organizer“
- Verstellbare, gepolsterte Schulterriemen
- Fassungsvermögen: 20 L
- Maße (L x B x H): 300 x 180 x 480 mm
- 2,700 kg
MAXIMALE LAST: 10 KG

PERFEKT ORGANISIERT
• Große Auswahl: Aufbewahrung und Befestigung

BS.MCBPB
84,70 €

*Lieferung ohne Werkzeug und Zubehör.

WERKZEUG-STOFFRUCKSACK

Extrem bequem

- Rücken aus hochdichtem Schaumstoff
- Verstellbare Schulter-, Brust- und Bauchriemen
- Viele Taschen und Haken bringen Ordnung ins Werkzeug
- Gepolstertes Computerefach (15")
- Abnehmbare „Organizer“ Tasche
- Fassungsvermögen: 30 Liter
- Maße (L x B x H): 355 x 225 x 460 mm
- 3,200 kg
MAXIMALE LAST: 12 KG



BS.L30PB
70,80 €

MEHRFACH-ZUGRIFFTASCHE MIT SEITENTASCHEN

PRAKTISCH

- Mehrere Innen- und Außenfächer
- 2 große Seitentaschen mit viel Stauraum (Handwerkzeuge und Elektrogeräte)
- Weite Öffnung der Seitentaschen für ungehinderten Zugriff auf das Innere
- 2 Tragemöglichkeiten: Tragegriff, gepolsterter Schulterriemen
- Gepolstertes Innenfach für 15" Computer

ROBUST

- Hochdichter, robuster Stoff
- Fester, wasserdichter Stauraum
- Maße (L x B x H): 430 x 280 x 300 mm
- 2,180 kg
- MAXIMALE LAST: 25 KG**



Ideal für Wartungsarbeiten am Einsatzort

BS.2SBPB
64,00 €

STOFFTASCHE 2-IN-1

Doppelfunktion: PC- und Werkzeugtasche



Tasche 2-in-1: Werkzeug und PC

- Viel Stauraum fürs Werkzeug
- 1 gepolsterte Tasche für einen Laptop (max. 15")
- 100% Öffnung für guten Zugriff
- Maße (L x B x H): 460 x 150 x 350 mm
- 1,900 kg
- MAXIMALE LAST: 7 KG**

BS.TLBPB
42,00 €

*Lieferung ohne Werkzeug und Zubehör.

STOFFTASCHE FÜR SCHNELLEINSÄTZE

Kompakt, alles drin für den Schnelleinsatz



- Doppelte Tragegriffe und verstellbarer Schulterriemen
- 100% Öffnung für guten und raschen Zugriff auf das Innere
- Mit Stifflampenfach
- Maße (L x B x H): 450 x 180 x 170 mm
- 1,500 kg
- MAXIMALE LAST: 5 KG**

BS.SMBPB
32,20 €

*Lieferung ohne Werkzeug und Zubehör.

ORGANIZER

Hält Ordnung in den Kleinteilen



Organizer 8 Boxen

- Transparenter, sehr robuster Deckel, hält die Boxen am Platz
- 8 herausnehmbare und neu arrangierbare Trennteile (bis zu 10 Boxen)
- Maße (L x B x H): 422 x 335 x 106 mm
- 1,800 kg

BP.Z8PB
28,70 €

*Lieferung ohne Inhalt.



Organizer XL

- 3 Unterteilungen:
 - Für Kleinteile: 9 herausnehmbare Mulden,
 - Mittelfach: Handwerkzeug
 - Für Elektrogeräte: 6 herausnehmbare Mulden
- Fassungsvermögen: Organizer 2 x 6 L + Mittelfach 4,7 L
- Maße (L x B x H): 426 x 316 x 234 mm
- 2,670 kg
- MAXIMALE LAST: 15 KG**

BP.Z46APB
44,70 €

*Lieferung ohne Inhalt.

METALL-WERKZEUGKÄSTEN 5 FÄCHER

Robust



Klassisches Modell

- Maße (L x B x H): 470 x 220 x 215 mm
- 5,000 kg
- MAXIMALE LAST: 25 KG**

BT.11GPB
44,30 €

Großes Modell

- Maße (L x B x H): 560 x 220 x 215 mm
- 6,390 kg
- MAXIMALE LAST: 30 KG**

BT.13GPB
54,50 €

*Lieferung ohne Werkzeug und Zubehör.

WERKZEUGKÄSTEN „PRO BOX“



- Inklusive 3 Kunststoffächer und 2 Racks für Bits im Deckel
- Maße (L x B x H): 515 x 300 x 275 mm
- 2,320 kg
- MAXIMALE LAST: 25 KG**

BP.P20APB
35,70 €

SEHR ROBUST UND LANGLEBIG

- Alu-Tragegriff
- Rostbeständige Metallschließen
- Wasserdicht nach IP 54

PRAKTISCH

- Großes, geräumiges Staufach
- Automatisch öffnende Ablage mit herausnehmbaren Boxen für Kleinteile
- Automatisches Öffnen und Schließen der Fächer
- Kleinteile (Schrauben, Muttern) geraten beim Tragen nicht durcheinander



- Inklusive 6 Kunststoffächer und 2 Racks für Bits im Deckel
- Maße (L x B x H): 667 x 301 x 275 mm
- 2,940 kg
- MAXIMALE LAST: 35 KG**

BP.P26APB
43,90 €

*Lieferung ohne Werkzeug und Zubehör.

WERKZEUGKÄSTEN FACOM „TOOL BOX“

Selbst-schließend



Kleines Modell 16"

- Maße (L x B x H): 394 x 220 x 162 mm
- 1,200 kg
- MAXIMALE LAST: 17 KG**

BP.C16NPB
14,60 €

Mittelgroßes Modell 19"

- Maße (L x B x H): 486 x 266 x 236 mm
- 2,100 kg
- MAXIMALE LAST: 25 KG**

BP.C19NPB
21,90 €

Großes Modell 24"

- Maße (L x B x H): 595 x 281 x 260 mm
- 2,800 kg
- MAXIMALE LAST: 28 KG**

BP.C24NPB
31,00 €

*Lieferung ohne Inhalt.

ÖFFNEN MIT EINER HAND, selbstschließend

ABSCHLIESSBAR (Schloss nicht im Lieferumfang enthalten)

+2 STAUFÄCHER

im Deckel, auch im geschlossenen Zustand

HERAUSNEHMBARER TRAGEEINSATZ

DIE WERKZEUGKÄSTEN SIND STAPELBAR 3 verschiedene Größen

AUFBEWAHRUNGSSYSTEM TOUGHSYSTEM®

10 MODULE FÜR EIN MOBILES, MODULARES,
AUSBAUFÄHIGES, ROBUSTES, WASSERDICHTES
UND SICHERES AUFBEWAHRUNGSSYSTEM



WASSERBESTÄNDIG



STAPELBAR

- Riegel verbinden alle Boxen zu einer tragfähigen Einheit
- Wasser- und staubdichte Boxen mit seitlichen Griffen zur Fixierung am Trolley



Passgenaue, mobile Einheit!

WWW.FACOM.COM/TOUGHSYSTEM

TOUGHSYSTEM® TRÄGER FÜR NUTZFAHRZEUGE FSVAN

PRAKTISCH

- Crash-getestete, ausziehbare Metallstangen für Höhenanpassung in leichten Nutzfahrzeugen
- 70 kg Tragfähigkeit pro Träger für eine optimale Anpassung

ROBUST

- Einklappbare, verstärkte Halter mit einer Tragfähigkeit von 20 kg pro Paar für eine optimale Raumnutzung



70 kg max

Kreieren Sie Ihre individuelle Lösung für optimale Stauraumnutzung



SICHERHEIT

- Verstellbare Strebe zur Stabilisierung des Systems
- 8 patentierte Befestigungen für jeden Transportertyp
- Verstärkte Befestigung der Füße am Boden

Min. 146,3 cm -
Max. 214,3 cm
21,400 kg

BSYS.TKVANLPB
303,90 €

Min. 91,9 cm -
Max. 163,3 cm
17,500 kg

BSYS.TKVANPB
253,90 €

TRÄGER FÜR WERKSTATTEINRICHTUNG FSWORKSHOP

PRAKTISCH

- Höhenverstellbare Konstruktion
- 1,8 m Metallstange, 2 Querstreben und 5 Halterpaare schaffen individuelle Lösungen
- Mit allen ToughSystem® Modulen kompatibel

ROBUST

- Maximale Traglast 200 kg, genug für den Eigenbedarf



180 cm

200 kg max

Optimale Raumnutzung –
übersichtliche Organisation



30 kg max

Nutzabmessung
des Systems:
180 x 65 x 33 cm

BSYS.TKPB
151,50 €

TROLLEY FSCARRIER



- Konstruktion für höhenverstellbare Halterpaare in individueller Anzahl
- Große Räder (22 cm) machen den Trolley wendig
- Bodenplatte und Halter einklappbar, stauraumsparend
- Widerstandsfähiger Metallrahmen
- Zentralverriegelung der Module mit einem Schloss



Maße:
68,5 x 51,4 x 111,3 cm
15,650 kg

BSYS.TRPB
203,90 €

Zusätzliches Halterpaar



Maße:
27 x 7,2 x 7,5 cm
0,660 kg

BSYS.CKPPB
23,90 €

WASSERDICHTER ORGANIZER FS100



- 12 herausnehmbare Boxen (4 große und 8 kleine Boxen)
- Robuster, transparenter Deckel macht den Inhalt sichtbar
- Deckeleinkerbungen halten die Fächer beim Transport sicher am Platz



Maße:
55,2 x 33,5 x 11,6 cm
2,260 kg

BSYS.BPZ100PB
59,90 €

STAUBDICHTE WERKZEUGBOX FS300



- Herausnehmbarer Trageinsatz
- Großer Stauraum
- Bi-Material Griff zum komfortablen Tragen



Maße:
55,4 x 33,5 x 31 cm
4,350 kg

BSYS.BP300PB
71,90 €

WERKZEUGTRAGE FS280



- Großer, robuster Metallgriff für komfortablen Transport
- Die weite Öffnung sorgt für stets guten Zugriff



Maße:
55,8 x 33 x 27,7 cm
2,500 kg

BSYS.BPTO280PB
49,90 €

WASSERDICHTE MOBILE TRANSPORTBOX FS450



- Bi-Material Teleskopgriff für bequemen Transport und Fortbewegung
- Mit den Stapelungsriegeln weitere Boxen dazuschalten
- Seitliche Tragegriffe
- Herausnehmbarer Trageinsatz
- Qualitätsräder (18 cm) garantieren hohe Wendigkeit



Maße:
59,7 x 48 x 99 cm
9,500 kg

BSYS.BPT450PB
109,90 €

STAUBDICHTE WERKZEUGBOX FS150



- 2 Organizer in den Deckel integriert
- 2 Bi-Material Tragegriffe für gerade und hochkante Trageposition

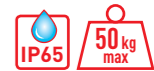

Maße:
55,4 x 33,5 x 15,8 cm
4,450 kg

BSYS.BP150PB
59,90 €

STAUBDICHTE WERKZEUGBOX FS400



- Herausnehmbarer Trageinsatz und vertikale Aufbewahrung
- Großer Stauraum
- Bi-Material-Griff zum komfortablen Tragen

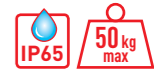

Maße:
55,4 x 36,6 x 41 cm
6,000 kg

BSYS.BP400PB
81,90 €

BAUSTELLENRADIO FSMUSIC

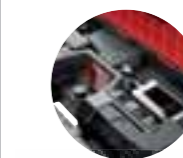

- Hochwertiger Klang: 4 Lautsprecher + 2 Subwoofer
- Leistung: 40 W (100 dB à 1 m)
- Bluetooth®, 3,5 mm AUX-Anschluss, USB Port
- Inklusive 10.8 V - 18 V Akkus, Netzadapter mit 2 m Kabel
- Mit den Stapelungsriegeln weitere Module dazuschalten
- Staub- und wassergeschützt (IP 54)



Maße:
53,9 x 37,1 x 15,8 cm
7,240 kg

BSYS.BPMUSICPB
249,00 €

ARRETIERUNGSSYSTEM DER SCHUBFÄCHER UNTEREINANDER

ARRETIERUNGSSYSTEM DER SCHUBFÄCHER UNTEREINANDER

Safety Lock System

SICHERHEIT

- Schubfächer können nur einzeln geöffnet werden
- Keine Kippgefahr des Werkstattwagens
- Zentralverriegelung der Schubfächer

Safety Lock System

SCHUBFACH ÖFFNET NUR, WENN ALLE ANDEREN GESCHLOSSEN SIND

WERKSTATTWAGEN E-ACCESS

Öffnen und Schließen der Schubfächer mit der Benutzerkarte!

SICHERHEIT

- Ton- und Lichtalarm warnen bei schwacher Batterieladung
- Mit dem Notschlüssel lässt sich der Werkstattwagen auch bei entladener Batterie öffnen

Werkstattwagen 7 Schubfächer

- 5 Schubfächer 60 mm hoch
- 1 Schubfach 130 mm hoch
- 1 Schubfach 200 mm hoch
- Nutzlast pro Schubfach: 20 / 25 / 35 kg
- Nutzabmessung inklusive Räder und Arbeitsplatte (L x B x H): 774 x 546 x 971 mm
- Nutzmaße der Schubfächer (L x B x H): 569 x 421 x 60 / 130 / 200 mm
- ▲ 78,00 kg

JET.7GM3EACCPB
1.015,00 €

Werkstattwagen 8 Schubfächer

- 6 Schubfächer 60 mm hoch
- 2 Schubfächer 130 mm hoch
- Nutzlast pro Schubfach: 20 / 25 kg
- Nutzabmessung inklusive Räder und Arbeitsplatte (L x B x H): 774 x 546 x 971 mm
- Nutzmaße der Schubfächer (L x B x H): 569 x 421 x 60 / 130 / 270 mm
- ▲ 80,00 kg

JET.8GM3EACCPB
1.095,00 €

JET+

SICHERER UND RASCHER ZUGRIFF

- Elektronisches Öffnungssystem per Chipkarte mit Mifare® classic 1k
- Rasche Öffnung: lediglich die Karte vor den Sensor halten
- Notsystem funktioniert mit 4 x 1,5 V AAA Batterien (im Lieferumfang enthalten)
- Inklusive 1 Codierkarte und 1 Resetkarte: Freischaltung oder Sperrung des Zugangs in Sekundenschnelle (bis zu 100 Nutzer)

E-ACCESS KARTEN

- Codierung/Sperrung der Karten mit Codier- und Resetkarten
- Öffnen/Schließen der Schubfächer mit Benutzerkarten

ANDROID SMARTPHONE APP ÜBER NFC

Für die personalisierte Verwaltung bestimmter Parameter (Timing der automatischen Schließung, Nachverfolgbarkeit der Nutzer, Batteriestatus)

IM LIEFERUMFANG ENTHALTEN:

- 1 Codierkarte • 1 Resetkarte • 2 Benutzerkarten (Optionale Zusatzkarten Artikelnr. EACCESS-UCARD (max. 100 Karten pro Werkstattwagen). Fragen Sie Ihren Händler)
- 1 Notschlüssel • 4 x 1,5 V AAA Batterien

SICHERHEITS-WERKSTATTWAGEN

JET+

Alle Vorteile des Programms JET+3 mit dem Plus an Sicherheit!

SICHERHEIT

- Werkstattwagen mit „SAFETY LOCK SYSTEM“: verhindert das gleichzeitige Öffnen von mehr als einem Schubfach; optimaler Kippschutz
- Zentralverriegelung mit Schlüssel (2 Schlüssel im Lieferumfang enthalten)

Werkstattwagen 6 Schubfächer

- 15 Module in Schubfächern von 60 und 130 mm Höhe
- Gesamtnutzlast in den Schubfächern: 140 kg
- ▲ 78,50 kg

JET.6GM3SPB
864,00 €

Werkstattwagen 8 Schubfächer

- 24 Module in Schubfächern von 60 und 130 mm Höhe
- Gesamtnutzlast in den Schubfächern: 170 kg
- ▲ 79,50 kg

JET.8GM3SPB
1.051,00 €

ROBUST

WENDIG

3 MODULE PRO SCHUBFACH



Alle Vorteile des Programms JET+4 mit dem Plus an Sicherheit!



4 MODULE PRO SCHUBFACH

SICHERHEIT

- Werkstattwagen mit „SAFETY LOCK SYSTEM“: verhindert das gleichzeitige Öffnen von mehr als einem Schubfach; optimaler Kippschutz
- Zentralverriegelung mit Schlüssel (2 Schlüssel im Lieferumfang enthalten)

ROBUST

- Arbeitsfläche aus tiefgezogenem Aluminium, durch Holzplatte verstärkt, Schutzkappen der Arbeitsplatte aus stoßfestem Polypropylen, abgerundete Ecken
- Schubfachgriffe aus Aluminium

WENDIG

- 4 JET+ Räder mit 125 mm Durchmesser (2 fest und 2 schwenkbar, davon eins mit Feststellbremse); geringer Kraftaufwand beim Anfahren, beständig gegen Späne und Kohlenwasserstoffe

Werkstattwagen 6 Schubfächer

- 4 Schubfächer 60 mm hoch = 16 Module
- 1 Schubfach 130 mm hoch = 4 Module
- 1 Schubfach 270 mm hoch
- Gesamtnutzlast in den Schubfächern: 175 kg
- Nutzabmessung inklusive Räder und Arbeitsplatte (L x B x H): 964 x 546 x 971 mm
- Statische Belastbarkeit: 1.000 kg
- ▲ 90,00 kg

JET.6GM4SPB
990,00 €

SICHERHEITS-WERKSTATTWAGEN ROLL

SICHERHEIT

- Werkstattwagen mit „SAFETY LOCK SYSTEM“: verhindert das gleichzeitige Öffnen von mehr als einem Schubfach; optimaler Kippschutz
- Zentralverriegelung mit Schlüssel (2 Schlüssel im Lieferumfang enthalten)

ROBUST

- Arbeitsfläche aus verstärktem Polypropylen, stoßfest und beständig gegen Chemikalien, abgerundete Ecken, belastbar bis 700 kg
- Schubfachgriffe aus Polypropylen
- Nutzlast pro Schubfach: 20 kg (60 mm) / 25 kg (130 + 200 mm)

WENDIG

- 4 Räder mit 125 mm Durchmesser (2 fest und 2 schwenkbar, davon eins mit Feststellbremse); geringer Kraftaufwand beim Anfahren, beständig gegen Späne und Kohlenwasserstoffe

Werkstattwagen 6 Schubfächer

- 3 Schubfächer 60 mm hoch = 9 Module
- 2 Schubfächer 130 mm hoch = 6 Module
- 1 Schubfach 200 mm hoch
- Nutzabmessung ohne Räder (L x B x H): 970 x 748 x 515 mm
- ▲ 53,50 kg

ROLL.6GM3SPB
499,00 €

Im Lieferumfang sind keine Module oder Werkzeuge enthalten.





WERKSTATTWAGEN JET+



2 EINZIEHBARE KANTEN

- Unter schwerer Last senken sich die Kanten der Arbeitsplatte und schließen mit der Arbeitsfläche ab



2 HOHE KANTEN

- Vorne und hinten, als Fallschutz



ARBEITSPLATTE

- Mit integriertem Griff: die Arbeitsplatte kann 16 Schraubendreher, Schraubstock, Kleinteileständer aufnehmen



SEHR ROBUSTE RÄDER

- Geringer Kraftaufwand beim Anschieben
- Lange Lebensdauer
- Hohe Beständigkeit bei schweren Lasten



SCHUBFÄCHER

- 100% ausziehbar = besserer Zugriff



ZENTRALVERRIEGELUNG

- Schloss in spezielle Aufnahme eingelassen; mit Kippschlüssel



SOFT-PUFFER

- Stoßdämpfende Wirkung an den 4 Kanten und den Schubfächern, mit Schutz des Aluminiumhakens



LACKIERUNG

- Alle JET+ Werkstattwagen gibt es in Dunkelgrau / rot
- Spezial-RAL-Farben auf Anfrage: Mindestbestellmenge von 6 Werkstattwagen. Zu Preisen und Lieferfristen fragen Sie bitte Ihren Händler

ZUBEHÖR



Set für Sauberkeit

- Magnetisches Tablett mit Einteilungen und Papierrollenhalterung*
- Abfallbehälter

5,200 kg
JET.A5GXLBP
167,70 €



Abklappbares Bord

- Robuste, abklappbare Arbeitsplatte zur Vergrößerung der Arbeitsfläche
- Tragkraft: 20 kg
- Kompatibel mit den Werkstattwagen JET+, CHRONO

5,100 kg
JET.A16PB
82,60 €



Schraubstockhalterung

- Holzarbeitsplatte, 40 mm dick zur Aufnahme des Schraubstocks (Schraubstock nicht inbegriffen)
- Kompatibel mit den Werkstattwagen JET+

3,100 kg
JET.A17PB
88,70 €

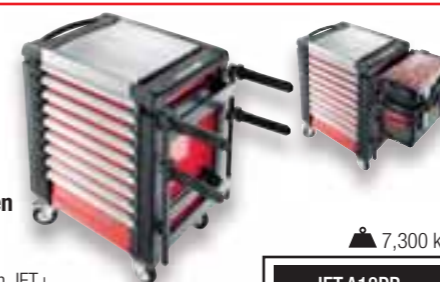

Halterung für TOUGHSYSTEM® Boxen

- Standardausführung inklusive 2 Halterpaare
- Einfache Montage an den JET+ Werkstattwagen
- Für bis zu 4 TOUGHSYSTEM® Boxen

7,300 kg
JET.A18PB
128,10 €

5 MODULE PRO SCHUBFACH JET+⁵

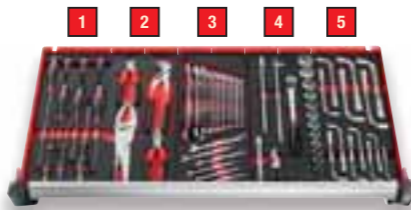

Endlos viel Stauraum



- Nutzabmessung inklusive Räder und Arbeitsplatte (L x B x H): 1.154 x 546 x 1.000 mm
- Statische Belastbarkeit: 1.000 kg

+ 8 SCHUBFÄCHER

- 6 Schubfächer 60 mm hoch = 30 Module
- 2 Schubfächer 130 mm hoch = 10 Module
- Gesamtnutzlast in den Schubfächern: 290 kg

JET.8GM5PB
 JET.8M5PB
1.230,00 €

+ 7 SCHUBFÄCHER

- 5 Schubfächer 60 mm hoch = 25 Module
- 1 Schubfach 130 mm hoch = 5 Module
- 1 Schubfach 200 mm hoch
- Gesamtnutzlast in den Schubfächern: 265 kg

JET.7GM5PB
 JET.7M5PB
1.196,00 €

+ 6 SCHUBFÄCHER

- 4 Schubfächer 60 mm hoch = 20 Module
- 1 Schubfächer 130 mm hoch = 5 Module
- 1 Schubfach 270 mm hoch
- Gesamtnutzlast in den Schubfächern: 235 kg

JET.6GM5PB
 JET.6M5PB
1.160,00 €

4 MODULE PRO SCHUBFACH JET+⁴



Der beste Kompromiss



- Nutzabmessung inklusive Räder und Arbeitsplatte (L x B x H): 964 x 546 x 971 mm
- Statische Belastbarkeit: 1.000 kg

+ 8 SCHUBFÄCHER

- 6 Schubfächer 60 mm hoch = 24 Module
- 2 Schubfächer 130 mm hoch = 8 Module
- Gesamtnutzlast in den Schubfächern: 210 kg

JET.8GM4PB
 JET.8M4PB
905,00 €

+ 7 SCHUBFÄCHER

- 5 Schubfächer 60 mm hoch = 20 Module
- 1 Schubfach 130 mm hoch = 4 Module
- 1 Schubfach 200 mm hoch
- Gesamtnutzlast in den Schubfächern: 195 kg

JET.7GM4PB
 JET.7M4PB
860,00 €

+ 6 SCHUBFÄCHER

- 4 Schubfächer 60 mm hoch = 16 Module
- 1 Schubfach 130 mm hoch = 4 Module
- 1 Schubfach 270 mm hoch
- Gesamtnutzlast in den Schubfächern: 175 kg

JET.6GM4PB
 JET.6M4PB
779,00 €

3 MODULE PRO SCHUBFACH JET+³



Das Stauwunder



- Nutzabmessung inklusive Räder und Arbeitsplatte (L x B x H): 774 x 546 x 971 mm
- Statische Belastbarkeit: 900 kg

+ 8 SCHUBFÄCHER

- 6 Schubfächer 60 mm hoch = 18 Module
- 2 Schubfächer 130 mm hoch = 6 Module
- Gesamtnutzlast in den Schubfächern: 170 kg

JET.8GM3PB
 JET.8M3PB
848,00 €

+ 7 SCHUBFÄCHER

- 5 Schubfächer 60 mm hoch = 15 Module
- 1 Schubfach 130 mm hoch = 3 Module
- 1 Schubfach 200 mm hoch
- Gesamtnutzlast in den Schubfächern: 155 kg

JET.7GM3PB
 JET.7M3PB
766,00 €

+ 6 SCHUBFÄCHER

- 4 Schubfächer 60 mm hoch = 12 Module
- 1 Schubfach 130 mm hoch = 3 Module
- 1 Schubfach 270 mm hoch
- Gesamtnutzlast in den Schubfächern: 140 kg

JET.6GM3PB
 JET.6M3PB
687,00 €

+ 5 SCHUBFÄCHER

- 2 Schubfächer 60 mm hoch = 6 Module
- 2 Schubfächer 130 mm hoch = 6 Module
- 1 Schubfach 270 mm hoch
- Gesamtnutzlast in den Schubfächern: 125 kg

JET.5GM3PB
 JET.5M3PB
651,00 €

Im Lieferumfang sind keine Module oder Werkzeuge enthalten.



NEU WERKSTATTWAGEN ROLL, 6 SCHUBFÄCHER - 4 MODULE PRO SCHUBFACH

Der extrabreite ROLL Werkstattwagen!



Unsere Werkstattwagen werden in Feuquières-en-Vimeu (Frankreich) produziert

ROBUST

- Arbeitsfläche aus verstärktem Polypropylen, stoßfest und beständig gegen Chemikalien, belastbar bis 900 kg. Fallschutz-Kanten. Arbeitsfläche: 750 x 460 mm
- Schubfachgriffe aus faserdurchsetztem Polypropylen, 1 Griff pro Seite: einer zum Schieben, einer zum Anheben über Hindernisse
- Nutzlast pro Schubfach: 25 kg (60 mm) / 30 kg (130 mm) / 35 kg (200 mm)

WENDIG

- 4 Räder mit 125 mm Durchmesser (2 fest und 2 schwenkbar, davon eins mit Feststellbremse): geringer Kraftaufwand beim Anfahren, beständig gegen Späne und Kohlenwasserstoffe

SICHERHEIT

- Zentralverriegelung mit Schlüssel, seitlich angebracht (2 Schlüssel im Lieferumfang enthalten)

MERKMALE

- 6 Schubfächer mit bis zu 4 Modulen pro Schubfach:
 - 3 Schubfächer 60 mm hoch
 - 2 Schubfächer 130 mm hoch
 - 1 Schubfach 200 mm hoch
- Nutzmaße der Schubfächer (L x B x H): 759 x 421 x 60/130/200 mm
- Ausbaufähig:
 - perforierte Seite zur Aufnahme von Jet+ Zubehör
 - Aufnahme für 3 Schraubendreher, Kleinteileständer

- Nutzabmessung ohne Räder (L x B x H): 968 x 518 x 971 mm
- Inklusive 1 Flaschenhalter
- Lieferung mit montierten Rädern
- 72,00 kg

ROLL.6M4PF 499,00 €

WERKSTATTWAGEN ROLL, 6 SCHUBFÄCHER - 3 MODULE PRO SCHUBFACH



1 GRIF PRO SEITE • Zum Anheben des Werkstattwagens über Hindernisse

SICHERUNG

- Die neue seitliche Anbringung des Schlosses verhindert ein Abbrechen. Zentralverriegelung mit Schlüssel (2 Schlüssel im Lieferumfang enthalten, davon ein Kippschlüssel)

AUSBAUFÄHIG

- Werkstattwagen mit perforiertem Seitenteil zur Aufnahme von JETXL Zubehör
- Inklusive Flaschenhalter (wahlweise rechts oder links)



INTEGRIERTE KANTEN • als Fallschutz

VERSTÄRKTE ARBEITSPLATTE

- Belastbar mit einer statischen Last von bis zu 700 kg, stoßresistent und kohlenwasserstoffbeständig

Merkmale:

- 6 Schubfächer:
 - 3 Schubfächer 60 mm hoch
 - 2 Schubfächer 130 mm hoch
 - 1 Schubfach: 200 mm hoch
- Nutzlast pro Schubfach: 20 / 25 / 30 kg
- Nutzabmessungen inklusive Räder und Arbeitsplatte (L x B x H): 748 x 515 x 970 mm
- Nutzmaße der Schubfächer (L x B x H): 569 x 421 x 60 / 130 / 200 mm
- In zwei Lackierungen erhältlich: rot 3020 oder grau 9006

WENDIG

- 4 Räder mit 125 mm Ø, (2 fest und 2 schwenkbar, davon eins mit Feststellbremse)

ROLL.6GM3PB 390,00 €

NEU WORKSHOP SYSTEM ROLL



EXPRESS AUFBAU Wandunabhängiger Aufbau durch selbsttragende Konstruktion.



ARBEITSPLATTE • 2 Längen: 1.450 mm oder 2.175 mm • Mehrschichtiges, 30 mm Buchenholz

ZUBEHÖR An die Seitenteile der Möbel passt das JETXL Zubehör (komplette Serie siehe FACOM Katalog)

5 JAHRE GARANTIE

Das Kernstück der optimierten Arbeitsumgebung

VARIABLE AUFBEWAHRUNG

Hochschrank

Schrank mit 2 Türen



KOMFORTABLES ARBEITEN

Um die Standard-Arbeitshöhe von 842 auf 1.006 mm zu erhöhen, die Möbel auf Erhöhungen stellen. Idealer Arbeitsplatz und optimale Raumnutzung. Ihr Werkstattwagen findet unter der Arbeitsplatte Platz. Schubfächer und Türen mit Griffen aus Polypropylen.

Hängeschrank

SICHERUNG Alle Elemente abschließbar (2 Schlüssel im Lieferumfang enthalten)

Lochplatte

Schrank mit Schubfächern



EDLES FINISH

- Optionale Metall-Abschlusswangen
- Optionale höhenverändernde Füße
- Epoxy Pulverlackierung - rot 3020

WERKPLATZ RWS-4

Artikel-Nr.	Beschreibung	Anz.
RWS-MBSPP	RWS - Unterschrank mit 2 Türen	1
RWS-MBS6T	RWS - Schrank 6 Schubfächer	1
RWS-FEET	RWS - Satz mit 2 Erhöhungen	3
RWS-CHSP	RWS - Hängeschrank mit 1 Tür	2
RWS-TUBES	RWS - Montage-Kit	2
RWS-PPAV1	RWS - Lochplatte	4
RWS-PB2	RWS - Holzplatte 1.450 mm	1
RWS-A500PP	RWS - Hochschrank 500 mm	1

Optional	Beschreibung	Anz.
RWS-MASK	Satz mit 2 Abschlusswangen	1
JLS2.03	Satz mit 4 Fußspindeln	2

RWS-4 1.973,00 €

WERKPLATZ RWS-3

Artikel-Nr.	Beschreibung	Anz.
RWS-MBSPP	RWS - Unterschrank mit 2 Türen	1
RWS-MBS6T	RWS - Schrank 6 Schubfächer	1
RWS-FEET	RWS - Satz mit 2 Erhöhungen	2
RWS-CHSP	RWS - Hängeschrank mit 1 Tür	2
RWS-TUBES	RWS - Montage-Kit	2
RWS-PPAV1	RWS - Lochplatte	4
RWS-PB2	RWS - Holzplatte 1.450 mm	1

Optional	Beschreibung	Anz.
RWS-MASK	Satz mit 2 Abschlusswangen	1
JLS2.03	Satz mit 4 Fußspindeln	2

RWS-3 1.538,00 €

WERKPLATZ RWS-5

Artikel-Nr.	Beschreibung	Anz.
RWS-MBSPP	RWS - Unterschrank mit 2 Türen	1
RWS-MBS6T	RWS - Schrank 6 Schubfächer	1
RWS-FEET	RWS - Satz mit 2 Erhöhungen	2
RWS-CHSP	RWS - Hängeschrank mit 1 Tür	2
RWS-TUBES	RWS - Montage-Kit	3
RWS-PPAV1	RWS - Lochplatte	7
RWS-PB3	RWS - Holzplatte 2.175 mm	1
RWS-SHELF	RWS - Metallregal	1

Optional	Beschreibung	Anz.
RWS-MASK	Satz mit 2 Abschlusswangen	1
JLS2.03	Satz mit 4 Fußspindeln	2

RWS-5 1.726,00 €

FAHRBARER WERKSTATT-BEISTELLTISCH ROLL



**Sehr robust!
Breite Ablageflächen!**

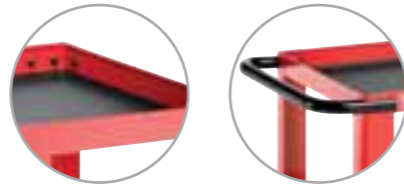

- Großer Handgriff aus Metall
- 3 Metallböden mit Schutzmatte
- 2 unterschiedliche Positionen für die mittlere Ablage
- Äußerst wendig: 4 Räder mit 100 mm Ø (2 fest und 2 schwenkbar, davon eins mit Feststellbremse)
- Traglast: 200 kg
- Maße mit Griff (L x B x H): 859 x 470 x 927 mm
- Nutzmaße der Ablagen (L x B): 745 x 455 mm
- Als Bausatz geliefert – rasche, einfache Montage

ROLL.UC3SPB
157,60 €

FAHRBARER WERKZEUGKOFFER ROLL

VERSTÄRKTE ARBEITSPLATTE

- Belastbar bis zu einer statischen Last von 700 kg
- Stoßfest und kohlenwasserstoffbeständig
- Integrierte Kanten als Fallschutz

ABKLAPPBARER GRIFF AUS HOCHWERTIGEM METALL

1 GRIFF PRO SEITE

SCHUBFÄCHER MIT GESICHERTER VERRIEGELUNG

- Keine Öffnungsgefahr beim Verschieben

AUSBAUFÄHIG

- Werkstattwagen mit perforiertem Seitenteil zur Aufnahme von JETXL Zubehör
- Inklusive Flaschenhalter

WENDIG

- 4 Räder mit 125 mm Ø, (2 fest und 2 schwenkbar, davon eins mit Feststellbremse)

Fahrbarer Werkzeugkoffer 4 Schubfächer

- 3 Schubfächer 60 mm hoch = 9 Module
- 1 Schubfach 130 mm hoch = 3 Module
- Nutzlast pro Schubfach: 20 / 25 kg
- Nutzabmessung inklusive Räder und Arbeitsplatte (L x B x H): 748 x 585 x 650 mm
- Nutzmaße der Schubfächer (L x B x H): 569 x 421 x 60 / 130 mm

ROLL.CR4M3PB
307,00 €

SICHERUNG

- Seitliche Anbringung des Schlosses verhindert ein Abbrechen (inklusive 2 Schlüssel, davon 1 Kippschlüssel)

FAHRBARE WERKZEUGKOFFER JET+



Ideal für Wartungsarbeiten unterwegs

3 Module pro Schubfach



- 3 Schubfächer 60 mm hoch = 9 Module
- 1 Schubfach 130 mm hoch = 3 Module
- Klappbarer Griff zur Mitnahme
- 4 JET+ Räder mit 100 mm Ø (2 fest und 2 schwenkbar, davon eins mit Feststellbremse)
- Gesamtnutzlast in den Schubfächern: 85 kg
- In zwei Lackierungen erhältlich: rot und dunkelgrau
- Nutzabmessung inklusive Räder und Arbeitsplatte (L x B x H): 774 x 546 x 621 mm

□ JET.CR4GM3PB
■ JET.CR4M3PB
548,00 €

FAHRBARER WERKZEUGKOFFER



- Klappbarer Griff zur Mitnahme
- 2 Schubfächer (L x B x H): 100 x 360 x 300 mm
- Jedes Schubfach besitzt einen Trageinsatz für Kleinteile (L x B x H): 360 x 148 x 40 mm
- 2 Ablagen (L x B x H): 440 x 140 x 60 mm
- Großräumiges Fach (L x B x H): 668 x 443 x 248 mm
- Im Deckelinneren lassen sich Dokumente oder flache Gegenstände (Metallsägen, Maßbänder, ...) verstauen
- 4 Räder mit 125 mm Ø (2 fest und 2 schwenkbar, davon eins mit Feststellbremse)
- Mit Vorhängeschloss verschließbar (nicht enthalten)
- Schutz der Achillesfersen durch abgerundete Verkleidung

2092BPB
436,00 €

FAHRBARE WERKBÄNKE JET+

ARBEITSPLATTE

- Tiefgezogenes Aluminium (2 mm dick)
- Optional 15 mm dicke Holzplatte zusätzlich (JET.A14M5)

STAUHAUM

- 6 oder 7 Schubfächer, 60 und 130 mm hoch, mit insgesamt maximal 15 bis 18 Modulen
- Gesamtnutzlast in den Schubfächern: 140 kg bzw. 155 kg
- 1 großräumiges Fach mit Schloss

EXTREM WENDIG

- 4 Räder mit 160 mm Ø (sehr hochwertig): (2 fest und 2 schwenkbar, davon eins mit Feststellbremse)



**Die Werkbänke werden leer, ohne Module und Werkzeuge geliefert.*

Merkmale:

- 3 Module pro Schubfach
- Statische Belastbarkeit: 1.000 kg
- Nutzinhalt: 155 L
- In zwei Lackierungen erhältlich: rot und dunkelgrau
- Nutzabmessung inklusive Räder und Arbeitsplatte (L x B x H): 1.154 x 546 x 1.000 mm

6 Schubfächer

- 4 Schubfächer 60 mm hoch = 12 Module
- 1 Schubfach 130 mm hoch = 3 Module
- 1 Schubfach 270 mm hoch

□ JET.T6GM3PB
■ JET.T6M3PB
1.029,00 €

7 Schubfächer

- 5 Schubfächer 60 mm hoch = 15 Module
- 1 Schubfach 130 mm hoch = 3 Module
- 1 Schubfach 200 mm hoch

□ JET.T7GM3PB
■ JET.T7M3PB
1.110,00 €



HERGESTELLT IN FRANKREICH

WERKBÄNKE ROLL, 2 METER

2 Oberflächen: Holz / galvanisierter Stahl



- Schrank mit 6 Schubfächern:
 - 3 Schubfächer 60 mm hoch
 - 2 Schubfächer 130 mm hoch
 - 1 Schubfach 200 mm hoch
- Nutzlast pro Schubfach: 20/25/30 kg
- Schubfachsystem mit automatischer Verriegelung
- Schloss an der Seite, Zentralverriegelung mit Schlüssel (2 Schlüssel im Lieferumfang enthalten, davon 1 Kippschlüssel)

Mit Holz-Arbeitsplatte

- Statische Belastbarkeit: 1.000 kg
- Nutzmaße (L x B x H): 2.000 x 700 x 852 mm
- 89,00 kg



2000.ROLL6M3WPB
777,00 €

Mit galvanisierter Stahl-Arbeitsplatte

- Statische Belastbarkeit: 800 kg
- Kanten an 3 Seiten als Fallschutz
- Nutzmaße (L x B x H): 2.000 x 700 x 816 mm
- 87,00 kg



2000.ROLL6M3GPB
697,00 €

Unsere Werkbänke werden in Feuquières-en-Vimeu (Frankreich) produziert

WERKBÄNKE FÜR SCHWERE LASTEN **JET+**

1 LÄNGE, 2 ARBEITSHÖHEN

- EINHEITSLÄNGE: 2.182 mm = große Arbeitsfläche
- Höhe: 850 mm oder 1.025 mm

STATISCHE BELASTBARKEIT: 1 TONNE

2 VARIANTEN FÜR SCHUBLADENSCHRÄNKE

- Schrank mit 6 Schubfächern:
 - 4 Schubfächer 60 mm hoch
 - 1 Schubfach 130 mm hoch
 - 1 Schubfach 270 mm hoch
- Schrank mit 7 Schubfächern:
 - 5 Schubfächer 60 mm hoch
 - 1 Schubfach 130 mm hoch
 - 1 Schubfach 200 mm hoch
- Zentralverriegelung der Schubfächer mit einem Schloss



2 OBERFLÄCHEN FÜR ARBEITSPLETTEN

- Holzplatte: Breite 750 mm, Dicke 40 mm = robust und langlebig
- Stahlplatte: Holzplatte mit Oberfläche aus gebürstetem Stahl, Dicke 40 mm = schock- und hitzebeständig

ROLLADENSCHRANK ABSCHLIESSBAR

- An der Arbeitsplatte oder an der Wand zu befestigen
- Nutzmaße des Rolladenschanks (L x B x H): 2.057 x 183 x 714 mm

KOMPATIBEL MIT ALLEN JETLINE SYSTEMELEMENTEN

	HOLZ-ARBEITSPLETT		STAHL-ARBEITSPLETT	
	Höhe 850 mm	Höhe 1.025 mm	Höhe 850 mm	Höhe 1.025 mm
VARIANTE MIT 7 SCHUBLADENSCHRÄNKEN	JLS2-2MW7DL 1.338,08 €	JLS2-2MW7DH 1.449,97 €	JLS2-2MS7DL 1.462,46 €	JLS2-2MS7DH 1.574,35 €
VARIANTE MIT 13 SCHUBLADENSCHRÄNKEN (7 + 6)	JLS2-2MW13DL 1.871,09 €	JLS2-2MW13DH 2.049,33 €	JLS2-2MS13DL 2.006,94 €	JLS2-2MS13DH 2.183,94 €
VARIANTE MIT 7 SCHUBLADENSCHRÄNKEN + SCHRANK	JLS2-2MW7DSCL 2.173,54 €	JLS2-2MW7DSCH 2.285,43 €	JLS2-2MS7DSCL 2.296,67 €	JLS2-2MS7DSCH 2.409,81 €

WERKBÄNKE, 2 METER



Mit verzinkter Arbeitsplatte

- Nutzmaße (L x B x H): 2.000 x 750 x 850 mm
- Statische Belastbarkeit: 750 kg
- 81,50 kg

WB.2000GSAPB
372,00 €



Optional zusätzliches Schubfach



Mit Holz-Arbeitsplatte

- Nutzmaße (L x B x H): 2.000 x 750 x 850 mm
- Statische Belastbarkeit: 1.000 kg
- 70,00 kg

WB.2000WAPB
446,00 €

WB.DRAWERP
84,00 €

Globales Ordnungssystem für Werkstätten



QR CODE SCANNEN ZUM ZUGANG AUF UNSERE

MINI-WEBSITE JETLINE+



INDIVIDUELL GESTALTETES, MODULARES UND INNOVATIVES ORDNUNGSSYSTEM!

VIELZAHL PRAKTISCHER MODULE
ARBEITEN, ORDNEN, TEILEN UND KOMMUNIZIEREN

HOHER KOMFORT
ARBEITSPLETTZE, AN DENEN MAN MIT FREUDE WERKT

MEHR RAUM
VIELFÄLTIGE MÖGLICHKEITEN DER RAUMNUTZUNG

FREIHEIT
INDIVIDUELLE ARBEITSPLETTZE GESTALTUNG NACH EIGENEN WÜNSCHEN

DOWNLOADEN SIE UNSEREN

3D KONFIGURATOR
(Version Windows)
VON UNSERER WEBSITE

www.facom.com

2 KONFIGURATIONSBEISPIELE:



1 Werkbank
+ Unterschrank 6 Schubfächer
+ 2 Platten
+ 1 Hochschrank



Unverbindliche Darstellung

1 Werkbank
+ Unterschrank 6 Schubfächer
+ Unterschrank 2 Türen
+ 2 Platten
+ 2 Hängeschränke
+ 1 Hochschrank

Artikel-Nr.	Beschreibung	Anzahl
JLS2-MBS6T	Unterschrank JETLine+ 6 Schubfächer 4 verstell- und drehbare Füße Zentralverriegelung mit einem Schloss	1
JLS2-PBST2	Buchenholzplatte mit Verkleidung aus gebürstetem Stahl 1.455 mm Hoch stoß- und hitzebeständig	1
JLS2-TRAB2	Multifunktionale Traverse 2 Positionen: quer zur Ablage, vertikal als Verbindung	1
JLS2-PPAV2	2 halbe Werkzeugwände 1.452 mm	1
JLS2-PPAV1	Halbe Werkzeugwand 724,5 mm	1
JLS2-CHS	Offener Hängeschrank für schnellen Zugriff	1
JLS2-BASEMBS	Erhöhung, um die Standard-Arbeitshöhe von 850 auf 1.025 mm zu erhöhen	1
JLS2-TUBESUP800	Montage-Kit: Befestigung an der Arbeitsplatte	2
Listenpreis für diese Konfiguration		1.655,40 €

Artikel-Nr.	Beschreibung	Anzahl
JLS2-MBSPP	Unterschrank JETLine+ 2 Flügeltüren An unsichtbaren Drahtscharnieren mit einem Öffnungswinkel von 110°	1
JLS2-MBS7T	Unterschrank JETLine+ 7 Schubfächer 4 verstell- und drehbare Füße Zentralverriegelung mit einem Schloss	1
JLS2-PBST3	Buchenholzplatte mit Verkleidung aus gebürstetem Stahl 2.182 mm	1
JLS2-PPAV2	2 halbe Werkzeugwände 1.452 mm	1
JLS2-PPAV1	Halbe Werkzeugwand 724,5 mm	1
JLS2-CHDPP	Langer Hängeschrank mit hochklappbarer Blechtür (L x B x H) 1.446 x 278 x 405 mm - mit Schloss	1
JLS2-CHSPP	Hängeschrank mit hochklappbarer Blechtür (L x B x H) 719 x 278 x 405 mm - mit Schloss	1
JLS2-BASEMBS	Erhöhung: Höhe von 850 auf 1.025 mm	2
JLS2-A1000PP	Hochschrank JETLine+ 2 Türen Öffnungswinkel von 110° mit je einem Schloss oben und unten (L x B x H) 1.000 x 509 x 1.835 mm	1
JLS2-TUBESUP800	Montage-Kit: Befestigung an der Arbeitsplatte	2
JLS2-1KEY	Option Einheitsschlüssel*: Einbau desselben Zylinders - 1 einziger Schlüssel für alle JETLine+ Möbel	5
Listenpreis für diese Konfiguration		3.659,05 €

* Option gratis, wenn bei Bestellung mit angegeben. Späterer Einbau durch Zukauf der Zylinder.



HERGESTELLT IN FRANKREICH

DIE FABRIK IN FEUQUIÈRES-EN-VIMEU... 100 JAHRE KNOW-HOW

Die Fabrik im französischen Feuquières-en-Vimeu, ist seit 90 Jahren spezialisiert auf Blechbearbeitung und ist der europaweit größte Produzent von Werkstattwagen.

Mit einer Jahresproduktion von über 900.000 Teilen aus dem Bereich: Werkstattwagen, Zubehör, modulare Ordnungssysteme (aus Kunststoff und Schaumstoff), modulare Elemente für die Werkstatteinrichtung, vertikale Aufhängung.



Schaumstoff-module



Warmgeformte Kunststoff-module



NEU SCHAUMSTOFFMODULE SCHRAUBENDREHER PROTWIST®



Modul mit 8 PROTWIST® Schraubendrehern

- 3 x 75 - 3,5 x 100
- 4 x 100 - 5,5 x 125 mm
- 6,5 x 150 mm (mit Sechskantschaft)
- 8 x 175 mm (mit Sechskantschaft)
- PH 1 x 100 - 2 x 125
- Einlage: PM.MODA1
- 0,900 kg

MODM.AT1PB
53,60 €



Modul mit 8 PROTWIST® Schraubendrehern davon 4 mit kurzem Heft

- 4 x 25 - 5,5 x 35 mm
- PH 0 x 75 - 1 x 25
- PZ 0 x 75 - 1 x 100 - 2 x 35 - 2 x 125
- Einlage: PM.MODA3
- 0,765 kg

MODM.AT3PB
54,20 €



Modul mit 8 PROTWIST® Schraubendrehern und Stiftschlüsseln

- Kompakt: Alle Schraubendreherarten in einem Modul**
- 4 x 100 - 5,5 x 150 mm - 8 x 175 mm (mit Sechskantschaft)
 - PH 0 x 75
 - PZ 1 x 100 - 2 x 125
 - 9 Stiftschlüssel 6-Kant im Halter: 1,5 - 2 - 2,5 - 3 - 4 - 5 - 6 - 8 - 10 mm
 - 8 Stiftschlüssel Torx® im Halter: T10 - 15 - 20 - 25 - 27 - 30 - 40 - 45
 - Einlage: PM.MODA7
 - 1,230 kg

MODM.AT7PB
98,20 €



Modul mit 1/4" Umschaltknarre und Steckschlüsseln, Stiftschlüsseln und Bits, 6-Kant

- 10 Steckschlüssel: R. 5,5 - 6 - 7 - 8 - 9 - 10 - 11 - 12 - 13 - 14 mm
- 1 staubdichte Rundkopf-Umschaltknarre R.161B
- 2 Verlängerungen 55 und 100 mm
- 1 Universal-Kardangeln
- 1 Verbindungsstück für Schraubeinsätze ECR
- 1 Gleitgriff - 1 Steckgriff - 1 Bithalter
- Bits:
 - Schlitz 4,5 - 6,5 - 8
 - PH 1 - 2 - 3
 - PZ 1 - 2 - 3
 - Sechskant 3 - 4 - 5 - 6 - 7
 - Torx® T15 - 20 - 25 - 27 - 30 - 40
- 9 lange Stiftschlüssel im Halter: 1,5 - 2 - 2,5 - 3 - 4 - 5 - 6 - 8 - 10 mm
- Einlage: PM.MODR1AN
- 1,025 kg

MODM.R161-36PB
190,10 €



Modul mit 1/2" Umschaltknarre und Steckschlüsseln & Zubehör, 6-Kant

- 18 Steckschlüssel: SH. 8 - 10, 19 - 21 - 24 - 27 - 30 - 32 mm
- 1 staubdichte Rundkopf-Umschaltknarre S.161B
- 2 Verlängerungen 130 und 250 mm
- 1 Universal-Kardangeln
- 1 Gleitgriff 250 mm
- Einlage: PM.MODS1AN
- 3,400 kg

MODM.S1APB
161,30 €



Modul mit 1/4" Hochleistungs-Umschaltknarre R.181, Steckschlüsseln & Zubehör, 6-Kant

- 10 Steckschlüssel: R. 5,5 - 6 - 7 - 8 - 9 - 10 - 11 - 12 - 13 - 14 mm
- 1 Hochleistungs-Umschaltknarre R.181
- 2 Verlängerungen 55 und 150 mm
- 1 Universal-Kardangeln
- 1 Verbindungsstück für Schraubeinsätze ECR
- 1 Gleitgriff - 1 Steckgriff - 1 Bithalter
- Bits:
 - Schlitz 4,5 - 6,5 - 8
 - PH 1 - 2 - 3
 - PZ 1 - 2 - 3
 - Sechskant 3 - 4 - 5 - 6 - 7
 - Resistor® TT15 - 20 - 25 - 27 - 30 - 40
- 9 lange Stiftschlüssel im Halter: 1,5 - 2 - 2,5 - 3 - 4 - 5 - 6 - 8 - 10 mm
- Einlage: PM.MODR1AN
- 1,025 kg

MODM.R181-36PB
207,00 €



Modul mit 12 Knarren-Gabel-Ringschlüsseln 467B

- 467B. 8 - 9 - 10 - 11 - 12 - 13 - 14 - 15 - 16 - 17 - 18 - 19 mm
- Einlage: PM.MOD467J12
- 1,535 kg

MODM.467BJ12PB
232,00 €



Modul mit 12 Knarren-Gabel-Ringschlüsseln mit Gelenk 467BF

- 467BF. 8 - 9 - 10 - 11 - 12 - 13 - 14 - 15 - 16 - 17 - 18 - 19 mm
- 3 Verbindungsstücke für die Verwendung von Umschaltknarren 10 und 19 mm mit Steckschlüsseln 1/4" und Bits Ø 1/4"
- Einlage: PM.MOD467FJ12
- 1,600 kg

MODM.467BFJ12PB
221,00 €



Modul mit 17 Gabel-Ringschlüsseln 440

- 440. 6 - 7 - 8 - 9 - 10 - 11 - 12 - 13 - 14 - 15 - 16 - 17 - 18 - 19 - 21 - 22 - 24 mm
- Einlage: PM.MOD440-1
- 1,900 kg

MODM.440-1PB
123,20 €



Modul mit 5 großen Gabel-Ringschlüsseln 440

- 440. 27 - 29 - 30 - 32 - 34 mm
- Einlage: PM.MOD440-2
- 2,200 kg

MODM.440-2PB
103,40 €



Modul mit 13 Pfeifenkopfschlüsseln

- 75. 7 - 8 - 9 - 10 - 11 - 12 - 13 - 14 - 15 - 16 - 17 - 18 - 19 mm
- Einlage: PM.MOD75
- 2,700 kg

MODM.75PB
120,80 €



Modul mit Schlagwerkzeugen

- 208A.32CBA: Kunststoffhammer 32 mm
- 200C.40: Schlosserhammer mit Verbundstiel 40 mm
- 256.6: Präzisionskörner Durchmesser 6 mm
- 263.G19: Flachmeißel mit Kunststoffgriff Länge 190 mm
- 249.G: 3 Splinttreiber mit Kunststoffgriff 4 - 5 - 6 mm
- Einlage: PM.MODMI6
- 2,200 kg

MODM.MI6PB
104,70 €



Modul mit Splinttreibern, Durchschläger und Körner - mit Kunststoffgriff

- 249G.: 6 Splinttreiber 2 - 3 - 4 - 5 - 6 - 8 mm
- 247G.: 4 Durchschläger 4 - 5 - 6 - 8 mm
- 255G.6: 1 Körner Ø 6 mm
- Einlage: PM.MODCG
- 1,500 kg

MODM.CGPB
103,80 €



Modul mit 4 Zangen

- 181A.25CPE: Verstellbare Zange mit Verriegelung
- 185A.20CPE: Zange mit halbrunden Backen
- 192A.16CPE: Diagonal-Seitenschneider
- 501A: Gripzange mit langen Backen
- Einlage: PM.MODCPEA1
- 1,580 kg

MODM.CPEA1PB
134,80 €



Modul mit 3 Zangen + 1 Allesstecher

- 181A.25CPE: Verstellbare Zange mit Verriegelung
- 185A.20CPE: Zange mit halbrunden Backen
- 192A.16CPE: Diagonal-Seitenschneider
- 980C: Allesstecher
- Einlage: PM.MODCPEA2
- 0,970 kg

MODM.CPEA2PB
98,00 €

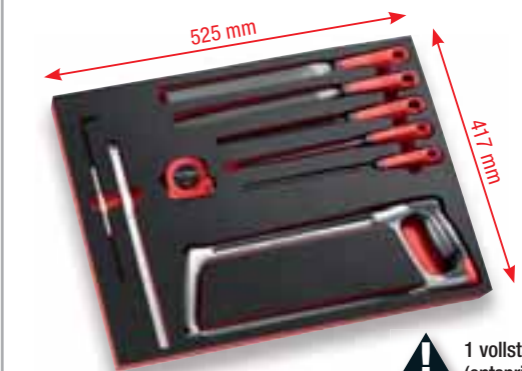

1 vollständiges Schubfach (entspricht 3 Modulen)

Modul Sägen - Messen - Feilen

- 603F: Metallsäge aus Alu
- 668A.10: 10 Sägeblätter (10 Zähne pro Zentimeter)
- 234.S: Reißnadel
- 893B.319: Bandmaß 3 Meter
- 803.300M: Maßstab 300 mm
- 5 Feilen:
 - Flach (PAM.B250EMA)
 - Halbrund (DRD.MD250EMA)
 - Viereckig (CAR.MD200EMA)
 - Dreieckig (TRI.MD200EMA)
 - Rund (RD.MD200EMA)
- Einlage: PM.MOD603F
- 2,200 kg

MODM.603FPB
170,40 €

* - Schlitz-Profil, + Phillips®-Profil, Pz-Profil, Resistor®-Profil, Torx®-Profil, 6-Kant-Profil

HERGESTELLT IN FRANKREICH

NEU KUNSTSTOFFMODULE SCHRAUBENDREHER PROTWIST®

Modul mit 8 PROTWIST® Schraubendrehern

- 3 x 75 - 3,5 x 100 - 4 x 100 - 5,5 x 125 mm
- 6,5 x 150 mm (mit Sechskantschaft)
- 8 x 175 mm (mit Sechskantschaft)
- PH 1 x 100 - 2 x 125
- Einlage: PL.325
- 0,985 kg

MOD.AT1PB
49,70 €

Modul mit 8 PROTWIST® Schraubendrehern davon 4 mit kurzem Heft

- 4 x 25 - 5,5 x 35 mm
- PH 0 x 75 - 1 x 25
- PZ 0 x 75 - 1 x 100 - 2 x 35 - 2 x 125
- Einlage: PL.326
- 0,785 kg

MOD.AT3PB
49,80 €

Modul mit 8 isolierten PROTWIST® Schraubendrehern 1.000 V

- 3,5 x 100 - 4 x 100 - 5,5 x 125 - 6,5 x 150 mm
- PH 1 x 100 - 2 x 125
- PZ 1 x 100 - 2 x 125
- Einlage: PL.325
- 0,907 kg

MOD.AT1VEPF
62,20 €

MODUL MIT 7 STIFTSCHLÜSSELN 6-KANT MIT „T“-GRIFF UND KUGELKOPF

- 84TZA. 3 mm
- 84TZSA. 4 - 5 - 6 - 7 - 8 - 10 mm
- Einlage: PL.MM-A
- 0,996 kg

MOD.84TZSAPB
54,70 €

Modul mit 12 Knarren-Ring-Gabelschlüsseln mit Gelenk

Für schwer zugängliche Stellen.

- 467BF. 8 - 9 - 10 - 11 - 12 - 13 - 14 - 15 - 16 - 17 - 18 - 19 mm
- 3 Verbindungsstücke für die Verwendung von Um-schaltknarren 10 und 19 mm mit Steckschlüsseln 1/4" und Bits 1/4"
- Einlage: PL.680
- 1,500 kg

MOD.467BFJ12PB
197,00 €

Modul mit 12 Knarren-Ring-Gabelschlüsseln

- 467B. 8 - 9 - 10 - 11 - 12 - 13 - 14 - 15 - 16 - 17 - 18 - 19 mm
- Einlage: PL.652
- 1,535 kg

MOD.467BJ12PB
183,00 €

HERGESTELLT IN FRANKREICH

Modul mit 3 Mechanikerzangen

- 185A.20CPE: Zange mit halbrunden Backen
- 187A.18CPE: Universalzange
- 192A.16CPE: Diagonal-Seitenschneider
- Einlage: PL.MODCPEA0
- 0,942 kg

MOD.CPEA0PB
75,90 €

Modul mit 5 Mechanikerzangen

- 181A.25CPE: Verstellbare Zange mit Verriegelung
- 185A.20CPE: Zange mit halbrunden Backen
- 195A.20CPE: Zange mit halbrunden Backen, gebogen
- 192A.16CPE: Diagonal-Seitenschneider
- 501A: Gripzange
- Plateau PL.MODCPEA5
- 1,360 kg

MOD.CPEA5PB
144,60 €

Modul mit 4 Zangen für Sicherungsringe (Außen- / Innenspannung)

Zangen für Sicherungsringe mit Außenspannung:

- 177A.18: gerade Backen (18 - 60 mm)
- 197A.18: gebogene Backen (19 - 60 mm)

Zangen für Sicherungsringe mit Innenspannung:

- 179A.18: gerade Backen (18 - 60 mm)
- 199A.18: gebogene Backen (19 - 60 mm)
- Einlage: PL.332A
- 0,842 kg

MOD.PCPB
85,80 €

Modul mit 16 Gabel-Ringschlüsseln 440

- 440. 6 - 7 - 8 - 9 - 10 - 11 - 12 - 13 - 14 - 15 - 16 - 17 - 18 - 19 - 22 - 24 mm
- Einlage: PL.670
- 1,790 kg

MOD.440-1PB
108,90 €

Modul mit 17 Gabel-Ringschlüsseln 440

- 440. 6 - 7 - 8 - 9 - 10 - 11 - 12 - 13 - 14 - 15 - 16 - 17 - 18 - 19 - 21 - 22 - 24 mm
- Einlage: PL.312
- 1,900 kg

MOD.440-1XLPB
120,20 €

Modul mit 6 großen Knarren-Ring-Gabelschlüsseln

- 467B. 21 - 22 - 24 - 27 - 30 - 32 mm
- Einlage: PL.653
- 4,220 kg

MOD.467BXLPB
260,00 €

Modul mit 1/4" Umschaltknarre und Steckschlüsseln, Stiftschlüsseln und Bits, 6-Kant

- 10 Steckschlüssel: R. 5,5 bis 14 mm
- 1 staubdichte Rundkopf-Umschaltknarre R.161B
- 2 Verlängerungen 55 und 100 mm
- 1 Universal-Kardangeln
- 1 Verbindungsstück für Schraubeinsätze ECR
- 1 Gleitgriff - 1 Steckgriff - 1 Bithalter
- Bits: Schlitz 6,5 - 8
- PH 1 - 2 - 3
- PZ 1 - 2
- Sechskant 3 - 4 - 5 - 6 - 7
- Resistorx® TT10 - 15 - 20 - 25 - 30 - 40
- 9 Stiftschlüssel im Halter: 1,5 - 2 - 2,5 - 3 - 4 - 5 - 6 - 7 - 8 mm
- 8 Stiftschlüssel Torx® im Halter: T10 - 15 - 20 - 25 - 27 - 30 - 40 - 45
- Einlage: PL.658
- 1,413 kg

MOD.R161-46PB
176,10 €

Modul mit 1/4" Umschaltknarre und Steckschlüsseln, Stiftschlüsseln und Bits, 6-Kant

- 10 Steckschlüssel: R. 5,5 bis 14 mm
- 1 staubdichte Rundkopf-Umschaltknarre R.161B
- 2 Verlängerungen 55 und 100 mm
- 1 Universal-Kardangeln
- 1 Verbindungsstück für Schraubeinsätze ECR
- 1 Gleitgriff - 1 Steckgriff - 1 Bithalter
- Bits: Schlitz 4,5 - 6,5 - 8
- PZ 1 - 2
- Sechskant 3 - 4 - 5 - 6
- 10 Stiftschlüssel: 82H. 2 - 2,5 - 3 - 4 - 5 - 6 - 7 - 8 - 9 - 10 mm
- Einlage: PL.321
- 1,182 kg

MOD.R161-26PB
138,80 €

Modul mit 1/2" Umschaltknarre und Steckschlüsseln 6-Kant + Zubehör

- 19 Steckschlüssel SH. 8 bis 19 - 21 bis 24 - 27 - 30 - 32 mm
- 1 staubdichte Rundkopf-Umschaltknarre S.161B
- 2 Verlängerungen 130 und 250 mm
- 1 Universal-Kardangeln
- Einlage: PL.M01 + PL.S384
- 3,051 kg

MOD.S161-36PB
137,30 €

Modul mit 10 Pfeifenkopfschlüsseln

- 75. 8 - 10 - 11 - 12 - 13 - 14 - 16 - 17 - 18 - 19 mm
- Einlage: PL.625
- 2,500 kg

MOD.75-1PB
97,50 €

Modul mit Splinttreibern, Durchschläger und Körner - mit Kunststoffgriff

- 249G: 6 Splinttreiber 2 - 3 - 4 - 5 - 6 - 8 mm
- 247G: 4 Durchschläger 4 - 5 - 6 - 8 mm
- 255G.6: 1 Körner Ø 6 mm
- Einlage: PL.334
- 1,470 kg

MOD.CGPB
102,60 €

Modul Sägen - Messen - Feilen

- 601: Metallsägebogen
- 668A.10: 10 Sägeblätter (10 Zähne pro Zentimeter)
- 234.S: Reißnadel
- 893B.319: Bandmaß 3 Meter
- 803.300M: Maßstab 300 mm
- 5 Feilen:
 - Flach (PAM.B250EMA)
 - Halbrund (DRD.MD250EMA)
 - Vierkant (CAR.MD200EMA)
 - Dreieckig (TRI.MD200EMA)
 - Rund (RD.MD200EMA)
- Einlage: PL.335
- 2,300 kg

MOD.601PB
182,00 €

Modul mit 2/3 eines vollständigen Schubfachs (entspricht 2 Modulen)

- 375 mm
- 417 mm
- Modulhöhe = 100 mm für Schubfachhöhe = 130 mm

MOD.U306PB
403,00 €

Modul mit Abziehern

- U.306A140: Abzieher (Aufnahme 7 bis 140 mm)
- U.306G2: 3 Innen-Abzieharme (Aufnahme 23 bis 130 mm)
- U.306G10: 3 lange Außen-Abzieharme (Aufnahme 10 bis 180 mm)
- U.14L: Kompaktabzieher (Aufnahme 10 bis 45 mm)
- Einlage: PL.354
- 4,400 kg

MOD.U306PB
403,00 €

Modul mit 5 Feilen (200 mm)

- Flachstumpfeile, Halbrundfeile, Vierkantfeile, Dreikantfeile, Rundfeile - mit Steckgriff
- Einlage: PL.606
- 0,950 kg

MOD.LIMPB
62,00 €

Modul mit Schlagwerkzeugen

- 200H.32: Schlosserhammer
- 208A.32CBA: Kunststoffhammer
- 263.20: Flachmeißel
- 256.6: Körner Ø 6 mm
- 248: Splinttreiber 4 - 5 - 6 mm
- Einlage: PL.333
- 1,800 kg

MOD.MI1PB
88,40 €

* - Schlitz-Profil, + Phillips®-Profil, Pz-Profil, Resistorx®-Profil, Torx®-Profil, 6-Kant-Profil

* - Schlitz-Profil, + Phillips®-Profil, Pz-Profil, Resistorx®-Profil, Torx®-Profil, 6-Kant-Profil



HERGESTELLT
IN FRANKREICH

HERGESTELLT
IN FRANKREICH

NEU WERKSTATTSITZ

ERGONOMIE UND PRODUKTIVITÄT

Werkplatz für körperschonendes und produktives Arbeiten. Im Sitzen Werkzeuge greifen, Wege zurücklegen, Bremsen aktivieren.

MIT SCHLÜSSEL
ABSCHLIESSBAR

MIT INTEGRIERTEM GRIFF
Praktisch zum Bewegen
des Arbeitsplatzes

HERAUSKLAPPBARES
FACH
in der Größe eines
FACOM Moduls

KASTEN-SCHUBFACH



Werkzeug und sonstige Teile
im Lieferumfang nicht enthalten.

SEHR WENDIG UND STABIL

- 4 x 80 mm Schwenkräder, davon 2 mit Bremse
- Sichere, rasche Fortbewegung. Kein Kipprisiko

GENIALE ORDUNGSSYSTEMATIK

- Schubfach auf Scharnieren
- Optimale Zugänglichkeit der Werkzeuge
- Kompatibel mit einem FACOM Schaumstoff- oder Kunststoffmodul
- 2 Kasten-Schubfächer für sperriges Werkzeug, Elektrogeräte, Spraydosen...
- Dosenhalter vorne, Fach für Kleinteile hinter dem Sitz

ROBUST UND KOMFORTABEL

- Sitzhöhe: 47 cm
- Traglast 150 kg
- Bequemer Sitz: Hochdichter Schaumstoff (30 kg / m³) und PVC-Verkleidung

- Maße (ohne Räder): 580 x 640 x 840 mm
- Sitzmaße: 560 x 400 x 40 mm
- Lieferung mit montierten Rädern
- 77,00 kg

TCS-P1PF
429,00 €

Produziert in unserer Fabrik in
Feuquières-en-Vimeu (Frankreich)

STIFTSCHLÜSSEL IM HALTER



6-KANT
KUGELKOPF 30°



TORX®



TORX® KUGELKOPF



RESISTORX®

Satz mit 9 langen Stiftschlüsseln
6-Kant mit Kugelkopf, im Klapphalter
1,5 - 2 - 2,5 - 3 - 4 - 5 - 6 - 7 - 8 mm
0,270 kg

83SH.JPAAPB
18,10 € x 9



Satz mit 8 langen Stiftschlüsseln
Torx® mit Kugelkopf, im Klapphalter
10 - 15 - 20 - 25 - 27 - 30 - 40 - 45
0,400 kg

89S.JP8APB
56,40 € x 8



Satz mit 9 langen Stiftschlüsseln
6-Kant mit Kugelkopf, im Klapphalter
1,5 - 2 - 2,5 - 3 - 4 - 5 - 6 - 8 - 10 mm
0,380 kg

83SH.JP9APB
19,10 € x 9



Satz mit 7 Stiftschlüsseln Torx® und
Resistorx® mit Kugelkopf*, im
Klapphalter
10 - 15 - 20 - 25 - 27 - 30 - 40
*nicht bei der Schlüsselgröße 10
0,300 kg

89SR.J7PB
47,10 € x 7



Satz mit 9 extra-langen Stiftschlüsseln
6-Kant mit Kugelkopf, im Klapphalter
1,5 - 2 - 2,5 - 3 - 4 - 5 - 6 - 8 - 10 mm
0,350 kg

83S.JP9ALPB
22,60 € x 9



Satz mit 6 Stiftschlüsseln Torx®,
im Klapphalter
10 - 15 - 20 - 25 - 30 - 40
0,220 kg

89R.JP6PB
33,00 € x 6



ALLE SCHLÜSSEL
SOFORT
ZUGÄNGLICH

ALLE GRÖSSEN
AUF EINEN BLICK
ERKENNBAR

HALTER ZUM
AUFHÄNGEN

STIFTSCHLÜSSEL 6-KANT MIT „T“-GRIFF

Satz mit 6 Stiftschlüsseln 6-Kant mit „T“-Griff

- „T“-Griff mit gleitender Querstange zum Schrauben tief sitzender Schrauben
- 2,5 - 3 - 4 - 5 - 6 - 8 mm
- 0,500 kg



84TCD.J6PB
91,10 €

STIFTSCHLÜSSEL 6-KANT MIT „T“-GRIFF

KURZER
6-KANT-SCHLÜSSEL
Für beengte Räume



VERBESSERTE
ERGONOMIE

ERGONOMISCHER
BI-MATERIAL-GRIFF



KUGELKOPF
Arbeiten im 30°-Winkel

AUFHÄNGELOCH

FINGERSCHUTZ

SCHWARZOXYDIERT

AUS ROBUSTEM STAHL



Satz mit Stiftschlüsseln 6-Kant mit Kugelkopf
3 - 4 - 5 - 6 - 7 - 8 mm
0,480 kg

84TZSA.PB
31,40 €

* Resistorx®-Profil, Torx®-Profil, 6-Kant-Profil

HERGESTELLT
IN ITALIEN

HERGESTELLT
IN FRANKREICH

SCHRAUBENDREHER **PROTWIST**

NEUE THERMISCHE BEHANDLUNG DER KLINGE

- +100%* Lebensdauer + 100%* Beständigkeit
- Beständig gegen Verbiegen

NEUES MATERIAL UND NEUES GRIFFDESIGN

- Bequemes „Soft Grip“ Heft
- Sehr beständig gegen Chemikalien
- Optimierte Heftergonomie + 10%* an Drehmoment

NEUER ÜBERZUG DER KLINGENSPIZITZ

- Neuer „Tri-Coating“ Zinküberzug: 4x korrosionsbeständiger

VERSCHLEISSFESTE LASERMARKIERUNG

FARBCODE

- Schnelles Auffinden des passenden Schraubendrehers

*Im Vergleich mit dem FACOM PROTWIST® der Generation 1

SCHRAUBENDREHER **PROTWIST**



Satz mit 6 PROTWIST® Schraubendrehern

- 4 x 100 - 5,5 x 125
- 6,5 x 150 - 8 x 150 mm
- PZ 1 x 100 - 2 x 125
- 0,600 kg

ATD.J6PB
29,00 €



Satz mit 6 PROTWIST® Schraubendrehern

- 4 x 100 - 5,5 x 125
- 6,5 x 150 - 8 x 150 mm
- PH 1 x 100 - 2 x 125
- 0,590 kg

ATP.J6PB
29,00 €



Satz mit 7 PROTWIST® Schraubendrehern

- 8 x 50 mm
- 10 x 75 - 15 x 75 - 20 x 100 - 25 x 100 - 27 x 100 - 30 x 125
- 0,785 kg

ATXR.J7PB
37,80 €



Satz mit 8 PROTWIST® Schraubendrehern

- 4 x 100 - 5,5 x 125
- 6,5 x 150 - 8 x 150 mm
- PZ 1 x 100 - 2 x 125
- PH 1 x 100 - 2 x 125
- 0,900 kg

AT.J8PB
39,00 €



Satz mit 10 PROTWIST® Schraubendrehern

- 2,5 x 75 - 4 x 100 - 5,5 x 125 mm
- 6,5 x 150 - 8 x 175 mm
- PZ 1 x 100 - 2 x 125
- PH 0 x 75 - 1 x 100 - 2 x 125
- 1,120 kg

ATW.J10PB
48,10 €

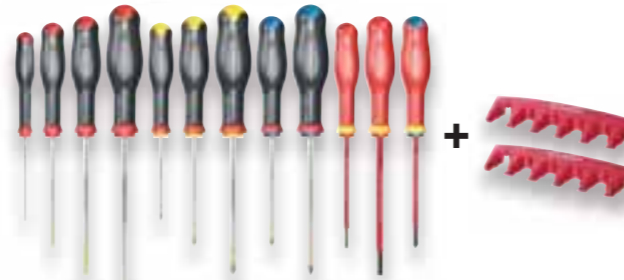

Satz mit 12 PROTWIST® Schraubendrehern + 2 Halter

- 2,5 x 75 - 4 x 100 - 5,5 x 125 - 6,5 x 150 mm
- PZ 1 x 100 - 2 x 125 PH 0 x 75 - 1 x 100 - 2 x 125
- Schraubendreher 1.000 V isoliert
- 3,5 x 100 - 5,5 x 125 mm PZ 1 x 100
- 1,262 kg

AT.J12R1PB
53,90 €

NEU SCHRAUBENDREHER PROTWIST® MIT SCHLAGBEREICH

METALLEINLAGE:

- Optimale Schlagübertragung
- Weniger Rückschlag, vibrationsdämpfend

Satz mit 5 Schraubendrehern

- 4 x 100
- 6,5 x 150 - 8 x 175 mm (mit Sechskantschaft)
- PH 1 x 100 - 2 x 125 (mit Sechskantschaft)
- 0,720 kg

ATWCK.J5PB
53,60 €

NEU 1000VOLTS EN 60900

SCHRAUBENDREHER PROTWIST® BORNEO 1.000 V ISOLIERT

EXTRA DÜNNE KLINGE

SPEZIALKLINGEN für Schrauben mit speziellem Profil an Elektrogeräten

Satz mit 4 PROTWIST® Schraubendrehern

- PH 1 x 100 - 2 x 125
- PZ 1 x 100 - 2 x 125
- 0,432 kg

ATB.J4TVEPB
41,80 €

SCHRAUBENDREHER PROTWIST® 1.000 V ISOLIERT



27% dünnere Klinge als bei herkömmlichen, isolierten Schraubendrehern, sorgt für besseren Zugang

Satz mit 6 PROTWIST® Schraubendrehern

- 2,5 x 75 - 3,5 x 75
- 4 x 100 - 5,5 x 125 mm
- PZ 1 x 100 - 2 x 125

ATDVE.J6PB
33,40 €

Satz mit 5 PROTWIST® Schraubendrehern, extra dünne Klinge

- 3,5 x 100 - 4 x 100 - 5,5 x 125 mm
- PZ 1 x 100 - 2 x 125

ATD.J5TVEPB
39,20 €

KNARREN-BIT-SCHRAUBENDREHER PROTWIST®

Leistungsstarke Umschaltknarre, Drehwinkel 5°

MAGAZIN

ZWEITES MAGAZIN MIT 7 TAMPER TORX® BITS

Knarren-Bit-Schraubendreher PROTWIST® + 15 Bits

- 4 - 6,5 mm
- PH 1 - 2
- PZ 1 - 2
- 4 - 6 mm
- TT 10 - 15 - 20 - 25 - 27 - 30 - 40
- 0,400 kg

ACL.1APB
35,80 €

SCHRAUBENDREHER MIT NIEDERSPANNUNGSENSOR

AV.HT1CPB : **STANDARDMODELL**

AV.HT2CPB : **MODELL MIT CLIP**

- Sicherheitsschutz, Breite: 5 mm
- Klingenende aus Phosphat, schwarz, gehärtet

Artikel-Nr.	Länge (mm)	Klingenlänge (mm)	Spannung (Volt)	kg
AV.HT1CPB	190	102	90 - 480	0,045 g
AV.HT2CPB	140	65	110 - 250	0,020 g

AV.HT1CPB
6,60 €

AV.HT2CPB
4,40 €

KNARREN-BIT-SCHRAUBENDREHER PROTWIST®

SCHNELL

Mit Knarrenfunktion dreht man schneller

KOMPAKT

Als Schraubendreher mit kurzem Heft an beengten Stellen einsetzbar

STARK

mit „T“-Griff Funktion für weniger Kraftaufwand

Schraubendreher PROTWIST® mit Knarrenfunktion 3-in-1 + Bits und Bithalter

- + Box mit 28-tlg. Bitsortiment (E.120)
- (Details zum Bitsortiment auf Seite 32)
- 0,420 kg

ACL.2A2PB
60,90 €

SCHRAUBENDREHER MICRO-TECH® IM KASTEN



Spezielle Mikro-Schrauber

Satz mit 5 Schraubendreher Micro-Tech®

- 1,5 x 35 - 1,8 x 35 - 2 x 35 - 2,5 x 35 mm
- PH 0 x 35
- 1,075 kg

AEF.J1PB
24,80 €

* Schlitzz-Profil, Phillips®-Profil, Pz-Profil, Resistorx®-Profil, Torx®-Profil, 6-Kant-Profil

* Schlitzz-Profil, Phillips®-Profil, Pz-Profil, Resistorx®-Profil, Torx®-Profil, 6-Kant-Profil

NEU SORTIMENT MIT IMPACT-BITS UND ZUBEHÖR Ø 1/4"

50x HÖHERE LEBENSDAUER als Standard-Bits



SEHR WIDERSTANDSFÄHIGE BITS:
DOPPELTE TORSIONSZONE
Optimale Drehmomentübertragung!



LEICHTE ENTNAHME

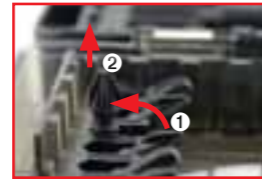

MODULARE, STAPELBARE BOXEN



BOX MIT 30 TEILEN



- Inhalt:**
- Bits, Länge 25 mm:
 - 3 - 4 - 5 - 6 - 8 - 10
 - ⊕ PH 1 - 2
 - ⊕ PZ 1 - 2 (3x) - 3
 - ⊕ T10 - 15 - 20 (2x) - 25 - 30 - 40
 - ⊕ Schlitz 5,5 mm
 - Flexorq Bits, Länge 63 mm:
 - 4 - 5 - 6 - 8 - 10
 - Magnetischer Bithalter mit Torsionsbereich von 92 mm
 - 3 magnetische Steckschlüssel: 8 - 10 - 13 mm

EN.1J30PB
34,90 €

BOX MIT 50 TEILEN

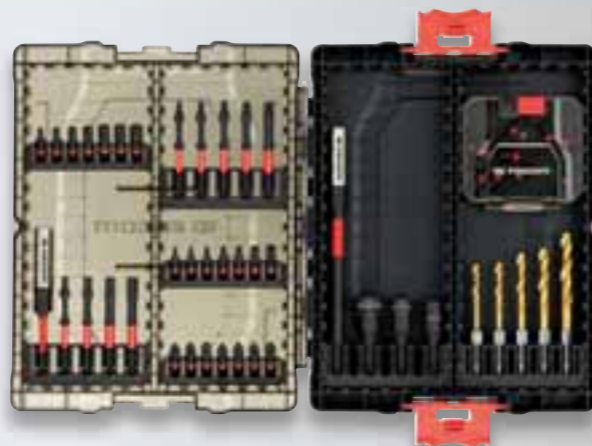

- Inhalt:**
- Bits, Länge 25 mm:
 - 3 - 4 - 5 - 6 - 7 (2x) - 8
 - ⊕ PH 1 - 2 - 3
 - ⊕ PZ 1 - 2 (2x) - 3
 - ⊕ T10 (2x) - 15 - 20 (11x) - 25 - 30 - 40
 - Flexorq Bits, Länge 63 mm:
 - 4 - 5 - 6 - 7
 - ⊕ T15 - 20 - 25 - 30 - 40
 - Magnetischer Bithalter mit Torsionsbereich von 92 - 152 mm
 - 3 magnetische Steckschlüssel: 8 - 10 - 13 mm
 - Impact Titanium Metallbohrer: 4 - 4,2 - 5 - 6 - 7 mm



Die Bohrer mit Zentrier-spitze benötigen keine Vorbohrung. Verwendung in Schlagbohr-maschinen möglich.

EN.1J50PB
54,90 €

SCHRAUB-BIT-SÄTZE Ø 1/4", 25 MM, IM ETUI



Satz mit 10 Bits Torx®
⊕ EX.108 > EX.140
⚖ 0,121 kg

E.112PB
19,90 €

Satz mit 10 Bits Résistorx®
⊕ EXR.110 > EXR.140
⚖ 0,100 kg

E.113PB
22,40 €

Satz mit 10 Bits Torx® Plus Tamper Résistant
⊕ EXRP.108 > EXRP.140
⚖ 0,116 kg

E.114PB
26,10 €



Satz mit 28 „High Perf“ Bits

- ⊕ ES.134,5T - ES.136,5T - ES.148T
- ⊕ EP.101T (2x) - EP.102T (3x) - EP.103T
- ⊕ ED.101T (2x) - ED.102T (3x) - ED.103T
- EH.103 - EH.104 - EH.105 - EH.106
- ⊕ EX.110 - EX.115 - EX.120 (2x) - EX.125 (2x) - EX.130 (2x) - EX.140
- 1 Bithalter EF.6P1
- ⚖ 0,270 kg



E.120PB
37,50 €

* ○ Schlitz-Profil, ⊕ Phillips®-Profil, ⊕ Pz-Profil, ⊕ Resistorx®-Profil, ⊕ Torx®-Profil, ○ 6-Kant-Profil

BOXEN MIT KOMPAKTER UMSCHALTKNARRE Ø 1/4"

FLEXIBLER KOPF
um 180° und arretierbar (13 Positionen)



BITHALTER
am Griffende



STECKSCHLÜSSEL & BITS
Kompakt durch den Adapter für Steckschlüssel

VERLÄNGERUNG 100 MM
Inklusive Umschaltknarre und Boxen
Verwendbar mit „T“-GRIFF



Kompakte Umschaltknarre Ø 1/4"
• 60-Zähne-Mechanismus - Drehwinkel 6°
⚖ 0,070 kg

R.180PB
35,60 €

BOX MIT ULTRA-KOMPAKTEN STECKSCHLÜSSELN 6-KANT UND UMSCHALTKNARRE Ø 1/4"

Gesamthöhe von Steckschlüsseln und Knarre nur 18 mm!

Gelenk-Bit-Knarre Ø 1/4"

- 180° Gelenkkopf, arretierbar
- Verriegelungsring für Steckschlüssel
- 60-Zähne-Mechanismus - Drehwinkel 6°

6-Kant-Steckschlüssel Ø 1/4" ultra-kompakt

- Sehr kompakt durch 6-Kant-Außenprofil
- Steckschlüssel bis M5
- Kompatibel mit der Umschaltknarre (R.180HX), eine klassische 1/4" Umschaltknarre



Knarren-Satz Ø 1/4"
• 1 Umschaltknarre Ø 1/4" R.180HX
• 10 Sechskant-Steckschlüssel 5,5 bis 14 mm
⚖ 0,265 kg

x 11
Werkzeuge

RXPICOPB
59,90 €

UMSCHALTKNARRE Ø 1/4" MIT DREHGRIF UND BIT-AUFNAHME

DREHGRIF

- Doppelt so schnelles Anziehen wie mit einer klassischen Knarre
- Sehr geeignet für den Einsatz an schwer zugänglichen Stellen mit wenig Drehraum

GRIFF DER NEUEN GENERATION

- Ergonomischer, neuartiger Griff (wie bei Schraubendrehern PROTWIST®) für exzellenten Grip

RÄNDELUNG

- am Knarrenkörper – erhöht den Grip

MECHANISMUS

- 60 Zähne - Drehwinkel 6°
- Richtungswechsel durch Umdrehen der Knarre



Umschaltknarre Ø 1/4" mit Drehgriff
⚖ 0,145 kg

R.PE360PB
30,00 €



Bit-Umschaltknarre Ø 1/4" mit Drehgriff + 22 Bits

- Bit-Umschaltknarre mit Drehgriff Ø 1/4" R.PE360
- Bits:

- 3 - 4 - 5 - 6 - 7 mm
- ⊕ 4,5 - 6,5 - 8 mm
- ⊕ PH 1 - 2 - 3
- ⊕ PZ 1 - 2 - 3
- ⊕ T10 - 15 - 20 - 25 - 27 - 30 - 40

- Adapter für ultra-kompakte Steckschlüssel
- ⚖ 0,550 kg

R.PE360J22PB
60,20 €

* ○ Schlitz-Profil, ⊕ Phillips®-Profil, ⊕ Pz-Profil, ⊕ Resistorx®-Profil, ⊕ Torx®-Profil, ○ 6-Kant-Profil

VERLÄNGERUNGEN FÜR UMSCHALTKNARREN

ZUGANG

- Zur Verlängerung des Anziehvorgangs
- Mehr Platz zum Bewegen der Umschaltknarre
- Zeitersparnis: Der Anwender kann Schrauben und Muttern an engen Stellen erreichen

KRAFTVOLL

- Durch das asymmetrische System wird die Übertragungskraft erhöht (1,5x für die Verlängerung \square 1/4", 1,3x für die Verlängerung \square 3/8" und 1,6x für die Verlängerung \square 1/2")

EFFIZIENZ

- Die Verlängerungen können auch bei motorbetriebenen Knarren eingesetzt werden.



\square 1/2"
AXS.LPB
1,190 kg
74,90 €



\square 3/8"
AXS.MPB
0,990 kg
64,90 €



\square 1/4"
AXS.SPB
0,600 kg
54,90 €

MBOX BOXEN



3 GRÖSSEN VERFÜGBAR

100% KOMPATIBILITÄT

Das Modul passt in die Mbox Box und in die Schubfächer der FACOM Werkstattwagen



ÖFFNUNG um 180°, bei flach liegender Box
SELBSTSCHLIESSEND
STAPELBAR, so hält sich leicht Ordnung

RUTSCHHEMMENT durch spezielle Füße
PERSONALISIERBAR, im Lieferumfang ist ein Bogen Etiketten enthalten

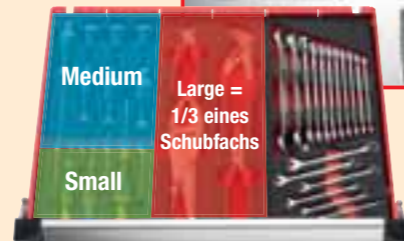

\square 1/4" STECKSCHLÜSSEL-SATZ 6-KANT MIT RUNDKOPF-UMSCHALTKNARRE R.161B

Inhalt in Schaumstoffeinlage:

- 1 Rundkopf-Umschaltknarre \square 1/4" R.161B
- 10 Steckschlüssel \square 1/4": R. 5,5 - 6 - 7 - 8 - 9 - 10 - 11 - 12 - 13 - 14 mm
- 2 Verlängerungen 55 mm + 100 mm
- 1 Universal-Kardangelenke
- 1 Steckgriff
- 1 Verbindungsstück für Schraubeinsätze 1/4"
- 21 Bits \square 1/4", 25 mm
- PH 1 - 2 - 3
- PZ 1 - 2 - 3
- 4,5 - 6,5 - 8 mm
- 3 - 4 - 5 - 6 - 7 mm
- T10 - 15 - 20 - 25 - 27 - 30 - 40
- Mbox Box **Small** – kompatibel mit den Schubfächern der FACOM Werkstattwagen



R.161-6M6PB
140,80 €

\square 1/4" STECKSCHLÜSSEL-SATZ 6-KANT MIT PRÄZISIONS-UMSCHALTKNARRE R.181

Inhalt in Kunststoffeinlage:

- 1 präzise \square 1/4" Umschaltknarre R.181
- 9 Steckschlüssel \square 1/4": 5,5 - 6 - 7 - 8 - 9 - 10 - 11 - 12 - 13 mm
- 1 Verlängerung 100 mm
- 1 Steckgriff
- 1 Verbindungsstück für Schraubeinsätze 1/4"
- 8 Bits \square 1/4", 25 mm:
- 3 - 4 - 5 mm
- PH 1 - 2
- 4,5 - 6,5 - 8 mm
- Mbox Box **Small** – kompatibel mit den Schubfächern der FACOM Werkstattwagen



R.181-4P6PB
105,00 €

* \square Schlitz-Profil, \oplus Phillips®-Profil, \oplus Pz-Profil, \oplus Resistor®-Profil, \oplus Torx®-Profil, \circ 6-Kant-Profil

UMSCHALTKNARREN \square 1/4"

RUNDKOPF UND DREHGRIF

DREHGRIF

- Doppelt so schnelles Anziehen wie mit einer klassischen Knarre
- Sehr geeignet für den Einsatz an schwer zugänglichen Stellen mit wenig Drehraum

ARRETIERVORRICHTUNG FÜR STECKSCHLÜSSEL

60-ZÄHNE-MECHANISMUS - DREHWINKEL 6°

ERGONOMISCHER GRIFF DER NEUEN GENERATION

wie bei Schraubendrehern PROTOWIST® - für exzellentes Grip

RÄNDELUNG

am Knarrenkörper erhöht den Grip

0,145 kg



R.360PB
31,50 €

STAUBDICHTER, KOMPAKTER, HOCHPRÄZISER RUNDKOPF

- Ultra kompakter Kopf. Umschalten der Drehrichtung am Drehgriff
- 72-Zähne-Mechanismus - Drehwinkel 5°
- Staubdicht gegen Industriestäube gemäß IP51
- Robuster, ergonomischer Bi-Material-Griff
- Loch im Griff: zum Einhängen für das Arbeiten in der Höhe

0,080 kg

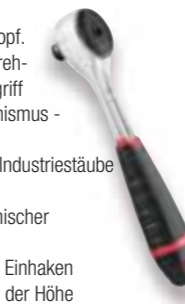

R.161BPB
26,80 €

NANO BOX \square 1/4" ULTRA KOMPAKT

ALLES DRIN 100% Schrauben - Anziehen!



ULTRA-KOMPAKT

- Einfaches Einräumen
- Schafft Platz im Werkzeugkasten
- Transport in Hosentasche oder in Werkzeugkasten



EINFACHES ENTNEHMEN DER WERKZEUGE

- Schraubeinsätze fahren beim Öffnen des Kastens automatisch hoch
- Entnahme der Steckschlüssel durch Kippen



PRAKTISCH

- Alle Werkzeuge im Blick
- Inklusive Piktogramme



ROBUST

- Einfache Reinigung
- Metallscharniere
- Automatisch schließende Metallschließen
- Aus Lösungsmittelbeständigem Kunststoff

38-TEILIGER BOXENINHALT:

- 1 Umschaltknarre nach Wahl
- 1 kurzer Steckgriff 1/4" R.236C
- 1 Bithalter R.235
- 2 Verlängerungen R.209 - R.210
- 1 Universal-Kardangelenke R.240A
- 1 Bit-Adapter ECR \square 6,35 \square 1/4"
- R.5,5 - 6 - 7 - 8 - 9 - 10 - 11 - 12 - 13 - 14 mm
- TT10 - 15 - 20 - 25 - 27 - 30 - 40
- 3 - 4 - 5 - 6 - 7 mm • PH 1 - 2 - 3
- PZ 1 - 2 - 3 • 4,5 - 6,5 - 8 mm

* \square Schlitz-Profil, \oplus Phillips®-Profil, \oplus Pz-Profil, \oplus Resistor®-Profil, \oplus Torx®-Profil, \circ 6-Kant-Profil

„EINHAND“ HOCHPRÄZISIONS-UMSCHALTKNARRE

„EINHAND“-UMSCHALTER

- Umschalter am Griff
- Zeitersparnis

HOHE PRÄZISION

- 80-Zähne-Mechanismus - Drehwinkel 4,5°
- Effizientes Anziehen auf engem Raum

LANGLEBIGKEIT

- Kompakter, nach IP 54 gegen Industriestäube beständiger Knarrenkopf, wartungsfrei

ERGONOMISCH

- Robuster Bi-Material-Griff
- Loch im Griff: zum Einhängen für das Arbeiten in der Höhe

0,103 kg

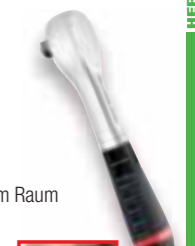

R.181PB
35,00 €

SATZ MIT HOCHPRÄZISIONS-UMSCHALTKNARRE R.181



0,850 kg
R.181NANOPB
149,00 €

SATZ MIT RUNDKOPF-UMSCHALTKNARRE R.161B



0,850 kg
R.161B
139,70 €

SATZ MIT UMSCHALTKNARRE R.360



0,850 kg
R.360NANOPB
142,20 €



HERGESTELLT IN ITALIEN

RUNDKOPF-UMSCHALTKNARRE $\square 1/2''$, STAUBDICHT UND KOMPAKT

- Ultra-kompakter Kopf
- Umschalten der Drehrichtung am Drehgriff
- 72-Zähne-Mechanismus - Drehwinkel 5°
- Staubdicht gegen Industriestäube gemäß IP 51
- Bi-Material-Griff für besten Komfort, abriebfest und beständig gegen gängige Lösungsmittel
- Loch im Griff: zum Einhängen für das Arbeiten in der Höhe
- Inklusive: 1 Farbcode zur Kennzeichnung der Knarre



S.161BPB
32,80 €

UMSCHALTKNARRE $\square 1/2''$ MIT DREHGRIFF

DREHGRIFF

- Doppelt so schnelles Anziehen wie mit einer klassischen Knarre
- Sehr geeignet für den Einsatz an schwer zugänglichen Stellen mit wenig Drehraum

ARRETIERVORRICHTUNG FÜR STECKSCHLÜSSEL

60-ZÄHNE-MECHANISMUS - DREHWINKEL 6°

ERGONOMISCHER GRIFF DER NEUEN GENERATION

wie bei Schraubendrehern PROTOWIST® - für exzellentes Grip

RÄNDELUNG am Knarrenkörper erhöht den Grip



S.360PB
44,70 €

UMSCHALTKNARRE $\square 1/2''$ MIT TELESKOPGRIFF



Umschaltknarre 2-in-1:

- Kurze Position: Standardverwendung, leicht verstaubar
- Lange Position: mehr Drehmoment, weniger Kraftaufwand
- Gesamtlänge: von 264 bis 397 mm
- 8 gesicherte Positionen
- Wartungsfrei. Staubdicht gegen Industriestäube
- Umschalten der Drehrichtung über Hebel
- 72-Zähne-Mechanismus - Drehwinkel 5°
- Loch im Griff: zum Einhängen für das Arbeiten in der Höhe

SXL.161PB
61,80 €

BOXEN $\square 1/2''$ DETECTION BOX



ERHÖHTE SICHERHEIT

- Das Konzept „Detection BOX“ ermöglicht eine schnelle Bestandsaufnahme, auch bei geschlossener Box
- Der Anwender kann direkt mit einem Blick erkennen ob Werkzeuge fehlen. Kein Werkzeug wird vergessen
- Das Konzept erfüllt somit die FOD (Foreign Object Damage) Richtlinien der Industrie



LEICHT ZU TRAGEN



EINFACH ZU VERSTAUEN



BESONDERS ROBUST



SCHNELLES ERKENNEN DER STECKSCHLÜSSEL-GRÖSSEN

SATZ MIT RUNDKOPF-UMSCHALTKNARRE S.161B

Inhalt:

- 1 Rundkopf-Umschaltknarre $\square 1/2''$ S.161B
- 17 Steckschlüssel 6-Kant: S.H 8 - 10 - 11 - 12 - 13 - 14 - 15 - 16 - 17 - 18 - 19 - 21 - 22 - 24 - 27 - 30 - 32 mm
- 2 Verlängerungen 130 mm + 250 mm
- 1 Universal-Kardangeln
- Maße (L x B x H): 340 x 185 x 58 mm
- 3,800 kg



X 21
Werkzeuge

S.161DBOX1PB
154,80 €

SATZ MIT UMSCHALTKNARRE MIT DREHGRIFF S.360

Inhalt:

- 1 Umschaltknarre mit Drehgriff $\square 1/2''$ S.360
- 19 Steckschlüssel 6-Kant: S.H 8 - 9 - 10 - 11 - 12 - 13 - 14 - 15 - 16 - 17 - 18 - 19 - 21 - 22 - 23 - 24 - 27 - 30 - 32 mm
- 1 Gleitgriff 275 mm
- 1 Verlängerung 130 mm
- Maße (L x B x H): 340 x 185 x 58 mm
- 3,565 kg



X 22
Werkzeuge

S.360DBOX4PB
160,40 €

SATZ MIT UMSCHALTKNARRE MIT TELESKOPGRIFF SXL.161

Inhalt:

- 1 Umschaltknarre mit Teleskopgriff $\square 1/2''$ SXL.161
- 17 Steckschlüssel 6-Kant: S.H 8 - 10 - 11 - 12 - 13 - 14 - 15 - 16 - 17 - 18 - 19 - 21 - 22 - 24 - 27 - 30 - 32 mm
- 1 Universal-Kardangeln
- 2 Verlängerungen 130 mm + 250 mm
- Maße (L x B x H): 340 x 180 x 58 mm
- 4,100 kg



X 21
Werkzeuge

SXL.DBOX1PB
195,80 €

MBOX BOXEN

100% KOMPATIBILITÄT

Das Modul passt in die Mbox Box und in die Schubfächer der FACOM Werkstattwagen.



SATZ MIT RUNDKOPF-UMSCHALTKNARRE $\square 1/2''$ S.161B

Inhalt:

- 1 Rundkopf-Umschaltknarre $\square 1/2''$ S.161B
- 16 Steckschlüssel $\square 1/2''$: 10 - 11 - 12 - 13 - 14 - 15 - 16 - 17 - 18 - 19 - 21 - 22 - 24 - 27 - 30 - 32 mm
- 1 Universal-Kardangeln $\square 1/2''$
- 1 Verlängerung $\square 1/2''$: 130 mm
- Maße (L x B x H): 329 x 215 x 59 mm
- Mbox Box Medium



X 19
Werkzeuge

S.161-2P6PB
144,90 €

Inhalt:

- 1 Rundkopf-Umschaltknarre $\square 1/2''$ S.161B
- 21 Steckschlüssel $\square 1/2''$: 8 - 9 - 10 - 11 - 12 - 13 - 14 - 15 - 16 - 17 - 18 - 19 - 21 - 22 - 23 - 24 - 27 - 28 - 29 - 30 - 32 mm
- 1 Universal-Kardangeln $\square 1/2''$
- 2 Verlängerungen $\square 1/2''$: 130 mm + 250 mm
- 1 Gleitgriff $\square 1/2''$
- Maße (L x B x H): 434 x 270 x 70 mm
- Mbox Box Large



X 26
Werkzeuge

S.161-4P6PB
195,00 €

SATZ MIT RUNDKOPF-UMSCHALTKNARREN $\square 1/4''$ + $\square 1/2''$

Inhalt:

- 1 Rundkopf-Umschaltknarre $\square 1/4''$ R.161B
- 9 Steckschlüssel $\square 1/4''$: R. 5, 5 - 6 - 7 - 8 - 9 - 10 - 11 - 12 - 13 mm
- 1 Universal-Kardangeln $\square 1/4''$
- 1 Verlängerung $\square 1/4''$: 100 mm
- 1 Verbindungsstück $\square 1/4''$

Sortiment $\square 1/2''$

- 1 Rundkopf-Umschaltknarre $\square 1/2''$ S.161B
- 14 Steckschlüssel $\square 1/2''$: S.H 10 - 11 - 12 - 13 - 14 - 15 - 16 - 17 - 18 - 19 - 21 - 22 - 24 - 27 mm
- 1 Verlängerung $\square 1/2''$: 130 mm
- 1 Steckgriff
- Maße (L x B x H): 329 x 215 x 59 mm
- Mbox Box Medium



Multi-Talent!

X 30
Werkzeuge

RS.161-1PB
207,00 €

SATZ MIT STAUBDICHTER UMSCHALTKNARRE $\square 3/4''$

Inhalt:

- 1 staubdichte Umschaltknarre $\square 3/4''$ KL.161
- 13 Steckschlüssel 6-Kant: KHB 19 - 21 - 22 - 24 - 27 - 30 - 32 - 34 - 36 - 41 - 46 - 50 - 55 mm
- 2 Verlängerungen 200 mm + 400 mm
- 1 Gleitgriff
- 1 Universal-Kardangeln
- Maße (L x P x H): 590 x 440 x 130 mm
- 14,893 kg



X 18
Werkzeuge

KL.500PB
525,00 €



Staubdichte Umschaltknarre $\square 3/4''$

- 120-Zähne-Mechanismus - Drehwinkel 3°
- Staubdicht gegen Industriestäube
- 1,470 kg



FÜR LKW

KL.161PB
77,00 €



MIT DER FACOM GARANTIE
GEHT DIE MARKE EINE WICHTIGE VERPFLICHTUNG GEGENÜBER IHREN KUNDEN EIN:



Sie ist nicht weniger als eine 100 %ige Zufriedenheitsgarantie für alle FACOM Produkte.

Seit über 70 Jahren steht FACOM für die Qualität der Produkte mit einem kostenlosen Austausch- und Reparaturservice ein. Für viele Produkte zeitlich unbegrenzt für technische Produkte, Drehmomentwerkzeuge, Werkstattwagen und Möbel besteht eine zeitliche Begrenzung.



DIE FACOM GARANTIE GILT FÜR ALLE FACOM-HÄNDLER

FACOM besitzt ein eigenes Verwaltungs- und Kennzeichnungssystem für eingesandte Produkte, um schnell auf Kundenanfragen reagieren zu können.

- Die von den Händlern eingesandten Produkte werden bei FACOM als Garantiefall aufgenommen und (bei Verfügbarkeit im Lager) ausgetauscht; auch der Händler an der Theke kann einen Austausch vornehmen.
- Für diesen Service stehen bei FACOM 18 Mitarbeiter zur Verfügung. So werden täglich umgerechnet 1,2 Tonnen Neuware an Kunden versandt.

ALLE INFORMATIONEN ZU DEN GARANTIEBEDINGUNGEN STEHEN IM F18 KATALOG UND SIND AUF DER FACOM WEBSEITE UNTER FOLGENDER ADRESSE VERFÜGBAR:

www.2helpu.com/FACOM/DE/de-DE

DREHMOMENTSCHRAUBER MIT SCHRAUBEINSÄTZEN



Drehmomentschrauber 0,5 - 2,5 Nm Ø 1/4"

- Drehmomentschrauber A.402
- Schlüssel A.402-20
- Verbindungsstück EF.1P4
- Griff A.300PA
- Schraubeinsätze:
 - 4,5 - 6,5 - 8 mm
 - 1 - 2 - 3
 - 3 - 4 - 5 mm
- 0,700 kg

A.402J2PB
234,00 €

Drehmomentschrauber 2 - 10 Nm Ø 1/4"

- Drehmomentschrauber A.404
- Schlüssel A.404-20
- Verbindungsstück EF.1PA
- Griff A.300PA
- Schraubeinsätze:
 - 4,5 - 6,5 - 8 mm
 - 1 - 2 - 3
 - 3 - 4 - 5 mm
- 0,830 kg

A.404J2PB
232,00 €

ELEKTRONISCHER DREHMOMENTSCHRAUBER SERIE E.S400

Hohe Präzision bei niedrigem Drehmoment



ARBEITEN MIT HOHER PRÄZISION, OHNE AUF DIE TYPISCHE BENUTZERFREUNDLICHKEIT VON FACOM ZU VERZICHTEN.

DANK DER RÜCKFÜHRBARKEITSFUNKTIONEN IDEAL FÜR DIE WARTUNG IM LUFTFAHRTSEKTOR, IM MEDIZINISCHEN ODER NUKLEAREN BEREICH.

NF EN ISO 6789-1

LEISTUNGSSTARK

- Genauigkeit von 2% zwischen 20% und 100% der Schrauberkapazität, übertrifft mechanische Schraubendreher und die ISO Norm 6789-1 (6% für Drehmomentschrauber) bei weitem
- Elektronische Messung: Wiederholbarkeit und kein Verschleiß

RÜCKFÜHRBARKEIT

- Übertragung des realen Anzugmoments über USB-Kabel
- 250 Drehmomentwerte speicherbar



EINFACHE HANDHABUNG

- 9 Drehmomentwerte voreinstellbar
- Wahl der Maßeinheit: cNm, in.lb, Kg.cm
- Optischer und akustischer Alarm bei Erreichen des Drehmoments
- Ergonomischer PROTOWIST® Griff und automatische Verriegelung der Bits

Messkala Nm Min. - Max.	Schrauber	Lange Bits	kg
0,1 > 1	E.S401	<ul style="list-style-type: none"> 3 - 4 - 5,5 mm PH 1 - 2 - 3 „High Perf“ 	1,200

Elektronischer Drehmomentschrauber mit Schraubeinsätzen

- Inklusive Kunststoffkasten mit Schaumstoffeinlage
- Inklusive USB-Kabel
- Betrieb mit einer AAA Batterie - LR03 1,5V (im Lieferumfang enthalten)
- Inklusive Konformitätsbescheinigung ISO 6789-1

E.S404J1PB
468,00 €

KOMPLETT-SORTIMENT AN SCHRAUBEINSÄTZEN

UNSER SORTIMENT DECKT JEDEN BEDARFSFALL AB:

- Zubehör für Drehmomentschlüssel:
 - Gabelschlüssel-Einsatz mm / inch
 - „Crowfoot“ Einsatz mm / inch
 - Ringschlüssel Einsatz mm / inch
- Im Kunststoffkasten mit Schaumstoffeinlage



HERGESTELLT IN ITALIEN

HERGESTELLT IN ITALIEN

HERGESTELLT IN ITALIEN

NEU INTELLIGENTE DREHMOMENTSCHLÜSSEL

Digitale Rückführbarkeit und Produktivität eines mechanischen Schlüssels

Produktneuerscheinung ab Mai 2020

ÜBERPRÜFUNG

- Verwaltung eines Schlüsselsatzes
- Einfaches, schnelles Einstellen
- Aufzeichnung der Schraubvorgänge für Audits
- Kalibrierkontrollen

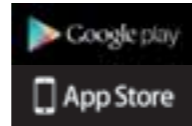

OPTISCHE LEUCHTSIGNALE RUNDUM SICHTBAR

Jeder Schraubvorgang kann auf Konformität überprüft werden

LED ANZEIGE

kontrastreich, hohe Lesbarkeit



HAPTISCHE TECHNOLOGIE

Genaueres, produktives Arbeiten durch spürbare Signale: je näher der Zielwert kommt, desto stärker wird die Vibration und bei Erreichen spürt man in der Hand einen deutlichen Klick.

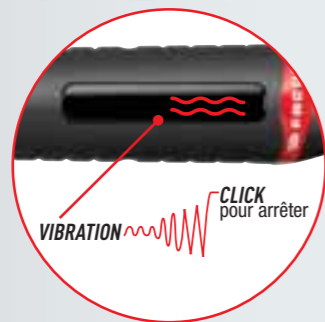

LED-ANZEIGE, AKUSTISCHER TON, HAPTISCHER GRIFF

Kontrolle des Drehmoments

ECKIGES GRIFF-DESIGN

kein Rollspiel des Schlüssels



NEU

3 intelligente Modelle 1,5 bis 340 Nm



INTELLIGENTE DREHMOMENTSCHLÜSSEL MIT HAPTISCHER SIGNALGEBUNG

- Präzision:
 - Drehmoment: +/- 2 % im und gegen den Uhrzeigersinn
 - Winkel: +/- 1°
- Mit App zur Verwaltung, Einstellung und Kontrolle eines Schlüsselsatzes
- Maßeinheiten: Nm, lbf.ft, lbf.in
- Ladestation zum Aufstellen oder Hängen
- Inklusive Eichzertifikat nach ISO 6789-1

GESICHERTE BLUETOOTH® 4.0 VERBINDUNG

- Programmierung über Bluetooth® Gerät (Smartphone oder Tablet)
- Einfaches, rasches Einstellen von Ansatz, Drehmoment und Winkel auch bei komplexen Schraubfällen
- Nach dem Einstellen ist der Schlüssel ohne Netz einsetzbar
- Datenspeicherung über Schraubvorgänge und ihre Konformität (auch bei Gebrauch ohne Netzverbindung): praktisch zur Rückführbarkeit und für Audits
- Im Tracker Modus ohne Bluetooth® Verbindung verwendbar
- Speicherung der Schraubfälle
- Signal, wenn der nächste Kalibrierungstermin ansteht (für jeden einzelnen Schlüssel)

GELIEFERT IM KUNSTSTOFFKOFFER MIT SCHAUMSTOFFEINLAGE:

- 1 Schnellladegerät 2A
- 1 Micro-USB-Kabel
- 1 Ladestation
- 1 Bedienungsanleitung

Drehmomentschlüssel 1/4" (1,5 - 30 Nm)

- Anschluss 9 x 12
- Englische Maßeinheit: 1 - 22 lbf.ft
- 0,990 kg

E.516ST-30PB
516,00 €

Drehmomentschlüssel 3/8" (6,7 - 135 Nm)

- Anschluss 9 x 12
- Englische Maßeinheit: 5 - 100 lbf.ft
- 1,186 kg

E.516ST-135PB
554,00 €

Drehmomentschlüssel 1/2" (17 - 340 Nm)

- Anschluss 14 x 18
- Englische Maßeinheit: 12.5 - 250 lbf.ft
- 1,730 kg

E.516ST-340PB
592,00 €

FACOM Labor COFRAC akkreditiert



Akkreditierung STANLEY BLACK&DECKER France Nr. 2-6503 (*)
Überprüfbar unter www.cofrac.fr
(*) Die Verwendung des COFRAC Akkreditierungszeichens unterliegt strengen Regeln und bedarf der Genehmigung.

FACOM Labor
COFRAC akkreditiert



Akkreditierung STANLEY BLACK&DECKER France Nr. 2-6503 (*)
Überprüfbar unter www.cofrac.fr
(*) Die Verwendung des COFRAC Akkreditierungszeichens unterliegt strengen Regeln und bedarf der Genehmigung.

DREHMOMENTSCHLÜSSEL

LEISTUNGSSTARK

- Präzision, ab Werk ± 2% eingestellt nach ISO 6789-1
- Drehgriff, abnehmbare Knarre
- 72-Zähne-Knarre - Drehwinkel 5°
- Leicht abzulesendes, präzises Einstellmikrometer

PRAKTISCHE, EINFACHE HANDHABUNG

Automatisches Auslösen und Nachspannen

FUNKTIONAL

Standard Anschlüsse 9 x 12 oder 14 x 18

GEEIGNET ZUR ZERTIFIZIERUNG

ISO 9000 (Seriennummer, Konformitätsbescheinigung)



Mikrometrischer Nonius

Automatisch auslösende Drehmomentschlüssel mit abnehmbarer Umschaltknarre

	Messkala Nm Min. - Max.	Anschluss	Drehgriff	Grad. Nm	Länge mm	kg	
☑ 1/4"	5 > 25	9 x 12	-	0,10	270	0,450	R.306A25PB 256,00 €
☑ 1/2"	20 > 100	9 x 12	X	1,00	455	1,050	S.306A100PB 239,00 €
☑ 1/2"	40 > 200	14 x 18	X	1,00	535	1,260	S.306A200PB 259,00 €
☑ 1/2"	70 > 350	14 x 18	X	2,00	730	1,790	S.306A350PB 319,00 €



Ultra-kompakter Drehmomentschlüssel (nicht abnehmbare Knarre)

	Messkala Nm Min. - Max.	Anschluss	Grad. Nm	Länge mm	kg	
☑ 1/4"	1 > 5	-	0,05	197	0,300	R.306-5PB 222,00 €



Automatisch auslösende Drehmomentschlüssel - langer Schaft

	Messkala Nm Min. - Max.	Anschluss	Grad. Nm	Länge mm	kg	
☑ 3/4"	120 > 600	14 x 18	2,00	945	5,160	K.306A600PB 609,00 €
☑ 3/4"	200 > 1.000	∅ 30	4,00	1280	5,900	K.306A1000PB 659,00 €

ELEKTRONISCHE DREHMOMENTSCHLÜSSEL MIT DREHMOMENTANZEIGE

Sehr einfach zu bedienen: das ideale Werkzeug sowohl in der Werkstatt als auch im Labor

PRÄZISES ANZIEHEN, KONTROLLE UND NACHWEISBARKEIT!

NF EN ISO 6789-1

PRÄZISION

± 2% zwischen 20% und 100% des maximalen Drehmoments

MESSMODUS

Spitzenwert oder Mitlaufmessung

MASSEINHEITEN

Nm; ft.lb; in.lb; kg.cm

ANSCHLÜSSE

9 x 12 oder 14 x 18

NUMMERIERTER SCHLÜSSEL

INKLUSIVE KONFORMITÄTS-

BESCHEINIGUNG ISO 6789-1

im Kunststoffkasten mit Schaumstoffeinlage



PC-ANSCHLUSS ÜBER USB



	Messkala Nm Min. - Max.	Anschluss	Knarre	Länge mm	kg	
☑ 1/4"	1,5 > 30	9 x 12	R.372	390	1,600	E.306A30RPB 402,00 €
☑ 3/8"	6,7 > 135	9 x 12	J.372V	415	1,700	E.306A135JPB 411,00 €
☑ 1/2"	7 > 135	9 x 12	S.372V	415	1,700	E.306A135SPB 415,00 €
☑ 1/2"	10 > 200	14 x 18	S.382V	530	2,700	E.306A200SPB 456,00 €
☑ 1/2"	17 > 340	14 x 18	S.382V	650	2,900	E.306A340SPB 501,00 €

DREHMOMENTSCHLÜSSEL SERIE 208



KNARRE MIT 72 ZÄHNEN UND DREHWINKEL VON 5°

- Spannkraft
- Legendäre Qualität der FACOM Ratsche, angepasst an die Drehmomentschlüssel



EINSTELLMIKROMETER FÜR SCHNELLES ANSETZEN

- Zur präzisen Feineinstellung

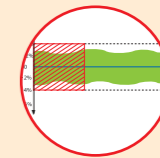

GENAUIGKEIT ± 4%

- Entspricht dem Standard ISO 6789-1
- Langlebige Präzision, 25.000 Zyklen



3 JAHRE GARANTIE

Auf alle Drehmomentschlüssel

- Drehmoment: 5 bis 25 Nm
- ☑: 1/4"
- Länge: 300 mm
- 0,505 kg



R.208-25PB
169,00 €

- Drehmoment: 10 bis 50 Nm
- ☑: 3/8"
- Länge: 357 mm
- 0,900 kg



J.208-50PB
179,00 €

- Drehmoment: 20 bis 100 Nm
- ☑: 1/2"
- Länge: 416 mm
- 1,192 kg



S.208-100PB
139,00 €

- Drehmoment: 40 bis 200 Nm
- ☑: 1/2"
- Länge: 479 mm
- 1,412 kg



S.208-200PB
149,00 €

- Drehmoment: 60 bis 340 Nm
- ☑: 1/2"
- Länge: 632 mm
- 1,719 kg



S.208-340PB
159,00 €

NACHZUSPANNENDE DREHMOMENTSCHLÜSSEL MIT ABNEHMBARER KNARRE



- Drehmoment: 4 bis 200 Nm
- ☑: 1/2"
- Lieferung in Kunststoffkoffer mit Knarre 1/2" und Griff
- Verlängerung SJ.214 verdoppelt das Drehmoment
- 1,120 kg

S.202J2PB
251,00 €

GABEL-RINGSCHLÜSSEL SERIE 440

KONTROLLIERTES ANZIEHEN

- Um 15° abgechrägter Gabelkopf und 15 % dünner für besseren Zugang
- Mehr Stabilität
- Kein ungewolltes Umdrehen des Schlüssels

ZUGANG

- Abgesetzter Kopf für besseren Zugang bei Serienschraubungen bzw. bündigen Schrauben

KOMFORT

- Griff mit variablem Querschnitt erhöht die Auflagefläche in der Hand
- Schmerzfreies Arbeiten

	x 10	10 Gabel-Ringschlüssel 440 in Pocket-Etui • 8 - 10 - 11 - 12 - 13 - 14 - 16 - 17 - 18 - 19 mm • 1,020 kg	440.JP10PB 63,90 €
	x 12	12 Gabel-Ringschlüssel 440 in Pocket-Etui • 7 - 8 - 10 - 11 - 12 - 13 - 14 - 15 - 16 - 17 - 18 - 19 mm • 1,170 kg	440.JP12APB 72,00 €
	x 14	14 Gabel-Ringschlüssel 440 in Pocket-Etui • 7 - 8 - 10 - 11 - 12 - 13 - 14 - 15 - 16 - 17 - 18 - 19 - 22 - 24 mm • 1,700 kg	440.JP14PB 94,40 €

ULTRA-GRIP KNARREN-RING-GABELSCHLÜSSEL 467B

RUTSCHFESTE GABEL

- Gabel im 15° Winkel für seitlichen Zugang
- Mehr Produktivität und mehr Sicherheit
- Spezielles Design für weniger Druck auf der Mutter

HOHER KOMFORT

- Griff mit variablem Querschnitt erhöht die Auflagefläche in der Hand
- Schmerzfreies Arbeiten

MIT UMSCHALTHEBEL

- Kein ungewolltes Umschalten

RINGKOPF MIT RÜCKHALTERING

- Viel Halt an der Mutter, kein Durchrutschen (schnelleres Anziehen)

RINGKOPF

- Knarrenmechanismus mit 15° Rückholwinkel, um 15° gebogen

x 10	10 Knarren-Ring-Gabelschlüssel im Pocket-Etui • 467B. 8 - 10 - 11 - 12 - 13 - 14 - 16 - 17 - 18 - 19 mm • 1,200 kg	467B.JP10PB 159,00 €
x 12	12 Knarren-Ring-Gabelschlüssel im Pocket-Etui • 467B. 7 - 8 - 10 - 11 - 12 - 13 - 14 - 15 - 16 - 17 - 18 - 19 mm • 1,400 kg	467B.JP12PB 189,00 €
x 7	7 Knarren-Ring-Gabelschlüssel • 467B. 8 - 10 - 12 - 13 - 14 - 17 - 19 mm • 0,710 kg	467B.J7PB 115,40 €

POCKET-ETUI

PRAKTISCH

- Auf einen Blick die richtige Schlüsselgröße

KOMPAKT

- Passt in eine Hand und in den Werkzeugkasten

SICHER

- Verriegelung über Clip
- Sofort-Überblick über alle Schlüssel

KURZE KNARREN-RING-GABELSCHLÜSSEL SERIE 467BS

KURZ

- 40 % kompakter als sein traditionelles Gegenstück

HOHER KOMFORT

- Griff mit variablem Querschnitt erhöht die Auflagefläche in der Hand

RUTSCHFESTE GABEL

- Gabel im 15° Winkel für seitlichen Zugang
- Mehr Produktivität und mehr Sicherheit

RINGKOPF MIT GELENK

- Seine extrem gute Handlichkeit prädestiniert ihn für Arbeiten mit wenig Spielraum
- Optimaler Zugang

Ultra-Kompakt - für schwer zugängliche Bereiche

x 6	6 kurze Knarren-Ring-Gabelschlüssel im Pocket-Etui • 467BS. 8 - 10 - 11 - 12 - 13 - 14 mm • 0,400 kg	467BS.JP6PB 75,00 €
x 10	10 kurze Knarren-Ring-Gabelschlüssel im Pocket-Etui • 467BS. 7 - 8 - 10 - 11 - 12 - 13 - 14 - 15 - 16 - 17 mm • 0,700 kg	467BS.JP10PB 119,70 €
x 10	10 Knarren-Ring-Gabelschlüssel mit Gelenk im Pocket-Etui • 467BF. 8 - 10 - 11 - 12 - 13 - 14 - 16 - 17 - 18 - 19 mm • 1,300 kg	467BF.JP10PB 154,00 €
x 12	12 Knarren-Ring-Gabelschlüssel mit Gelenk im Pocket-Etui • 467BF. 7 - 8 - 10 - 11 - 12 - 13 - 14 - 15 - 16 - 17 - 18 - 19 mm • 1,500 kg	467BF.JP12PB 179,00 €

SCHNELLE KNARREN-RING-GABELSCHLÜSSEL SERIE 467BR

GABEL MIT DOPPELFUNKTION

- Knarreneffekt für schnellen Anzug
- Standard-Funktion an den Gabelspitzen beim Ansetzen

MEHR KOMFORT

- Griff mit variablem Querschnitt erhöht die Auflagefläche in der Hand
- Schmerzfreies Arbeiten

RING MIT KNARRE UMSCHALTBAR

- Drehwinkel 5°
- Der bündige Umschalthebel verhindert versehentliches Umschalten

RING MIT EINSATZ-VERRIEGLUNG

- Viel Halt an der Mutter, kein Durchrutschen (schnelleres Anziehen)

x 10	10 schnelle Knarren-Ring-Gabelschlüssel im Pocket-Etui • 467BR. 8 - 10 - 11 - 12 - 13 - 14 - 16 - 17 - 18 - 19 mm • 1,210 kg	467BR.JP10PB 169,00 €
-------------	---	---------------------------------

SORTIMENT FÜR VIELFÄLTIGE ANZIEHVORGÄNGE „MULTI-SERVICE“



**Sicheres Arbeiten
Einfacher Zugang**

x 40
Werkzeuge



Inhalt in Schaumstoffeinlage:

- 7 kurze Knarren-Ring-Gabelschlüssel: 467BS. 7 - 8 - 10 - 11 - 12 - 13 - 14 mm
- 10 Steckschlüssel \square 1/4": R. 5,5 - 6 - 7 - 8 - 9 - 10 - 11 - 12 - 13 - 14 mm
- 1 Verlängerung \square 1/4" 55 mm
- 2 Adapter für 10 mm Schlüssel auf Steckschlüssel \square 1/4" für 10 mm Schlüssel auf 6-Kant-Bits \square 1/4": 467.ADAPT10MM
- 20 Bits: \ominus ES. 4,5 - 6,5 - 8 mm \oplus EP. 1 - 2 - 3 \oplus ED 1 - 2 - 3
- \oplus EXR 10 - 15 - 20 - 25 - 30 - 40 \oplus EH 3 - 4 - 5 - 6 - 7 mm
- Mbox Box **Small** – kompatibel mit den Schubfächern der FACOM Werkstattwagen

467BS.B0XPB
166,10 €

SATZ MIT KNARRENSCHLÜSSEL UND STECKSCHLÜSSELN „11-IN-1“



**11 Größen –
Ultra-leicht**

**11
in 1**

- Ideal für Bereiche mit wenig Spiel nach oben
- Kompakter Knarrenmechanismus mit Umschalthebel
- Drehwinkel 5°



Inhalt in Schaumstoffeinlage:

- 8 - 9 - 10 - 11 - 12 - 13 - 14 - 15 - 16 - 17 - 19 mm
- Mbox Box **Small** – kompatibel mit den Schubfächern der FACOM Werkstattwagen

464.J1APB
71,00 €

KNARREN-RINGSCHLÜSSEL



**4
in 1**

**IMMER DEN RICHTIGEN
ZUR HAND!**

**4 Größen in 1 Schlüssel:
Ideal für Wartungsarbeiten
am Einsatzort**

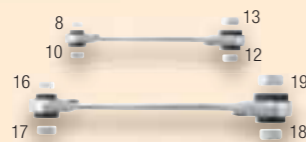

2 Knarren-Ringschlüssel

- 64C.S1 = 8 - 10 - 12 - 13 mm
- 64C.S2 = 16 - 17 - 18 - 19 mm

64C.J2PB
47,90 €

KNARREN-RINGSCHLÜSSEL – UM 15° GEKRÖPFTEM KOPF



ULTRA-KOMPAKTE MAXIMALE ZUGÄNLICHKEIT

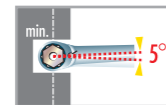
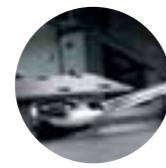

**Kompakt -
Praktisch**

**6 Knarren-Ringschlüssel mit um
15° gekröpftem Kopf im Pocket-Etui**

- 65. 8 x 9 - 10 x 11 - 12 x 13 - 14 x 15 - 16 x 18 - 17 x 19 mm

\blacktriangle 0,800 kg



x 6

65.JP6PB
200,90 €

PFEIFENKOPFSCHLÜSSEL, DURCHBOHRT



9 Pfeifenkopfschlüssel OGV® Profil 6-Kant

- 8 - 10 - 11 - 12 - 13 - 16 - 17 - 18 - 19 mm

\blacktriangle 2,200 kg

x 9

75.J9PB
69,80 €

12 Pfeifenkopfschlüssel OGV® Profil 6-Kant

- 7 - 8 - 10 - 11 - 12 - 13 - 16 - 17 - 18 - 19 - 22 - 24 mm

\blacktriangle 3,400 kg

x 12

75.J12PB
104,20 €

ROLLGABELSCHLÜSSEL MIT SCHNELLÖFFNUNG

PRAKTISCH

- Muttergröße schnell ablesbar
- Skala in mm auf der einen und in Zoll auf der anderen Seite

METALLGRIFF IN IPN-FORM

verbindet maximale Beständigkeit mit Komfort (Modell Serie 101)

LOCH IM GRIFF:
zum Einhängen für das Arbeiten in der Höhe

**BACKE MIT
XL WEITE**

MAXIMALE ZUGÄNLICHKEIT

Um 22° geneigter Kopf verbessert den Zugriff



SCHNELL VERSTELLBARES RÄNDELRAD: ZEITERSPARNIS

Mit dem Rändelrad die bewegliche Backe schnell auf die jeweilige Mutter einstellen.
3 Schritte:

- 1- Am Rändelrad drehen: die bewegliche Backe wird sofort frei
- 2- Die bewegliche Backe von Hand auf die gewünschte Abmessung stellen
- 3- Gegebenenfalls für die Feineinstellung das Rändelrad benutzen

2 BIS 3 MAL SO SCHNELL WIE EIN STANDARD ROLLGABELSCHLÜSSEL!



Modell 101 - Metallgriff

	Weite (mm)	Höhe (mm)	Länge (mm)	\blacktriangle kg	Artikel-Nr.	Preis
4"	17	37	110	0,075	101.4PB	12,50 €
6"	23	48,6	150	0,170	101.6PB	14,60 €
8"	33	65,4	200	0,300	101.8PB	15,80 €
10"	38	75,6	254	0,510	101.10PB	20,30 €
12"	41	89,3	300	0,800	101.12PB	29,30 €
15"	50	105,6	375	1,350	101.15PB	47,80 €
18"	63	124,1	450	2,000	101.18PB	80,70 €

Modell 101G - Bi-Material Griff

	Weite (mm)	Höhe (mm)	Länge (mm)	\blacktriangle kg	Artikel-Nr.	Preis
8"	33	65,47	201	0,250	101.8GPB	18,00 €
10"	38	75,6	255	0,400	101.10GPB	23,30 €
12"	41	89,3	301	0,650	101.12GPB	33,00 €
15"	50	105,6	376	1,050	101.15GPB	50,60 €

KOMPACTE ROLLGABELSCHLÜSSEL

**MAXIMALE WEITE
BIS 41 MM**



MAXIMALE ZUGÄNLICHKEIT

- 46% kürzer als ein Standard Rollgabelschlüssel, Backen 40% dünner für zusätzliche Weite

MILLIMETER SKALA

- Zur Voreinstellung der Backenweite

KOMFORT

- Ergonomischer FACOM Griff

LEISTUNGSSTARK

- Langlebig

XL-ÖFFNUNG BIS 41 MM



Kompakter Rollgabelschlüssel 6"

- Weite 34 mm - Länge 160 mm

\blacktriangle 0,178 kg

113AS.6CPB
18,80 €



Kompakter Rollgabelschlüssel 8"

- Weite 41 mm - Länge 205 mm

\blacktriangle 0,328 kg

113AS.8CPB
26,30 €

ZANGEN DER SERIE CPE ERGONOMISCHER BI-MATERIAL ÜBERZUG

Höhere Lebensdauer - Weniger Kraftaufwand - Optimaler Komfort

ZANGEN SERIE G, PVC ÜBERZUG

OPTIMIERTE SCHNEIDEN

- Höhere Schneidleistung
- Maximal korrosionsbeständig: Chromveredelung (Zangen Serie CPE), lackiert (Zangen Serie G)

RÜCKHOLFEDER

- Reduzierter Kraftaufwand beim Schneiden (Feder lässt sich in Schneidstellung abnehmen)

ERGONOMIE UND KOMFORT

- Dünnere obere Hälfte für eine sichere Auflage der Finger
- Breitere untere Hälfte für einen sicheren Griff in der Hand

„SOFT GRIP“ GRIFF

- Sehr komfortabel
- Mit Fingerschutz, natürlicher Grip

LOCH IM GRIFF:

- zum Einhängen für das Arbeiten in der Höhe

GRIFF MIT PVC ÜBERZUG

- Einfache Reinigung



4 Zangen Serie CPE

- 1 verstellbare Zange große Spannweite
- 1 Halbrundzange mit langen, gebogenen Backen
- 1 Universalzange
- 1 Diagonal-Seitenschneider

CPE.A1PB

82,20 €

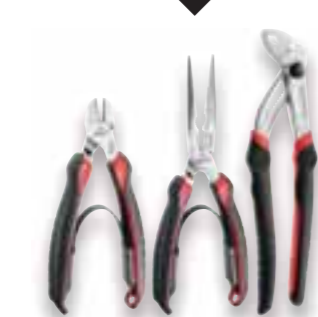

3 Zangen Serie CPE

- 1 verstellbare Zange mit Arretierung
- 1 Halbrundzange mit langen Backen
- 1 Diagonal-Seitenschneider

0,617 kg

CPE.A5PB

65,30 €



4 Zangen Serie G

- 1 verstellbare Zange mit Arretierung
- 1 Halbrundzange mit langen, gebogenen Backen
- 1 Halbrundzange mit langen Backen
- 1 Diagonal-Seitenschneider

0,950 kg

GJP.A4PB

67,60 €

NEU UNIVERSALZANGE CPE 5-IN-1



1 FLACHE GERIFFELTE AUFNAHME
ideal zum Halten von glatten Blechen

2 OVALE GERIFFELTE AUFNAHMEN
ideal zum Halten von Rohren mit verschiedenen Durchmessern

„V“-PROFIL IN LÄNGSRICHTUNG DER BACKEN
ideal zum Halten eines Teils in Achsrichtung

SCHNEIDEN FÜR SAUBERE SCHNITTE
alle Drahtarten: dünne Drähte, moderne Materialien und Pianodraht, bis Ø 2,2 mm 205 kg/mm²

ZANGENFORM REDUZIERT ERHEBLICH DEN KRAFTAUFWAND BEIM SCHNEIDEN
dank versetzter Achse und speziellem Schneidprofil

ERGONOMISCHER BI-MATERIAL ÜBERZUG
mit Rückholfeder und Loch im Griff, zum Einhängen für das Arbeiten in der Höhe

0,300 kg

187AP.20CPEPF

38,00 €

NEU HALBRUNDZANGE 4-IN-1, 1.000 VOLT ISOLIERT



1000VOLTS IN 6000V



OBERER TEIL MIT FINGERSCHUTZ natürlicher Grip
ERGONOMISCHER „SOFT GRIP“ GRIFF
für ein Plus an Komfort

Zange mit halbrunden Backen 4-in-1 - 200 mm

- Griffigkeit: dünne, fein geriffelte Backen
- Beschädigt beim Drahtbiegen nicht den Mantel
- Seitlicher Drahtschneider: für Kupferdraht und harten Stahl (max. 1,6 mm, 160 kg/mm²)
- Absolieren (1,5 mm² - 2,5 mm² - 4 mm²)

183AE.20VEPB

27,90 €

RÜCKHOLFEDER

= geringerer Kraftaufwand und ermüdungsfreies Arbeiten

Unsere Zangen 1.000 Volt isoliert werden in Besançon produziert

ZANGEN 1.000 VOLT ISOLIERT



ERGONOMISCHER BI-MATERIAL GRIFF
für optimalen Komfort

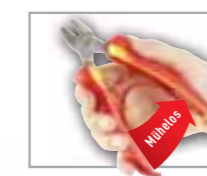

NEUE RÜCKHOLFEDER
abnehmbar!



1000VOLTS IN 6000V



3 Zangen 1.000 Volt isoliert

- Halbrundzange mit geraden Backen 200 mm - Ø 1,6 mm max. - 160 kg/mm² - Dünne, fein geriffelte Backen
- Seitenschneider 160 mm - bis Ø 1,6 mm - 220 kg/mm² - Die Schneiden durchtrennen jede Art von Draht: Pianodraht, weichen Draht...
- Universalzange 180 mm - für jede Drahtart Ø 2,0 mm max. - 210 kg/mm²

VE.A4PB

72,10 €

Pack mit 3 Zangen + 4 Schraubendrehern 1.000 Volt isoliert

- Verstellbare Zange mit langen, dünnen Backen: ideal für schwer zugängliche Bereiche - Weite Ø 44 mm - 7 Positionen - Rohre bis 250 mm
- Seitenschneider 160 mm - bis zu Ø 1,6 mm - 220 kg/mm²
- Absolier- und Schneidzange für Multifilament und Monofilament Kabel Ø 0,5 bis 6 mm²
- Schraubendreher PROTOWIST® 1.000 V isoliert, dünne Klinge:
 - 2,5 x 75 - 3,5 x 100 - 5,5 x 125 mm
 - PZ 1 x 100

VE.A2PB

94,90 €

KRAFT-SCHNEIDZANGE FÜR HARTE WERKSTOFFE

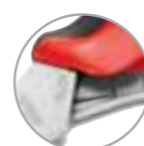

Vielfachere Leistung

RÜCKHOLFEDER
• Reduzierung des Kraftaufwands beim Schneiden

AUSSERGEWÖHNLICHE SCHNEIDLEISTUNG

- Schneidet max. Ø 3,0 mm Pianodraht
- Das geschmiedete Kopfprofil reduziert den Kraftaufwand und ist sehr abnutzungsbeständig

KOMFORT UND GRIP

- Kompakter „Soft Grip“ für optimalen Komfort
- Oberer Teil mit Fingerschutz (natürlicher Grip)

50 % WENIGER KRAFTAUFWAND*

- Patentiertes Nockenprofil und optimierte Kinematik
- Vervielfacht die Schneidkraft bei geringerer Öffnung

*Im Vergleich mit einem FACOM Diagonal-Seitenschneider 180 mm (192A.18CPE)

ARRETIERVORRICHTUNG IN GESCHLOSSENER STELLUNG

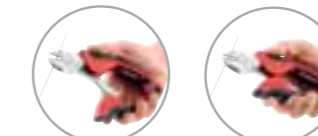

MAX. Ø 3 MM PIANODRAHT

0,350 kg

192T.18UPE.PB

50,90 €

HERGESTELLT IN FRANKREICH

HERGESTELLT IN FRANKREICH

VERSTELLBARE ZANGEN MIT DURCHGESTECKTEM GEWERBE UND VERRIEGELUNG



Nahstehende Schenkel: Kraftvolles Zupacken
Präzise Zahnstange mit 12 Positionen
Einstellungen über Druckkopf

- LEISTUNG**
- Die nahstehende Position der beiden Schenkel und ihre Ergonomie ermöglichen einen hohen Zangendruck
- PRÄZISE UND ROBUST**
- Zahnstange mit 12 Positionen und Einstellknopf sind robust und erlauben präzises Arbeiten Zangendruck

SCHLANKER KOPF

- Durch die selbstklemmende Zahnung sehr geeignet für das Greifen an schwer zugänglichen Werkstücken, insbesondere das Modell EF mit verlängertem Kopf

- 2 AUSFÜHRUNGEN**
- Version CPE: Verchromt, ergonomischer Bi-Material Griff
 - Version G: Ergonomische Griffe mit Lacküberzug

	0,230 kg	181A.18CPEPB	24,10 €
Verstellbare Zange 180 mm			
• Verchromt, ergonomischer Bi-Material Griff			
	0,360 kg	181A.25CPEPB	22,30 €
Verstellbare Zange 250 mm			
• Verchromt, ergonomischer Bi-Material Griff			
	0,350 kg	181EF.25CPEPB	24,40 €
Verstellbare Zange 250 mm, langer Kopf			
• Verchromt, ergonomischer Bi-Material Griff			
	0,680 kg	181A.30GPB	34,40 €
Verstellbare Zange 300 mm			
• Ergonomische Griffe mit Lacküberzug			

VERSTELLBARE ZANGE 170 A



Patentiertes FACOM Design

IM LIEFERUMFANG: STIFT-SCHRAUBENDREHER 4-IN-1

- Verstellbare Zange 250 mm
- Weite: Ø 40 mm
 - Zahnstange mit 8 Positionen
 - Selbstklemmende Zahnung
 - Abnutzungsbeständige Backen
 - Ergonomische, geschmiedete Griffe mit PVC Überzug für Komfort und Grip
 - Finger-Klemmschutz



170A.25PB
0,330 kg
13,50 €

ZANGEN FÜR SICHERUNGSRINGE

LEISTUNG UND SICHERHEIT

- Pianodraht-Spitzen
- Innenliegende Feder für weiche Handhabung
- Lange, um 10° abgewinkelte Spitzen

KOMFORT UND ERGONOMIE

- Körniger, rutschhemmender PVC Mantel

SCHLANKES DESIGN

- Schlanker Kopf und schlanke Schenkel finden Platz in beengten Räumen

PRODUKTIVITÄT

- Farbcode: öffnend / schließend
- Zeitersparnis durch rasches Erkennen der Zange im Werkzeugkasten

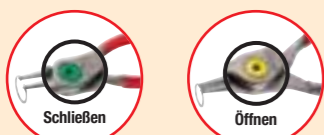

Spezialzangen für schwere Zugänge

Außen-/Innenspannung	Innenspannung	Farbcode
10 - 25 mm	-	177A.13
19 - 60 mm	-	177A.18
-	12 - 25 mm	179A.13
-	19 - 60 mm	179A.18



4 Zangen mit geraden Backen
0,740 kg
PCSNJ4PB
62,80 €

Außen-/Innenspannung	Innenspannung	Farbcode
19 - 60 mm	-	177A.18
	-	197A.18
	-	179A.18
	-	199A.18



4 Zangen mit geraden Backen und um 90° gebogenen Backen
0,860 kg
PCJ4PB
70,10 €

GRIPZANGEN (MIT LANGEN BACKEN)

Einfach Sicher Solide

EINHÄNDIGE, RUCKFREIE ENTRIEGELUNG = SICHERHEIT

EINHÄNDIGES ÖFFNEN = ZEITERSPARNIS

GESCHMIEDETE, VERSTÄRKTE BACKEN

- Starke Klemmkraft
- Lange Lebensdauer

PARALLELE, DURCHGEHEND GEZAHNTE BACKEN

- Werkstück entgleitet nicht

PATENTIERTES RILLENÖFFNUNGSSYSTEM

- Sehr schnelles Einstellen auf das jeweilige Werkstück

5-FACH VERSTELLBARES RILLENGEWERBE

- Vielseitig einstellbar

ERGONOMISCHE GRIFFE

- Bequemes Greifen mit und ohne Handschuhe

LOCH IM GRIF: „SAFETY LOCK SYSTEM“

- Für verlustfreies Arbeiten in der Höhe
- FME kompatibel

PATENTIERTER DRUCKSCHALTER ZUM LÖSEN

- Sicherheit: kein versehentliches Öffnen
- Einhändige, ruckfreie Entriegelung

0,770 kg

Maximale Spannweite: 110 mm, 90 mm, 50 mm

501APB
40,30 €

GRIPZANGE MIT KURZEN BACKEN



0,740 kg

Maximale Spannweite: 80 mm, 65 mm, 40 mm

500APB
37,90 €

GRIPZANGE MIT GROSSER SPANNWEITE



0,814 kg

Maximale Spannweite: 135 mm, 125 mm, 70 mm

505APB
52,60 €

GRIPZANGE MIT SCHWENKBAREM BACKENENDE



0,790 kg

Maximale Spannweite: 110 mm, 90 mm, 50 mm

506APB
52,30 €

EINZELPOSITION-GRIPZANGE



0,758 kg

Maximale Spannweite: 60 mm, 60 mm

501AMPBB
33,40 €

CRIMPZANGE MIT 4 AUSWECHSELBAREN EINSÄTZEN
PRAKTISCH

- Je 2 Einsätze zusammen aufbewahren
- Crimpeinsätze sichtbar sortiert

EINFACHER AUSTAUSCH

- Crimpeinsätze lassen sich rasch und unkompliziert wechseln, das spart Zeit. Ohne Werkzeugeinsatz

KOMFORT

- Crimpvorgang komplett sichtbar
- Ergonomischer Griff für Einhandbedienung mit guter Kraftübertragung

ZUVERLÄSSIGKEIT

- Präzises, vierseitig sauberes, gleichmäßiges Pressen

Crimpzange mit 4 austauschbaren Crimpeinsätzen

- Zum Crimpen von mechanischen, elektrischen und elektronischen Verbindungen
- Kabel sitzt perfekt im Kabelschuh
- Verriegelung lässt sich zum Wechseln der Einsätze einfach lösen
- 4 austauschbare Einsätze:
 - Einsatz 821461 (mm²): 0,25-0,75, 1-1,5, 2,5, 4, 6, 10
 - Einsatz 821462 (mm²): 0,5-1,5, 1,5-2,5, AWG 22-16, 16-14
 - Einsatz 821466 (mm²): 0,14-1, 1,5, 2,5, 4, AWG 16, 14, 26-18, 12
 - Einsatz 821469 (mm²): 0,5-2,5, 4-6, AWG 22-14, 12-10

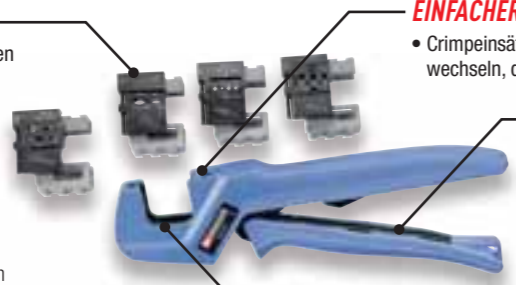

0,850 kg

819832

293,00 €
CRIMPZANGE 360° - EINE-FÜR-ALLES
RUTSCHHEMMENDES MATERIAL

- Bequemer, ergonomischer Griff für den rutschfreien Halt

LEICHT

- Einfache Handhabung und Transport
- Leichtes, kompaktes Werkzeug für Arbeiten auf engem Raum

KNARRE

- Mit Knarrensysteem zur Kraftverstärkung

AUTONOM

- Kein Crimpeinsatzwechsel
- Selbststellende Anpassung an die Hülsengröße

BEFESTIGUNGSLOCH

- Für eine Sicherheitshalteschleufe

GERINGE ÖFFNUNGSWEITE DES GRIFFS

- Gute Eignung für kleine Hände. Perfekte Größe auch für Linkshänder

DIE MOBILE LÖSUNG
Einfache Handhabung
Geringes Gewicht
Zeitersparnis

0,176 kg

985905

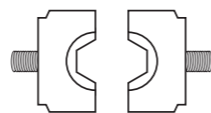
156,10 €
HYDRAULISCHE ANPRESSZANGE MIT DRUCKSCHALTER

Sechskant-Druckstück

- Für hydraulische Anpresszange 985913
 - Anpressen gemäß der Norm NFC20130
- | | | | |
|--------------------|----------|---------------------|----------|
| 6 mm ² | > 985914 | 50 mm ² | > 985919 |
| 10 mm ² | > 985915 | 70 mm ² | > 985920 |
| 16 mm ² | > 985916 | 95 mm ² | > 985921 |
| 25 mm ² | > 985917 | 120 mm ² | > 985922 |
| 35 mm ² | > 985918 | 150 mm ² | > 985923 |

0,777 kg

JE DRUCKSTÜCK

64,90 €
Hydraulische Anpresszange mit Druckschalter

- Presskraft: 35 kN
- Hub: 5 - 8 mm
- Um 360° drehbarer Kopf
- Für das Crimpen von Kabelschuhen und Verbindern
- Mit dem Sechskant-Druckstück zu verwenden

985913

534,00 €
ANPRESSZANGE SERKAN® FÜR ISOLIERTE KABELVERBINDER, MIT KNARRE
Für isolierte Kabelverbindungen mit Festhaltefunktion

- Durch automatisches Festhalten = zweite Hand frei
- Druckstücke mit 3 Profilen (mm²): 0,5 - 1,5 / 1,5 - 2,5 / 4 - 6
- Kabel und Verbinder nach Pressen festgehalten
- Fester Halt des Verbinders vor dem Pressen - „3. Hand“
- Zugfestigkeit des vercrimpten Teils gemäß CEI 760
- Länge: 230 mm
- 0,490 kg

 0,5 bis 6 mm²

673838

69,90 €
ANPRESSZANGE FÜR ENDHÜLSEN
Für Endhülsen

- Druckstücke mit 5 Profilen (mm²): (0,5 - 0,75) / (1 - 1,5) / 2,5 / 4 / 6
- Zugfestigkeit des vercrimpten Teils gemäß NFC 63-023
- Zange entspricht der Norm NFC 20130
- Länge: 230 mm
- 0,490 kg

 0,5 bis 6 mm²

985895

59,20 €
STANDARD ANPRESSZANGE

- Mit Kabelschneidfunktion
- Anpressen von isolierten Kabelverbindungen:
 - Ø 1,5 bis 6 mm²
- Anpressen von nicht isolierten Kabelverbindungen:
 - Ø 1,5 bis 6 mm²
- Abisolieren: Ø 0,75 bis 6 mm²
- Durchtrennt Bandblech, dünnes Blech: 4 mm
- Durchtrennt Kupferdraht bis 6 mm Durchmesser
- Länge: 225 mm
- 0,320 kg

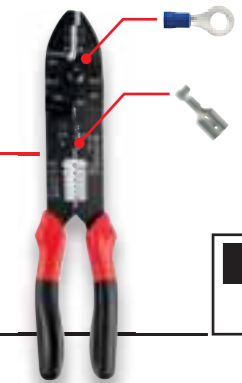

449BPB

23,60 €
LÖTKOLBEN
GaslötKolben

- Leistung entspricht 75 Watt
- Verstellbare Gaszufuhr und Leistung
- Maximaltemperatur 1.300° C
- Piezo-Zündung
- Aufheizzeit: 40 sek.
- Befüllbar mit Butangas (LötKolben ohne Füllung)



1075.HPB

102,10 €

0,278 kg

Ideal für die Wartung von Elektrik und Elektronik
LötKolben Bi-Watt

- Doppellisolierung
- Normales Aufheizen: 15 W
- Zusatzleistung 40 Watt per Knopfdruck
- Europäischer Stecker 10 A
- PVC Kabel, 2-Leiter (2x0,75), 1,2 m Länge
- Inklusive Standardspitze und schwarzer Auflage



1116C.BWPB

52,40 €

0,219 kg

KREUZSCHLÜSSEL MIT 9 PROFILN

- 9 Profile in einem leichten, kompakten, praktischen Werkzeug:

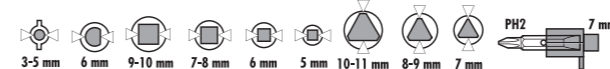

- Inklusive Schraubensatz mit 2 Profilen, über ausklickbare Kette befestigt:
 - 7 mm PH 2
- 0,210 kg

Ideal für Industrieanwendungen und Gebäudewartung

838305

53,10 €



ABISOLIEREN / ABMANTELN / SCHNEIDEN



Automatische Abisolierzange SWINGO®

- Vereint 2 Funktionen: Schneiden - Abisolieren
- Abisolierbereich 0,02 bis 10 mm²
- Vielfältige, profilgeschliffene Klingen
- Integrierte Schneidfunktion
- Eigens entwickelter Mechanismus für ruckfreies Abisolieren ohne Kraftaufwand
- Ergonomischer Korpus aus glasfaserverstärktem Nylon
- Weicher Griffüberzug

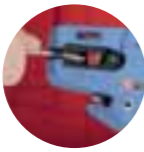

793936

79,00 €



Werkzeug zum Abmanteln mit selbstdrehender Hakenklinge

- Ergonomischer Schieber für geringeren Kraftaufwand
- Leicht zugängliche Stellschraube
- Hakenklinge Ø 28 mm
- Ersatzklinge im Heft



985956

17,90 €



Messer mit 2 Klingen

- Elektrikermesser mit Klingen für die Arbeit an Kabeln
- Klingensicherung an beiden Klingen
- Robuste Klingen mit Hohlschliff
- Ergonomisches Heft

640180

26,20 €



PRÄZISION

- Einstellung des Backendrucks auf die Isolierung durch Wahlschalter

RASCHE EINSTELLUNG & MULTIFUNKTIONALITÄT

- Patentierte abnehmbare, leicht einstellbare und austauschbare Kassetten
- Abisolierlänge von 3 bis 18 mm einstellbar



KOMFORT

- Speziell für langen, häufigen Einsatz am Arbeitsplatz konzipiert
- Weicher Griff: Handkomfort
- Die pistolenähnliche Form lässt sich gelenkschonend auf der Werkbank aufsetzen

PISTOLENHALTUNG IST GELENKSCHONEND

- Schnelles Schneiden, präzises Abisolieren
- Eigens für intensives Arbeiten



ABISOLIEREN

SCHNEIDEN

Ergonomische, automatische Abisolierzange

- Vereint 2 Funktionen: Schneiden - Abisolieren
- Abisolierbereich 0,02 bis 10 mm²
- Vielfältige, profilgeschliffene Klingen

793940

83,00 €

3-IN-1 MULTIFUNKTIONS-WERKZEUG ZUM ABMANTELN MIT DRUCKSCHALTER

3 in 1

Rasches Abmanteln und Abisolieren



ABMANTELN

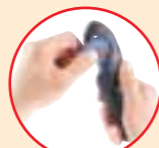

Klingeneinstellung über Rändelschraube



Abmanteln leicht gemacht: 30% weniger Kraftaufwand durch Druckschaltersystem



Schnelle, einfache Handhabung: Abmantler ansetzen. Eine Umdrehung um das Kabel. Nach außen abziehen.



ABISOLIEREN



SCHNEIDEN



Schneidmesser ausgefahren Druckschalter blockiert. Klinge mit Klingensicherung.

- Abmanteln von runden Kabeln PVC Ø 4 bis 28 mm
- **DOPPELTE SICHERHEIT:** der Druckschalter ist bei ausgefahrener Klinge blockiert und die Klinge selbst besitzt eine Klingensicherung

872271

31,50 €

DIGITALER MULTIMETER MIT „SMART“-FUNKTION

Einfach - Intelligent - Kompakt

„SMART“ FUNKTION

Automatische Wahl der Messanzeige

UNIVERSAL-MESSSPITZEN

dank abnehmbarer Hülse:

Kurze Messspitzen (CAT III) = Stromschutz > 50 V
Lange Messspitzen (CAT II) = für Ströme < 50 V



2 JAHRE GARANTIE

711BPB

168,60 €

- Zweizeilige Anzeige
- Zeigt bei Verwendung der FACOM Zangen-Ampere-Meter direkt den Ampere-Wert an
- Min-Max-Modus: ideal für Messungen mit Sensoren und Sonden
- Voltmeter: AC/DC 0 bis 600 V
- Messung des Widerstands 10 MΩ und der Kontinuität
- Frequenzmesser: 0 bis 3 kHz
- TRMS, CAT III, ETL/CE Messungen
- Im Lieferumfang sind eine CAT II & CAT III Prüfspitze enthalten

0,320 kg

ZANGEN-AMPEREMETER 20 A - 1.500 A

Kompatibel mit den FACOM Multimetern Typ 711, 714, ...

EINSTELLUNG DES NULL-PUNKTS, manuell



ZULÄSSIGER-DURCHMESSER Ø 53 mm

- Kontaktfreie Strommessung
- Messung von Wechselstrom (AC) und Gleichstrom (DC) AC/DC: 20 A - 400 A - AC/DC: 400 A - 1.500 A
- Backendurchmesser: 53 mm
- Maximaler Kabeldurchmesser 52 mm
- Cat IV - 600 Volt
- Kompatibel mit Multimetern, die im mV-Bereich messen

0,450 kg

720.P1500PB

103,70 €

KIT MULTIMETER + ZANGEN-AMPEREMETER



LIEFERUMFANG:

- Digitaler Multimeter mit Smart-Funktion 711BPB
- Zangenampere-Meter 20 A - 1.500 A

711B-2PB

255,00 €

UNIVERSALMESSGERÄT MIT „SMART“-TECHNOLOGIE

„SMART“ FUNKTION

Automatische Wahl der Messanzeige

UNIVERSAL-MESSSPITZEN

dank abnehmbarer Hülse:

Kurze Messspitzen (CAT III) = Stromschutz bei > 50V
Lange Messspitzen (CAT II) = für Ströme <50V

- Zweizeilige Anzeige
- Amperemeter: AC/DC 0 bis 600 V
- Voltmeter: AC/DC 0 bis 600 V
- 10 MΩ Widerstands- und Durchgangsprüfung
- Frequenzmesser: 0 bis 3 kHz
- TRMS, CAT III, ETL/CE Messungen
- Im Lieferumfang enthalten: CAT II & CAT III Prüfspitze

0,360 kg



Einfach Intelligent

712BPB

249,00 €

SICHERHEITS-PRÜFGERÄT

DAT/VAT Sicherheits-Prüfgerät

- Selbsttest
- Aufspüren gefährlicher Spannungen
- Phasendetektor
- Durchgangsalarm
- Fehlerstromprüfung: 30 mA
- Drehfeldrichtungsanzeiger
- 600 V CAT III

0,380 kg

- Erfüllt die DIN EN 61010-600V Cat III und die IEC 61243-3
- Mit dem VAT-Prüfer wird vor Beginn der Arbeiten geprüft, ob ein Stromkreis spannungsfrei ist



Unverzichtbar für Wartung und Fehlerbehebung

701BPB

78,90 €

HERGESTELLT IN FRANKREICH

HERGESTELLT IN FRANKREICH

EDELSTAHL-KLAPPMESSER

- ROSTFREI**
 - Edelstahl Klinge 12C27
 - 100 % rostfrei
- SCHNELL**
 - Einhändiges Öffnen über Rändelrad
- SINNVOLL**
 - Universeller Aufhängering

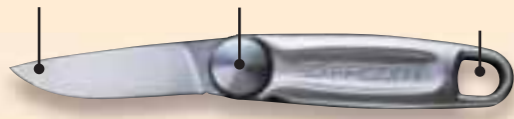

- SICHER**
 - Schließsystem „Liner lock“
- KOMFORTABEL**
 - Schmiegt sich in die Hand
- PRAKTISCH**
 - Horizontal öffnendes Lederetui für volle Bewegungsfreiheit

Edelstahl-Klappmesser mit Rändelrad
 • Inklusive Leder-Gürtelsetui
 • Klingenlänge: 73,5 mm - Gesamtlänge: 189 mm
 ⚖️ 0,250 kg

840LE.PB
118,10 €

KLAPPMESSER MIT KLINGENSICHERUNG



Klappmesser mit Klingensicherung

- Schneide aus poliertem Edelstahl
- Bi-Material-Heft
- Schnelles, einhändiges Öffnen
- Messerspitze mit Glasbrecher-Funktion
- Klingenlänge: 77 mm
- Länge, geschlossen: 115 mm
- Gesamtlänge: 186 mm
- Im Nylonetui mit Gürtelaufhängung



840.FPB
28,20 €

ALLESSCHNEIDER

Öffnungsweite bis 36 mm

Allesschneider mit gerader Klinge

- Arretierung in geschlossener Stellung
- 2 Öffnungsstellungen je nach Handgröße
- Bi-Material-Heft
- Zum Schneiden von: PVC, Bandblech, feines Blech, Nylon, Leder, Gummi...



980.PB
14,40 €

Allesschneider mit versetzter Klinge

- Versetzte Klinge: ideal zum Schneiden großer Materiallängen
- Die Hand bleibt über dem Schnitt, weg vom Schnittmaterial



980C.PB
15,60 €

HOCHLEISTUNGSSCHERE BI-MATERIAL

Für intensiven Einsatz



- Komplett aus Stahl (Schneide + Heft)
- Bi-Material-Überzug am Heft
- Crimpteil
- Kabelschneider Ø 50 mm an beiden Schneiden
- Ausbuchtung zum Abisolieren
- Inklusive Halter mit Gürtelhaken



841A.3PB
31,30 €

MESSER / CUTTER



Empfohlen vom CHSTC

Sicherheitsmesser

- Autom. einziehende Klinge
- Inklusive 3 Trapezklingen

844.DPB
16,00 €



Cutter 9 mm mit abbrechbarer Klinge

- Autom. Klingenarretierung
- Klingenführung aus Edelstahl
- Magazin mit 2 Klingen

844.S9PB
5,90 €



Cutter 18 mm mit abbrechbarer Klinge

- Rändel zur Klingenarretierung
- Klingenführung aus Edelstahl
- Magazin mit 6 Klingen
- Autom. Klingenvorschub

844.S18PB
9,90 €

ABBRECHKLINGEN

Für viele Schneidanwendungen im Alltag



Spender mit 10 abbrechbaren 9 mm Klingen, 12 Segmente
 ⚖️ 0,030 kg

844.S9L10PB
3,20 €

Spender mit 10 abbrechbaren 18 mm Klingen, 7 Segmente
 ⚖️ 0,090 kg

844.S18L10PB
4,50 €

METALLSÄGEN

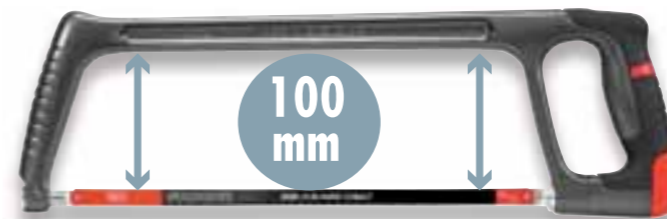

Immer der perfekte Schnitt
 Für eine optimale Schnittspannung (110 kg) drehen Sie den Knopf bis zum KLICK

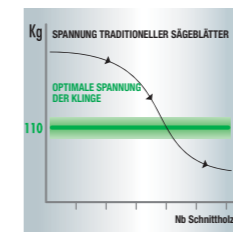

Automatische Spannungskontrolle

OPTIMALER, DAUERHAFTER SCHNITT

- Konstante Blattspannung: 110 kg, automatisch kontrolliert
- Steifer Bügel aus Aluminium

ERGONOMISCHER GRIFF

- aus Bi-Material zur Verringerung von Vibrationen

ZEITGEWINN

- Sehr schneller Blattwechsel

„Hochleistungs“-Metallsägebogen

- Bogen aus Aluminium
- Schneidbereich 100 mm auf der ganzen Länge des Bogens
- 8 Blattstellungen (alle 45°)

603FPB
37,00 €

Leicht und kompakt

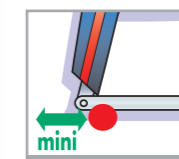

Minimaler toter Winkel beim Anschnitt

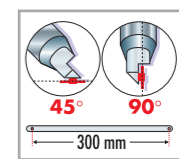

2 Blattstellungen auf bearbeiteten, abgesetzten Achsen

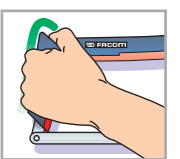

Auflage für die linke Hand



Kompakt-Metallsägebogen

- Stoßfester Metall-Gießharz-Verbund
- Blattspannung 80 kg
- Maße: 385 x 145 mm

601PB
22,50 €

KOBALTSTAHL BI-METALL SÄGEBLÄTTER HSS

Automatische Spannungskontrolle



Box mit 100 Sägeblättern 8 Zähne

- Für dicken, halbharten Stahl
- Empfohlene Schneiddicke: 6 - 25 mm

668A.8PB
242,80 €

Box mit 100 Sägeblättern 10 Zähne

- Für Spezialstähle und Legierungen
- Empfohlene Schneiddicke: 3 - 6 mm

668A.10PB
242,80 €

Box mit 100 Sägeblättern 12 Zähne

- Für Edelstahl, Kupfer
- Empfohlene Schneiddicke: 1 - 3 mm

668A.12PB
242,80 €

FACOM GARANTIE



Alle unsere Beleuchtungsprodukte besitzen **2 JAHRE** Garantie. Die **FACOM Garantie** gibt es bei allen FACOM Händlern. Die Garantiebedingungen finden Sie auf der FACOM Webseite: www.2helpu.com/FACOM/DE/de-DE

KABELLOSE LED-INSPEKTIONS-LAMPE „FIND MY LIGHT“

LEUCHTSTARK
• bis 600 Lumen

Die Lampe geht nicht verloren!

LAMPE UM 200° DREHBAR
• Ausrichtung des Lichtstrahls auf den Arbeitsbereich

INNOVATION „FIND MY LIGHT“
Die einzige Lampe auf dem Markt mit diesem Merkmal. Dank digitaler Vernetzung sind die Zeiten vorbei, in denen der Heim- oder Handwerker seine Lampe unauffindbar verlegt, beim Kunden liegen oder unnötig brennen lässt. Bis zu 6 Lampen pro Zone.



HAKEN UND MAGNET

- zum freihändigen Arbeiten
- Einfache Platzierung für schnelle Beleuchtung



INKLUSIVE ZUBEHÖR

- Ladestation
- USB-Ladekabel + USB-Netzadapter
- Farbige Kennzeichnungsringe (Farberklärung auf der Verpackung)

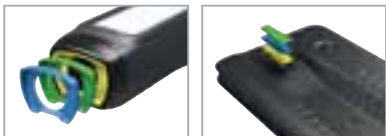

Ladestation

- **Merkmale:**
- **600 Lumen über 3,5 Stunden**
- **300 Lumen über 6,5 Stunden**
- Staub- und wasserdichtes Gehäuse (IP 67)
- Beständig gegen gängige Werkstattlösungsmittel und -chemikalien
- Stoßfestes Gehäuse (IK 08)
- LCD-Anzeige: Batteriestatus
- Magnet, Haken, Gewinde
- Lampe um 200° drehbar
- Abgerundetes Gehäuse

0,350 kg

779.CL5PB

179,00 €

SCHLANKE INSPEKTIONS-LAMPE MIT AKKU

Extra flache Lampe

FLACHE LAMPE FÜR DIE AUSLEUCHTUNG BEENGTER, SCHWER ZUGÄNGLICHER BEREICHE

INKLUSIVE ZUBEHÖR

- USB-Ladekabel
- USB-Netzadapter



HAKEN UND MAGNETE

- **3 Einstellungen:**
- **400 Lumen: 8 Stunden**
- **250 Lumen: 17 Stunden**
- **40 Lumen: 40 Stunden**
- LCD-Ladeanzeige
- Staub- und wasserdichtes Gehäuse (IP 67)
- Praktisch:
- 2 Magnete (am Rücken)
- 2 Haken, einer davon um 360° drehbar
- Micro USB-Standardstecker

0,255 kg

779.SILR2PB

99,00 €

NEU LED-LAMPE „POCKET“

Die Pocket Lampe von FACOM im neuen Design!

AUFHÄNGUNG MIT FEDERSPANNUNG

Einhändig zu öffnen, vielfältige Aufhängemöglichkeiten



270°

LED am hochwertigem Schwenkarm



LADLEANZEIGE des Akkus am Rücken



2 Magnete

„EINHAND“-FUNKTION - BEWEGUNGSSENSOR

- Ein-/Ausschalten durch Wischbewegung mit der Hand
- Handfreies Einschalten oder über den on/off Schalter



125 Lumen
6h

250 Lumen
3h

0,206 kg

779.PCBPB

69,90 €

NEU STIRNLAMPE, WIEDERAUFLADBAR

Mehr als nur eine Stirnlampe!

BEWEGUNGSSENSOR

- Berührungsloses Ein-/Ausschalten
- Freihändiges Einschalten



ON/OFF FUNKTION

BETRIEBSDAUER
200 Lumen: 2,5 Stunden
100 Lumen: 5 Stunden

SEHR LEISTUNGSSTARK

- Wieder aufladbare Lampe (Micro-USB). Hochleistungs-COB mit wieder aufladbarem Akku (inklusive USB-C-Ladekabel und Ladegerät)

SEHR WIDERSTANDSFÄHIG

- Staub- und wasserdicht (IP 54) und stoßfest (IK07)

ZUBEHÖR

- USB-Kabel, Netzadapter, Stirnband

BASIS UM 90° NEIGBAR



NEUARTIGER CLIP

Befestigen oder Lösen der Lampe durch einfaches Betätigen des Schiebers. Die Lampe kann alleine verwendet und dank des Magneten auf der Rückseite an Metalloberflächen befestigt werden



0,900 kg

779.FRT3PB

64,90 €

STRAHLER MIT BLUETOOTH® FUNKTION

BLUETOOTH® FUNKTION
20 m Reichweite

Steuern Sie die Beleuchtung Ihrer Werkstatt mit dem Handy

MAGNETISCHER SOCKEL
Abnehmbarer magnetischer Standfuß zur Freihandbedienung



Kostenlose App



- 5 Lichtstärken: **2.000 / 4.000 / 6.000 / 8.000 / 10.000 Lumen**
- Wasser- und staubdichtes Gehäuse gemäß IP 67. Stoßfest gemäß IK 07
- Kontrastreiches, natürliches Licht mit hohem Farbtreuindex (IRC85)
- Bluetooth® Funktion:
 - 5 Scheinwerfer über 1 Smartphone schaltbar. 20 m Reichweite
 - Individuelle Einstellung der einzelnen Lichtstärken
- 5 m Kabel
- Passt auf das FACOM Stativ 779.TRIPODPB (nicht enthalten)
- Maße (L x H x T): 320 x 150 x 260 mm



UM 180° DREHBAR



UM 360° SCHWENKBAR

5,800 kg

777.SPOTBTPB
307,00 €

STATIV HÖHENVERSTELLBAR



- Verkauf ohne Scheinwerfer, kompatibel mit 779.EYEPB, 777.SPOTPB, 777.SPOTBTPB
- Maße zusammengeklappt (L x B x H): 100 x 100 x 780 mm
- Maximale Bodenmaße (L x B): 770 x 770 mm
- Maximale Höhe: 2 m
- 3,200 kg

779.TRIPODPB
71,10 €

STRAHLER

LEISTUNGSTARK

- 3 Lichtstärken
- Weites Lichtfeld mit konstanter Beleuchtung
- Kontrastreiches, natürliches Licht mit hohem Farbtreuindex (IRC85)
- Rotation um 180°
- Schwenkbar um 360° (Nur der 777.SPOTPB)

HOHER SCHUTZ

- Stoßfest IK07 - staub- und wasserdicht IP 67
- Magnetsockel für die Freihandbedienung, mit 3/8" Gewinde für den Einsatz auf dem Stativ (779.TRIPODPB optional)



Wiederaufladbar bis 1.500 Lumen

- Lichtstärke-Einstellungen:
 - ECO > 500 Lumen: 8 Stunden
 - NORMAL > 1.000 Lumen: 4 Stunden
 - BOOST > 1.500 Lumen: 2,45 Stunden
- Maße (L x H x T): 175 x 80 x 125 mm
- 1,420 kg

779.EYEPB
175,80 €

Mit Kabel bis 5.000 Lumen - schwenkbar um 360°

- Lichtstärke-Einstellungen:
 - ECO > 1.500 Lumen
 - NORMAL > 2.500 Lumen
 - BOOST > 5.000 Lumen
- Maße (L x H x T): 320 x 150 x 260 mm
- 5 m Kabel
- 3,450 kg

777.SPOTPB
211,00 €

KLAPPBARE LICHTLEISTE

HOCHLEISTUNGS-LEDS

- 2 Lichtstärken:
 - NORMAL > 600 Lumen: 5 Stunden
 - BOOST > 1.200 Lumen: 2,5 Stunden
- Wasserdicht nach IP 55
- Lichtleiste um 360° drehbar
- 2 Haken von 1,30 m auf 1,83 m ausziehbar

BEWEGUNGSSENSOR Nach 3 Minuten ohne Bewegungsmeldung geht die Lampe aus

ABNEHMBARE, WIEDERAUFLADBARE TASCHE

80 Lumen: 7 Stunden - mit Magnete

INKLUSIVE Akkuladegerät und einem wiederaufladbaren Lithium-Ion Akku 18 V / 2.0 Ah

Praktisch & Kraftvoll



Lampe mit 1 Akku 2Ah
FCL045D1-QW
308,00 €

Lampe ohne Akku
FCL045N-XJ
226,00 €

FACOM GARANTIE



Alle unsere Beleuchtungsprodukte besitzen **2 JAHRE** Garantie. Die **FACOM Garantie** gibt es bei allen FACOM Händlern.

Die Garantiebedingungen finden Sie auf der FACOM Webseite: www.2helpu.com/FACOM/DE/de-DE

NEU LED STIFTLAMPE

Leistungsstarker und ultra-kompakter Akku mit grenzenlosen Einsatzmöglichkeiten

BETRIEBSDAUER

- **TASCHENLAMPEN-FUNKTION**
ECO > 75 Lumen: 4 Stunden
BOOST > 150 Lumen: 2 Stunden
- **WEITWINKEL-FUNKTION**
BOOST > 125 Lumen: 2 Stunden

LEISTUNGSTARK

- Lampe mit Hochleistungs-COB-LED und wiederaufladbarem Akku (Micro USB Typ C)

SEHR BESTÄNDIG

- IP 67 (staub- und wasserdicht), IK08 (stoßfest)

FUNKTIONAL

- 3 Magnete + Drehclip

ZUBEHÖR

- USB-Kabel und Netzadapter

2 MAGNETE AM CLIP
Freihandbedienung

1 MAGNET
Hält Schrauben, Muttern, Scheiben u.ä. fest



LAMPENCLIP UM 270° DREHBAR



0,078 kg

779.PEN2PB
49,90 €

LED TASCHENLAMPEN



Über 50 Stunden Betriebsdauer

Kompakte Taschenlampe

- 1 LED 3 Watt
- Einstellbarer Lichtkegel
- 43 bis 309 Lumen: je nach Lichtkegel
- 39.601 Lux bei 0,5 m Entfernung und maximalem Abstrahlwinkel
- Max. Beleuchtungsdistanz: 233 m
- 5 Modi
- Max. Betriebsdauer: 51,5 Stunden
- Schutzklasse: IP 65
- Lieferumfang: 4 AAA Batterien, Halteschlaufe und Schutzetui
- 0,176 kg

779.CBTPB
64,70 €



Wiederaufladbar - Sehr leistungsstark

Kompakte, wiederaufladbare Lampe

- 1 LED 10 Watt
- Einstellbarer Lichtkegel
- 175 bis 814 Lumen: je nach Lichtkegel
- 34.225 Lux bei 0,5 m Entfernung und maximalem Abstrahlwinkel
- Max. Leuchtweite: 185 m
- Max. Betriebsdauer: 18,5 Stunden
- Ladezeit: 6 Stunden
- Schutzklasse: IP 65
- Wiederaufladbarer Li-Ion Akku
- Über USB aufladbar
- Lieferumfang: 230 V Ladekabel, USB-Ladekabel, Halteschlaufe und Schutzetui
- 0,198 kg

779.CRTPB
105,60 €

LED STIFTLAMPE



Stiftlampe

- 1 LED 3 Watt
- 110 Lumen
- 2.304 Lux bei 0,5 m
- Max. Leuchtweite: 48 m
- Betriebsdauer: 3,5 Stunden
- Schutzklasse: IP 65

- Lieferumfang: 2 AAA Batterien, Halteschlaufe
- 0,160 kg

779.PBTPB
37,30 €



ZWEIFARBIGES T-SHIRT

- Qualitäts-T-Shirt
- Aufgesticktes Logo
- Zweifarbig: rot und schwarz

MATERIAL

- 100 % Baumwolle
- 180 Gramm



VP.TSHIRT
20,90 €

ZWEIFARBIGES POLO-SHIRT

- Polokragen mit 3 Knöpfen
- Aufgesticktes Logo
- Zweifarbig: rot und schwarz

MATERIAL

- 100 % Baumwolle
- 180 Gramm



VP.POLOBLK
33,00 €

ZWEIFARBIGE SOFTSHELL JACKE

- Wasserabweisend bis 8.000 mm
- Atmungsaktiv 1.000 MVP
- 2 seitliche Taschen mit Reißverschluss
- Weitenregulierung durch Gummizug
- Verstellbarer Armschluss
- Aufgesticktes Logo
- Zweifarbig: rot und schwarz

MATERIAL

- 94 % Polyester - 6 % Elasthan



VP.SOFTA
78,50 €

BODY WARMER

- Abnehmbare, gefütterte Kapuze
- Kordelzug
- Innentasche
- 2 seitliche Eingrifftaschen und Brusttasche mit Reißverschluss

MATERIAL

- Nylon Taslan Ripstop, AC beschichtet, 220T



VP.BODYW
75,40 €

GRÖßEN	S	M	L	XL	2XL
T-SHIRT	VP.TSHIRT-SPB	VP.TSHIRT-MPB	VP.TSHIRT-LPB	VP.TSHIRT-XLPB	VP.TSHIRT-2XLPB
POLO	VP.POLOBLK-SPB	VP.POLOBLK-MPB	VP.POLOBLK-LPB	VP.POLOBLK-XLPB	VP.POLOBLK2XLPB
SOFTSHELL	VP.SOFTA-SPB	VP.SOFTA-MPB	VP.SOFTA-LPB	VP.SOFTA-XLPB	VP.SOFTA-2XLPB
BODY WARMER	VP.BODYW-SPB	VP.BODYW-MPB	VP.BODYW-LPB	VP.BODYW-XLPB	VP.BODYW-2XLPB

ARBEITSHOSE

- Holstertaschen am Gürtel
- Knietasche mit Klettverschluss
- Zollstocktasche und Seitentasche
- Verstärkte Gesäßtasche mit Druckknopfverschluss
- Hammerschlaufe

MATERIAL

- 65 % Polyester, 35 % Baumwolle, 260 g/qm



VP.PANTA
68,40 €

OVERALL

- Overall mit Zweiwege-Reißverschluss und Druckknopfleiste
- 1 Brusttasche und 1 Handy- und Maßbandtasche
- 2 Eingrifftaschen
- Gummizug und Dehnfalten im Rücken

MATERIAL

- 100 % Baumwolle



VP.COMB2
75,40 €

GRÖßEN	S	M	L	XL	2XL	3XL	4XL
HOSE	VP.PANTA-SPB	VP.PANTA-MPB	VP.PANTA-LPB	VP.PANTA-XLPB	VP.PANTA-XXLPB	VP.PANTA-XXXLPB	VP.PANTA-XXXXPB
OVERALL	VP.COMB2-SPB	VP.COMB2-MPB	VP.COMB2-LPB	VP.COMB2-XLPB	VP.COMB2-2XLPB		

UMFANGREICHES SORTIMENT AN SICHERHEITSSCHUHEN

Wir führen ein umfangreiches Sortiment an FACOM by DICKIES® Sicherheitsschuhen. Fragen Sie Ihren Händler danach oder konsultieren Sie unsere Website www.facom.de



NIETZANGEN



Nietzange

- Inkl. 3 Mundstücke und Montageschlüssel für Ø: 3 bis 3,2 mm - 4 mm - 4,8 bis 5 mm
- Geeignet für:
Alu-Nieten Ø 3 - 3,2 - 4 - 4,8 - 5 mm
Stahl-Nieten Ø 3 - 3,2 - 4 mm
- Rückholfeder
- 0,632 kg

Y.103C
32,50 €

Nietzange „Endurance“

- Nase mit Einsatz für große Langlebigkeit
- Inkl. 3 Mundstücke und Montageschlüssel
- Geeignet für:
Alu-Nieten Ø 5 mm
Stahl-Nieten Ø 4 mm
- Rückholfeder
- 0,585 kg

Y.104PB
43,90 €

Nietzange „Zweihandbedienung“

- Inklusive 4 Mundstücke für Ø 4 - 5 - 6 - 6,4 mm und Dornauffangbehälter
- Geeignet für:
Alu-Nieten Ø 6,4 mm
Stahl-Nieten Ø 6 mm
- Komfortgriffe
- 1,900 kg

Y.116C
123,90 €

STUFENBOHRER

Zum Durchbohren von Blech bis 4 mm Dicke

ISO Stufenbohrer

- 11 Bohreinstellungen: Ø 6,5 bis 40,5 mm
- Bohrleistung: Blech bis 4 mm Dicke
- Länge: 96 mm
- Schaft Ø: 10 mm
- 0,310 kg



678006
85,20 €

PG Stufenbohrer

- 12 Bohreinstellungen: Ø 6 bis 37 mm
- Bohrleistung: Blech bis 4 mm Dicke
- Länge: 100 mm
- Schaft Ø: 10 mm
- 0,300 kg



678014
85,20 €

BOLZENSCHNEIDER, AXIALER SCHNITT

Schneidleistung bis 160 kg/mm²

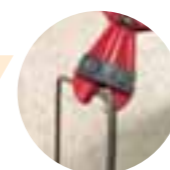

ARME AUS ROHRPROFIL GESCHMIEDETE ARME

- Hochleistungs-Schneidmesser aus Chrom - Geringerer Kraftaufwand
- Komfort-Griffe - Geschmiedete Arme oder aus Rohrprofil

GESCHMIEDETE ARME

- Sehr stabil
- Geringeres Durchbiegen der Arme beim Schneiden

Klingen Nr.	Ø Max. in mm			Länge mm	kg		
	60 kg/mm ²	140 kg/mm ²	160 kg/mm ²				
0	7	6	5,5	450	1,700	ARME AUS ROHRPROFIL	990.B0PB 36,10 €
1	10	8	7	600	2,800	ARME AUS ROHRPROFIL	990.B1PB 46,30 €
						GESCHMIEDETE ARME	990.BF1PB 51,20 €
2	13	9	8	750	4,200	ARME AUS ROHRPROFIL	990.B2PB 58,50 €
						GESCHMIEDETE ARME	990.BF2PB 64,90 €
3	16	10	9	900	6,400	ARME AUS ROHRPROFIL	990.B3PB 77,30 €
						GESCHMIEDETE ARME	990.BF3PB 86,60 €
4	18	11	10	1.050	8,600	ARME AUS ROHRPROFIL	990.B4PB 128,70 €
						GESCHMIEDETE ARME	990.BF4PB 144,30 €



897A HOCHLEISTUNGS-STAHLBANDMASS, GRIP-GEHÄUSE

BI-MATERIAL-GEHÄUSE:

Weicher, stoßfester Überzug, geeignet für intensiven Gebrauch

HOCHWERTIGES MASSBAND:

- Band mit Mylar®-Beschichtung, langlebig, matt, reflexfrei
- Hohe Steifigkeit des Bandes bis über 3 m

BREITER HAKEN MIT 2-/3-PUNKT-BEFESTIGUNG

Edelstahlverstärkung
STAHL-GÜRTELCLIP



Maßband 3 m
• Maße (L x B): 3 m x 19 mm
⚖️ 0,140 kg

897A.319PB
11,70 €

Maßband 5 m
• Maße (L x B): 5 m x 28 mm
⚖️ 0,330 kg

897A.528PB
15,80 €

Maßband 8 m
• Maße (L x B): 8 m x 28 mm
⚖️ 0,480 kg

897A.828PB
20,10 €

893B STAHLBANDMASS, ABS-GEHÄUSE

ABS-GEHÄUSE

FESTSTELLER

mit automatischem Bandrücklauf

NYLONBAND

- Nylon Beschichtung
- Beidseitig bedruckt

GÜRTELCLIP

BREITER HAKEN MIT 2-/3-PUNKT-BEFESTIGUNG
Edelstahlverstärkung



Maßband 3 m
• Maße (L x B): 3 m x 19 mm
⚖️ 0,140 kg

893B.319PB
7,20 €

Maßband 5 m
• Maße (L x B): 5 m x 19 mm
⚖️ 0,330 kg

893B.519PB
10,40 €

DIGITALER WERKSTATT-MESSSCHIEBER

IP 65 wasserdicht - Übertragungssoftware



Messschieber mit Digitalanzeige, 150 mm

- DIN Norm 862
- Beständig gegen Wasser und Werkstatttöle
- RS 232 Anschluss
- Automatisches Abschalten
- 6 mm hohe LCD Digitalanzeige
- Mechanik aus feingeschliffenem Edelstahl
- Flaches Tiefenmaß
- Mit Konformitätsbescheinigung

1300PB
274,00 €

HERGESTELLT IN FRANKREICH

MASSBAND EDELSTAHLGEHÄUSE



Mechaniker-Maßband

- Kompakt
- Automatischer Bandeinzug bei Kontakt des Hakens mit beliebiger Oberfläche
- Maße (L x B): 2 m x 16 mm
- Band mit 2-Punkt-Befestigung
- Steif bis 1,10 m

800A.216PB
11,50 €

SCHLAGWERKZEUGE

Satz mit 7 Splinttreibern in Falttasche

- Ø 2 - 3 - 4 - 5 - 6 - 8 - 10 mm
- ⚖️ 0,695 kg



248.JT7PB
46,70 €

Satz mit 5 Splinttreibern mit Handgriff

- Ø 3 - 4 - 5 - 6 - 8 mm
- Schlagdämpfender Griff
- Inklusive Aufbewahrungsständer
- ⚖️ 0,582 kg



249.GPB
45,80 €

Automatischer Körner mit Handgriff

- Schlagkraft: 15 bis 25 kg
- Spitze auf 57-60 HRC gehärtet
- Schlagdämpfender Überzug
- ⚖️ 0,175 kg

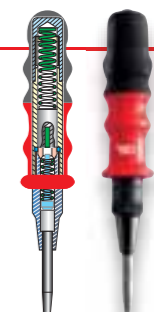

257.GPB
49,70 €

Empfohlen vom CHSCT

Satz mit 3 Flachmeißeln und 1 Kreuzmeißel

- Flachmeißel: 15 - 20 - 25 mm
- Kreuzmeißel: 10 mm
- Schlagdämpfender Griff
- Inklusive Aufbewahrungsständer
- ⚖️ 0,900 kg



263GPB
68,70 €

SCHLOSSERHÄMMER MIT GRAPHITSTIEL

MAXIMALE SICHERHEIT

- Feste Verbindung zwischen Kopf und Stiel über Epoxidharz
- Unzerstörbar

SICHERER GRIFF

- Weiches Elastomer für sicheres Greifen
- Breite Handauflage, damit der Hammer nicht aus der Hand rutscht

KOMBINATION AUS 3 WERKSTOFFEN FÜR EIN PERFEKTES ERGEBNIS

- Graphit: für maximale Robustheit
- Bruchsicherer Stiel
- Polypropylen: zur Reduzierung von Vibrationen
- Elastomer: für perfektes Greifen und ausgezeichnete Beständigkeit gegen aggressive Flüssigkeiten

SEHR KOMFORTABEL
Vibrationshemmend: dämpfendes Material und sich verjüngender Stiel



SCHLOSSERHÄMMER MIT HICKORY-STIEL

DREIFACHE KEILVERBINDUNG

SECHSECKIGER GRIFF Liegt gut in der Hand
WÄRMEBEHANDLUNG des Hammerkopfes

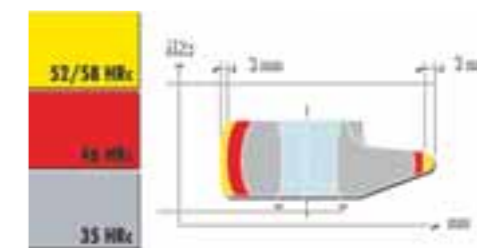

Ergonomische Schlosserhämmer mit Graphitkern



Breite mm	Höhe mm	Länge mm	kg	Code	Preis
93	30	270	0,470	200C.30PB	12,40 €
100	32	300	0,585	200C.32PB	13,50 €
106	35	300	0,725	200C.36PB	14,90 €
108	40	330	1,025	200C.40PB	18,30 €
138	50	360	1,910	200C.50PB	26,80 €

Rutschfreie Schlosserhämmer mit Hickory-Stiel



Breite mm	Höhe mm	Länge mm	kg	Code	Preis
93	30	270	0,527	200H.30PB	9,90 €
100	32	300	0,565	200H.32PB	10,70 €
106	35	300	0,781	200H.36PB	13,20 €
108	40	330	1,063	200H.40PB	13,90 €
138	50	360	1,925	200H.50PB	23,50 €

INNENABZIEHER / AUSSENABZIEHER U306
Selbstschließend Selbstzentrierend
Einfache Umstellung von außen nach innen
FUNKTIONAL

- Montage mit 2 bzw. 3 Abzieharmen
- Einfacher Wechsel der Abzieharme

EINFACHE HANDHABUNG

- Automatische Schließung der Abzieharme
- Automatische Zentrierung der Schraube

SICHERHEIT
Spindel mit Sicherungskopf

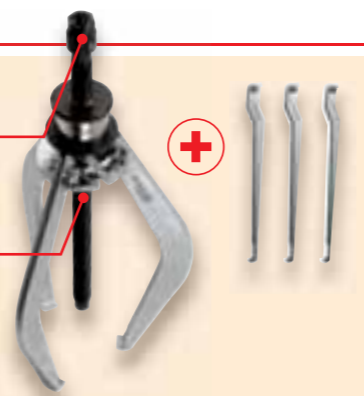
KOMPLETT-BLOCKIERUNG
der Abzieharme über ein Rändelrad

Außenabzieher Spannbereich bis 140 mm

- Spannbereich: Außenabzieher: Ø 7 bis 140 mm
Innenabzieher: Ø 23 bis 130 mm
- Inklusive 1 Satz mit 3 Außenabziehern und 1 Satz mit 3 Innenabziehern

U.306PB
172,20 €
Außenabzieher Spannbereich bis 180 mm

- Spannbereich: Außenabzieher: Ø 11 bis 180 mm
Innenabzieher: Ø 50 bis 170 mm
- Inklusive 1 Satz mit 3 Außenabziehern und 1 Satz mit 3 Innenabziehern

U.306-180PB
220,00 €
HYDRAULIK-ABZIEHER 10 TONNEN U312

Einfach, leicht und kompakt!

Hydraulik-Abzieher 10 T, 4 Sätze Abzieharme

- Inhalt:
- Ein Hydraulikzylinder 10 T + Kopfstück
 - + Satz mit 3 Schrauben/Muttern
 - Ein Grundkörper für 2 bzw. 3 Abzieharme
 - + Zentrierspindel
 - + Satz mit 3 Schrauben/Muttern
 - Lieferung im Kunststoffkoffer
 - Passend für JETXL, JET+, Jetline+ Schubfächer
 - Spannweite 45 bis 270 mm
 - Maße: 565 x 412 x 105 mm

U.312HJ4PB
789,00 €

Satz Außenabzieher	Spannweite mm	Spanntiefe mm
U.312G110	45 ▶ 85	110
U.312G160	80 ▶ 170	160
U.312G210	90 ▶ 210	210
U.312G260	110 ▶ 270	260

SORTIMENT MIT GEWINDE-REPARATURSÄTZEN
Vollständiges Sortiment:

- Edelstahlensätze M5, M6, M8, M10, M12
- Spezielle Gewindebohrer zum Reparieren von M5, M6, M8, M10, M12 Gewinden
- Spezialbohrer zum Reparieren von M5, M6, M8, M10, M12 Gewinden
- Werkzeug-Mix (Montage der Einsätze und Windeisen) für die Einsätze M5, M6, M8, M10, M12
- Magnetische Zapfenbrecher für die Einsätze M5, M6, M8, M10, M12

TRK5-12PB
206,00 €
SATZ MIT 2 ZENTRIER-DICHTUNGSTREIBERN
Einfach, funktional!

Schlagbereich
Werkzeugfreies Einstellen

- 2 Werkzeuge mit mehreren Durchmessern und einstellbaren Backen:
 - Backen-Ø 9,5 bis 50 mm
 - Backen-Ø 18 bis 90 mm
- 3 Stufen pro Backe zum Anpassen an alle Dichtungs- und Lagerring-Typen

217.J2PB
233,00 €
NEU
STECKSCHLÜSSEL OGV® GRIP
Ideal zum Anziehen / Lösen von beschädigten 6-Kant-Schrauben
6-KANT-BIT

löst behutsam selbst stark beschädigte Innen-sechskant-Schrauben

FUNKTIONAL IN BEIDEN DREHRICHTUNGEN
(Anziehen und Lösen)

LÖST SELBST ZU 98 % ABGERUNDETE SCHRAUBEN
BOX MIT 8 STECKSCHLÜSSELN 6-KANT 1/4"

x 8

ULTRA GRIP / PRECISION
37 mm
Inhalt:

- 8 Steckschlüssel, Länge 37 mm:
 - 2 - 2,5 - 3 - 4 - 5 - 6 - 7 - 8 mm
- In Mbox Box **Small** mit Schaumstoffeinlage - kompatibel mit den Schubfächern der FACOM Werkstattwagen

RTM.J8MGRPPB
69,00 €

0,510 kg

BOX MIT 6 STECKSCHLÜSSELN 6-KANT 1/2"

x 6

ULTRA GRIP / PRECISION
60 mm
Inhalt:

- 6 Steckschlüssel, Länge 60 mm:
 - 10 - 11 - 12 - 14 - 17 - 19 mm
- In Mbox Box **Small** mit Schaumstoffeinlage - kompatibel mit den Schubfächern der FACOM Werkstattwagen

STM.J6MGRPPB
99,00 €

0,710 kg



HOCHLEISTUNGS-SCHLAGSCHRAUBER \varnothing 1/2" MIT LED BELEUCHTUNG

ERSTER DRUCKLUFT-SCHLAGSCHRAUBER MIT INTEGRIERTER BELEUCHTUNG!

- PATENTIERTE, ABNEHMBARE UND WIEDERAUFLADBARE FACOM LED-LEUCHE** für Arbeiten in dunklen Bereichen
- STUFENLOSE REGULIERUNG** für bessere Geschwindigkeitskontrolle
- LUFTAustrITT UNTEN MIT INTEGRIERTEM SCHALLDÄMPFER**
- WEICHER GRIFFÜBERZUG** dämpft Vibrationen, Körper aus Magnesium
- EINHAND-UMSCHALTER** mit 3 Drehzahlen zum Anziehen und einer zum Lösen

- Kaltgeschmiedetes Doppelschlagwerk für eine längere Lebensdauer
- 1/4" Werkzeugaufnahme



Handlich, leicht, kraftvoll

Hohe Leistung bei intensivem Einsatz

Gesamtlänge: 144 mm

Max. Drehmoment: 950 Nm
 \varnothing 1/2"

NS.2500GPB
299,00 €

1,400 kg

Gesamtlänge: 162 mm

Max. Drehmoment: 1.898 Nm
 \varnothing 1/2"

NS.3500GPB
349,00 €

2,200 kg

HOCHLEISTUNGS-SCHLAGSCHRAUBER \varnothing 1/2"

- STUFENLOSE REGULIERUNG** für bessere Geschwindigkeitskontrolle
- LUFTAustrITT UNTEN MIT INTEGRIERTEM SCHALLDÄMPFER**
- WEICHER GRIFFÜBERZUG** dämpft Vibrationen, Körper aus Magnesium
- Kaltgeschmiedetes Doppelschlagwerk für eine längere Lebensdauer
 - Von FACOM konzipiert und produziert
 - 1/4" Werkzeugaufnahme

Gesamtlänge: 160 mm

Max. Drehmoment: 1.600 Nm
 \varnothing 1/2"

Hohe Leistung und benutzerfreundlich

NS.3100GPB
289,00 €

2,000 kg

SCHLAGSCHRAUBER \varnothing 1/2" AUS ALUMINIUM

- DOPPELSCHLAGWERK** Für volle Leistung bei vollem Einsatz
- HEISSGESCHMIEDETER AMBOSS** Längere Lebensdauer
- ERGONOMISCHER GRIFF** Kälteisolierender und Vibrationsdämpfender Gummiüberzug
- UMSCHALTHEBEL** Einfache Bedienung - auch mit Handschuh

Gesamtlänge: 190 mm

Max. Drehmoment: 1.490 Nm
 \varnothing 1/2"

Leistungstark

NS.1400FPB
179,00 €

2,800 kg

SATZ MIT 9 IMPACT-STECKSCHLÜSSELN \varnothing 1/2"

• 13 - 14 - 16 - 17 - 18 - 19 - 21 - 22 - 24 mm
• Auf Halteschiene
• 1,200 kg

NS.J9PF
84,00 €

SCHLAGSCHRAUBER \varnothing 3/4" TITANIUM

Gesamtlänge: 227 mm

Max. Drehmoment: 2.115 Nm
 \varnothing 3/4"

Robustes Leichtgewicht

- Stufenlose Geschwindigkeitseinstellung
- Leiser Luftabweiser
- Weicher, komfortabler, ummantelter Griff
- Einhändige Geschwindigkeitseinstellung und Umschaltung

NK.3000FPB
645,00 €

3,800 kg

SCHLAGSCHRAUBER \varnothing 1/2"

Kraftvoll und Leicht

Gesamtlänge: 111 mm

Max. Drehmoment: 860 Nm
 \varnothing 1/2"

- 3 Drehzahlstufen, „Einhand“-Umschalter
- Der Befestigungshaken beugt frühzeitiger Ermüdung beim Schrauben vor
- Weicher, ergonomischer Griff liegt sicher in der Hand
- Kompakter Körper für schwer zugängliche Stellen
- Beständig gegen Kohlenwasserstoffe und Lösungsmittel

NS.1600FPB
189,00 €

1,300 kg

NEU

NEU: IMPACT-BITS \varnothing 1/4" IN DER BOX ZU 30 ODER 50 TEILEN AUF SEITE 36



SCHLAGSCHRAUBER 1" - KURZE SPINDEL

Leistungsstark

Gesamtlänge: 279 mm



1"

Max. Drehmoment: 3.390 Nm

Schlagschrauber 1" (Pistolenform)

- Mit doppeltem Schlagwerk
- „Einhand“-Umschalter 2 Drehzahlstufen in beiden Richtungen
- Gummischutz des Motorgehäuses
- Für mehr Komfort um 360° verstellbarer Handgriff
- Steckschlüssel-Rückhaltevorrichtung mit Außenvierkant und Splint für mehr Sicherheit

8,890 kg

NM.3000FPB
915,00 €

Gesamtlänge: 346 mm



1"

Max. Drehmoment: 3.390 Nm

Schlagschrauber 1" (Gerade Form)

- Mit doppeltem Schlagwerk
- „Einhand“-Umschalter 2 Drehzahlstufen in beiden Richtungen
- Gummischutz des Motorgehäuses
- Für mehr Komfort um 360° verstellbarer Handgriff
- Steckschlüssel-Rückhaltevorrichtung mit Außenvierkant und Splint für mehr Sicherheit

8,070 kg

NM.3030FPB
915,00 €

NEU DRUCKLUFT-UMSCHALTKNARREN

ERGONOMISCHER GRIFF
liegt gut in der Hand

RICHTUNGSUMSCHALTER
griffnah platziert

SCHMALER, STAUBDICHTER KOPF
ideal für schwer zugängliche Stellen, langlebig



VIERKANT
AUSTAUSCHBAR
keine überflüssigen Werkzeuge nötig, durch Verwendung von kompatibelem Zubehör

STUFENLOSE REGULIERUNG
für bessere Geschwindigkeitskontrolle. Nicht hervorstehend, bleibt nicht hängen



KOMPAKTE UMSCHALTKNARRE 1/4" UND 3/8"



54 Nm Drehmoment | 300 U./min. Max. Drehzahl | 185 mm Länge

VR.RJ2500PB
189,00 €

- Kleiner, staubdichter Kopf, 18 mm hoch

0,660 kg

KOMPAKTE UMSCHALTKNARRE 3/8" UND 1/2"



108 Nm Drehmoment | 300 U./min. Max. Drehzahl | 318 mm Länge

VR.SJ3500PB
249,00 €

OHNE RÜCKSCHLAG EXKLUSIV BEI FACOM
Schutz des Handgelenks durch automatisches Entkuppeln

- Kleiner, staubdichter Kopf, 24 mm hoch
- Luftaustritt nach hinten führt den Luftstrom vom Anwender weg

1,570 kg



NEU 18 V AKKU-SCHLAGSCHRAUBER Ø 1/2"

Immer bewährt und produktiv

Auto-Stopp-Funktion für schnelleres Arbeiten. Bei Kontakt mit der Mutter stoppt der Schrauber zum Anziehen mit dem Drehmomentschlüssel.

1/2" KALTGESCHMIEDET

- Langlebig, ausgestattet mit Verriegelungsring

3 KONTROLLMODI

- Lösen MAX : Anziehen MIN
- Lösen MAX : Anziehen bis zu festgelegtem Drehmoment (IMPACT STOPP: kein Überdrehen)
- Lösen MAX : Anziehen MAX

SEHR HELLE LED

- Sitzt an der Geräteunterseite und wirft keinen Schatten

KOMPAKTES DESIGN

- Mit 175 mm Länge und einem Gewicht von 2 kg (inklusive Akku) ist er 50 mm kürzer und 1,3 kg leichter als das Modell CL3.CH18S



ERGONOMISCH
• Griff mit Gummiüberzug

BÜRSTENLOSER MOTOR
• Kraftvoller, wartungsfreier, sparsamer Motor



Schlagschrauber in einer wasserdichten ToughSystem®-Box mit 1 Ladegerät und 2 Akkus 18 V 5.0 AH (powered by DEWALT)

8,200 kg

FCF894P2-QW
499,00 €

680 Nm Drehmoment | 2.000 U./min. Max. Drehzahl | 175 mm Länge



2,000 kg

Schlagschrauber ohne ToughBox, Akkus, Ladegerät

FCF894N-XJ
279,00 €

AKKU DUO POWER PACK

Kraftvoll und Vielseitig

Duo Power Pack 18 V Schlagschrauber 1/2" + 18 V Bohrschrauber 13 mm

- Inhalt:
 - 1 1/2" Hochleistungs Schlagschrauber
 - 1 Bohrschrauber 13 mm
 - 2 Akkus 5 Ah 18 V + Ladegerät (10,8 V - 18 V)
- In ToughBox mit Schutzklasse IP 65
- 8,500 kg



CL3.CHP18SP2PB
649,00 €

18 V AKKU-SCHLAGSCHRAUBER Ø 1/2"

3 Geschwindigkeiten Bürstenloser Motor

18 V Schlagschrauber 1/2" 5 Ah

- Bürstenloser Motor
- Korpus und Akku beständig gegen gängige Kohlenwasserstoffe und Lösungsmittel
- 3 Geschwindigkeiten: in Gang 1* kein Überdrehen
- Max. Anzugsmoment 950 Nm, Lösemoment 1.625 Nm
- DEWALT kompatible Akkus, austauschbar mit aktuell erhältlichen DEWALT Akkus
- Lieferumfang: 2 Li-Ion 18V 5Ah Akkus und 1 Ladegerät, ToughBox

*Eine Sekunde anziehen mit < 90Nm, endgültiges Anziehen zwingend mit Drehmomentschlüssel



CL3.CH18SP2PB
549,00 €

GARANTIEERWEITERUNG

Wenn Sie Ihr Elektrowerkzeug aus der Serie CL3 innerhalb von 4 Wochen nach Kauf registrieren, verlängert sich die Garantie um ein Jahr*.

INFORMATIONEN UNTER
www.facom.com/extension

GARANTIE
GARANTEE

2+1
YEARS
GARANTIE

(*) Ohne Akku, ohne Ladegerät



RANGIERHEBER „SICHERHEIT“ 2 TONNEN

Automatische Verriegelung



- Max. Hubhöhe: 500 mm
- Hydraulischer 2-Kolben-Zylinder
- Unterfahrhöhe mindestens 75 mm
- Chassis-Länge: 705 mm
- **Mit Unterbockfunktion:** mechanische Blockierung bei 290 mm. Entlastung der Hydraulik in oberer Position
- **Sehr gut gesichertes Absenken:** ventilsteuerte Absenkgeschwindigkeit, mit Totmannsteuerung, mechanisches Lösepedal
- **Pedal für schnellen Hub:** lastfreier Schnellhub
- **Räder aus Polyurethan:** Geräuscharm



2 JAHRE GARANTIE

DL.200SECUPB
388,00 €

37,500 kg

RANGIERHEBER EXTRAFLACH 2 TONNEN

Ideal für Arbeiten für Fahrzeuge mit geringer Bodenfreiheit oder mit Unterbodenverkleidungen

- Max. Hubhöhe: 505 mm
- Unterfahrhöhe mindestens 75 mm
- Chassis-Länge: 675 mm
- Pedal für schnelles Ansetzen, Doppelkolben
- Regelung der Absenkgeschwindigkeit
- Lieferung mit Stahl-/Gummiauflage zum Ansetzen unter der Karosserie
- Geräuscharme Räder aus Polyurethan
- Überlastventil
- Abmessungen (L x B): 762 x 350 mm
- CE-Norm EN1494-ASME-PASE



DL.2LPPB
249,00 €

32,500 kg

ALUMINIUM-RANGIERHEBER 1,5 T & 2,5 T

- Doppelkolben-Hydraulikzylinder
- Seitengriff zur einfachen Positionierung
- Etwa 20 % leichter als eine Stahlversion

SICHERHEITSVENTIL

- Verhindert Überladung
- Schützt das Hydrauliksystem

Leicht und vielseitig und praktisch

1,5 TONNEN

- Max. Hubhöhe: 360 mm
- Min. Unterfahrhöhe: 90 mm

14,000 kg



DL.15ALPB
249,00 €

2,5 TONNEN

- Max. Hubhöhe: 459 mm
- Min. Unterfahrhöhe: 100 mm

26,000 kg



2 JAHRE GARANTIE

DL.25ALPB
319,00 €

KOMPAKTER RANGIERHEBER EXTRAFLACH, 3 TONNEN

Ideal für Arbeiten für Fahrzeuge mit geringer Bodenfreiheit oder mit Unterbodenverkleidungen

1 Schaumstoff-Schutzunterlage GRATIS

- Max. Hubhöhe: 533 mm
- Unterfahrhöhe mindestens 100 mm
- Chassis-Länge: 688 mm
- Pedal für schnelles Ansetzen, Doppelkolben
- Regelung der Absenkgeschwindigkeit
- Lieferung mit Stahl-/Gummiauflage zum Ansetzen unter der Karosserie
- Geräuscharme Räder aus Polyurethan
- Abmessungen (L x B): 778 x 375 mm
- CE-Norm EN1494-ASME-PASE



DL.3CLPMPB
299,00 €

42,000 kg

RANGIERHEBER 3 TONNEN

2 JAHRE GARANTIE

- Max. Hubhöhe: 465 mm
- Unterfahrhöhe mindestens 133 mm
- Chassis-Länge: 615 mm
- Doppelkolben für raschen Hub
- Gummiauflage zum Ansetzen unter der Karosserie
- Führungsstange mit Schutzpolster
- Geräuscharme Räder aus Polyurethan
- Überlastventil
- Abmessungen (L x B): 680 x 344 mm
- CE-Norm EN1494-ASME-PASE



DL.32APB
199,00 €

30,500 kg

RANGIERHEBER PL 5 TONNEN & 10 TONNEN

ROBUSTE STAHLKONSTRUKTION

SCHNELLZUGRIFFSPEDAL

Schnelles Heben ohne Last

VERSTELLBARER SCHWENKGRIF

3 Positionen: 90°, 135° und 180°

KONTROLLIERTES ABSETZEN

Robust und zuverlässig

5 TONNEN

- Max. Hubhöhe: 685 mm
- Min. Unterfahrhöhe: 150 mm
- Länge: 1506 mm

89,000 kg



DL.PL5PB
659,00 €

2 JAHRE GARANTIE

10 TONNEN

- Max. Hubhöhe: 525 mm
- Min. Unterfahrhöhe: 150 mm
- Länge: 1630 mm

129,000 kg



DL.PL10APB
912,00 €

2 JAHRE GARANTIE

SCHAUMSTOFF-SCHUTZUNTERLAGE FÜR RANGIERHEBER DL.2LP - DL.32A - DL.3CLP

- Verteilung der Last zur Schonung von Aluminium-Ölwannen bzw. Unterböden
- Zum Schutz beim Anheben eines Fahrzeuges mit Seitenschwellern
- Abmessungen mit Schaumstoffblock (L x B x H): 305 x 155 x 40 mm

4,000 kg



DL.32ASUPPB
28,90 €





HYDROPNEUMATISCHE WAGENHEBER SCHWERGEWICHT



Ultra-Kompakter Heber

- Inklusive 2 Verlängerungen 45 und 75 mm
- Steuerung der Absenkschwindigkeit
- Zylinder innen und außen mit Hartchromschicht, doppelt dicht
- Überlastsicherheitsventil
- Mit Totmannsteuerung
- Ölkreislauf mit Rücksperrentil

Langes Chassis



Hydropneumatischer Wagenheber 15 - 30 T

- Führungsstange 1,30 m lang, mit seitlich montierten Griffen
- Unterfahrhöhe mindestens: 150 mm
- 2 Stufen einstellbar:

38,000 kg

DL.1530CAPB
1.176,40 €

Hydropneumatischer Wagenheber 10 - 25 - 50 T

- Führungsstange 1,38 m lang, mit seitlich montierten Griffen
- Unterfahrhöhe mindestens: 160 mm
- 3 Stufen einstellbar:

Gewicht: 61,000 kg

DL.1050APB
1.877,00 €

STEMPELWAGENHEBER SERIE FÜR INTENSIVE NUTZUNG

FÜR DEN INTENSIVEN EINSATZ IM PROFESSIONELLEN BEREICH
Sehr beständig gegen Winkelkräfte, die bei Gebrauch auf unebenem Boden auftreten.

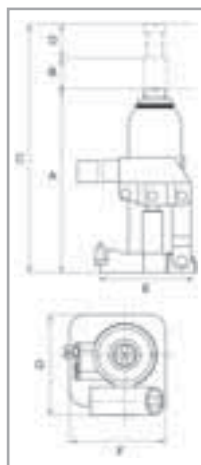

EINSATZ FÜR SPEZIALARBEITEN MÖGLICH
horizontal verwendbar wie Hebezylinder. Konform mit der Maschinenrichtlinie 2006/42/CE.



- Oberflächenbehandlung, thermische Behandlung
- Große Grundplatte, Betätigungsrichtung in der Achse: größere Stabilität
- Zylinder mit Rostschutz
- Tragegriff für 20 und 30 T

Details der Abmessungen

	A (mm)	B (mm)	C (mm)	D (mm)	E (mm)	F x G (mm)	Ölinhalt (ml)	kg	Tonnen
DL.2BTIPB	178	117	347	52	128	78 x 118	70 ml	2,400	2 t
DL.5BTIPB	198	122	390	70	145	92 x 142	150 ml	3,700	5 t
DL.8BTIPB	198	124	394	72	166	98 x 157	200 ml	5,600	8 t
DL.12BTIPB	238	150	468	80	190	119 x 173	370 ml	8,000	12 t
DL.20BTIPB	270	160	430	-	223	144 x 193	620 ml	13,000	20 t
DL.30BTIPB	280	165	445	-	232	150 x 202	830 ml	18,400	30 t

DL.2BTIPB 41,40 €	DL.5BTIPB 58,50 €	DL.8BTIPB 79,70 €	DL.12BTIPB 105,10 €	DL.20BTIPB 136,90 €	DL.30BTIPB 179,40 €
----------------------	----------------------	----------------------	------------------------	------------------------	------------------------



AKKU-SCHNELLLADEGERÄT 12 V / 15 A

UNIVERSELL EINSETZBAR

- Zum Laden aller Bleibatterien: flüssig, VLRA, AGM, GEL
- Kompatibel mit Start & Stopp Fahrzeugen und Batterien

SICHERHEIT

- Schutz gegen Polaritätsumkehr
- Kurzschluss- und Überlastschutz
- Funkenfreie Technologie
- Wartungsmodus der Batterie
- Ausgangsspannung begrenzt auf 14,7 V

HÖHERE FUNKTIONALITÄTEN

- Smartes Ladeprogramm in 8 Schritten
- Mikroprozessor gesteuerter Ladevorgang
- Show-Room Funktion

AUFLADEZUBEHÖR

- Isolierklemmen und Ringdrähte

Batterieladegerät 12 V

- Maximaler Ausgangsstrom: 15 A
- 1,400 kg



2 JAHRE GARANTIE

100 % automatische, schnelle und sichere Aufladung!

BC1215PB

168,30 €

NEU BOOSTER PRO 12V

Integriertes Ladegerät

ERGONOMISCHES GEHÄUSE

- Angenehmes Tragegefühl
- Sauber verstaute Kabel
- LED Interface

2 A LADEGERÄT IM BOOSTER INTEGRIERT

- Schnellladung der internen Batterie
- Einfache Wiederaufladung des Boosters über das Netzladegerät

QUALITÄTSKLEMMEN

- Optimierte Oberfläche für beste Kontakte
- Mit der beweglichen Klemmbacke fest Anklemmen

GERÄTESCHUTZSICHERUNG

- In den Klemmen integriert

LEISTUNGSSTARK

- AGM Batterie 20 Ah
- Spitzenstromstärke 3.500 A

KONFORMITÄT MIT CE, DIN & UL NORMEN

- Aus Qualitätsmaterialien produziert für höchste Sicherheit, Langlebigkeit und Verlässlichkeit

2 JAHRE GARANTIE

9,400 kg

B12.1CPB
349,00 €

BOOSTER 12-24 V

12 und 24 V Starthilfe für alle Fahrzeuge

- Für alle Fahrzeugtypen: LKW, Transporter, Bus, Traktoren, Wohnmobil
- Schutzschalter und Alarm bei Verpolung
- 2 interne, dichte AGM Batterien 12 V
- Leistungsaufnahme: 2 x 20 Ah
- Reale Klemmenspannung: 1.000 A
- Spitzenstromstärke: 3.700 A
- Kupferkabel mit doppelter Isolierung
- Kabelquerschnitt: 35 mm²
- Kabellänge: 155 cm
- Gekrümmte Klemme 850 A - 100 % Bronze
- Ladeanzeige
- Ladegerät: 12 V 4 A mit Modus Erhaltungsladung
- Schutz mittels Trägersicherung, 300 A

2 JAHRE GARANTIE

22,800 kg

B124.1APB
887,00 €

AUTOMATISCH SPANNENDER ÖLFILTERSCHLÜSSEL

Anpassung an alle Filterdurchmesser von 66 bis 150 mm

- Automatisches Spannen des Gurtes
- Knarrenwirkung:
 - rasches Lösen des Filters
 - Zugänglichkeit auch an beengten Stellen
- Kontrolliertes Anziehen des Gurtes



Modell für PKW

- Passt auf Filter mit 66 - 105 mm
- 0,285 kg

U.48PB
65,30 €

Modell für LKW

- Passt auf Filter mit 106 - 150 mm
- 0,290 kg

U.48PLPB
72,30 €

REIFENFÜLLMESSER

Lieferung mit LNE-Kalibrierzertifikat



- Anzeige von 0 bis 12 bar
- Stoßdämpfender Gummiüberzug
- 0,850 kg

U.179APB
121,40 €



HYDRAULIKPRESSEN

30T

Kolbenhub: 150 mm
Maße am Boden: Breite: 795 mm Tiefe: 700 mm Höhe: 1.800 mm
185,00 kg

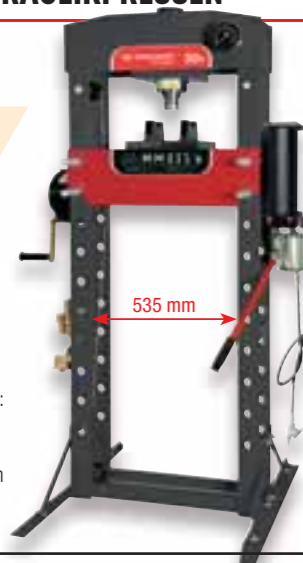

W.430PNPB
2.132,00 €

- Zylinder seitlich beweglich
- Fuß- oder Handsteuerung
- Tisch kann mit der integrierten Winde von einem Bediener angehoben werden
- Vorrichtung zur Verankerung im Boden
- Manometer auf Augenhöhe
- Inklusive Druckstangensatz
- Inklusive einem Paar V-förmiger Halter

50T

Kolbenhub: 200 mm
Maße am Boden: Breite: 1.036 mm Tiefe: 800 mm Höhe: 1.877 mm
295,00 kg

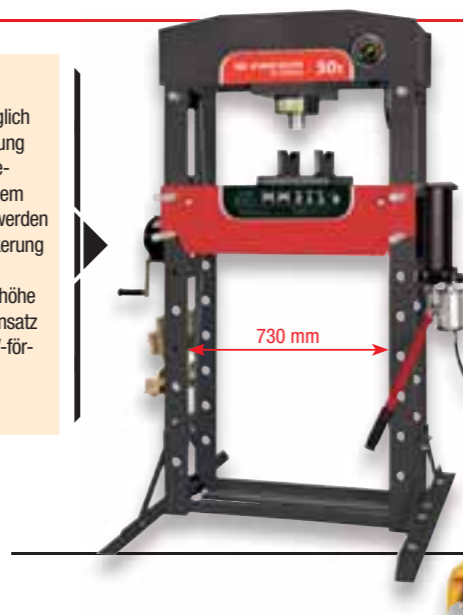

W.450PNAPB
3.492,00 €

HYDRAULISCHE WERKSTATTPRESSEN

HYDRAULIKZYLINDER 15, 20, 30 ODER 50 TONNEN

- Handhebel + Fußpedal (Handhebel nur bei der Werkbankpresse 15 Tonnen W.415WBAPB)
- Zylinder seitlich regulierbar

HÖHENVERSTELLBARER TISCH

- 50 Tonnen Presse W.450PB mit integrierter Winde
- VORRICHTUNG ZUR BEFESTIGUNG AM BODEN

INTEGRIERTER MANOMETER

- Druckanzeige in Nm und PSI
- Manometer auf Augenhöhe

INTEGRIERTES ZUBEHÖR

- Inklusive montiertem, umkehrbaren V-Paar und Druckstangensatz*.



2+1 JAHRE

*INKLUSIVE VOLLSTÄNDIGEM DRUCKSTANGENSATZ

Ø mm	L. mm	T max.
12	60	3
16	60	8
18	85	12
20	85	14
22	85	16
25	110	18
30	110	20



Kompakt und Kraftvoll

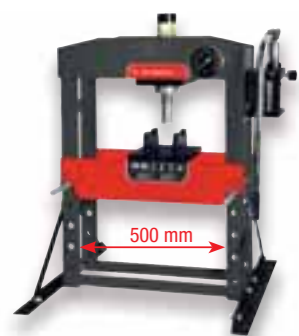

Werkbankpresse 15 T

- Kolbenhub: 160 mm
- Maße am Boden (L x B x H): 700 x 540 x 965 mm

75,00 kg
W.415WBAPB
608,00 €

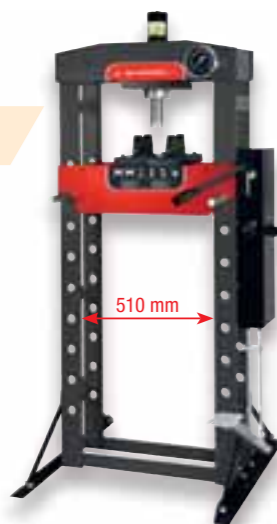

Werkstattpresse 20 T

- Kolbenhub: 185 mm
- Maße am Boden (L x B x H): 730 x 560 x 1.626 mm

112,00 kg
W.420PB
912,00 €

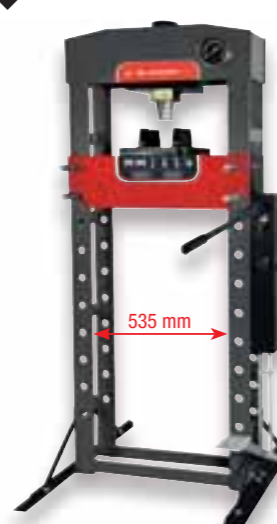

Werkstattpresse 30 T

- Kolbenhub: 150 mm
- Maße am Boden (L x B x H): 795 x 700 x 1.830 mm

167,00 kg
W.430PB
1.217,00 €

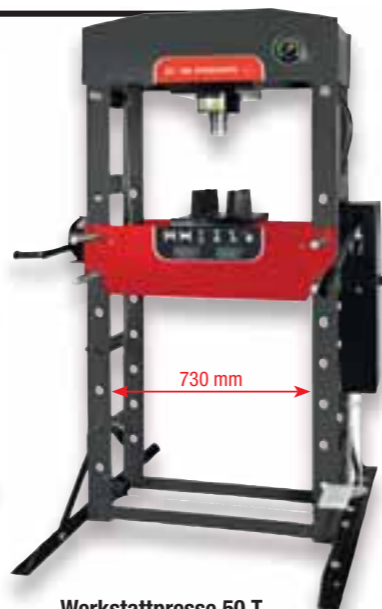

Werkstattpresse 50 T

- Kolbenhub: 200 mm
- Abmessungen am Boden (L x B x H): 1.030 x 800 x 1.877 mm

300,00 kg
W.450PB
2.029,00 €

WERKSTATTPRESSENHALTER

- Universalaufnahme für Werkstattpressen
- Das Werkstück wird während des Pressvorgangs zwischen 3 Punkten fest eingeklemmt. Verringert das Verletzungsrisiko

- Stellachsen Ø M18, für einen Druck bis zu 30 Tonnen
- Zum Ziehen und Pressen von Kugellagern, Silentlagern, Lagern...



13,800 kg
W.400SUPPB
375,00 €

FACOM

SAFETY LOCK SYSTEM

DIE FACOM LÖSUNG FÜR ARBEITEN IN DER HÖHE

FACOM arbeitet von Beginn an eng mit Unternehmen aus verschiedenen Bereichen zusammen, um perfekt an den Benutzerbedarf angepasste Werkzeuglösungen zu entwickeln.

Mit dem Safety Lock System (SLS), erreicht FACOM alle, die Schäden durch herabfallendes Werkzeug vermeiden wollen.

SLS SAFETY LOCK SYSTEM

WWW.FACOM.DE

INDIVIDUELLE WERKSTATTEINRICHTUNGEN VON FACOM

Ihre Werkstatt in Ihren Farben

Spezial-RAL-Farben, individuelle Logos oder Sticker sowie weitere Anpassungen auf Anfrage: Ab einer Mindestbestellmenge von 6 Werkstattwagen. Auch verfügbar für das JETLINE+ System. Zu Preisen und Lieferfristen fragen Sie bitte Ihren Händler oder wenden Sie sich an: verkauf@facom@sbdinc.com



ZUVERLÄSSIGER SERVICE

Immer da, wenn Sie sie brauchen

Gese, Band und Rofo - Die Servicepartner von FACOM

Serviceadressen:

Land	Deutschland	Österreich	Schweiz
Servicepartner	gese-GmbH	BAND SERVICE VertriebsGmbH	rofo AG
Straße	OT Prititz Gewerbegebiet	Oberlaaer Str.248	Seeblick 1
PLZ/Ort	06682 Teuchern	1230 Wien	3213 Kleinbödingen
Telefon	+49 (0)34445 / 22444	+43 (0)1 / 66 20 080	+41 (0)26 / 674 93 93
Fax	+49 (0)34445 / 22666	+43 (0)1 / 66 20 108	+41 (0)26 / 674 93 94
E-Mail	kundendienst@gese-gmbh.de	info@bandservice.at	service@rofoag.ch
Website	www.gese-gmbh.de	www.bandservice.at	www.rofoag.ch



WERKZEUGKOFFER 145-TLG.

- 11 Gabelringsschlüssel: 8 - 10 - 11 - 12 - 13 - 14 - 15 - 16 - 17 - 18 - 19 mm • 1 Verstellbarer Einmaulschlüssel 250 mm
- 1/4": 1 Umschaltknarre / 10 Steckschlüssel mit Innensechskant: 5,5 - 6 - 7 - 8 - 9 - 10 - 11 - 12 - 13 - 14 mm / 2 Verlängerungen 50 + 100 mm / 1 Universalkardangeln / 1 Verbindungsstück 1/4"-3/8" / 1 Einsatzhalter 30 mm
- 1/2": 1 Umschaltknarre / 16 Steckschlüssel mit Innensechskant: 10 - 11 - 12 - 13 - 14 - 15 - 16 - 17 - 18 - 19 - 21 - 22 - 24 - 27 - 30 - 32 mm / 2 Verlängerungen 125 + 250 mm / 1 Universalkardangeln
- 3/8": 1 Innensechskantschlüssel für Kerzen 14 mm / 1 Sechskantschlüssel für Zündkerzen 16 mm
- Schraubendreher: 3 Schlitz: 3 x 75 - 5,5 x 100 - 6,5 x 150 mm / 2 PH: 1 x 100 - 2 x 100
- 1 Verbindungsstück mit 6 mm Griff • 1 Spannungsprüfer
- Bits 25 mm: 2 Schlitz: 4,5 - 5,5 mm / 7 PH: 1 - 2(x5) - 3 / 5 PZ 1 - 2(x3) - 3 / 11 Torx®: T10 - 15(x3) - 20(x3) - 25(x2) - 27 - 30 / 4 Innensechskant: 3 - 4 - 5 - 6 mm / 1 Einsatzhalter 24 mm / 1 magnetischer Bithalter
- Präzisionseinsätze: 7 Schlitz: 1 - 1,5 - 2 - 2,5 - 3 - 3,5 - 4 / 4 PH: 000 - 00 - 0 - 1 / 2 PZ: 0 - 1 / 9 Torx®: T4 - 5 - 6 - 7 - 8 - 9 - 10 - 15 - 20 / 8 Sechskant: 0,7 - 0,9 - 1,3 - 1,5 - 2 - 2,5 - 3 - 4 / 1 Bithalter
- 1 Splinttreiber 4 mm • 1 Kreuzmeißel 5 mm • 1 Meißel 12 mm • 1 Körner 3 mm • 1 Spitze
- 9 Inbusschlüssel: 1,5 - 2 - 2,5 - 3 - 4 - 5 - 6 - 8 - 10 mm
- 1 Zange 250 mm • 1 verstellbare Zange 240 mm • 1 Kombinationszange 180 mm • 1 Spitzzange 170 mm
- 1 Seitenschneider 160 mm • 1 Drahtschere • 1 Messschieber 1/20 • 1 Hammer 300 g
- 1 Taschenlampe mit 40 Lumen • 1 ausziehbarer Magnetstab • 1 Sägebogen • 1 Messer



Artikel-Nr.: E220109

189,00 €

WERKSTATTWAGEN E010192 MIT 6 SCHUBFÄCHERN UND 9 WERKZEUGMODULEN



- Schubfächer können mit allen Kunststoffmodulen bzw. Schaumstoffmodulen des Programms EXPERT ausgestattet werden – 3 Module je Schubfach
- 6 Schubfächer:
 - 3 Schubfächer Höhe 60 mm, 2 Schubfächer Höhe 130 mm, 1 Schubfach Höhe 200 mm
 - Gesamtgröße einschließlich Räder und Arbeitsfläche (L x T x H): 748 x 515 x 970 mm
 - Nutzabmessungen der Schubfächer (L x T x H): 569 x 421 x 60 / 130 / 200 mm
 - Belastbarkeit je Schubfach 60/130/200 mm: 20/25/30 kg
 - Große Arbeitsplatte belastbar bis 700 kg:
 - Mit integriertem Griff und Rändern, um das Herunterfallen von Werkzeug während des Schiebens zu vermeiden. Schlagfest und mineralölbeständig.
 - Spezialablage für 3 Schraubendreher und Mulden für Schrauben und Kleinteile
 - Zentralverriegelung durch Sicherheitsschlüssel, geliefert mit 2 Schlüsseln, davon ein Kippschlüssel
 - 4 Räder mit 125 mm Durchmesser: 2 fest und 2 schwenkbar, davon eins mit Feststeller
 - Flaschenhalterung (nach rechts oder links positionierbar)

WERKSTATTWAGEN MIT 9 MODULEN / 194 WERKZEUGEN

- (1) Modul mit 6-Kant-Steckschlüsseln 1/2" - 21-tlg.
- (2) Modul mit 6-Kant-Steckschlüsseln 1/4" und Bits - 67-tlg.
- (3) Modul mit 10 Pfeifenkopfschlüsseln
- (4) Modul mit 16 Gabel-Ringschlüsseln - 6 bis 24 mm
- (5) Modul mit 4 Zangen
- (6) Modul mit Schlagwerkzeugen - 7-tlg.
- (7) Modul mit Stiftschlüsseln und Einsätze - 74-tlg.
- (8) Modul mit 8 Schraubendrehern
- (9) Modul mit 2 Zangen

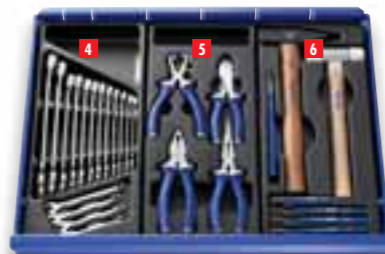
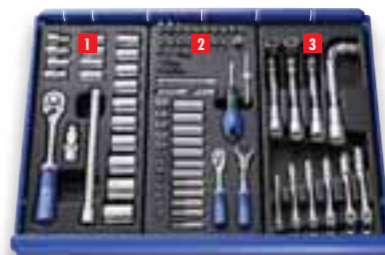

Artikel-Nr.: E220314 **799,00 €**

WERKSTATTWAGEN E010194 MIT 7 SCHUBFÄCHERN UND 15 WERKZEUGMODULEN



- Schubfächer können mit allen Kunststoffmodulen bzw. Schaumstoffmodulen des Programms EXPERT ausgestattet werden – 3 Module je Schubfach
- 7 Schubfächer:
 - 6 Schubfächer Höhe 60 mm, 1 Schubfach Höhe 270 mm
 - Gesamtgröße einschließlich Räder und Arbeitsfläche (L x T x H): 748 x 515 x 970 mm
 - Nutzabmessungen der Schubfächer (L x T x H): 569 x 421 x 60 / 270 mm
 - Belastbarkeit je Schubfach 60/270 mm: 20/30 kg
 - Große Arbeitsplatte belastbar bis 700 kg:
 - Mit integriertem Griff und Rändern, um das Herunterfallen von Werkzeug während des Schiebens zu vermeiden. Schlagfest und mineralölbeständig.
 - Spezialablage für 3 Schraubendreher und Mulden für Schrauben und Kleinteile
 - Zentralverriegelung durch Sicherheitsschlüssel, geliefert mit 2 Schlüsseln, davon ein Kippschlüssel
 - 4 Räder mit 125 mm Durchmesser: 2 fest und 2 schwenkbar, davon eins mit Feststeller
 - Flaschenhalterung (nach rechts oder links positionierbar)

WERKSTATTWAGEN MIT 15 MODULEN / 287 WERKZEUGEN

- (1) Modul mit 6-Kant-Steckschlüsseln 1/2" - 21-tlg.
- (2) Modul mit 6-Kant-Steckschlüsseln 1/4" und Bits - 67-tlg.
- (3) Modul mit 10 Pfeifenkopfschlüsseln
- (4) Modul mit 16 Gabel-Ringschlüsseln - 6 bis 24 mm
- (5) Modul mit 4 Zangen
- (6) Modul mit Schlagwerkzeugen - 7-tlg.
- (7) Modul mit Stiftschlüsseln und Einsätze - 74-tlg.
- (8) Modul mit 8 Schraubendrehern
- (9) Modul mit 2 Zangen
- (10) Modul mit 17 Impact-Steckschlüsseln 1/2"
- (11) Modul mit 33 Schrauben-Steckschlüssel
- (12) Modul mit 4 Zangen für Sicherungsringe
- (13) Modul mit 4 Gabel-Ringschlüsseln - 27 bis 32 mm
- (14) Modul mit 12 Knarren-Ringschlüsseln - 8 bis 19 mm
- (15) Modul mit 8 Stiftschlüsseln mit „T“-Griff



Artikel-Nr.: E220322 **1.349,00 €**

DREHMOMENTSCHLÜSSEL

- ISO 6789
- Genauigkeit: +/- 4%
- Robuster und langlebiger Mechanismus, sowie feinverzahntes Getriebe mit 48 Zähnen
- Sichtfenster für direktes Ablesen des eingestellten Drehmoments
- Fühlbares und hörbares Abschalten beim Erreichen des Drehmoments
- Automatisch nachspannender Mechanismus
- Lieferung mit einem Eichzertifikat im robusten Kunststoffkasten



Artikel-Nr.		Drehmoment	
E100105	1/4"	5 - 25 Nm	85,00 €
E100106	3/8"	10 - 50 Nm	85,00 €
E100107	1/2"	20 - 100 Nm	85,00 €
E100108	1/2"	40 - 200 Nm	89,00 €
E100109	1/2"	60 - 340 Nm	95,00 €
E100110	3/4"	150 - 750 Nm	329,00 €

1/4" STECKSCHLÜSSEL UND BITS – 48-TLG.

- 6-Kant-Steckschlüssel: 5,5 - 6 - 7 - 8 - 9 - 10 - 11 - 12 - 13 - 14 mm
- Umschaltknarre
- 2 Verlängerungen: 55 und 100 mm
- Universal-Kardangelenk
- Steckgriff
- Bithalter
- Bits:
 - Schlitz : 4,5-5,5-6,5-8
 - Ph1-2x Ph2-2x Ph3
 - Pz1-Pz2 x2 -Pz3 x2
 - H3-2x H4-2x H5-2x H6-H7
 - T10-T15-T20-T25-T27-T30-T40
 - TT15-TT20-TT25



Artikel-Nr.: E030729 **45,00 €**

2-IN-1 AUFLADBARE INSPEKTIONS-LAMPE

- Inspektions- und Taschenlampe in einem
- Inspektionslampe 5W COB LED
 - 420 Lumen (Betriebsdauer 3 Stunden)
 - 120 Lumen (Betriebsdauer 10 Stunden)
- Taschenlampe 1W SMD LED
 - 45 Lumen (Betriebsdauer 25 Stunden)
- Batteriestandsanzeige
- Um 200° schwenkbar
- 2 Magnete
- 2 Aufhängehaken



Artikel-Nr.: E201435 **38,00 €**

PUMPE ZUM FÜLLEN VON FLÜSSIGKEITEN IN GETRIEBE

- Ausgelegt zum Befüllen von Flüssigkeiten in Getriebe (manuell oder automatisch), Differential- und Verteilergetriebe
- Manuelle Pumpe
- Ölkapazität: 7,7 L
- Viskositätsbereich bis zu SAE 140
- 16 Adapter in einer Kunststoffbox aufbewahrt



Artikel-Nr.: E200249 **259,00 €**

KÜHLSYSTEM-PRÜFERSATZ

- **Kompletter Satz für die Erkennung von Leckagen im Kühlsystem**
- Umfasst Adapter mit Schnellanschlüssen, die mit den meisten europäischen und japanischen PKWs kompatibel sind
- Universaladapter, die an einer breiten Fahrzeug- und Systempalette verwendbar sind
- Geliefert im Kunststoffkoffer mit Anleitung



Artikel-Nr.: E200511 **179,00 €**

PUMPE FÜR DEN FLÜSSIGKEITSWECHSEL

- Fassungsvermögen: 0,2 Liter
- Zum Absaugen und Einspritzen von Flüssigkeiten bei der Fahrzeugwartung
- Transparentes Gehäuse
- Doppelte Dichtung für präzises und konstantes Saugen
- Ideal für Brems- und Frostschutzflüssigkeit



Artikel-Nr.: E200907 **15,00 €**

5 VERLÄNGERUNGSTANGEN FÜR DIE DREHMOMENTBEGRENZUNG

- 1/2" Vierkant-Antrieb: 90 / 100 / 120 / 135 / 190 Nm
- Beschränkt das auf eine Radmutter wirkende Drehmoment auf einen bestimmten Wert
- Erhöht die Effizienz und verhindert Schäden durch Schlagschrauber
- Keine Wartung oder Kalibrierung erforderlich
- Farbcodiert
- Ausführung matt: Chrome Molybdän Stahl
- Lieferung im Kunststoff-Modul



Artikel-Nr.: E201131 **58,00 €**

WERKZEUGSATZ ZUM ABZIEHEN VON STECKERN – 19-TLG.

- Werkzeuge kompatibel mit den neuen Steckern der VW-Audi Gruppe
- Verwendbar an: Kühlfüssigkeitssensoren, Kabelbäumen und Rechnersteckern
- Erhält das Kabel und den Kabelschuh
- Rändelgriffe



Artikel-Nr.: E201801 **89,00 €**

FLÜSSIGKEITSABSAUGER

- Fassungsvermögen: 9,5 Liter
- Auch zum Absaugen von Schmiermitteln geeignet
- Betrieb über Handpumpe (Pannenhilfe) oder über Druckluft (Werkstattbetrieb) möglich
- Transparentes Gehäuse zum leichten Erkennen des Füllstandes
- Mit 4-Zusatz-Adaptoren für diverse Absaugvorgänge
- Wartungsfrei
- Lieferung mit Anleitung



Artikel-Nr.: E200512 **125,00 €**

FEDERSPANNER

- Federspänner mit 3 Klauenpaaren
- Länge des Körpers: 453 mm
- Federweg: 300 mm
- Max. Leistungsfähigkeit: 10200 N (ca. 1 Tonne)
- Klauen versehen mit austauschbarem Kunststoffschutz, damit der Federlack nicht beschädigt wird
- Antriebssechskant 24 mm
- Geliefert mit Adapterzubehör für konische Feder im robusten Kunststoffkoffer mit Anleitung



Artikel-Nr.: E201001 **355,00 €**

PUMPE FÜR DEN ÖLWECHSEL

- Fassungsvermögen: 1,5 Liter
- Zum Absaugen und Einspritzen von Flüssigkeiten bei der Fahrzeugwartung
- Transparentes Gehäuse zum leichten Erkennen des Füllstandes
- Doppelte Dichtung für präzises und konstantes Saugen
- Mit Absperrhahn zur Aufbewahrung von Flüssigkeiten

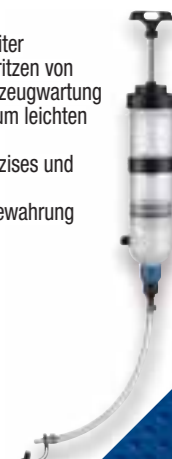

Artikel-Nr.: E200231 **33,00 €**

DIESEL-SYSTEM-FÜLL- UND ENTLÜFTUNGSPUMPE

- Handpumpe zum Entlüften oder Befüllen des Kraftstoffsystems, egal ob Treibstoffleitungen,
- Filter oder Pumpe
- Einfache Bedienung durch Handpumpe
- Aufbau mit Ein-Weg-Ventil



Artikel-Nr.: E200521 **15,00 €**

SATZ MIT KUGELGELENK-ABZIEHERN – 3-TLG.

- Für Kugelgelenke mit Ø 23 - 28 - 34 mm
- Geliefert im robusten Kunststoffkoffer mit Anleitung



Artikel-Nr.: E201100 **89,00 €**

PRODUKTNEUERSCHEINUNG
MAI 2020

INNOVATION

*DIGITALE RÜCKVERFOLGBARKEIT
MIT DER PRODUKTIVITÄT EINES
MECHANISCHEN SCHLÜSSELS*



INTELLIGENTE DREHMOMENTSCHLÜSSEL

3 Modelle von 1,5 bis 340 Nm

Informationen auf den Seiten 44 - 45



Deutschland:

Stanley Black & Decker Deutschland GmbH
Black-&-Decker-Straße 40 · D-65510 Idstein
Tel. +49 (0) 6126 21-0 · Fax +49 (0) 6126 21-2114
www.facom.com

Österreich:

Stanley Black & Decker Austria GmbH
Oberlaaer Straße 248 · A-1230 Wien
Tel. +43 (0) 1 66116-0 · Fax +43 (0) 1 66116-639
www.facom.com

Ihr Fachhändler:

Aktion gültig vom 01.04.2020 bis 31.03.2021 und solange der Vorrat reicht. Alle Preise sind empfohlene VK-Preise zuzüglich gesetzl. MwSt. Änderungen und Irrtümer vorbehalten. RESISTORX® und TORX® sind eingetragene Warenzeichen von Acument Intellectual Properties. Phillips® und Pozidriv® sind eingetragene Warenzeichen von Phillips Screw Company.

WWW.FACOM.DE

Art.-Nr.: 14205.20