

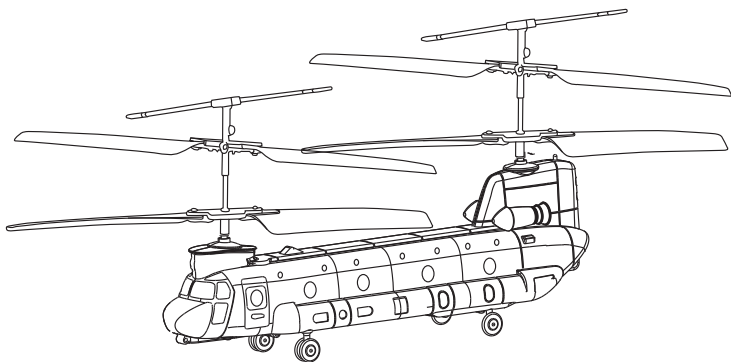

## S52H Remote Control Helicopter



User manual V1.0



## Contents

EN	ENGLISH INTRODUCTION .....	1-17
DE	DEUTSCH EINFÜHRUNG .....	18-35

# Contents

<b>1.0 Important Notices and Safety Guidelines</b> .....	2
<b>2.0 Product Description</b> .....	4
2.1 Specifications .....	4
2.2 Helicopter Diagram .....	4
2.3 Remote Control Diagram .....	5
<b>3.0 Product Assembly</b> .....	5
3.1 Propeller Installation .....	5
3.2 Helicopter Battery Charging .....	6
3.3 Remote Control Use .....	7
<b>4.0 Flight Guide</b> .....	7
4.1 Flight Operation .....	7
4.2 Flight Control .....	8
<b>5.0 Troubleshooting</b> .....	10
<b>6.0 Contact Us</b> .....	11
<b>7.0 Product Accessories</b> .....	11
<b>8.0 Exploded View</b> .....	12
<b>9.0 Warranty</b> .....	15



# 1.0 Important Notices

Thank you for purchasing this SYMA product. To ensure that you operate the helicopter correctly and conveniently, please read these instructions carefully before first use and store them in a safe place for future reference.

1. In order to protect the legitimate rights and interests of users, please be sure to read the contents of this manual carefully before using this product.
2. When using this product, please be sure to strictly observe and perform the requirements which include but are not limited to the instructions and safety guidelines. For any personal injury, accident, property loss, legal dispute, or any other adverse event causing a conflict of interest resulting from the use of the product or any irresistible factors that are in violation of the safety instructions, the user shall bear the related responsibilities and losses. Syma will not take any responsibility.
3. Once you start using the product, you are deemed to have read, understood, recommended, and accepted the terms and contents of the instructions (including disclaimers, safety instructions, warning instructions, etc) included with this product.
4. In case you are having challenges on any aspect of the product, may it be operation or maintenance, please contact our customer service directly.

## Safety Guidelines

1. Please store the smaller-sized helicopter accessories in places that are out of reach of children.
2. For all first-time flights, the left joystick must be slowly pushed up in order to prevent the helicopter from ascending too fast to avoid unnecessary collision and possible damage and injury.
3. When the flight is ended, first turn off the power of the remote control. Then turn off the power of the helicopter.
4. Avoid placing the batteries in places with high temperatures and exposure to heat.
5. Take extra precautions to ensure that the helicopter is at a minimum distance of 15 feet from the pilot, other people, and animals in order to prevent bodily injury during flight operations. A minimum separation distance of 20 cm must be maintained between the user's body and the device under normal use conditions.
6. Children under the age of 8 must be instructed in the correct and safe operation of the helicopter by an adult.
7. Children must be under adult supervision when using this helicopter.
8. Non-rechargeable batteries are not to be recharged; Batteries are to be inserted with the correct polarity; Different types of batteries or new and used batteries must not be mixed.
9. The supply terminals can not be short-circuited.
10. Discharge the battery to 40%-50% (On a full charge, fly for half of the total flight time) if it will not be used for 10 days or more, this can greatly extend the battery life.

11. Please keep a safe distance from the spinning propellers to avoid injury.
12. To ensure the electromagnetic environment requirement of the aviation radio (station), using remote controls in the zone, which is in a radius of about 5000m zones from the circle center of the airport runway, is forbidden. All users also should abide by the regulation of the radio set forth by government and regulatory agencies including the duration and area.
13. Only uses the recommended transformer for the model, and the transformer is not a toy. Check the cord, plug, enclosure, and other parts of the transformer regularly. If any damages have been discovered, please immediately stop using it, until it was completely repaired.
14. Never look steadily at the laser beam since the laser radiation.
15. NOTE: Assemble the helicopter under adult supervision.
16. The pilot is responsible for the safe operation and safe distance from uninvolved persons and property on the ground and from other airspace users and shall never fly the Helicopter above crowds (> 12 persons).
17. Use a screwdriver to open the battery cover of the toy.
18. The packing has to be kept since it contains important information.
19. It is strongly recommended to fly in areas without airflow. Do not fly in areas with an air conditioner/electric fan or table lamp, or other electrical equipment which may be easily damaged.
20. Use only the supplied charging cable.
21. Chargers used with the helicopter should be examined regularly, such as the cord, plug, enclosures, and other parts. In case of any damages are found, please stop using it unless it is repaired or replaced.
22. Do not touch the rotating rotor, avoid loose clothing or hair that could be caught in the rotor, and do not fly near the face.

## Repair and maintenance

1. Use a dry and soft cloth to clean the toy.
2. Do not expose the toy to extreme heat, moisture or direct sunlight.
3. Do not immerse the toy in water as this may damage the electrical components.
4. Remove the batteries of the remote control when not using the toy for an extended time.

## 2.0 Product Description

### 2.1 Specifications

Helicopter	
Brand Name	SYMA
Model	S52H
Helicopter weight	about 47g
Helicopter size	265x37x100 mm
Battery (built-in)	3.7V 150mAh
Charging time	about 30 minutes
Flight time	about 8 minutes

Remote control	
Operating frequency	2.4 GHz
Range	30m
Battery	1.5V*AAA*4(Not included)

Package contents	
Helicopter	1
Remote control	1
USB charging cable	1
Connect buckle	2
Clockwise/anticlockwise propellers	2
Screwdriver	1
Instructions	1

### 2.2 Helicopter Diagram

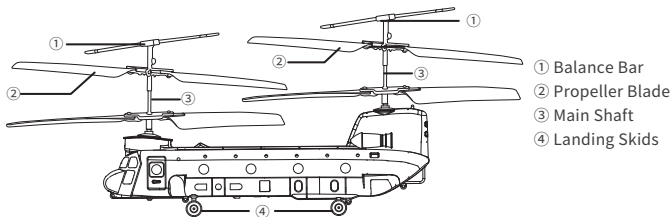

## 2.3 Remote Control Diagram

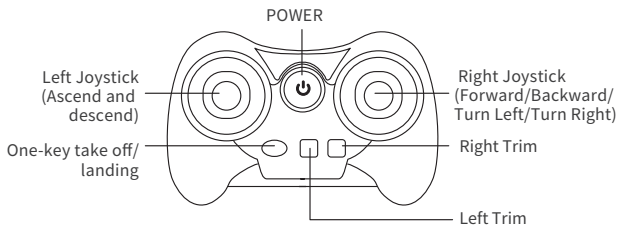

## 3.0 Product Assembly

### 3.1 Propeller Installation

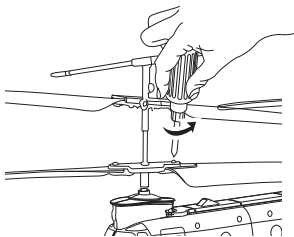

1. Before replacing and installing the propeller, please remove the screws.

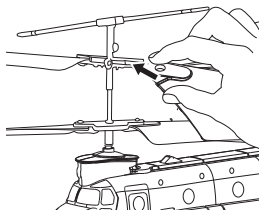

2. Install the labeled "A" propeller and labeled "B" propeller in the corresponding positions, and use a screwdriver to tighten back the screws.

**Note:**

1. Please make sure that the forward and reverse propeller blades are installed in the correct position. If the installation is incorrect, the helicopter will not be able to fly normally.
2. Since the propeller blades are thin, please be careful when installing them to prevent accidental scratches.
3. Please use the propeller blades provided by our manufacturer.
4. The blades are consumables, if necessary, please purchase additional accessories.

## 3.2 Helicopter Battery Charging

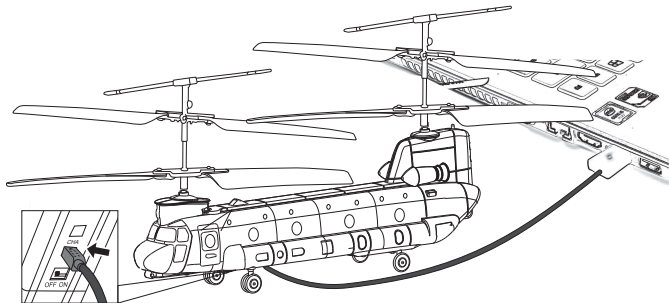

1. Switch the helicopter to "OFF". (NOTE: Before recharging the battery, wait for 10-15 mins to let the battery cool down)
2. Connect the charging cable with the arrow icon to the helicopter correctly according to the instructions in the picture and reverse connection is not allowed.
3. Insert the other end of the charging cable into the port of the computer and the indicator light is off at this time.
4. The red indicator is on when fully charged.

### Important: battery charging information

1. Rechargeable batteries should only be charged under the supervision of adults.
2. Caution: Risk of explosion if battery is replaced with incorrect ones. Please dispose the batteries according to the instructions.
3. Don't use or leave the battery near a heat source such as fire or heater.
4. After flying, don't charge batteries at once to avoid batteries too heat to cause to the fire, make sure it cool down before charging.
5. Don't hit or let batteries fall down when charging to avoid inner short-circuit.
6. Only use the supplied adapter for charging. If the battery is aging, please replace it with a new battery in time.
7. After fully charged, please remove the adapter in time, otherwise the battery will be discharged and charged again, which will shorten the battery life.
8. The toy is only to be connected to Class II equipment bearing the symbol:



### 3.3 Remote Control Use

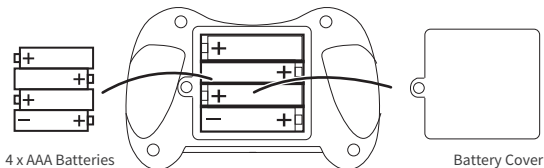

Remote control battery installation: Open the battery cover of the remote control, and install 4\*AAA batteries correctly according to the electrode instructions of the battery box (battery needs to be purchased separately)

Maximum radio-frequency power transmitted 4dbm. Frequency range:2405-2478 MHz

#### **Note:**

1. During the battery installation, it must be ensured that the polarities of the batteries are matched with that of the battery box. No battery shall be installed with the opposite polarity.
2. Please do not use new and old batteries together.
3. Please do not use different types of batteries together.
4. Do not use rechargeable batteries.

## 4.0 Flight Guide

### 4.1 Flight Operation

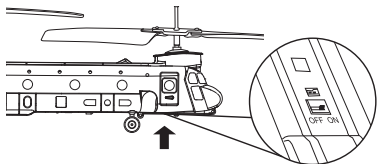

1. Turn on the power switch of the helicopter, the indicator light flashes

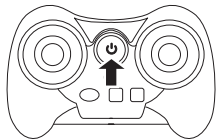

2. Turn on the power switch of the remote control, the indicator on the remote control flashes

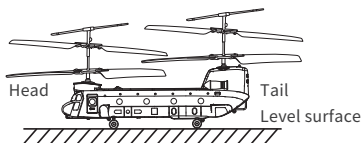

3. Before the helicopter takes off, be sure to place the helicopter on a level surface to ensure that the helicopter flies stably after take-off.

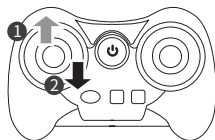

4. At this time, push the remote control throttle up then down, and reset it to the center. When both indicator light of the remote control and helicopter changes from flashing to solid. It means the helicopter enters into a ready-to-fly state.

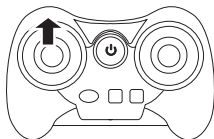

5. Method 1: Push the left joystick up, the helicopter takes off slowly



Method 2: Press the one key take-off button, and the helicopter takes off automatically

## 4.2 Flight Control

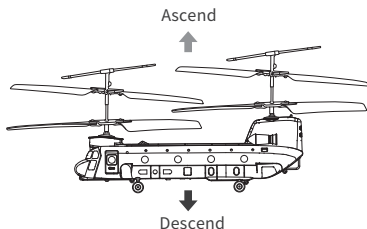
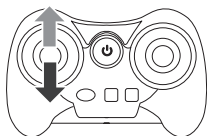

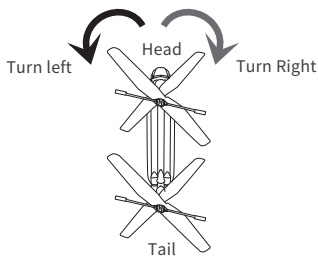
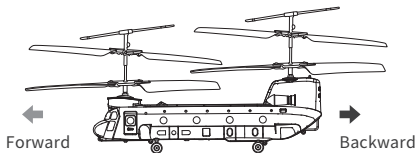
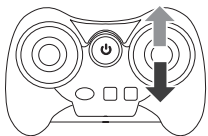

If the helicopter drifts to the left or right when it is hovering in the air, press the left or right trimming button to correct it.

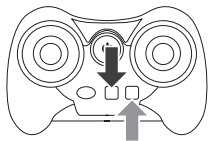
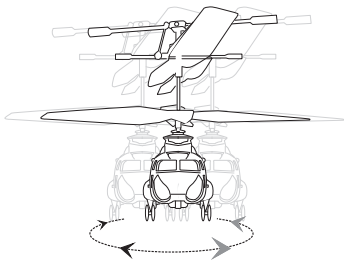



## 5.0 Troubleshooting

Problem	Possible Cause	Solution
Helicopter does not respond	<ol style="list-style-type: none"><li>1. Low battery of the helicopter</li><li>2. Low battery of the remote control</li><li>3. Failed helicopter gyroscope detection</li></ol>	<ol style="list-style-type: none"><li>1. Charge the helicopter battery</li><li>2. Replace the remote control battery</li><li>3. Place the helicopter flat on the ground, and then start the remote control after the gyroscope is successfully detected</li></ol>
Unable to pair the helicopter	Check the power of the helicopter and remote control	<ol style="list-style-type: none"><li>1. Charge the helicopter, or replace the battery of the remote control.</li><li>2. Place the helicopter flat on the ground, start the remote control after the gyroscope is successfully detected, and push the left joystick up and then down. The indicator lights of the helicopter and the remote control will change from flashing to stay on, indicating that the frequency pairing is successful.</li></ol>
Helicopter flight is not responsive	Too much interference from the surrounding environment	Operate the helicopter indoors in a windless environment
Motor does not work	Check the motor for foreign objects (eg: hair, sand)	With regular cleaning
Blade falling	<ol style="list-style-type: none"><li>1. Loose screws</li><li>2. Collision during transport process</li></ol>	Replace the blades
Unable to hover, the declination flying of the helicopter	<ol style="list-style-type: none"><li>1. Too much interference from the surrounding environment</li><li>2. The blades are too loose or too tight</li><li>3. The connect buckle is not in place or is too tight</li><li>4. The connect buckle is missing or multiple connect buckles result in flight instability</li></ol>	<ol style="list-style-type: none"><li>1. Operate the helicopter indoors in a windless environment</li><li>2. Adjust the tightness of the blade to ensure the blade is stable without shaking</li><li>3. Replace the connect buckle</li><li>4. Check for missing or more than one connect buckle. Also check whether the balance bar is deformed and worn, if so, replace the balance bar</li></ol>
Remote controller does not work	The remote control is low on power	Replace the remote control battery and install it with correct polarity.

## 6.0 Contact Us

Please do not hesitate to contact us if you need any further support.

✉ warranty@symatoys.com.cn  
+1 718-312-0558(US)  
+44 (0)7723708421(UK)  
+4933545519201(DE)



📄 For online support, please scan this code with Facebook Messenger

## 7.0 Product Accessories



Balance bar

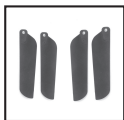

Main blade



Remote control



Connect buckle



Motor A



Motor B



Battery



USB Charging Cable

## 8.0 Exploded View

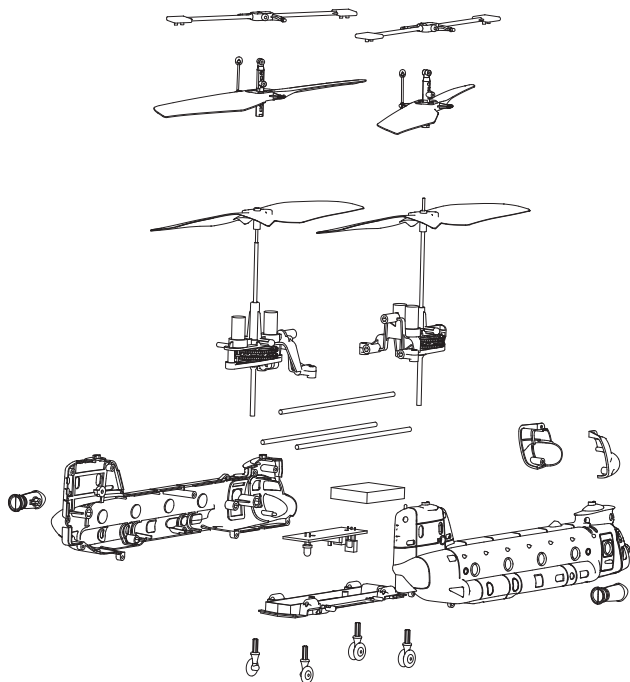

## Battery Warning

Please follow all instructions in the manual to avoid irreparable damage. Avoid causing the battery to catch fire, smoke, or explode.

1. Before charging or using, please pay attention to the condition of the battery. If the charge drops, please replace the battery to avoid odor, overheating, discoloration, deformation, or leakage.
2. Please use the appropriate lithium Charging line, we recommend that you only use the Charging line provided.
3. Please do not charge the battery in place near the fuel, or in a vehicle. (It is best to place the battery in a non-conductive or non-flammable container.)
4. Do not store Li-Po batteries near moisture or direct sunlight, or in the location of high temperatures (e.g. excessive heat such as in cars parked in the sun.)
5. When charging, put the battery in a place where you can see it.
6. Do not disassemble, modify the wiring or puncture the battery.
7. Please make sure that the output voltage of the device matches the input voltage.
8. Do not overcharge the battery.
9. Do not charge the battery immediately after each use. Cool down the battery by placing it in a dry place.
10. Batteries must not be short-circuited. keep the batteries away from children.
11. Improper use may result in battery explosion, fire, or other hazards.

Warning: Changes or modifications to this unit not expressly approved by the party responsible for compliance could void the user's authority to operate the equipment.

#### FCC Notice.

Any Changes or modifications not expressly approved by the party responsible for compliance could void the user's authority to operate the equipment.

This device complies with part 15 of the FCC Rules.

Operation is subject to the following two conditions:

1. This device may not cause harmful interference, and
2. This device must accept any interference received, including interference that may cause undesired operation.

NOTE: This equipment has been tested and found to comply with the limits for a Class B digital device, pursuant to Part 15 of the FCC Rules. These limits are designed to provide reasonable protection against harmful interference in a residential installation. This equipment generates, uses and can radiate radio frequency energy and, if not installed and used in accordance with the instructions, may cause harmful interference to radio communications.

However, there is no guarantee that interference will not occur in a particular installation. If this equipment does cause harmful interference to radio or television reception, which can be determined by turning the equipment off and on, the user is encouraged to try to correct the interference by one or more of the following measures:

- Reorient or relocate the receiving antenna.
- Increase the separation between the equipment and receiver.
- Connect the equipment into an outlet on a circuit different from that to which the receiver is connected.
- Consult the dealer or an experienced radio/TV technician for help.

"This device complies with FCC radiation exposure limits set forth for general population (uncontrolled exposure). This device must not be collocated or operating in conjunction with any other antenna or transmitter."

RF frequency band: 2405-2478MHz

Transmitter power: 4dbm

Product Name: RC Helicopter

Declaration of Conformity Inserts: Hereby, GuangDong SYMA Model Aircraft Industrial Co., Ltd. declares that the radio equipment type helicopter is in compliance with Directive 2014/53/EU. The full text of the EU declaration of conformity is available at the following internet address: <http://www.symatoys.com/down/declaration-of-conformity.html>



## WARRANTY:

LIMITED 2-YEAR WARRANTY AND FREE LIMITED REPLACEMENT PARTS FOR 2-YEARS  
Symatoys.com.cn warrants to the original buyer only that its products will be free from defects in material and workmanship for 2 years from the date upon which the product is shipped, either directly from symatoys.com.cn or from an Authorized Re-seller's location, to the buyer.

The following condition's must to be eligible for warranty coverage:

1. During the warranty period product is used as intended by the manufacturer.
2. The Product has not been disassembled or modified.
3. The labels and serial numbers show no signs of tampering or altering.
4. Buyer has a warranty code obtained by registering their product online prior to making a claim.

EXCEPTIONS: THE LIMITED WARRANTY SHALL NOT APPLY TO:

- Damage caused by normal wear and tear
- Accident, negligence, abuse, misuse, misapplication or willful damage by buyer (or its agents), or acts of nature
- Crash or burning caused by non-manufacturing factors
- Damage caused by authorized modification or disassembly not authorized by the instruction manual
- Damage. caused by incorrect use or operation
- Damage caused by mismatch or misuse of battery or charger
- Failure of the operator to follow the operating instruction or use outside the products operating parameters
- Damage caused by operating the product in or around electromagnetic interference (i.e., radio transmitting tower, high-voltage wire, substation, etc.)
- Damage caused by operating the product where there may be interference caused by other wireless devices
- Operating the product with load capacity in excess of the sale weight listed in the manual
- Operating the product with aged, damaged or unauthenticated third-party components
- Operating the product with a defective battery

### WARRANTY

PROCEDURE: Any claims for breach of the foregoing limited warranty shall only be valid if buyer makes such claim in writing within 2 year of the date of shipment of the product to which the claim. To make a warranty claim, please email at: [warranty@symatoys.com.cn](mailto:warranty@symatoys.com.cn) with your full name. address. phone number, order number. vehicle type. part type and purchase date and product issue.

### **LIMITED REMEDY:**

Symatoys.com.cn's sole liability, and buyer's sole remedy for any breach of the foregoing warranty shall be at Symatoys.com.cn's option to exchange the product with a new product or a refurbished product that is functionally equivalent to the original product, or issue a credit or refund to the purchase price the product.

Any replaced products shall be warranted as set forth herein, provided that the period within which buyer may make further claims shall be limited to the remainder of the original period. for the applicable product or 2 years, whichever is longer (although the warranty period shall be suspended during any period of replacement)

### **DISCLAIMER:**

#### **Haftungsausschluss:**

THE WARRANTY AND REMEDIES ARE EXCLUSIVE AND IN LIEU OF ALL OTHER WARRANTIES. AND Symatoyos.com.cn DISCLAIMS ALL OTHER WARRANTIES, EXPRESS OR IMPLIED, INCLUDING WITHOUT LIMITATION THE IMPLIED WARRANTIES OF MERCHANTABILITY AND FITNESS FOR A PARTICULAR PURPOSE, NON-INFRINGEMENT AND ANY WARRANTIES ARISING OUT OF COURSE OF DEALING, COURSE OF PERFORMANCE AND TRADE USAGE.

Symatoys.com.cn IS NOT RESPONSIBLE FOR DIRECT, SPECIAL, INCIDENTAL OR CONSEQUENTIAL DAMAGES RESULTING FROM ANY BREACH OF WARRANTY OR CONDITION, OR UNDER ANY OTHER LEGAL THEORY. INCLUDING BUT NOT LIMITED TO COSS OF USE; LOSS OF REVENUE; LOSS OF ACTUAL ANTICIPATED PROFITS (INCLUDING LOSS OF PROFITS ON CONTRACTS); LOSS OF THE USE OF MONEY, LOSS OF ANTICIPATED SAVINGS; LOSS OF BUSINESS COSS OF OPPORTUNITY; LOSS OF GOODWILL, LOSS OF EPUTATION; LOSS OF DAMAGE TO COMPROMISE OR CORRUPTION OF DATA; OR ANY INDIRECT OR CONSEQUENTIAL LOSS OR DAMAGE HOWSOEVER CAUSED INCLUDING THE REPLACEMENT OF EQUIPMENT AND PROPERTY. ANY COSTS OF RECOVERING OR REPRODUCING ANY DATA STORED IN OR USED WITH THE PRODUCT OR ANY FAILURE TO MAINTAIN THE CONFIDENTIALITY OF INFORMATION STORED THE PRODUCT.

Some states do not allow the exclusion or limitation of incidental or consequential damages. so the above limitation or exclusion may not apply to you. In addition, some states do not allow limitations on how long an implied warranty lasts. so the above limitation may not apply to you.

**FREE REPLACEMENT PARTS FOR 2 YEARS:** Symatoys.com.cn shall also make available any spare part needed for registered vehicles free of charge for 2 years from the date of purchase, with the exception of batteries, motors, and transmitters. Shipping charges may apply Limit one part type request per registered vehicle (e.g., registrants are entitled to one extra set of batteries per registered vehicle). To request spare parts, please email at: warranty@symatoys.com.cn with your warranty code, vehicle name/model, current shipping address, purchase date, and part type.

**GET YOUR WARRANTY CODE AT [symatoys.com.cn/pages/warranty-signup](https://www.symatoys.com.cn/pages/warranty-signup)  
HAVE YOUR ORDER NUMBER AND PRODUCT MODEL READY**

European Representative:  
CET PRODUCT SERVICE LTD.  
Osterholzallee 144  
71636 Ludwigsburg Germany  
Phone: +4971416432236  
E-mail: info.cetservice@gmail.com

British Representative:  
CET PRODUCT SERVICE LTD.  
Beacon House Stokenchurch Business Park,  
Ibstone Rd, Stokenchurch  
High Wycombe HP14 3FE UK  
Tel: +447419325266  
E-mail: info.cetservice@gmail.com

United States Representative:  
Duvin Trade Inc  
5800 Wood Sorrel Dr, Littleton, Co, 80123, United States  
Phone: 718-312-0558  
E-mail: usa@symatoys.com

Manufacturer: GUANGDONG SYMA MODEL AIRCRAFT INDUSTRIAL CO.,LTD  
Address: NO.2 WEST XINGYE ROAD LAIMEI INDUSTRIAL AREA CHENG HAI , Shantou, China  
Postal Code: 515800

☎ +1 718-312-0558 +44(0)7723708421(UK) +49 335-4551-9201(DE)  
✉ usa@symatoys.com(US) eu@symatoys.com(EU)  
🌐 <https://www.symatoys.com.cn>

The company has the right of final interpretation of this user manual.

Made in china





# Inhalt

<b>1.0 Wichtige Hinweise und Sicherheitsrichtlinien</b> .....	19
<b>2.0 Produktbeschreibung</b> .....	21
2.1 Spezifikationen .....	21
2.2 Hubschrauberdiagramm .....	21
2.3 Fernsteuerungsdiagramm .....	22
<b>3.0 Produktmontage</b> .....	22
3.1 Propellerinstallation .....	22
3.2 Aufladen des Hubschrauberakkus .....	23
3.3 Verwendung der Fernbedienung .....	24
<b>4.0 Flugführer</b> .....	24
4.1 Flugbetrieb .....	24
4.2 Flugsteuerung .....	25
<b>5.0 Fehlerbehebung</b> .....	27
<b>6.0 Kontaktieren Sie uns</b> .....	28
<b>7.0 Produktzubehör</b> .....	28
<b>8.0 Explosionsansicht</b> .....	29
<b>9.0 Gewährleistung</b> .....	32

# 1.0 Wichtige Hinweise

Vielen Dank für den Kauf dieses SYMA-Produkts. Um sicherzustellen, dass Sie den Helikopter richtig und bequem bedienen, lesen Sie bitte diese Anleitung vor dem ersten Gebrauch sorgfältig durch und bewahren Sie sie zum späteren Nachschlagen an einem sicheren Ort auf.

1. Um die legitimen Rechte und Interessen der Benutzer zu schützen, lesen Sie den Inhalt dieses Handbuchs bitte sorgfältig durch, bevor Sie dieses Produkt verwenden.
2. Wenn Sie dieses Produkt verwenden, achten Sie bitte darauf, die Anforderungen strikt zu beachten und auszuführen, einschließlich, aber nicht beschränkt auf die Anweisungen und Sicherheitsrichtlinien. Für Personenschäden, Unfälle, Sachschäden, Rechtsstreitigkeiten oder andere nachteilige Ereignisse, die einen Interessenkonflikt verursachen, die sich aus der Verwendung des Produkts oder unwiderstehlichen Faktoren ergeben, die gegen die Sicherheitshinweise verstoßen, trägt der Benutzer die entsprechende Verantwortung und Verluste. Syma übernimmt keine Verantwortung.
3. Sobald Sie mit der Verwendung des Produkts beginnen. Es wird davon ausgegangen, dass Sie die Bedingungen und den Inhalt der Anweisungen (einschließlich Haftungsausschlüsse, Sicherheitshinweise, Warnhinweise usw.), die diesem Produkt beiliegen, gelesen, verstanden, empfohlen und akzeptiert haben.
4. Falls Sie Probleme mit irgendeinem Aspekt des Produkts haben, sei es Betrieb oder Wartung, wenden Sie sich bitte direkt an unseren Kundendienst.

## Sicherheitsrichtlinien

1. Bitte bewahren Sie das kleinere Hubschrauberzubehör an Orten auf, die für Kinder unzugänglich sind.
2. Bei allen Erstflügen muss der linke Joystick langsam nach oben gedrückt werden, um zu verhindern, dass der Helikopter zu schnell aufsteigt, um unnötige Kollisionen und mögliche Schäden und Verletzungen zu vermeiden.
3. Wenn der Flug beendet ist, schalten Sie zuerst die Stromversorgung der Fernbedienung aus. Schalten Sie dann den Helikopter aus.
4. Vermeiden Sie es, die Batterien an Orten mit hohen Temperaturen und Hitze einwirkung aufzubewahren.
5. Treffen Sie zusätzliche Vorkehrungen, um sicherzustellen, dass sich der Hubschrauber in einem Mindestabstand von 15 Fuß zum Piloten, anderen Personen und Tieren befindet, um Körperverletzungen während des Flugbetriebs zu vermeiden. Unter normalen Nutzungsbedingungen muss zwischen dem Körper des Benutzers und dem Gerät ein Mindestabstand von 20 cm eingehalten werden.
6. Kinder unter 8 Jahren müssen von einem Erwachsenen in die korrekte und sichere Bedienung des Helikopters eingewiesen werden.
7. Kinder müssen bei der Benutzung dieses Helikopters unter Aufsicht eines Erwachsenen sein.
8. Nicht wiederaufladbare Batterien dürfen nicht wieder aufgeladen werden; Batterien sind polrichtig einzulegen; Unterschiedliche Batterietypen oder neue und gebrauchte Batterien dürfen nicht gemischt werden.
9. Die Versorgungsklemmen dürfen nicht kurzgeschlossen werden.

10. Entladen Sie den Akku auf 40 % - 50 % (fliegen Sie bei voller Ladung die Hälfte der gesamten Flugzeit), wenn er 10 Tage oder länger nicht verwendet wird, kann dies die Lebensdauer des Akkus erheblich verlängern.

11. Bitte halten Sie einen sicheren Abstand zu den sich drehenden Propellern, um Verletzungen zu vermeiden.

12. Um die Anforderungen an die elektromagnetische Umgebung des Flugfunks (Station) zu gewährleisten, ist die Verwendung von Fernbedienungen in der Zone, die sich in einem Umkreis von etwa 5000 m Zonen um den Kreismittelpunkt der Start- und Landebahn des Flughafens befindet, verboten. Alle Benutzer sollten sich auch an die von Regierungs- und Regulierungsbehörden festgelegten Vorschriften für das Radio halten, einschließlich der Dauer und des Bereichs.

13. Verwendet nur den empfohlenen Transformator für das Modell, und der Transformator ist kein Spielzeug. Überprüfen Sie regelmäßig das Kabel, den Stecker, das Gehäuse und andere Teile des Transformators. Sollten Schäden festgestellt werden, stellen Sie die Nutzung bitte sofort ein, bis es vollständig repariert ist.

14. Schauen Sie seit der Laserstrahlung niemals direkt in den Laserstrahl.

15. HINWEIS: Bauen Sie den Helikopter unter Aufsicht eines Erwachsenen zusammen.

16. Der Pilot ist für den sicheren Betrieb und Sicherheitsabstand zu unbeteiligten Personen und Sachen am Boden sowie zu anderen Luftraumnutzern verantwortlich und darf den Helikopter niemals über Menschenansammlungen (> 12 Personen) fliegen.

17. Verwenden Sie einen Schraubendreher, um die Batterieabdeckung des Spielzeugs zu öffnen.

18. Die Verpackung ist aufzubewahren, da sie wichtige Informationen enthält.

19. Es wird dringend empfohlen, in Bereichen ohne Luftströmung zu fliegen. Fliegen Sie nicht in Bereichen mit einer Klimaanlage/einem elektrischen Ventilator oder einer Tischlampe oder anderen elektrischen Geräten, die leicht beschädigt werden können.

20. Verwenden Sie nur das mitgelieferte Ladekabel.

21. Ladegeräte, die mit dem Helikopter verwendet werden, sollten regelmäßig überprüft werden, wie Kabel, Stecker, Gehäuse und andere Teile. Falls Schäden festgestellt werden, verwenden Sie es bitte nicht mehr, es sei denn, es wird repariert oder ersetzt.

22. Berühren Sie nicht den rotierenden Rotor, vermeiden Sie lose Kleidung oder Haare, die sich im Rotor verfangen könnten, und fliegen Sie nicht in die Nähe des Gesichts.

## Reparatur und Wartung

1. Verwenden Sie ein trockenes und weiches Tuch, um das Spielzeug zu reinigen.

2. Setzen Sie das Spielzeug nicht extremer Hitze, Feuchtigkeit oder direkter Sonneneinstrahlung aus.

3. Tauchen Sie das Spielzeug nicht in Wasser, da dies die elektrischen Komponenten beschädigen kann.

4. Entfernen Sie die Batterien der Fernbedienung, wenn Sie das Spielzeug längere Zeit nicht benutzen.

## 2.0 Produktbeschreibung

### 2.1 Spezifikationen

#### Hubschrauber

Markenname	SYMA
Modell	S52H
Helikopter Gewicht	etwa 47g
Hubschraubergröße	265x37x100 mm
Batterie (eingebaut)	3.7V 150mAh
Ladezeit	etwa 30 min.
Flugzeit	etwa 8 min.

#### Fernbedienung

Arbeitsfrequenz	2.4 GHz
Bereich	30m
Batterie	1.5V*AAA*4(nicht enthalten)

#### Packungsinhalt

Hubschrauber	1
Fernbedienung	1
USB-Ladekabel	1
Schwanzblatt	2
Propeller im/gegen den Uhrzeigersinn	2
Schraubendreher	1
Anweisungen	1

### 2.2 Hubschrauberdiagramm

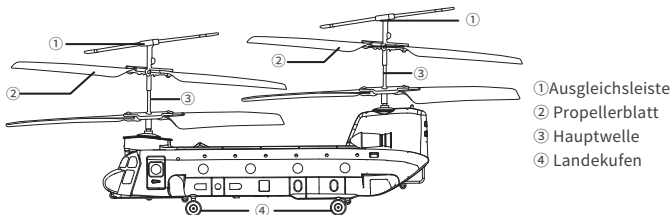

## 2.3 Fernsteuerungsdiagramm

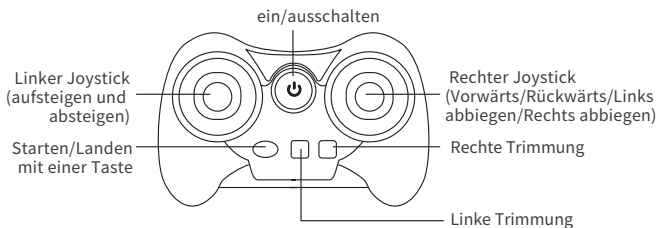

## 3.0 Produktmontage

### 3.1 Propellerinstallation

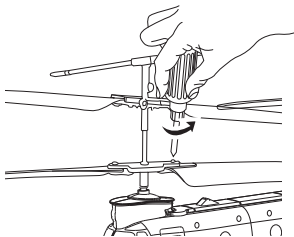

1. Entfernen Sie vor dem Austausch und Einbau des Propellers bitte die Schrauben.

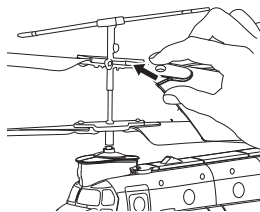

2. Installieren Sie den mit "A" gekennzeichneten Propeller und den mit "B" gekennzeichneten Propeller an den entsprechenden Positionen und ziehen Sie die Schrauben mit einem Schraubendreher wieder fest.

### **Achtung:**

1. Bitte stellen Sie sicher, dass die Vorwärts- und Rückwärtspropellerblätter in der richtigen Position installiert sind. Bei falscher Installation kann der Helikopter nicht normal fliegen.
2. Da die Propellerblätter dünn sind, seien Sie bitte vorsichtig, wenn Sie sie installieren, um versehentliche Kratzer zu vermeiden.
3. Bitte verwenden Sie die von unserem Hersteller bereitgestellten Propellerblätter.
4. Die Klingen sind Verbrauchsmaterialien, bitte kaufen Sie bei Bedarf zusätzliches Zubehör.

## 3.2 Aufladen des Hubschrauberakkus

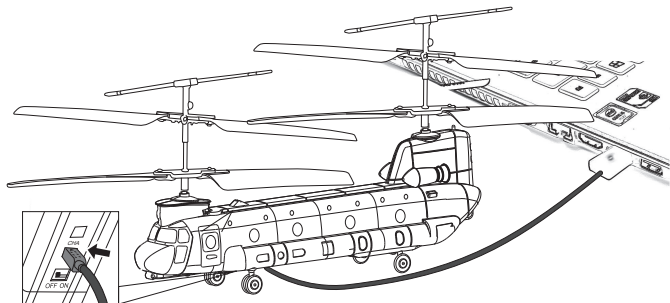

1. Schalten Sie den Helikopter auf "OFF". (HINWEIS: Warten Sie vor dem Aufladen des Akkus 10-15 Minuten, damit der Akku abkühlen kann.)
2. Schließen Sie das Ladekabel mit dem Pfeilsymbol gemäß den Anweisungen auf dem Bild korrekt an den Helikopter an, und ein umgekehrter Anschluss ist nicht zulässig.
3. Stecken Sie das andere Ende des Ladekabels in den Anschluss des Computers und die Kontrollleuchte ist zu diesem Zeitpunkt aus.
4. Die rote Anzeige leuchtet, wenn es vollständig aufgeladen ist.

### **Wichtig: Informationen zum Laden des Akkus**

1. Wiederaufladbare Batterien sollten nur unter Aufsicht von Erwachsenen geladen werden.
2. Achtung: Explosionsgefahr, wenn die Batterie durch eine falsche ersetzt wird. Bitte entsorgen Sie die Batterien gemäß den Anweisungen.
3. Verwenden oder lassen Sie den Akku nicht in der Nähe von Wärmequellen wie Feuer oder Heizgeräten.
4. Laden Sie die Batterien nach dem Fliegen nicht sofort auf, um zu vermeiden, dass die Batterien zu heiß werden, um Feuer zu verursachen. Stellen Sie sicher, dass sie vor dem Laden abkühlen.
5. Batterien beim Laden nicht schlagen oder fallen lassen, um einen inneren Kurzschluss zu vermeiden.
6. Verwenden Sie zum Aufladen nur den mitgelieferten Adapter. Wenn der Akku altert, ersetzen Sie ihn bitte rechtzeitig durch einen neuen Akku.
7. Entfernen Sie nach dem vollständigen Aufladen den Adapter rechtzeitig, da sonst der Akku entladen und wieder aufgeladen wird, was die Lebensdauer des Akkus verkürzt.
8. Das Spielzeug darf nur an Geräte der Klasse II angeschlossen werden, die das Symbol tragen:



## 3.3 Verwendung der Fernbedienung

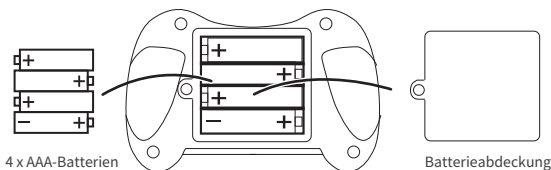

Einsetzen der Batterien in die Fernbedienung: Öffnen Sie die Batterieabdeckung der Fernbedienung und legen Sie 4 \* AAA-Batterien korrekt gemäß den Elektrodenanweisungen der Batteriebox ein (Batterien müssen separat erworben werden).

Maximal übertragene Hochfrequenzleistung 4 dBm. Frequenzbereich: 2405-2478 MHz

### **⚠ Achtung:**

1. Beim Batterieeinbau ist darauf zu achten, dass die Polarität der Batterien mit der des Batteriekastens übereinstimmt. Es darf keine Batterie mit entgegengesetzter Polarität eingebaut werden.
2. Bitte verwenden Sie keine neuen und alten Batterien zusammen.
3. Bitte verwenden Sie keine unterschiedlichen Batterietypen zusammen.
4. Verwenden Sie keine wiederaufladbaren Batterien.

## 4.0 Flugführer

### 4.1 Flugbetrieb

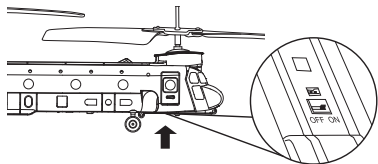

1. Schalten Sie den Netzschalter des Hubschraubers ein, die Kontrollleuchte blinkt

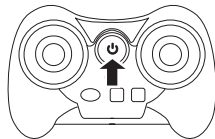

2. Schalten Sie den Netzschalter der Fernbedienung ein, die Anzeige auf der Fernbedienung blinkt

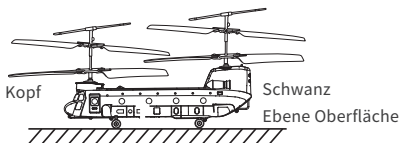

3. Bevor der Helikopter abhebt, stellen Sie sicher, dass der Helikopter auf einer ebenen Fläche steht, um sicherzustellen, dass der Helikopter nach dem Start stabil steht.

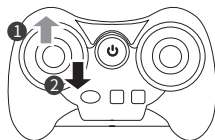

4. Drücken Sie zu diesem Zeitpunkt den Gashebel der Fernbedienung nach oben und dann nach unten und stellen Sie ihn auf die Mitte zurück. Wenn beide Anzeigelampen der Fernbedienung und des Helikopters von Blinken zu Dauerlicht wechseln, bedeutet dies, dass der Helikopter flugbereit ist Zustand.

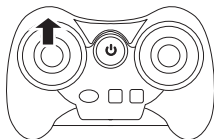

5. Methode 1: Drücken Sie den linken Joystick nach oben, der Helikopter hebt langsam ab



Methode 2: Drücken Sie die Ein-Tasten-Starttaste, und der Helikopter hebt automatisch ab

## 4.2 Flugsteuerung

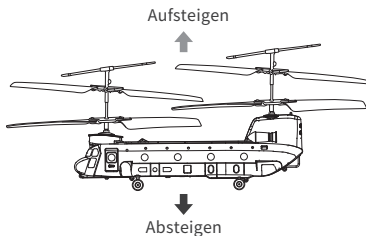
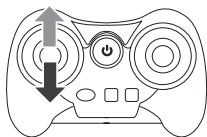



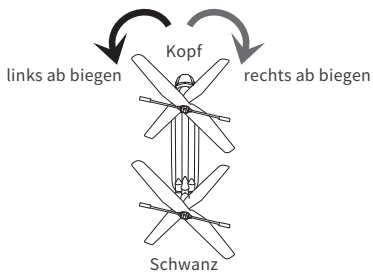
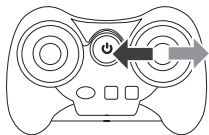
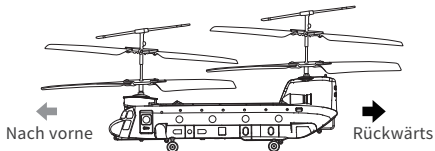
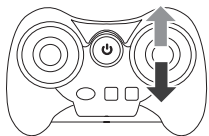

Wenn der Helikopter beim Schweben in der Luft nach links oder rechts abdriftet, drücken Sie die linke oder rechte Trimm Taste, um dies zu korrigieren.

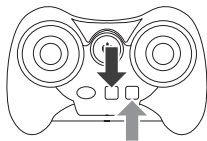
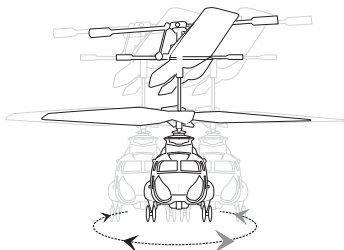

## 5.0 Fehlerbehebung

Problem	Mögliche Ursache	Lösung
Helikopter reagiert nicht	<ol style="list-style-type: none"> <li>1. Schwache Batterie des Helikopters</li> <li>2. Schwache Batterie der Fernbedienung</li> <li>3. Helikopter-Gyroskop-Erkennung fehlgeschlagen</li> </ol>	<ol style="list-style-type: none"> <li>1. Laden Sie den Helikopter-Akku auf</li> <li>2. Tauschen Sie die Batterie der Fernbedienung aus</li> <li>3. Stellen Sie den Helikopter flach auf den Boden und starten Sie die Fernsteuerung</li> </ol>
Helikopter kann nicht gekoppelt werden	Überprüfen Sie die Leistung des Helikopters und der Fernsteuerung	<ol style="list-style-type: none"> <li>1. Laden Sie den Helikopter auf oder tauschen Sie die Batterie der Fernsteuerung aus.</li> <li>2. Legen Sie den Helikopter flach auf den Boden, starten Sie die Fernbedienung, nachdem das Gyroskop erfolgreich erkannt wurde, und drücken Sie den linken Joystick nach oben und dann nach unten. Die Kontrollleuchten des Helikopters und der Fernbedienung wechseln von Blinken zu Dauerlicht, was anzeigt, dass die Frequenzpaarung erfolgreich war.</li> </ol>
Hubschrauberflug reagiert nicht	Zu viele Störungen durch die Umgebung	Betreiben Sie den Helikopter drinnen in einer windstillen Umgebung
Motor funktioniert nicht	Prüfen Sie den Motor auf Fremdkörper (zB: Haare, Sand)	Bei regelmäßiger Reinigung
Klinge fällt	<ol style="list-style-type: none"> <li>1. Lockere Schrauben</li> <li>2. Kollision während des Transportvorgangs</li> </ol>	Tauschen Sie die Klängen aus
Schwebeflugunfähig, Deklination des Helikopters	<ol style="list-style-type: none"> <li>1. Zu viele Störungen durch die Umgebung</li> <li>2. Die Klängen sind zu locker oder zu fest</li> <li>3. Die Verbindungsschnalle sitzt nicht oder ist zu fest</li> <li>4. Die Verbindungsschnalle fehlt oder mehrere Verbindungsschnallen führen zu Fluginstabilität</li> </ol>	<ol style="list-style-type: none"> <li>1. Betreiben Sie den Helikopter im Innenbereich in einer windstillen Umgebung</li> <li>2. Passen Sie die Spannung der Klinge an, um sicherzustellen, dass die Klinge stabil ist, ohne zu zittern</li> <li>3. Ersetzen Sie die Verbindungsschnalle</li> <li>4. Auf fehlende oder mehr als eine Verbindungs -schnalle prüfen Prüfen Sie auch, ob die Ausgleichsstange verformt und abgenutzt ist, falls ja, Ausgleichsstange ersetzen</li> </ol>
Fernbedienung funktioniert nicht	Die Fernbedienung ist schwach	Ersetzen Sie die Batterie der Fernbedienung und setzen Sie sie mit der richtigen Polarität ein

## 6.0 Kontaktieren Sie uns

Bitte zögern Sie nicht, uns zu kontaktieren, wenn Sie weitere Unterstützung benötigen.

✉ warranty@symatoys.com.cn  
+1 718-312-0558(US)  
+44 (0)7723708421(UK)  
+4933545519201(DE)



🗨 Für Online-Support scannen Sie bitte diesen Code mit Facebook Messenger

DE

## 7.0 Produktzubehör



Balance-Leiste

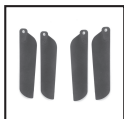

Hauptklinge



Fernbedienung



Schnalle verbinden



Motor A



Motor B



Batterie



USB-Ladekabel

## 8.0 Explosionsansicht

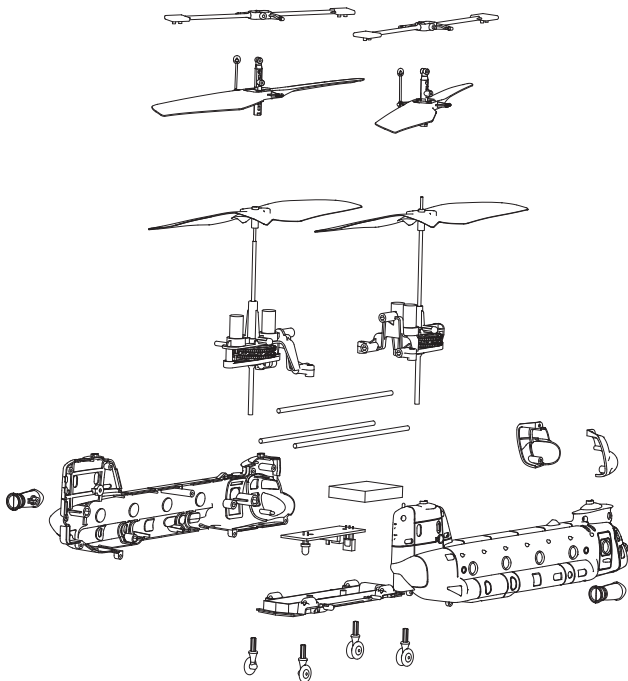

## Batteriewarnung

Bitte befolgen Sie alle Anweisungen im Handbuch, um irreparable Schäden zu vermeiden. Vermeiden Sie, dass der

Akku Feuer fängt, Rauch fängt oder explodiert.

1. Achten Sie vor dem Laden oder Gebrauch auf den Zustand des Akkus. Wenn die Ladung nachlässt, ersetzen Sie bitte den Akku, um Geruch, Überhitzung, Verfärbung, Verformung oder Auslaufen zu vermeiden.

2. Bitte verwenden Sie die entsprechenden Li-Po-Ladegeräte. Wir empfehlen, nur die mitgelieferten Ladegeräte zu verwenden.

3. Bitte laden Sie die Batterie nicht in der Nähe des Kraftstoffs oder in einem Fahrzeug auf (am besten legen Sie die Batterie in einen nicht leitenden oder nicht brennbaren Behälter).

4. Lagern Sie Li-Po-Akkus nicht in der Nähe von Feuchtigkeit oder direkter Sonneneinstrahlung oder an Orten mit hohen Temperaturen (z. B. übermäßige Hitze wie in in der Sonne geparkten Autos).

5. Legen Sie den Akku beim Laden so ab, dass Sie ihn sehen können.

6. Demontieren, modifizieren Sie die Verkabelung nicht und beschädigen Sie die Batterie nicht.

7. Bitte stellen Sie sicher, dass die Ausgangsspannung des Gerätes mit der Eingangsspannung übereinstimmt.

8. Überladen Sie den Akku nicht.

9. Laden Sie den Akku nicht sofort nach jedem Gebrauch auf. Kühlen Sie den Akku ab, indem Sie ihn an einem trockenen Ort aufbewahren.

10. Batterien dürfen nicht kurzgeschlossen werden Halten Sie die Batterien von Kindern fern.

11. Unsachgemäße Verwendung kann zu Batterieexplosion, Feuer oder anderen Gefahren führen.

Warnung: Änderungen oder Modifikationen an diesem Gerät, die nicht ausdrücklich von der für die Konformität verantwortlichen Partei genehmigt wurden, können die Berechtigung des Benutzers zum Betrieb des Geräts erlöschen lassen.

#### FCC-Hinweis.

Jegliche Änderungen oder Modifikationen, die nicht ausdrücklich von der für die Konformität verantwortlichen Partei genehmigt wurden, können die Berechtigung des Benutzers zum Betrieb des Geräts aufheben.

Dieses Gerät entspricht Teil 15 der FCC-Bestimmungen.

Der Betrieb unterliegt den folgenden zwei Bedingungen:

1. Dieses Gerät darf keine störenden Interferenzen verursachen und
2. Dieses Gerät muss alle empfangenen Störungen akzeptieren, einschließlich Störungen, die einen unerwünschten Betrieb verursachen können.

HINWEIS: Dieses Gerät wurde getestet und entspricht den Grenzwerten für ein digitales Gerät der Klasse B gemäß Teil 15 der FCC-Bestimmungen. Diese Grenzwerte sollen einen angemessenen Schutz vor schädlichen Interferenzen in Wohngebieten bieten. Dieses Gerät erzeugt, verwendet und kann Hochfrequenzenergie ausstrahlen und kann, wenn es nicht gemäß den Anweisungen installiert und verwendet wird, schädliche Interferenzen im Funkverkehr verursachen.

Es gibt jedoch keine Garantie dafür, dass bei einer bestimmten Installation keine Interferenzen auftreten. Wenn dieses Gerät schädliche Interferenzen beim Radio- oder Fernsehempfang verursacht, was durch Ein und Ausschalten des Geräts festgestellt werden kann, wird dem Benutzer empfohlen, zu versuchen, die Interferenz durch eine oder mehrere der folgenden Maßnahmen zu beheben:

- Richten Sie die Empfangsantenne neu aus oder verschieben Sie sie.
- Vergrößern Sie den Abstand zwischen dem Gerät und dem Empfänger
- Schließen Sie das Gerät an eine Steckdose an, die sich in einem anderen Stromkreis befindet als der, an den der Empfänger angeschlossen ist.
- Wenden Sie sich an den Händler oder einen erfahrenen Radio-/Fernsehtechniker, um Hilfe zu erhalten.

"Dieses Gerät entspricht den FCC-Grenzwerten für die Strahlenbelastung, die für die allgemeine Bevölkerung festgelegt wurden (unkontrollierte Exposition). Dieses Gerät darf nicht zusammen mit anderen Antennen oder Sendern aufgestellt oder betrieben werden."

HF-Frequenzband: 2405-2478MHz

Sendeleistung: 4dbm

Produktname: RC Hubschrauber

Dekoration der Konformitätsbeilagen: GuangDong SYMA Model Aircraft Industrial Co., Ltd. erklärt hiermit, dass der Helikopter mit Funkausrüstung der Richtlinie 2014/53/EU entspricht. Der vollständige Text der EU-Konformitätserklärung ist unter folgender Internetadresse verfügbar: <http://www.symatoys.com/down/declaration-of-conformity.html>



## Garantie

**BEFRISTETE GARANTIE VON 2 Jähre UND KOSTENLOSE BEGRENZTE ERSATZTEILE FÜR 2 Jahre**

Symatoys.com.cn garantiert dem ursprünglichen Käufer, wenn Produkte neunzig 2 Jahr ab dem Datum des Versands an den Käufer Material- und Verarbeitungsfehlern haben, kann der Käufer einen kostenfreien Ersatz erhalten, entweder direkt von symatoys.com.cn oder von einem autorisierten Wiederverkäufer Standort.

Die folgenden Voraussetzungen müssen für die Gewährleistung erfüllt sein:

1. Während der Garantiezeit wird das Produkt wie vom Hersteller vorgesehen verwendet.
2. Das Produkt wurde nicht zerlegt oder modifiziert.
3. Die Etiketten und Seriennummern zeigen keine Anzeichen von Manipulationen oder Veränderungen.
4. Der Käufer verfügt über einen Garantiecode, den er erhalten hat, indem er sein Produkt online registriert, bevor er einen Anspruch geltend macht.

**AUSNAHMEN: DIE BEGRENZTE GARANTIE GILT NICHT FÜR:**

- Schäden durch normalen Verschleiß
- Unfall, Fahrlässigkeit, Missbrauch, fehlerhafte Anwendung oder vorsätzliche Beschädigung durch den Käufer (oder seine Vertreter) oder höhere Gewalt
- Absturz oder Verbrennung durch nicht herstellungsbedingte Faktoren
- Schäden, die durch autorisierte Änderungen oder Demontagen verursacht wurden, die nicht durch die Bedienungsanleitung autorisiert wurden
- Schäden durch unsachgemäße Verwendung oder Bedienung
- Schäden durch Nichtübereinstimmung oder Missbrauch des Akkus oder Ladegeräts
- Nichtbeachtung der Bedienungsanleitung durch den Bediener zur Verwendung außerhalb der Betriebsparameter des Produkts
- Das sind Schäden, die durch den Betrieb des Produkts in oder um elektromagnetische Störungen (d.h. Funkübertragungsturm, Hochspannungskabel, Umspannwerk usw.) verursacht werden.
- Das sind Schäden, die durch den Betrieb des Produkts verursacht werden, wenn Störungen durch andere drahtlose Geräte auftreten können
- Betrieb des Produkts mit einer Tragfähigkeit, die über das im Handbuch angegebenen Verkaufsgewicht ist.
- Betrieb des Produkts mit gealterten, beschädigten oder nicht authentifizierten Komponenten von Drittanbietern
- Betrieb des Produkts mit defekter Batterie

**GARANTIE**

**VERFAHREN:** Ansprüche wegen Verletzung der vorstehenden begrenzten Garantie sind nur gültig, wenn der Käufer diesen Anspruch innerhalb von Jahre ab dem Datum des Versands des Produkts, an das der Anspruch geltend gemacht wird, schriftlich geltend macht. Um einen Garantieanspruch geltend zu machen, senden Sie bitte eine E-Mail an [warranty@symatoys.com.cn](mailto:warranty@symatoys.com.cn) mit Ihrem vollständigen Namen, Adresse, Telefonnummer, Bestellnummer, Fahrzeugtyp, Teiletyp und Kaufdatum sowie Produktausgabe.

## BEGRENZTE ABHILFE:

Die alleinige Haftung von Symatoys.com.cn und das alleinige Rechtsmittel des Käufers bei Verstößen gegen die vorstehende Garantie liegt in der Option von Symatoys.com.cn, das Produkt gegen ein neues Produkt oder ein generalüberholtes Produkt auszutauschen, und funktional dem Originalprodukt entspricht, oder eine Gutschrift oder Rückerstattung auf den Kaufpreis des Produkts auszustellen.

Für alle ersetzten Produkte wird eine Garantie gemäß den hierin festgelegten Bestimmungen gewährt, sofern die Frist, innerhalb derer der Käufer weitere Ansprüche geltend machen kann, auf den Rest der ursprünglichen Frist für das betreffende Produkt oder auf 2 Jahre begrenzt ist, je nachdem, welcher Zeitraum länger ist (Die Gewährleistungsfrist wird jedoch während jeder Austauschzeit ausgesetzt)

### **Haftungsausschluss:**

DIE GARANTIE UND DIE RECHTSMITTEL SIND AUSSCHLIESSLICH UND ERSETZEN ALLE ANDEREN GARANTIEEN.

UND Symatoys.com.cn SCHLIESST ALLE ANDEREN AUSDRÜCKLICHEN ODER STILLSCHWEIGENDEN GEWÄHRLEISTUNGEN AUS, EINSCHLIESSLICH, ABER NICHT BESCHRÄNKT AUF DEN STILLSCHWEIGENDEN GEWÄHRLEISTUNGEN FÜR MARKTGÄNGIGKEIT UND EIGNUNG FÜR EINEN BESTIMMTEN ZWECK, NICHTVERLETZUNG UND JEDLICHE GEWÄHRLEISTUNGEN, DIE AUS DEM HANDELSKURS, DEM LEISTUNGSKURS UND DER NUTZUNG DES HANDELS ENTSTEHEN.

Symatoys.com.cn ÜBERNIMMT KEINE VERANTWORTUNG FÜR DIREKTE, BESONDERE, NEBEN- ODER FOLGESCHÄDEN, DIE WEGEN VERSTOß GEGEN EINE GEWÄHRLEISTUNG ODER EINE BEDINGUNGEN ODER UNTER ANDEREN RECHTLICHEN THEORIEN ENTSTEHEN. EINSCHLIESSLICH, ABER NICHT BESCHRÄNKT AUF; VERLUST DES NUTZENS; UMSATZVERLUST; VERLUST VON TATSÄCHLICHEN ERWARTETEN GEWINNEN (EINSCHLIESSLICH VERLUST VON GEWINNEN AUS VERTRÄGEN); VERLUST DER VERWENDUNG VON GELD, VERLUST VON VORAUSICHTLICHEN EINSPARUNGEN; VERLUST VON GESCHÄFTSKOSTEN DER GELEGENHEIT; VERLUST DES GUTEN WILLENS, VERLUST DER EPUTATION; VERLUST VON SCHÄDEN DURCH KOMPROMISSION ODER KORRUPTION VON DATEN; ODER JEDLICHE INDIREKTE ODER FOLGENDE VERLUSTE ODER SCHÄDEN, DIE JEDOCH VERURSACHT WURDEN, EINSCHLIESSLICH DES AUSTAUSCHS VON AUSTRÜSTUNG UND EIGENTUM.

JEDLICHE KOSTEN FÜR DIE WIEDERHERSTELLUNG ODER WIEDERHERSTELLUNG VON DATEN, DIE IN DEM PRODUKT GESPEICHERT ODER VERWENDET WERDEN, ODER JEDLICHE NICHTBEHALTUNG DER VERTRAULICHKEIT VON INFORMATIONEN, DIE DAS PRODUKT LAGERT.

Einige Staaten erlauben nicht den Ausschluss oder die Beschränkung von Neben- oder Folgeschäden. Daher gilt die oben genannte Einschränkung oder der oben genannte Ausschluss möglicherweise nicht für Sie. Darüber hinaus erlauben einige Staaten keine Einschränkungen hinsichtlich der Dauer einer impliziten Garantie. Daher gilt die oben genannte Einschränkung möglicherweise nicht für Sie.



#### KOSTENLOSER AUSTAUSCH VON TEILEN FÜR 2 Jahr:

Symatoys.com.cn stellt alle Ersatzteile, die für registrierte Fahrzeuge benötigt werden, 2 Jährige ab Kaufdatum kostenlos zur Verfügung, mit Ausnahme von Batterien und Motoren, Leiterplatten und Fernbedienug. Es können Versandkosten anfallen. Beschränken Sie die Anforderung eines Teiletyps pro registriertem Fahrzeug (z. B. Registranten haben Anspruch auf einen zusätzlichen Satz Batterien pro registriertem Fahrzeug). Um Ersatzteile anzufordern, senden Sie bitte eine E-Mail an [warranty@symatoys.com.cn](mailto:warranty@symatoys.com.cn) mit Ihrem Garantiecode, Fahrzeugnamen / Modell , aktuelle Lieferadresse, Kaufdatum und Teiletyp

**ERHALTEN SIE IHREN GARANTIECODE UNTER**  
**[symatoys.com.cn/pages/warranty-signup](https://symatoys.com.cn/pages/warranty-signup)**  
**HABEN SIE IHRE BESTELLNUMMER UND / ODER DAS**  
**FAHRZEUG UPC BEREIT**

European Representative:  
CET PRODUCT SERVICE LTD.  
Osterholzallee 144  
71636 Ludwigsburg Germany  
Phone: +4971416432236  
E-mail: info.cetservice@gmail.com

British Representative:  
CET PRODUCT SERVICE LTD.  
Beacon House Stokenchurch Business Park,  
Ibstone Rd, Stokenchurch  
High Wycombe HP14 3FE UK  
Tel: +447419325266  
E-mail: info.cetservice@gmail.com

United States Representative:  
Duvin Trade Inc  
5800 Wood Sorrel Dr, Littleton, Co, 80123, United States  
Phone: 718-312-0558  
E-mail: usa@symatoys.com

☎ +1 718-312-0558 (US)      +44(0)7723708421 (UK)      +49 335-4551-9201(DE)  
✉ usa@symatoys.com(US)      eu@symatoys.com(EU)  
🌐 <http://www.symatoys.com>

Hersteller: GUANGDONG SYMA MODEL AIRCRAFT INDUSTRIAL CO.,LTD  
Adresse: NO.2 WEST XINGYE ROAD LAIMEI INDUSTRIAL AREA CHENG HAI , Shantou, China  
Postleitzahl: 515800

In China hergestellt



Das Unternehmen hat das Recht der endgültigen  
Auslegung dieses Benutzerhandbuchs.



# RC helicopter

# 2.4 GHz



One key  
Take-off / Landing



Hover  
Function



Double  
Protection



Light



Indoor Flight