

## 1 Descripción general

### A. Central

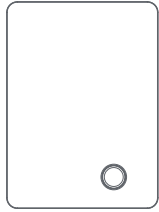

Central x 1  
98 x 71.5 x 26mm

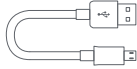

Cable de poder x 1  
total length: 1m

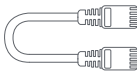

Cable de red x 1  
total length: 0.5m

### B. Sensor de apertura

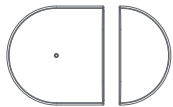

Sensor de apertura x 1  
50 x 32 x 13mm



Cinta doble x 1

### C. Multi Sensor



Multi sensor x 1  
80 x 80 x 25.2mm



Placa de anclaje x 1



Tapon x 2



Chazo plástico x 2



Tornillo x 2

### A. Central

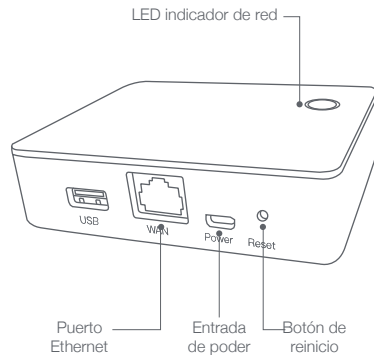

### C. Multi Sensor

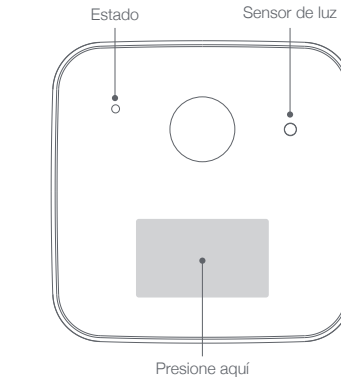

### B. Sensor de apertura

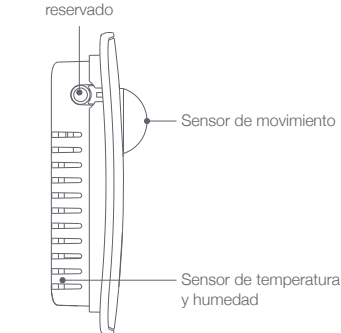
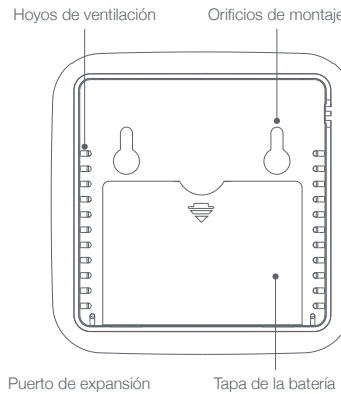
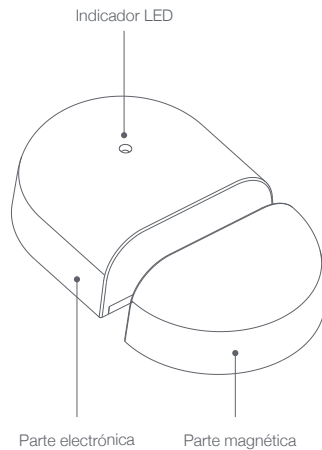

## 2 Indicaciones

### A. Central

Estado	Indicación
La luz parpadea azul y verde alternadamente	El dispositivo no está conectado a Internet.
La luz está en verde estable	Dispositivo conectado correctamente a la red.
La luz indicadora parpadea azul	El puerto wan del dispositivo no tiene un cable de red.

#### ■ Reinicio

Mantenga presionado el botón de reinicio con una aguja durante 6 segundos hasta que el LED azul y verde parpadeen alternativamente.

### B. Sensor de apertura

Estado	Indicación
La luz indicadora parpadea lentamente	El dispositivo está en modo de configuración.
La luz está apagada	Dispositivo conectado correctamente a la red.

#### ■ Reinicio

Retire la batería y vuelva a insertarla. Abra/cierre rápidamente el conjunto de PCB y la parte magnética 4 veces en 2 segundos y el LED parpadeará rápidamente (5 veces/seg) para indicar que está en modo de emparejamiento.

### C. Multi Sensor

Estado	Indicación
El indicador naranja parpadea lentamente	El dispositivo está en modo de configuración.
La luz está apagada	Dispositivo conectado correctamente a la red.

#### ■ Reinicio

Mantenga presionado el botón durante 8 segundos hasta que el LED parpadee lentamente.

## 3 Preparar la aplicación

- Descargue la aplicación "BroadLink" de App Store o Google Play buscando o escaneando el código QR.
- Abra la aplicación, registre una cuenta y siga el asistente para configurar su hogar y empezar a usarlo.

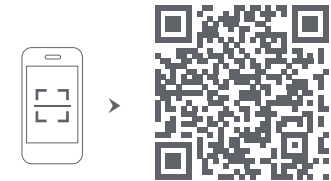

#### NOTE:

- Verifique que su teléfono esté conectado a la red Wi-Fi de 2.4GHz antes de agregar el dispositivo (5GHz no es compatible).

## 4 Añadir dispositivo

### A. Central

#### Alimentación

Modo de configuración  
El indicador LED siempre está verde

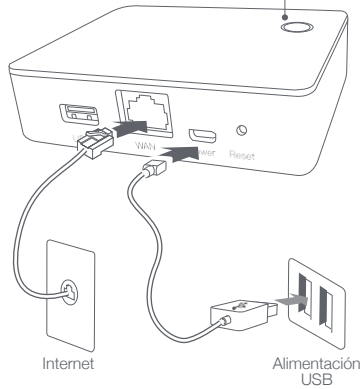

El indicador LED de la central debe estar siempre alumbrando verde.

Primero conecte la central a la energía, luego a Internet por medio del cable y por último verifique que el indicador del controlador esté siempre verde.

Cuando el LED de la central esté verde, abra la aplicación y esta le pedirá encontrar el dispositivo.

Agregue el dispositivo descubierto a la habitación deseada, de acuerdo con la solicitud de la aplicación.

### B. Sensor de apertura

#### Alimentación

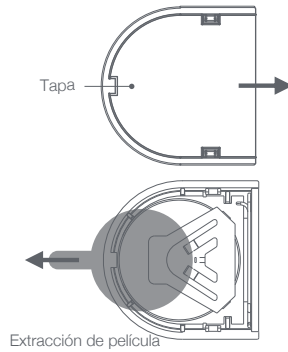

Vaya a la página de inicio de la aplicación, donde se mostrará que se ha encontrado un nuevo dispositivo; Agréguelo y ubíquelo en la habitación deseada.

#### Instalación y Anclaje

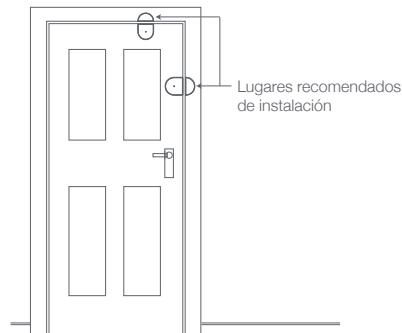
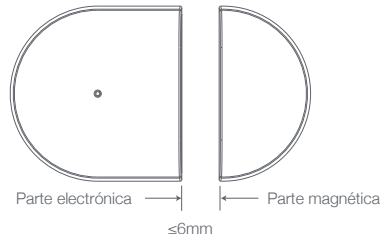

### C. Multi Sensor

#### Alimentación

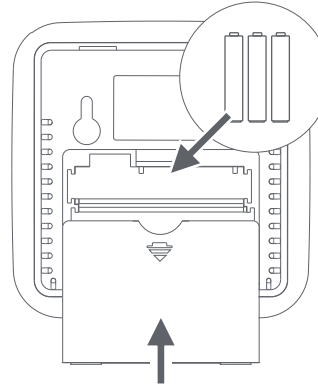

Vaya a la página de inicio de la aplicación, donde se mostrará que se ha encontrado un nuevo dispositivo; Agréguelo y ubíquelo en la habitación deseada.

#### Instalación y Anclaje

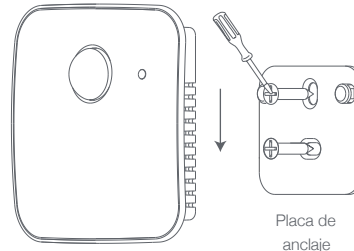

## 5 FAQs

### ¿Qué debo hacer cuando no puedo configurar el dispositivo?

- Verifique que la condición de su red cumpla con los requisitos establecidos en "preparar aplicación".
- Verifique que no haya demasiados dispositivos conectados al router (un router doméstico normal no puede contener más de 15 dispositivos, incluidos teléfonos, computadoras, televisores inteligentes...)

### ¿Otros encontrarán mis dispositivos?

- Solo los usuarios agregados como invitados a su hogar y asignados con permisos pueden acceder a los dispositivos autorizados

## 6 Aviso importante

- Solo para uso en interiores en ambiente seco.

## Kit de sensores

Guía de inicio rápido

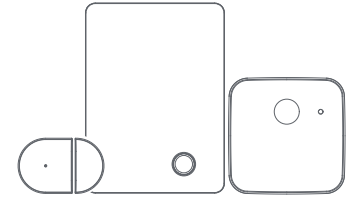

Q | mybestcon

Soporte: [www.mybestcon.com/support](http://www.mybestcon.com/support)  
Correo: [support@mybestcon.com](mailto:support@mybestcon.com)  
Traducción: BroadLink Colombia SAS