

ИНСТРУКЦИЯ ЗА МОНТАЖ

ВИСОЧИННО РЕГУЛИРУЕМА МАСА ERGO DESK

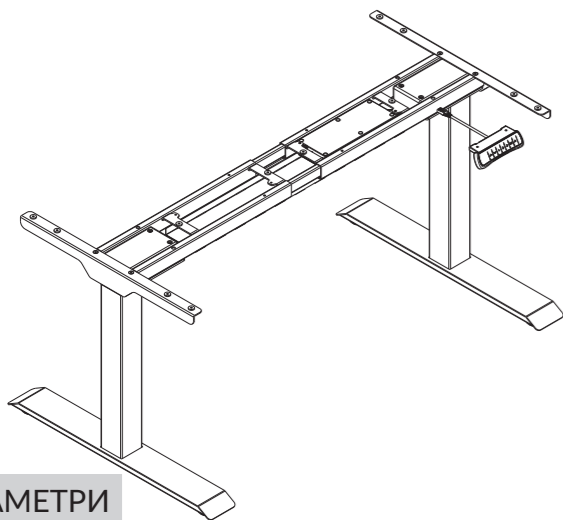

ПАРАМЕТРИ

Запаметяване на позиция	3
Товароносимост	125KG
Височина	580-1230mm
Размер на плот	1100-1900mm

КРЕПЕЖНИ ЕЛЕМЕНТИ И ИНСТРУМЕНТИ В КОМПЛЕКТА

ВНИМАНИЕ!
Възможно е да има малка разлика между елементите и рисунките по-долу. Те са илюстративни. При липса на части или затруднения с монтирането, моля потърсете нашата помощ.

No.	Изображение	Спецификация	Бр.
A		M6	4
B		M6	4
C		M6	8
D		M6	12
E		St4.2	16
F		Шестограм 4x4mm	1

ЧАСТИ

No.	Част	Бр.	No.	Част	Бр.
1	 Основа за крак	2	2	 Крак	2
3	 Тавичка за кабели	1	4	 Поддържаща греда (с контролна кутия)	1
5	 Поддържаща основа	2	6	 Контролен панел	1
7	 Захранващ кабел	1			

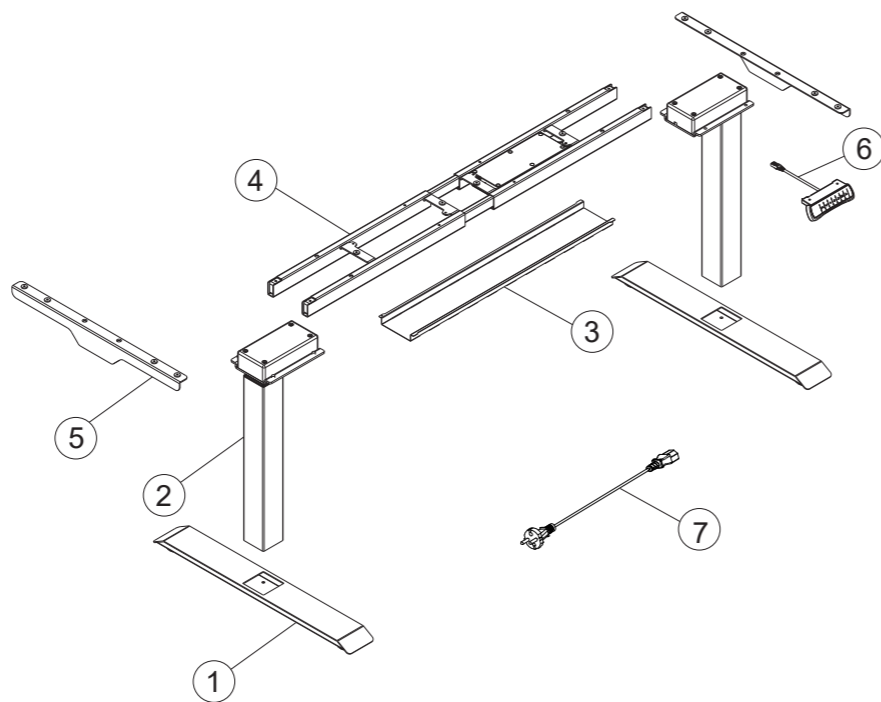

СТЪПКА 1

Монтиране на поддържащите основи (5)

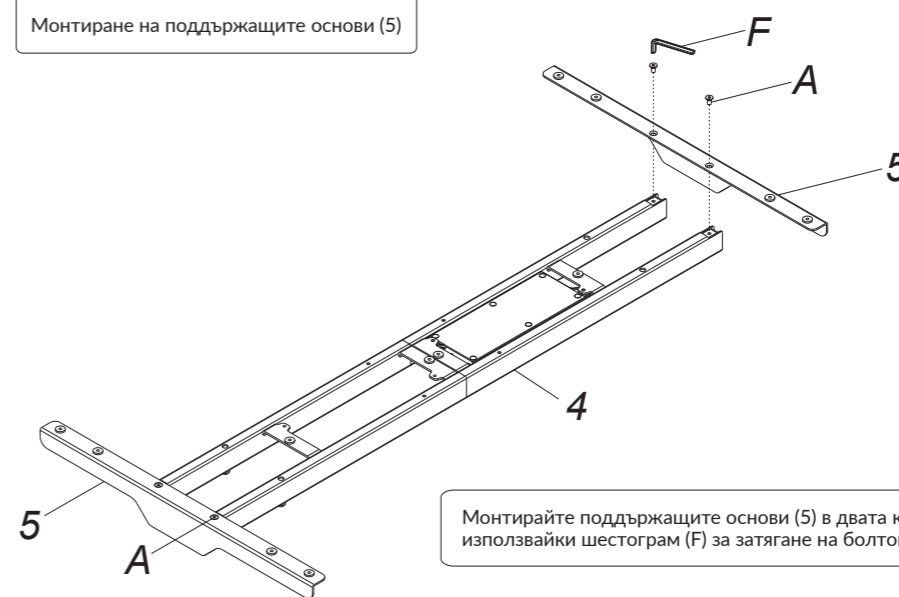

Монтирайте поддържащите основи (5) в двата края на поддържащата греда (4), използвайки шестограм (F) за затягане на болтове (A).

СТЪПКА 2

Монтиране на краката (2)

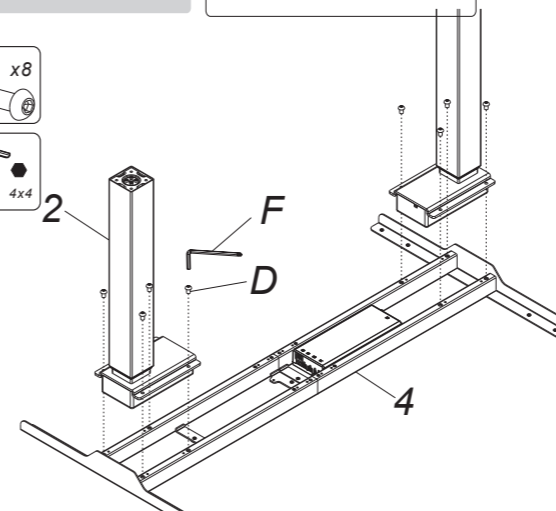

Поставете краката (2) в двата края на поддържащата греда (4), прикрепяйки ги с болтове (D) и шестограм (F).

СТЪПКА 3

Монтиране основите на краката (1)

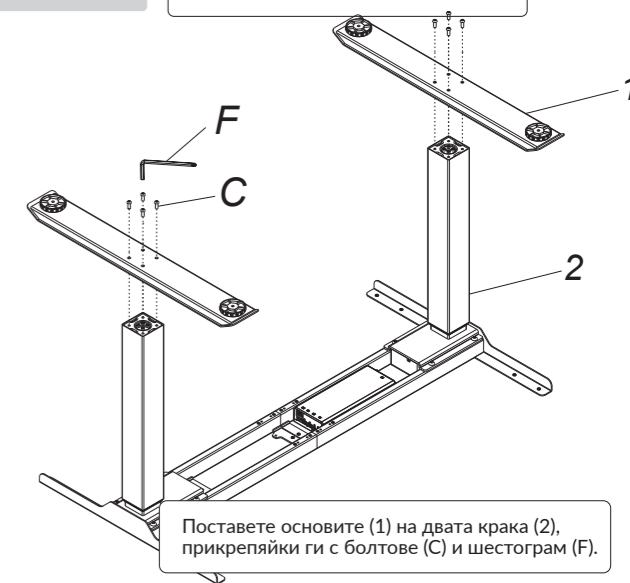
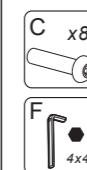

Поставете основите (1) на двата крака (2), прикрепяйки ги с болтове (C) и шестограм (F).

СТЪПКА 4

Монтиране на плота

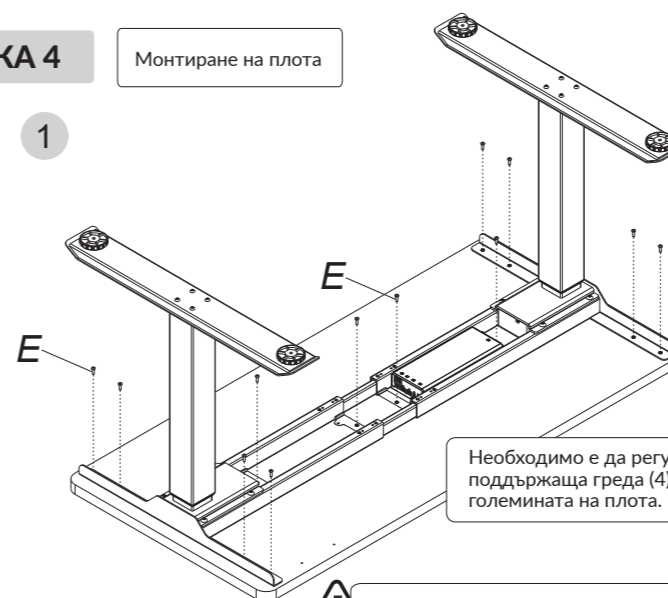

Необходимо е да регулирате поддържащата греда (4) според големината на плота.

ВНИМАНИЕ! Когато поддържащата греда е по-голяма от 1720 мм, следвайте инструкциите за монтиране по метод 2 в стъпка 6.

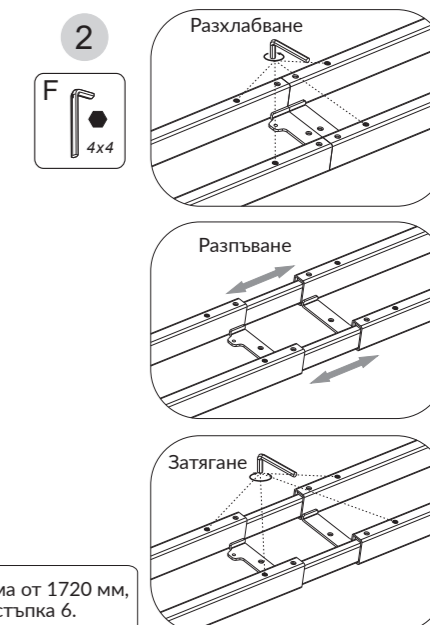

СТЪПКА 5

Монтиране на контролния панел (6)

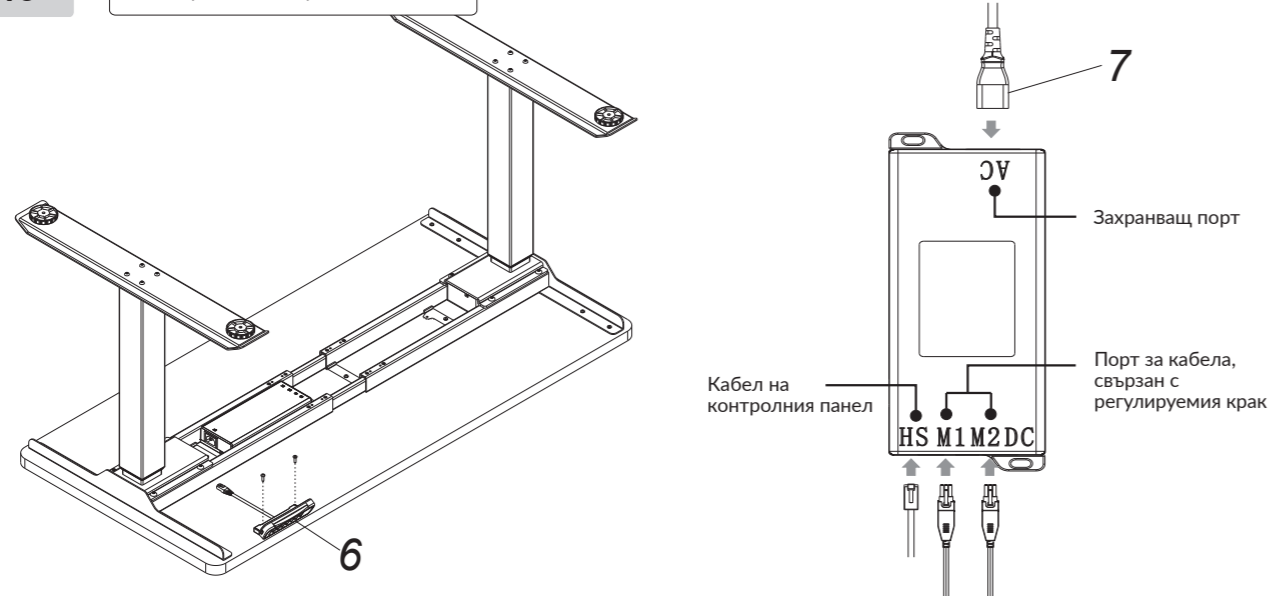

СТЪПКА 6

Монтиране на тавичката за кабели (3)

Метод 1

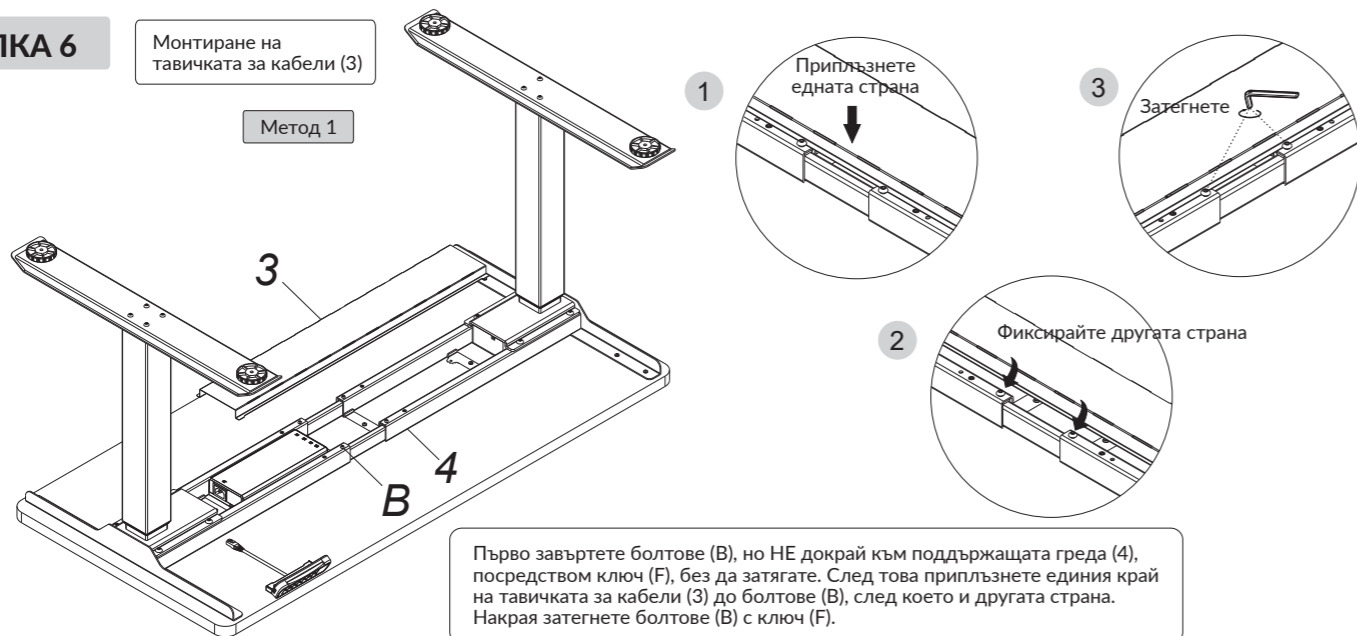

Първо завъртете болтове (В), но НЕ докрай към поддържащата греда (4), посредством ключ (F), без да затягате. След това приплъзнете единия край на тавичката за кабели (3) до болтове (В), след което и другата страна. Накрая затегнете болтове (В) с ключ (F).

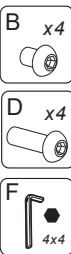

Метод 2

Монтирайте тавичката за кабели, както е показано в Метод 1, Стъпка 6.

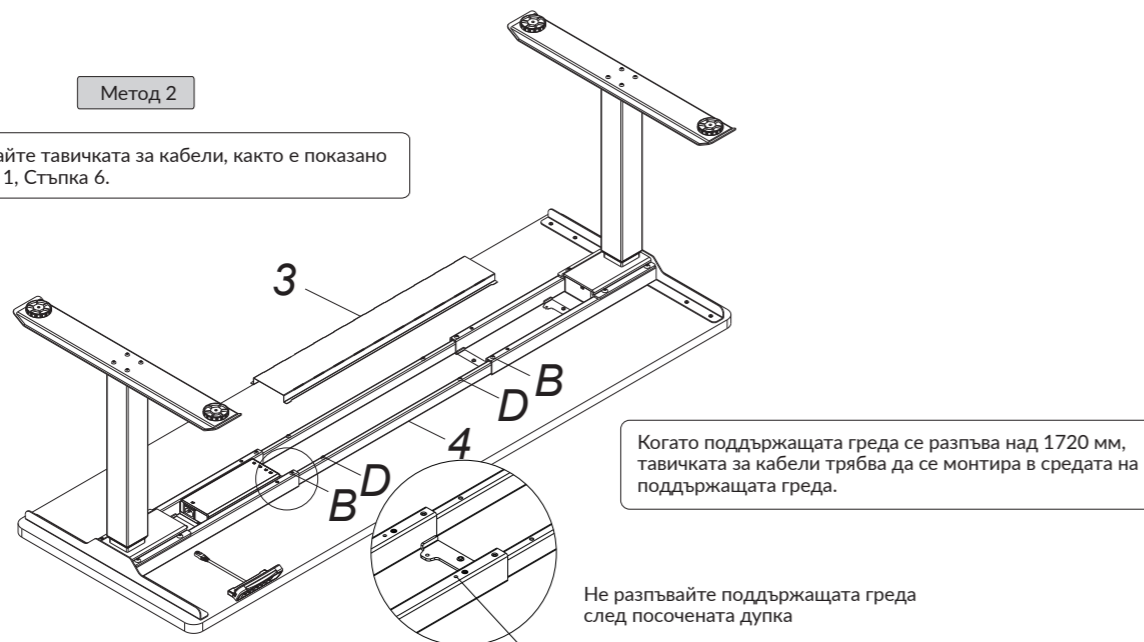

Когато поддържащата греда се разпъва над 1720 мм, тавичката за кабели трябва да се монтира в средата на поддържащата греда.

Не разпъвайте поддържащата греда след посочената дупка

КОНТРОЛЕН ПАНЕЛ

Бутони

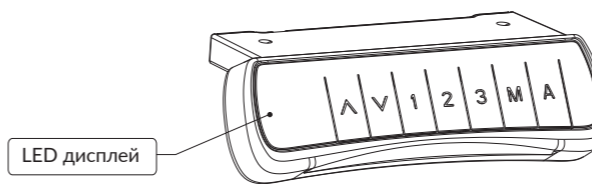

Върху контролния панел има седем бутона:

"▲", "▼", "1", "2", "3", "M", "A"

- "▲" Регулиране нагоре
- "▼" Регулиране надолу
- "1" : Позиция 1 (първата запазена позиция на плота)
- "2" : Позиция 2 (втората запазена позиция на плота)
- "3" : Позиция 3 (третата запазена позиция на плота)
- "M" : Бутон за запаметяване на позиция
- "A" : Бутон за аларма при дълго седене в една и съща позиция.

Инструкции

- Използвайте бутони НАГОРЕ и НАДОЛУ, за да регулирате височината на плота. LED дисплейът показва текущата височина. Възможността за регулиране е от 71 до 121 см.
- Запаметяване на позиция
 - Натиснете бутон НАГОРЕ или НАДОЛУ до желаната позиция. Например 80 см.
 - Натиснете бутон "M", на екрана трябва да се появи "S-", след това натиснете "1", за да запазите като първа запаметена позиция. LED екранът трябва да покаже "S-1".
 - По същия метод запаметете останалите позиции.
 - Натискайки бутони "1", "2" и "3", плотът автоматично ще достигне запаметената височина.

- Напомняне за смяна на позицията
 - Натиснете бутон "A", за да активирате функцията. LED екранът трябва да покаже "ON"
 - След две секунди може да използвате бутоните НАГОРЕ и НАДОЛУ, за да регулирате времето, но само докато екранът примигва. По подразбиране са настроени 45 минути. След това натиснете който и да е бутон, за да запаметите времето за напомняне или изчакайте 5 секунди и системата автоматично ще запамети избора ви. При промяна на позицията преди да се включи напомнянето, алармата ще се задейства отначало. Когато времето изтече, ще чуете 10-секундна аларма, а на дисплея ще се покаже "00".
 - За да активирате отново напомнянето от стъпка б), натиснете който и да е бутон, непосредствено след като чуете алармата. Ако не натиснете нищо по време на 10-секундния звук, ще го чуете отново след 5 минути. Ако тогава отново не последва действие, алармата ще се изключи автоматично.
 - Натискайки и задържайки бутон "A" за три секунди, алармата ще се изключи и екранът ще изпише "OFF".

- Регулиране на чувствителността при неволно натискане на бутоните:
 - Натиснете и задържете бутони НАГОРЕ и НАДОЛУ едновременно за 5 секунди за да задействате функцията за чувствителност на бутоните. Превключете на една от степените (A-3, A-2, A-1, A-0);
 - Когато екранът показва "A-0", функцията е изключена, "A-1" показва ниска чувствителност, "A-2" - средна чувствителност и "A-3" висока чувствителност. Фабрично функцията за чувствителност е настроена на "A-3" - висока чувствителност.
 - По време на настройване на височината, ако работният плот влезе в контакт с някакъв предмет, движението спира, за да се предотврати по-сериозен удар.
 - Ако, при натискане и задържане на бутони НАГОРЕ и НАДОЛУ едновременно за 5 секунди, не се появи никой от кодовете - означава, че вашият контролен панел няма функцията за чувствителност.

- Отстраняване на проблем
 - Reset: Когато на дисплейът излезе съобщение "ASГ", натиснете бутонът НАДОЛУ, докато плотът достигне най-ниската си позиция.
 - Когато функциите не работят и е изписана грешка "E01" или "E02", моля опитайте отново след 18 минути.
 - Ако бутон НАДОЛУ не работи, моля проверете кабелните връзки, след което отстранете захранването за поне 10 секунди. Свържете отново и натиснете НАДОЛУ, за да рестартирате системата, когато се появи съобщение "ASГ".
 - Ако нито един от методите не проработи, моля свържете се с нас.

Възможни проблеми и полезни съвети

Проблем / Грешка	Метод за проверка и решения
При натискане на бутон за сваляне на бюрото, то не слиза надолу.	1. Проверете дали кабелите са свързани правилно. 2. Свържете се със своя доставчик.
При натискане на бутон за вдигане на бюрото, то не се вдига нагоре.	1. Проверете дали кабелите са свързани правилно. 2. Свържете се със своя доставчик.
Бюрото се издига твърде бавно	1. Проверете дали бюрото не е претоварено. 2. Свържете се със своя доставчик.
Повдигащите колони не се движат.	1. Свържете се със своя доставчик.
Бюрото се издига, но не слиза.	1. Променете позицията. 2. Свържете се със своя доставчик.
Бюрото се спуска надолу.	1. Проверете дали бюрото не е претоварено. 2. Свържете се със своя доставчик.
Честа смяна на позицията	1. Проверете дали бюрото не е претоварено. 2. Свържете се със своя доставчик.
Недостатъчна височина	1. Натиснете бутони „3“ и „M“ за 3 секунди и след като чуете продължителен звуков сигнал два пъти моделът ще се върне към фабрични настройки. 2. Свържете се със своя доставчик.



Внимание

- Волтаж: AC100V-240 V, 50/60 HZ
- Препоръчителна температура в помещението: 0-40°C
- Преди почистване изключете от ел мрежа , забършете праха на повърхността с леко намокрена кърпа като внимавате капки да не попадат във вътрешни елементи.
- Електронната кутия съдържа компоненти, метални части, пластмасови елементи, кабели и т.н. и използването им трябва да става в съответствие с изискванията на съответната държава.
- Уверете се, че сте слобили моделът коректно преди употреба.
- Преди употреба се уверете, че сте запознати с всички функции на модела.
- Забранено е ползването на модела от деца без съблюдаване от родителя. В случай на подобни дейности последствията от тях не са отговорност на доставчика.
- Не е позволена употребата на разяждащи или абразивни материали при почистване на елементите. Почистващите препарати не трябва да замърсяват околната среда.
- Продуктът може да се използва от деца над 8 годишна възраст, както и от хора с намалени физически, сензорни или ментални способности или такива без опит в употребата на подобни продукти САМО ако са под стриктен надзор. Деца не трябва да си играят с продукта.
- Почистването и поддръжката на продукта не трябва да се извършва от деца без надзор.
- Ако захранващият кабел е повреден, той трябва да бъде заменен от производителя или друго квалифицирано лице.
- Уверете се, че няма опасни източници/предмети в близост до продукта. Винаги бъдете внимателни при разопаковане на продукта, за да избегнете опасност от задушаване с найлонови опаковки, в които са пакетирани елементите, от страна на деца.
- Моля, пазете оригиналната опаковка на продукта и неговите елементи.

Информация за отпадъци



Този продукт не трябва да бъде изхвърлян с останалите домакински отпадъци. Този символ означава, че продуктът трябва да бъде предаден за рециклиране, тъй като съдържа батерии, акумулатори, електрическо или електронно оборудване.