

vita

Votre potager sur mesure.

BENEFICIAL



GARDENS

Manuel d'instruction

*« Si l'abeille disparaissait de la surface du globe,
l'homme n'aurait plus que quatre années à vivre »
- Albert Einstein.*

Votre jardin Beneficial

Le nouveau jardin Beneficial de Vita est le tout premier kit de jardin conçu pour créer un jardin doté d'un écosystème harmonieux. Trop souvent dans le passé, les jardiniers ont eu recours aux pesticides et aux herbicides pour maîtriser et manipuler la nature. Un écosystème harmonieux est composé d'un ensemble de plantes aromatiques, de plantes, de fleurs et de légumes. Ces végétaux attirent des insectes bénéfiques qui contribuent à un environnement extérieur équilibré et à un écosystème naturellement prospère.

De plus, si vous disposez certaines fleurs parmi vos légumes, vous parviendrez à attirer des insectes pollinisateurs, tels que les abeilles et les papillons, synonymes à la fois de beauté et de bien-être pour votre jardin et son environnement.

Enfin, en les combinant avec différentes plantes aromatiques (culture associée), vous décuplerez les saveurs de vos légumes. Si vous choisissez, par exemple, de planter du basilic, de l'origan et des tomates l'un à côté de l'autre, vous parviendrez à exalter leurs saveurs grâce aux échanges de nutriments dans le sol. En réalité, les saveurs proviennent de la terre. Le basilic a comme vertu de tromper les insectes et d'agir comme un véritable insecticide naturel qui contribuera à protéger vos tomates de l'appétit des insectes indésirables.

L'importance des pollinisateurs

Saviez-vous que les abeilles pollinisent un tiers de nos aliments ? Eh oui ! Les abeilles jouent un rôle crucial dans la survie de l'écosystème de notre planète. Près de 90 % des cultures destinées à notre consommation nécessitent l'intervention des abeilles et de divers insectes pour se développer. Le jardin Beneficial de Vita vous permet également de planter des fleurs qui attirent ces trépidants insectes pollinisateurs.

Que puis-je planter ?

En Amérique du Nord, la terre peut être très différente d'une région à l'autre. Pour cette raison, nous vous conseillons *toujours* de vous renseigner auprès de votre jardinerie habituelle au moment de choisir quelles plantes aromatiques, quelles fleurs et quels légumes planter dans votre jardin Beneficial.

Le jardin Beneficial est un peu comme une toile sur laquelle vous peindrez votre propre écosystème de pollinisateurs.

À la page suivante, vous trouverez un exemple de présentation pour votre jardin Beneficial. Cet exemple est valable pour la plupart des zones de cultures d'Amérique du Nord.

Cette structure à plusieurs couches offre un rendu composé de différentes formes, textures et couleurs. Elle constitue un habitat classique de charme qui contribue à préserver la biodiversité dans l'écosystème de votre jardin.

Exemple de présentation



Coucher du soleil



Lever du soleil

- 1** **2' x 4' x 7 3/8": Soucis, aubergine, romarin**
Les soucis sont des fleurs ornementales dont le parfum protège vos légumes des insectes nuisibles. Elles contribuent également à la diversité de votre jardin.
- 2** **2' x 4' x 11": Tomates, aubergines, sauge, romarin**
Les tomates et les aubergines font partie de la famille des Solanacées et peuvent donc être plantées au même endroit. En les plantant près de la sauge et du romarin, vous parviendrez à attirer les pollinisateurs et les insectes bénéfiques qui vous débarrasseront des indésirables.
- 3** **2' x 4' x 11": Persil, ciboulette et soucis**
Le persil et la ciboulette adorent le soleil matinal. Les soucis attirent les pollinisateurs comme les abeilles et les papillons.
- 4** **4' x 4' x 18 3/8": Sauge, basilic, romarin, thym, origan**
Le basilic et la sauge ont besoin de soleil et doivent donc être exposé sud-ouest. Le basilic donne plus de goûts à vos tomates (cellule 2) et vous débarrasse des moustiques et des aleurodes. De leur côté, l'origan et le romarin repoussent les pucerons ainsi que les araignées rouges et attirent les parasites bénéfiques.
- 5** **2' x 4' x 11": Aneth, coriandre, soucis, chou**
L'aneth sublime le goût du chou et attire les papillons. À l'instar de la coriandre, l'aneth préfère les zones ombragées et humides. La structure du lit de jardin Beneficial les garde à l'abri du soleil et contribue à l'activité de son microclimat.

Contenu de la boîte

Veillez vérifier le contenu de la boîte avant de commencer l'assemblage. En cas de pièces manquantes ou défectueuses, veuillez contacter notre service à la clientèle au 1.800.282.9346 du lundi au vendredi, de 8 h à 17 h HNE.

1. Planches murales - A (4) - 7/8" x 11" x 20" (PN: 11076)
2. Planches murales - B (5) - 7/8" x 11" x 44" (PN: 11009)
3. Planches murales - C (10) - 7/8" x 7 3/8" x 20" (PN: 11077)
4. Planches murales - D (5) - 7/8" x 7 3/8" x 44" (PN: 11078)
5. Poteaux - A (6) - 3" x 3" x 15 1/2" (PN: 11079)
6. Poteaux - B (6) - 3" x 3" x 12" (PN: 11008)
7. Poteaux - C (2) - 3" x 3" x 8 1/2" (PN: 11080)
8. Embouts de poteaux (14) (PN: 10766)
9. Vis auto-perceuse 2 -1/2" en acier inoxydable (96) (PN: 20009-1)

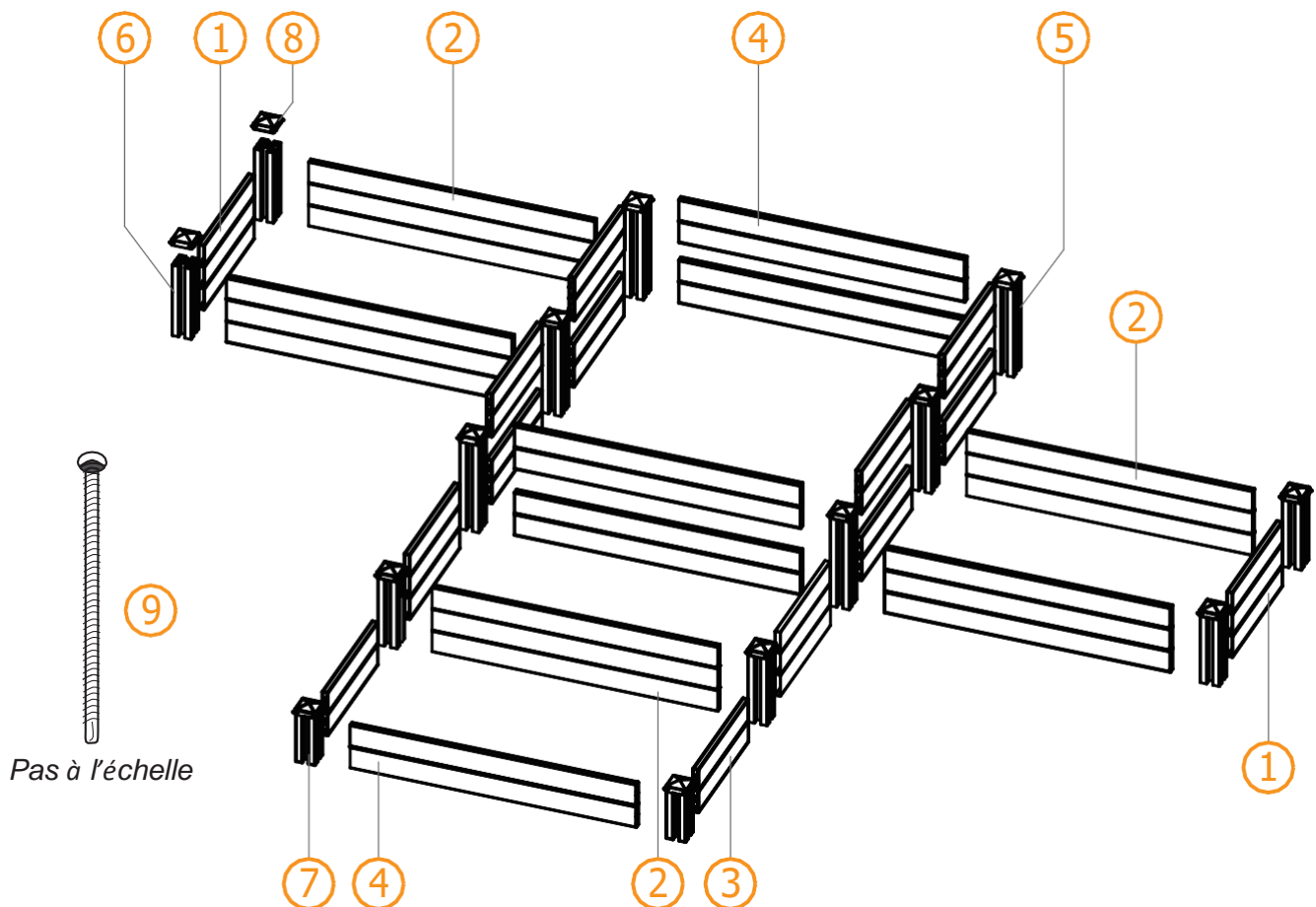

Dimensions

3' x 5' x 22" – Lit de jardin Beneficial

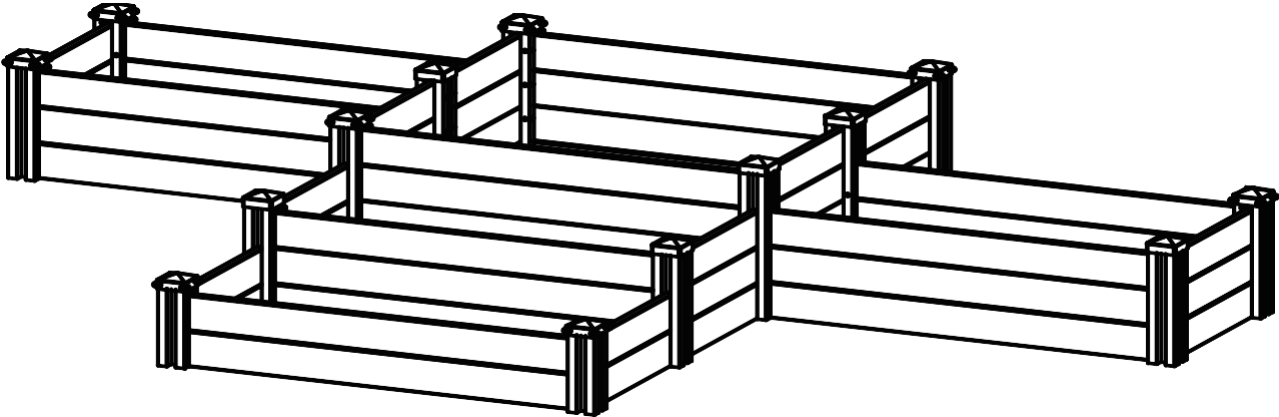
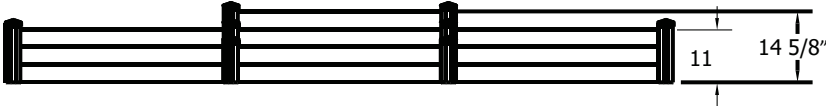
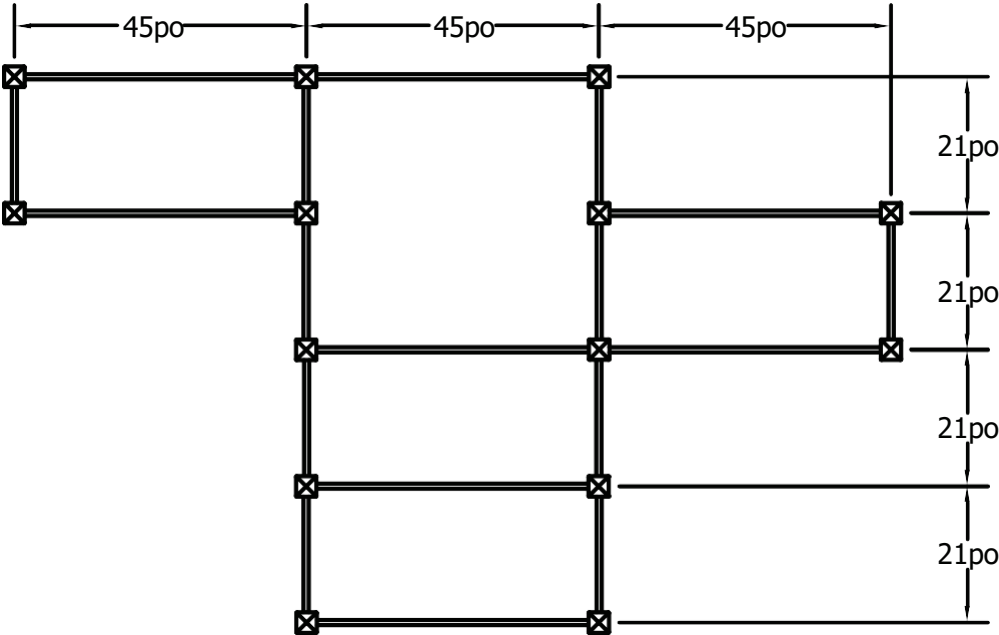

1

Étape 1A

Insérez 2 planches murales « D » entre 2 poteaux « A » comme indiqué sur le plan.

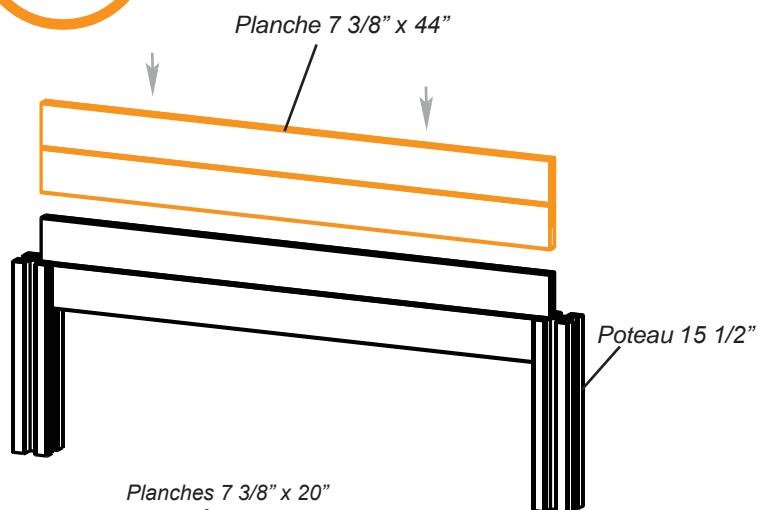

Étape 1B

Ajoutez 4 planches murales « C » entre 2 poteaux « A » comme indiqué sur le plan.

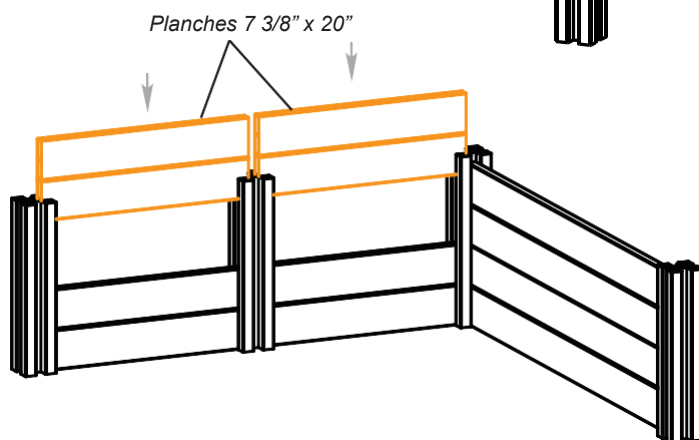

Étape 1C

Fixez les planches murales aux poteaux à l'aide des vis fournies.

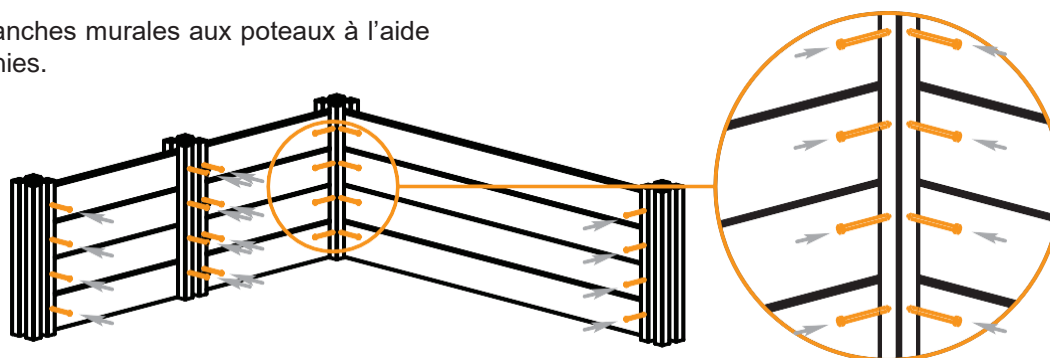

Étape 1D

Répétez les étapes 1 à 3 pour relier les parois comme indiqué sur le plan.

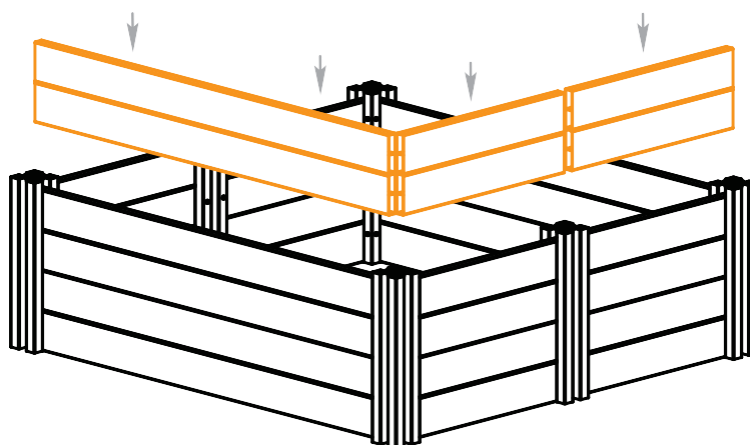

2

Étape 2A

1
Insérez 2 planches murales « A »
entre 2 poteaux « B » comme indiqué
sur le plan.

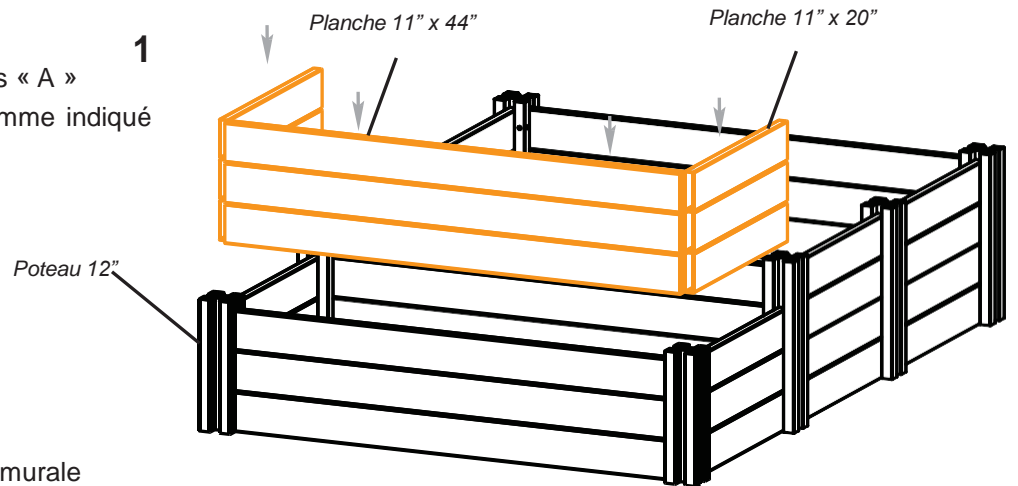

Étape 2B

Ajoutez une planche murale
« B » entre les poteaux « B »
comme indiqué sur le plan.

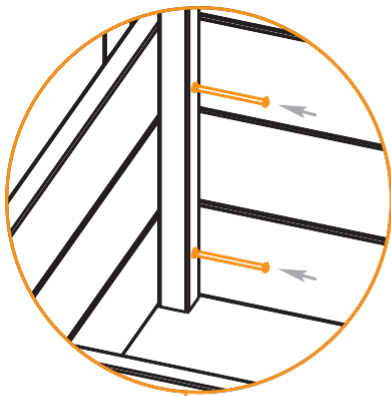

Étape 2C

Fixez les planches murales aux
poteaux à l'aide des vis fournies.

Serrez les vis depuis l'intérieur du
lit de jardin.

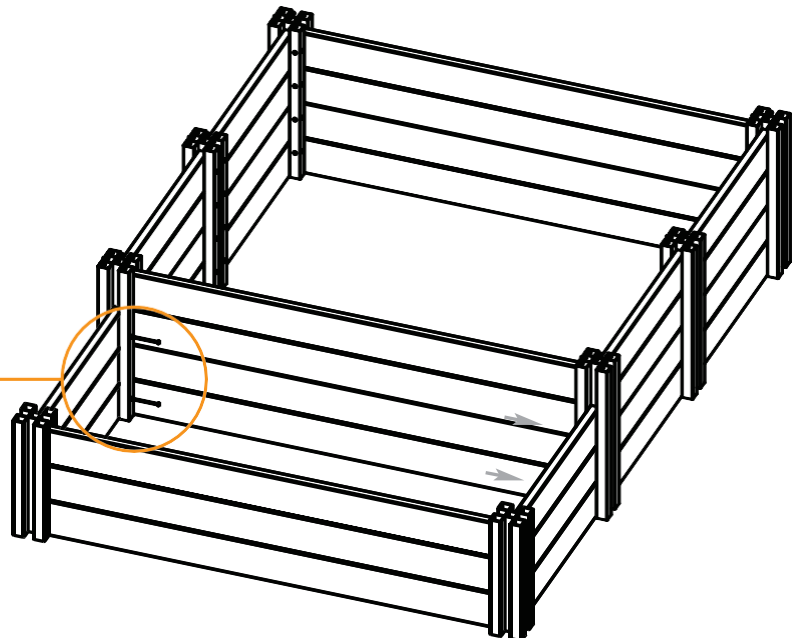

3

Étape 3A

Insérez 2 planches murales « C » entre 2 poteaux « C » comme indiqué sur le plan.

Étape 3B

Ajoutez une planche murale « D » entre les poteaux « C », comme indiqué sur le plan.

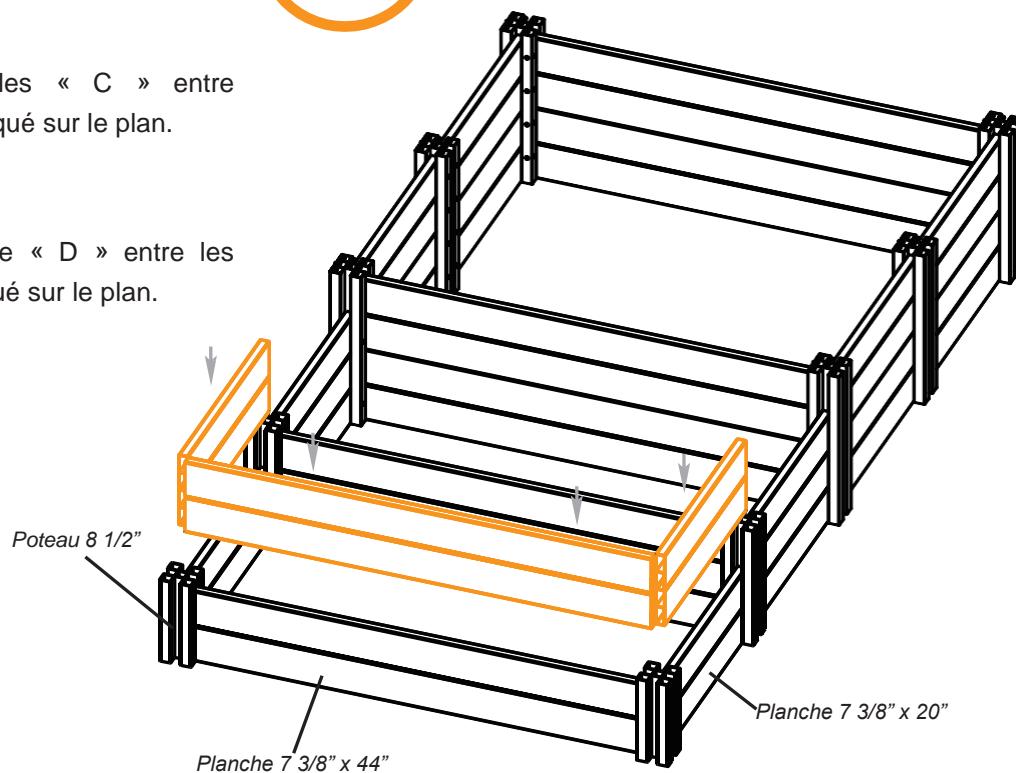

Étape 3C

Fixez les planches murales aux poteaux à l'aide des vis fournies. Serrez les vis depuis l'intérieur du lit de jardin.

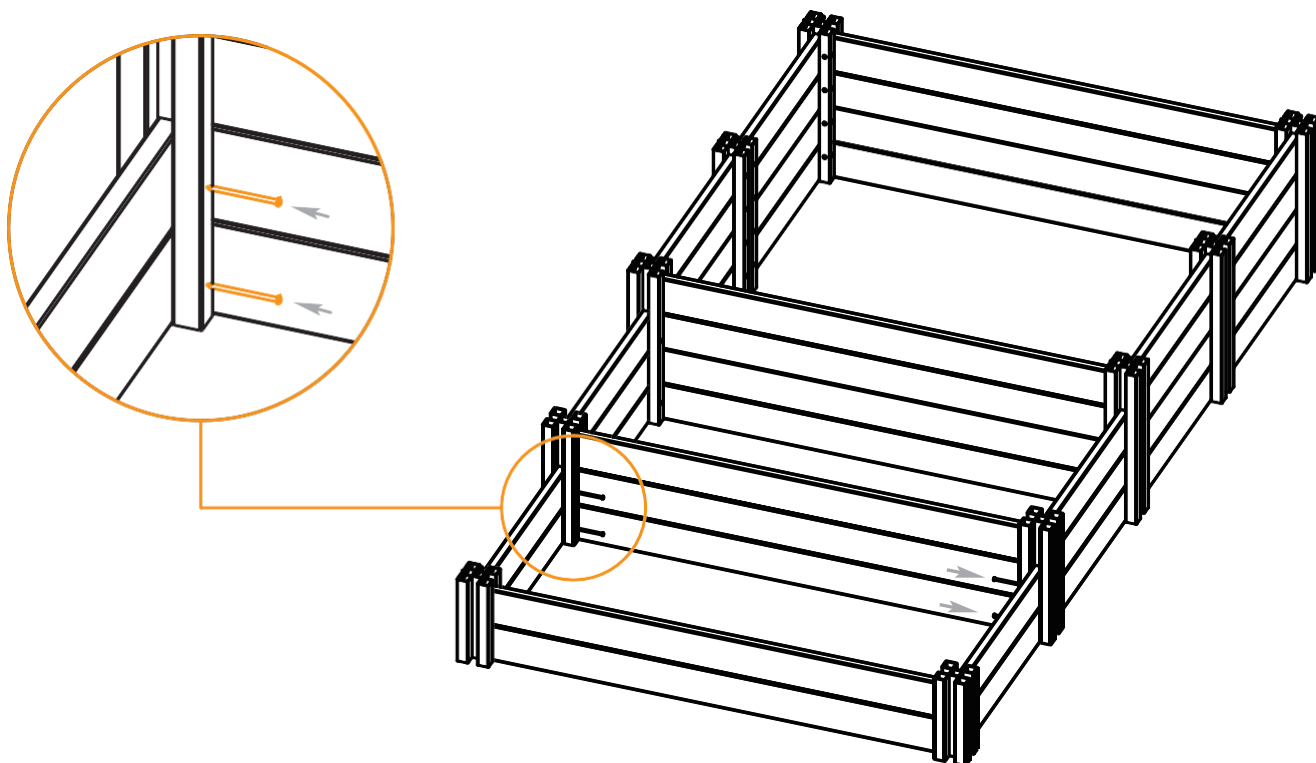

4

Étape 4A

Insérez 2 planches murales « B » entre 2 poteaux « B » comme indiqué sur le plan.

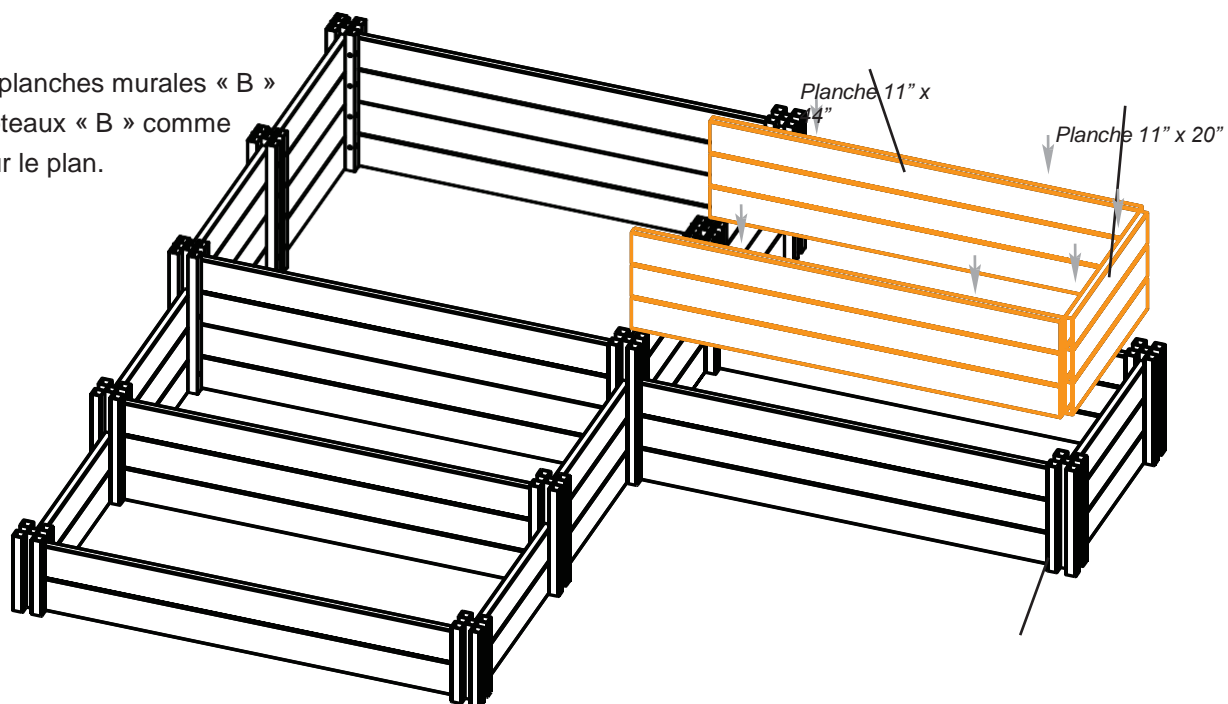

Poteau 12

Étape 4B

Ajoutez une planche murale « A » entre les deux poteaux « B » comme indiqué sur le plan.

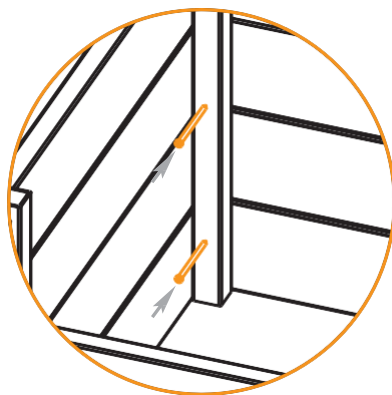

Étape 4C

Fixez les planches murales aux poteaux à l'aide des vis fournies. Serrez les vis depuis l'intérieur du lit de jardin.

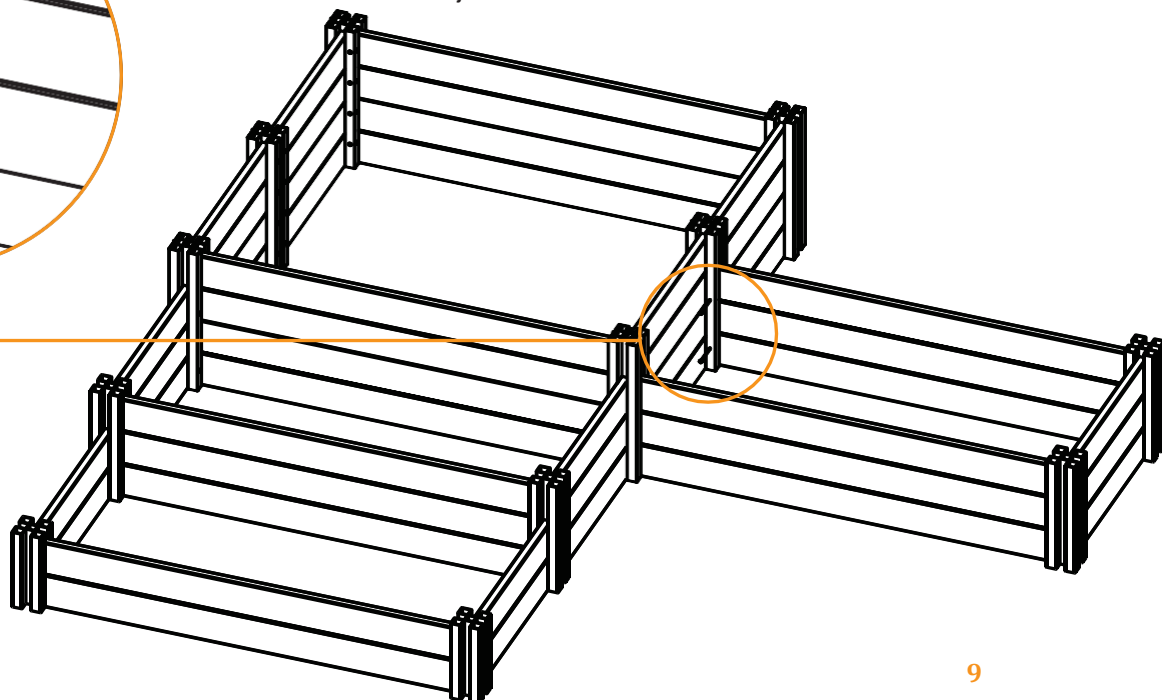

5

Étape 5A

Insérez 2 planches murales « B » entre 2 poteaux « B » comme indiqué sur le plan.

Étape 5B

Ajoutez une planche murale « A » entre les deux poteaux « B » comme indiqué sur le plan.

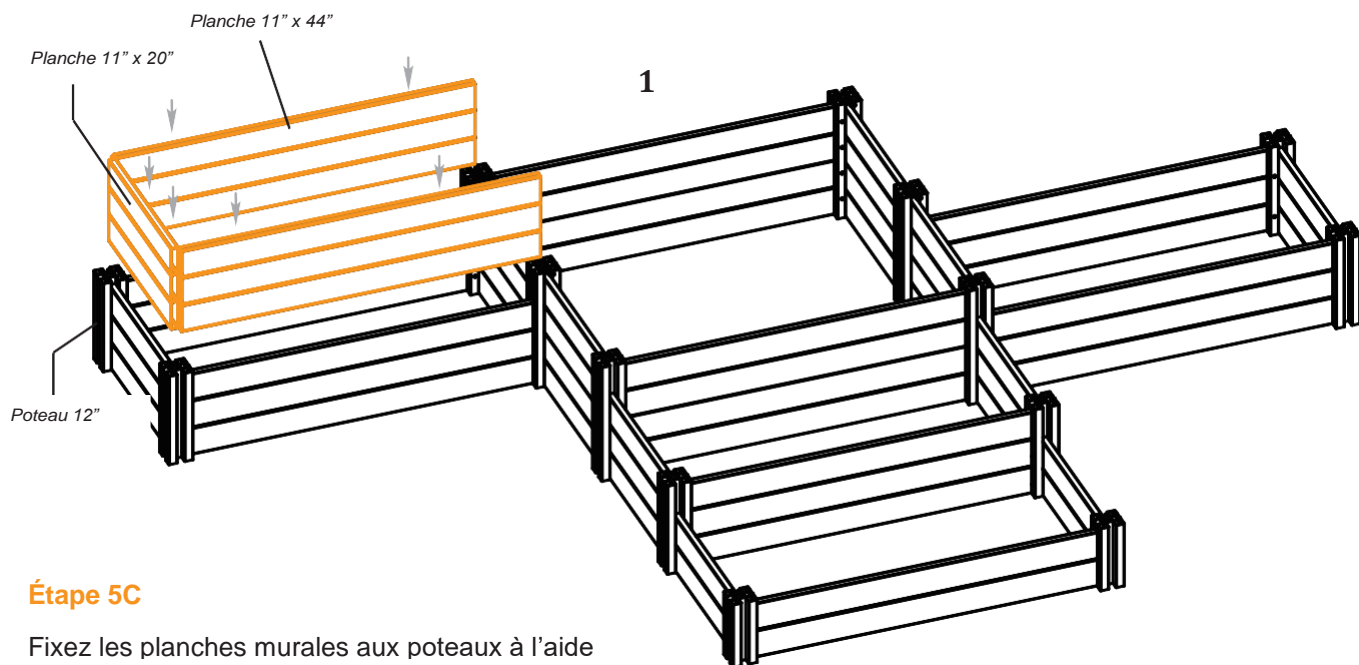

Étape 5C

Fixez les planches murales aux poteaux à l'aide des vis fournies.

Serrez les vis depuis l'intérieur du lit de jardin.

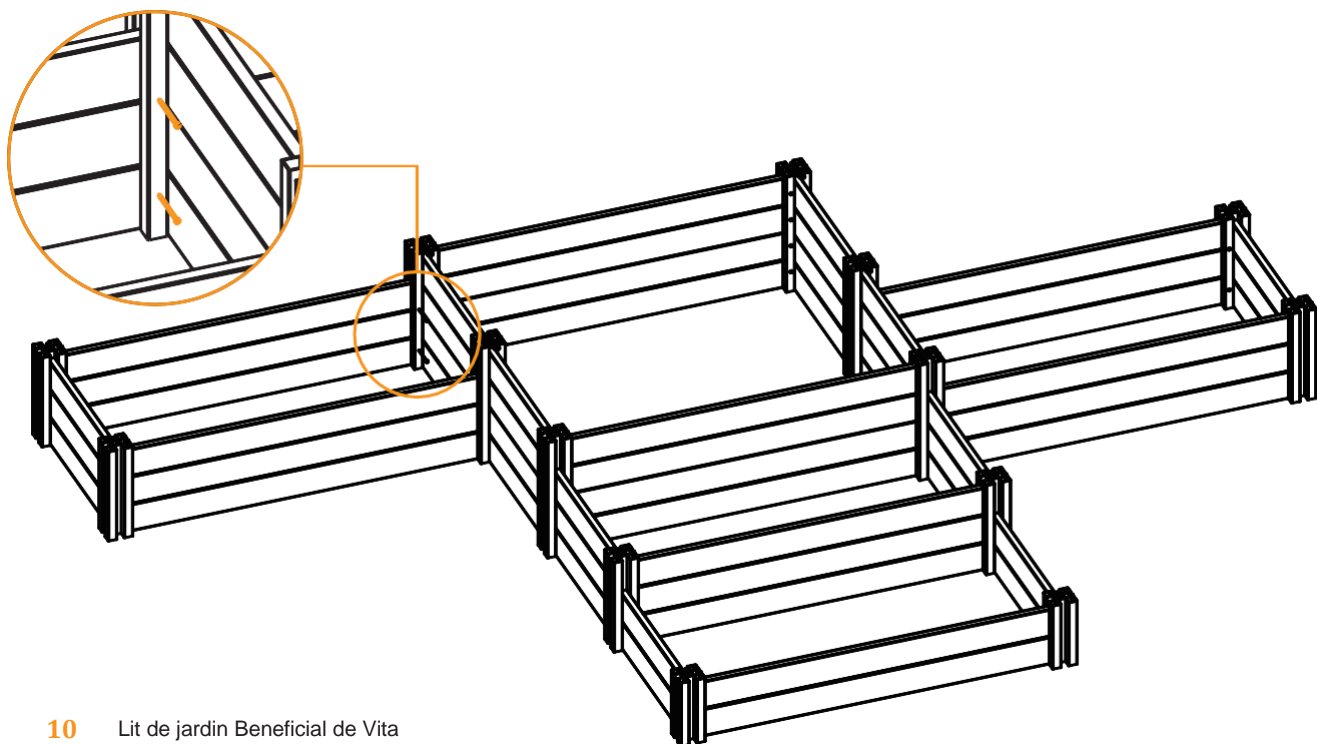

6

Étape 6

Insérez les embouts de poteaux comme indiqué sur le plan.

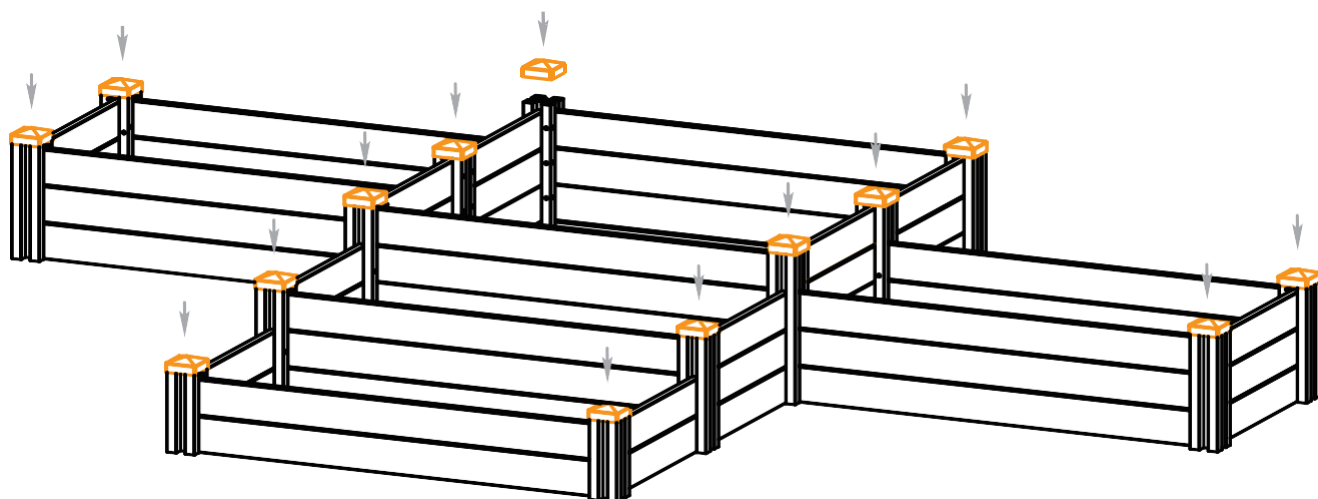

Utilisation

Mélange de terre

Remplissez le lit de jardin avec de la terre (il vous faudra environ 44 pieds cube de terre ou environ 1 et ½ à 1 verge cube $\frac{3}{4}$).

Remplissez votre jardin de matières organiques. Nous vous recommandons d'utiliser un mélange composé de 1/3 de terre de jardin, 1/3 de composte et 1/3 de mousse de tourbe ou de fibre de coco.

**Grâce à ce mélange de terre,
Vos légumes pousseront
en paix et en harmonie**



Garantie

Avec votre lit de jardin Beneficial, vous bénéficiez de 20 ans de garantie contre :

1. le jaunissement ;
2. la décoloration ;
3. la pourriture.

Aucun entretien n'est nécessaire. À l'aide d'un tuyau d'arrosage vous pourrez nettoyer les lits de jardin en très peu de temps et ainsi cultiver autant que vous le souhaitez.

En cas de question sur les produits Vita ou sur la garantie, n'hésitez pas à prendre contact avec notre service à la clientèle au 1.800.282.9346, du lundi au vendredi de 8 h à 17 h HNE.

À vos légumes !

Informations générales

- **Lisez attentivement les instructions avant de commencer l'assemblage.**
- Lors de l'assemblage des composants, placez-les sur une surface non abrasive (ex. : emballage d'expédition) afin d'éviter de les rayer.
- Nous recommandons une surface dégagée de 8' x 8' pour l'assemblage.
- Vous ne devriez pas avoir besoin d'utiliser une force excessive lors de l'assemblage des composants.



Votre potager sur mesure.

www.wearevita.com

1-800-282-9346