

## Treillis Hamilton

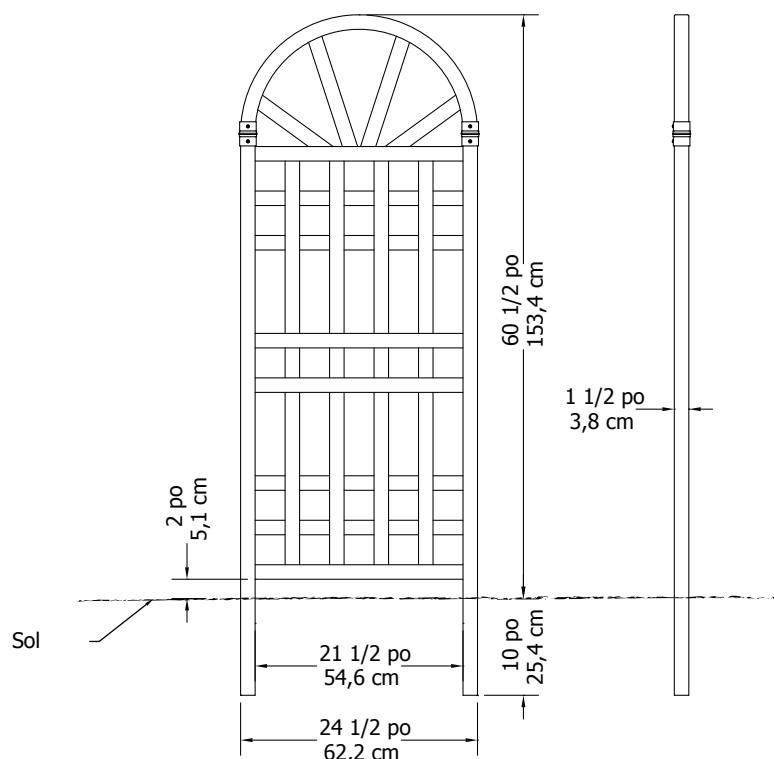
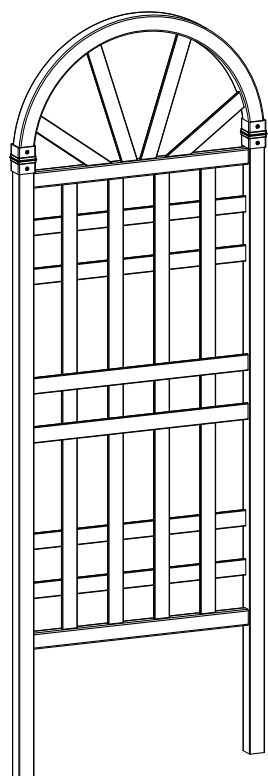

S.V.P. lire au complet avant de commencer l'assemblage.

**IMPORTANT: VÉRIFIEZ L'INTÉRIEUR DE VOS POTEAUX POUR TOUS LES MATÉRIEAUX.**

**Vérifiez le contenu de la boîte pour ces pièces**

Dans le cas de pièces manquantes ou défectueuses, veuillez s.v.p. contacter notre bureau des services à la clientèle au **1 800 282 9346** (du lundi au vendredi, de 08:00 h à 17:00 h, heure de l'est)

1. Arche supérieure (1) - 11113
2. Capuchons de poteaux (2) - 10600-1
3. Rayons d'arche - courts (2) 1/4" x 1 1/2" x 10" (0,6 x 3,8 x 25,4 cm) - 11114
4. Rayons d'arche - longs (2) 1/4" x 1 1/2" x 13 3/4" (0,6 x 3,8 x 34,9 cm) - 11115
5. Barre supérieure (1) 7/8" x 1 1/2" x 24 3/8" (2,2 x 3,8 x 61,9 cm) - 11116
6. Tiges verticales (4) 1/4" x 1 1/2" x 44 1/2" (0,6 x 3,8 x 113 cm) - 11117
7. Poteau gauche (1) 1 1/2" x 1 1/2" x 58" (3,8 x 3,8 x 147,3 cm) - 11118
8. Lamelles horizontales (6) 1/4" x 1 1/2" x 24 3/8" (0,6 x 3,8 x 61,9 cm) - 11119
9. Poteau droit (1) 1 1/2" x 1 1/2" x 58" (3,8 x 3,8 x 147,3 cm) - 11120
10. Barre inférieure (1) 7/8" x 1 1/2" x 24 3/8" (2,2 x 3,8 x 61,9 cm) - 11121
11. Vis en acier inoxydable auto-foreuses de 3/4" (19mm) (8) - 20016

### Outils nécessaires

- Perceuse sans fil
- Ruban de mesure
- Niveau
- Pelle

### Informations générales

- **Lisez attentivement les instructions au complet avant de commencer l'assemblage.**
- Durant l'assemblage des pièces, placez-les sur une surface non-abrasive (e.g. boîte d'expédition) pour éviter les rayures.
- Nous recommandons un espace d'environ 5' x 8' (1,5 m x 2,4 m) pour l'assemblage sans obstruction.
- Vous ne devrez pas avoir à utiliser une force excessive en assemblant les pièces.

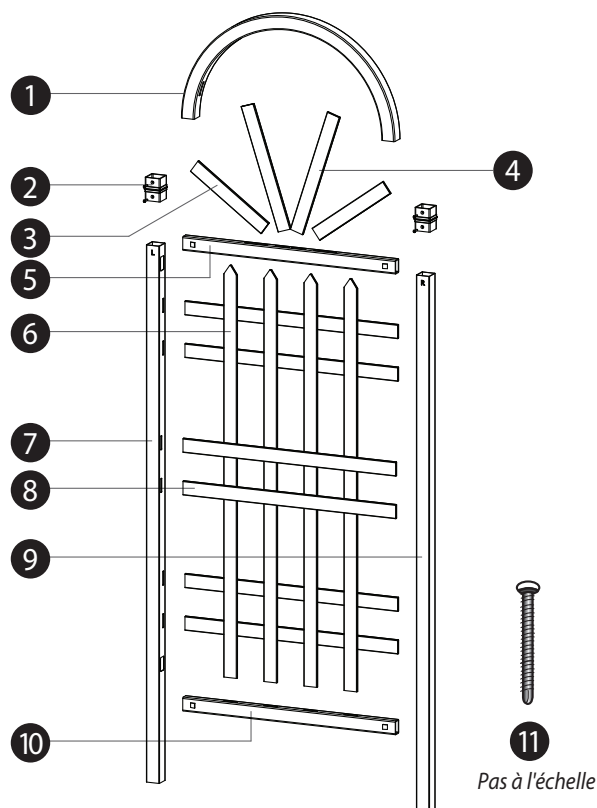

## PREMIÈRE ÉTAPE

### Assemblez l'arche supérieure

1

Insérez l'arche supérieure dans les capuchons de poteaux comme illustré. Insérez jusqu'au point où les pieds de l'arche sont totalement enfoncés dans les capuchons.

2

Avec 4 des vis fournies, fixez les capuchons de poteaux sur les deux côtés aux pieds d'arche comme illustré.

3

Insérez les quatre rayons d'arche comme illustré. Notez les deux différentes longueurs des rayons d'arche.

1

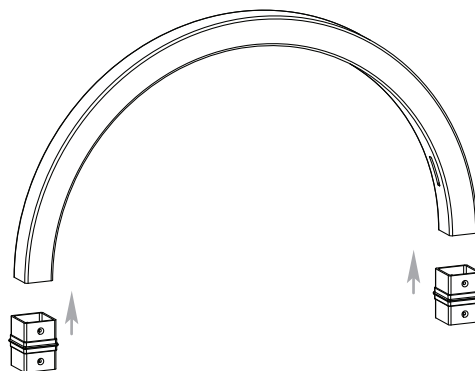

2

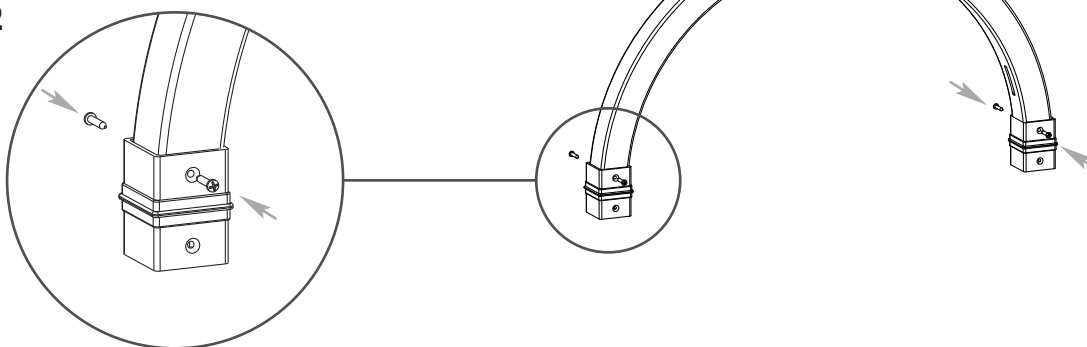

3

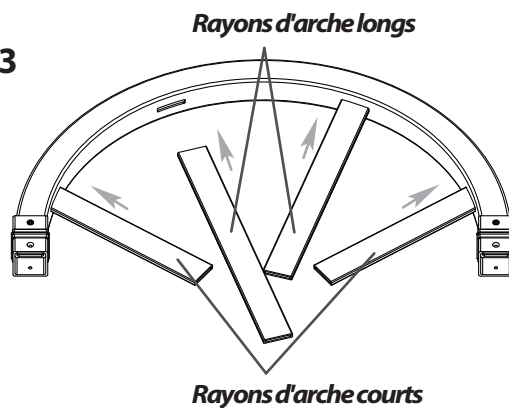

## DEUXIÈME ÉTAPE

### Assemblez le treillis

1

Positionnez la barre inférieure, la barre supérieure et les tiges verticales comme illustré. Notez la différence entre la barre supérieure et inférieure.

1

**Barre inférieure**  
(Trous seulement au haut de barre)

**Barre supérieure**  
(Trous au haut et bas de barre)

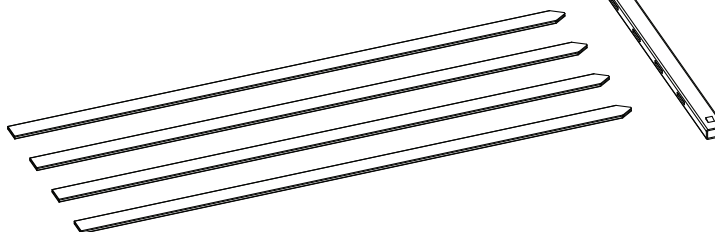

## DEUXIÈME ÉTAPE

### Assemblez le treillis

2

Positionnez un des poteaux sur le sol avec les trous faisant face au haut comme illustré. Alignez avec soin et insérez les barres supérieure et inférieure dans les trous correspondants. Poussez jusqu'au point où les languettes se fixent en place.

**Notez: Dès que les barres supérieure et inférieure sont insérées et poussées dans les trous pré-creusés, elles seront fixées en place.**

3

Continuez en insérant les lamelles horizontales comme illustré. Notez la configuration et position des trous creusés sur le poteau.

4

En commençant avec la barre inférieure, insérez chaque pièce horizontale dans l'autre poteau. Continuez jusqu'à la barre supérieure, une lamelle horizontale à la fois.

5

Alignez et insérez l'arche supérieure assemblée sur le treillis comme illustré. Une force excessive ne devrait pas être utilisée durant cette étape.

2

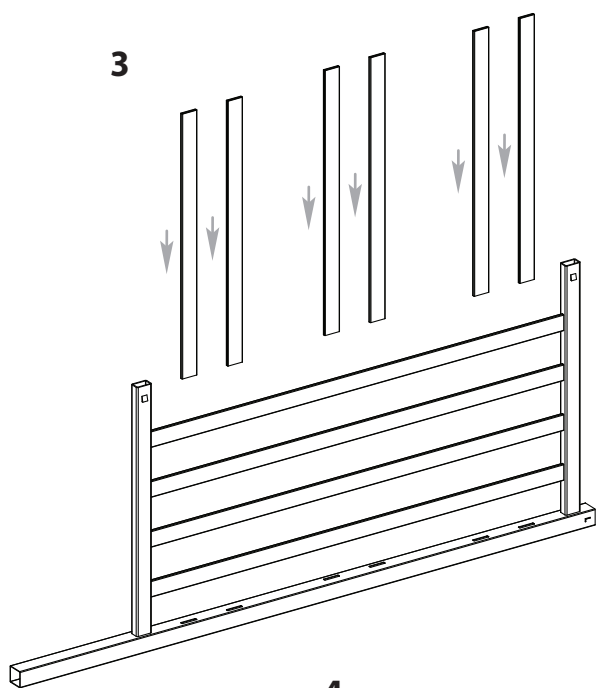
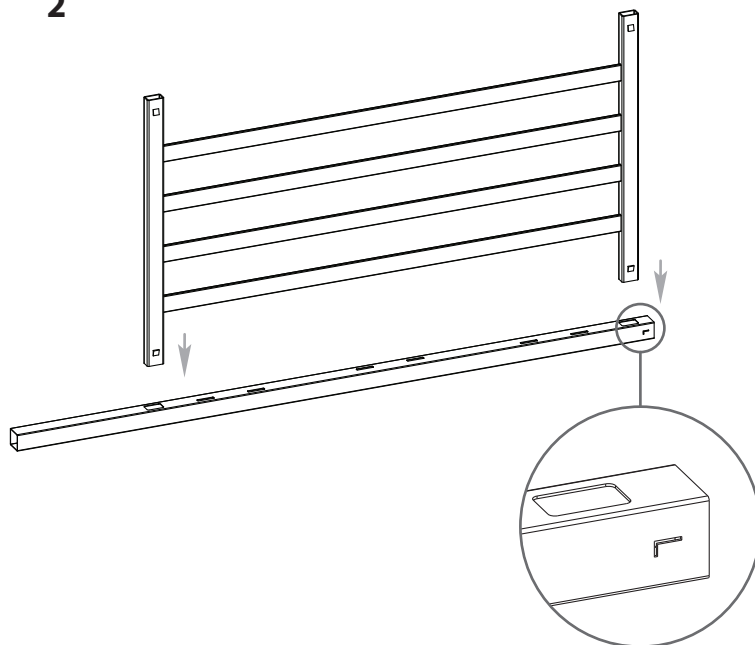

3

4

Commencez ici

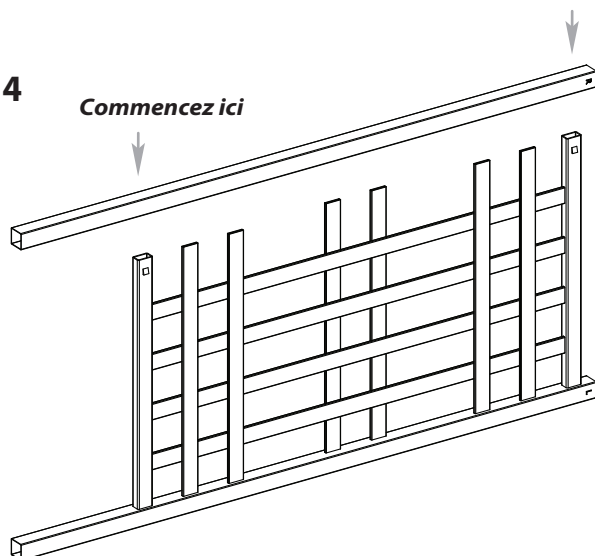

5

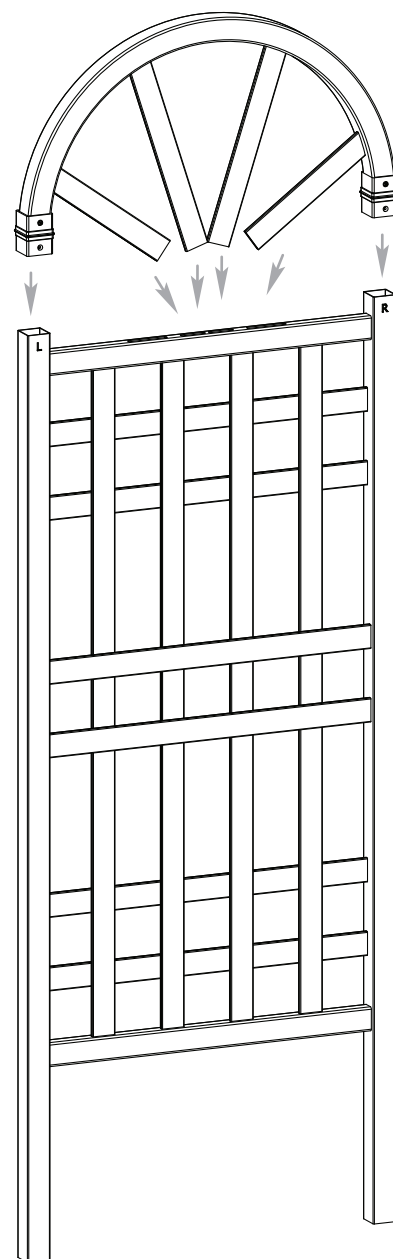

**6**

Complétez l'assemblage de treillis en fixant les quatre dernières vis à travers les capuchons de poteaux aux poteaux.



## TROISIÈME ÉTAPE

### Installez treillis dans le sol

**A**

Placez le treillis à sa position finale. Dès que vous êtes satisfaits de sa position, marquez les positions de trous pour les poteaux, et ensuite mettez le treillis à côté avec soin. Creusez les deux trous de poteaux environ 10" (25,4 cm) de creux x 3" (7,6 cm) de diamètre. Retournez le treillis avec soin à sa position finale.

**B**

Nivelez-le verticalement et horizontalement dans les trous creusés.

**C**

Remplissez les trous avec la terre creusée.

**Option:** pour une installation plus solide, versez du béton trempé dans les trous et tenez les poteaux en place.

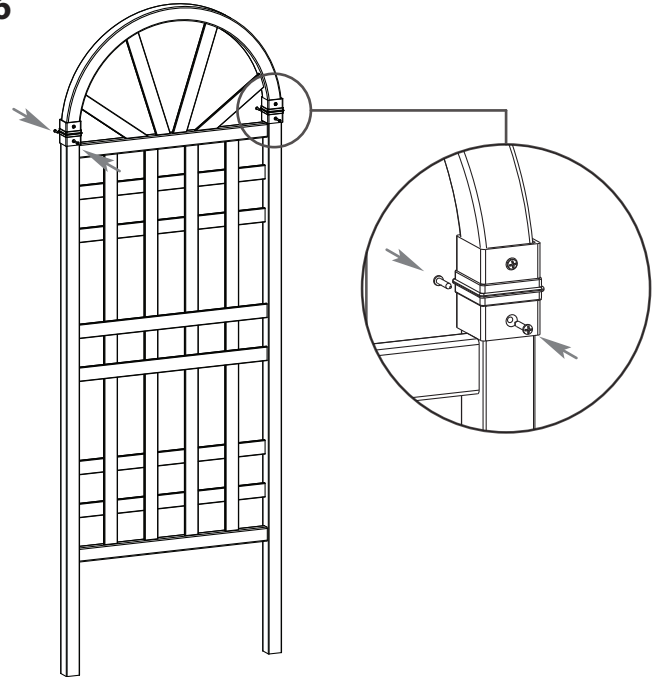
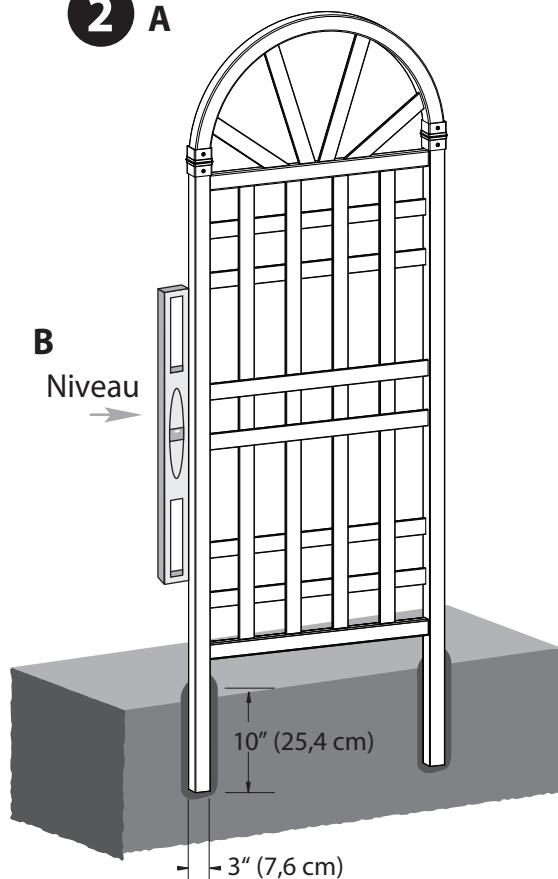
**6****2** **A****B**  
Niveau**C**