

## Treillis London

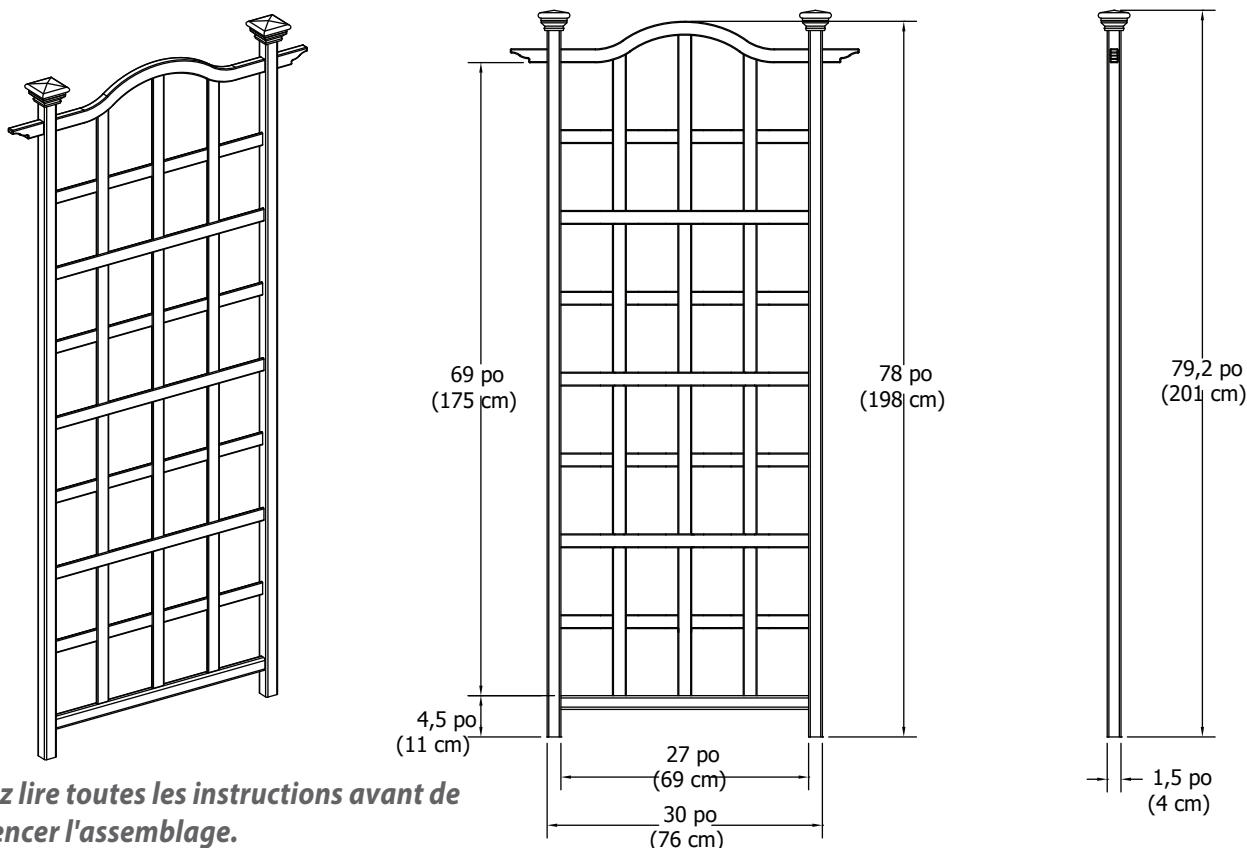

**Veillez lire toutes les instructions avant de commencer l'assemblage.**

### IMPORTANT : VÉRIFIEZ L'INTÉRIEUR DES POTEAUX POUR TROUVER TOUT LE MATÉRIEL.

#### Vérifiez que la boîte contient tous les éléments suivants :

En cas de pièces manquantes ou défectueuses, veuillez appeler notre service à la clientèle au **1 800 282 9346** (du lundi au vendredi de 8h00 à 17h00 heure de l'Est).

1. Rail cintré du haut (1) - 10857
2. Capuchons de poteaux (2) - 10748-1
3. Poteau - Gauche(1) - 10858
4. Poteau - Droite(1) - 10859
5. Tiges verticales courtes (3) - 10860
6. Longue Tige verticale (1) - 11236
7. Tiges horizontales (7) - 10861
8. Rail du bas (1) - 10862
9. Extensions de fixation au sol (2) - 10845
10. Vis en acier inoxydable sans fin de 5/8po(16mm) (12) - 20016

#### Outils dont vous aurez besoin :

- Perceuse sans fil
- Marteau
- Ruban à mesurer
- Niveau
- Pelle

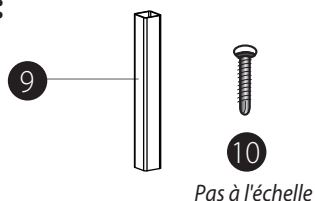

#### Informations générales :

- **Veillez lire toutes les instructions avant de commencer l'assemblage.**
- Lors de l'assemblage des éléments, placez-les sur une surface non abrasive (c.-à-d. la boîte d'expédition) pour éviter de les érafler.
- Nous recommandons une surface d'environ 5 pi x 8 pi (1,5 m x 2,4 m) pour un accès sans obstruction.
- N'utilisez pas de force excessive lors de l'assemblage.

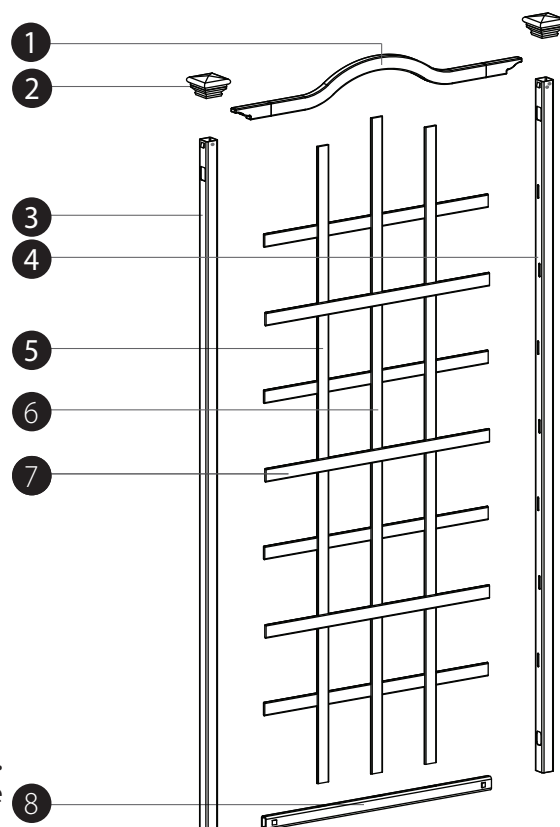

## PREMIÈRE ÉTAPE

**NOTE :** Les rails horizontaux possèdent des languettes de verrouillage situées aux deux extrémités. Une fois insérés et fixés dans les trous prévus à cet effet, ces éléments s'enclencheront et se verrouilleront de façon permanente.

**1**

Placez l'un des poteaux par terre et insérez-y le rail du bas ainsi que les trois tiges verticales comme illustré. Notez que la tige la plus longue doit être placée au milieu.

**2**

Insérez les sept tiges verticales comme indiqué.

**3**

Continuez l'assemblage en insérant l'extrémité du rail supérieur dans le poteau puis, progressivement, dans chacune des tiges verticales.

**4**

Fixez le deuxième poteau au treillis assemblé, comme indiqué ci-dessous.

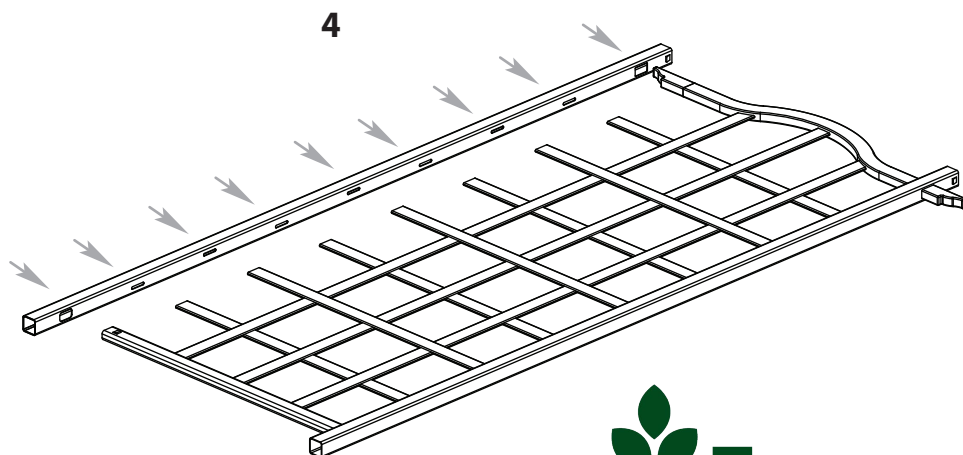
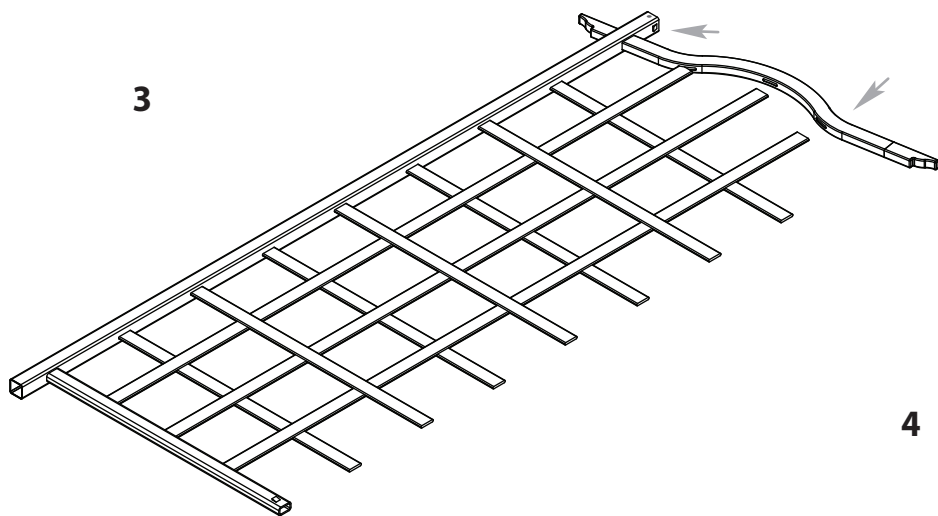
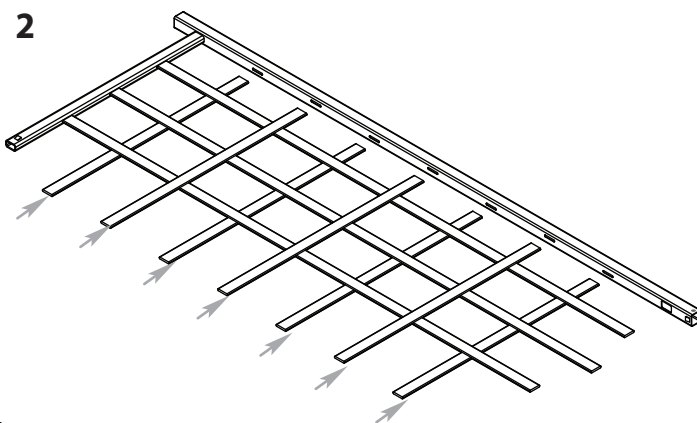
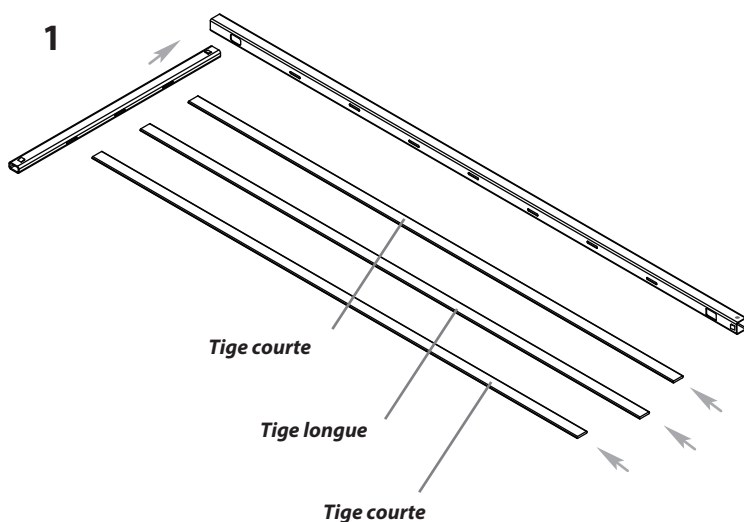

**vita**

## DEUXIÈME ÉTAPE

vita

### *Installez les vis*

Fixez le treillis à l'aide des vis fournies aux emplacements indiqués ci-dessous. Assurez-vous que les poteaux du treillis et les rails sont perpendiculaires les uns par rapport aux autres.

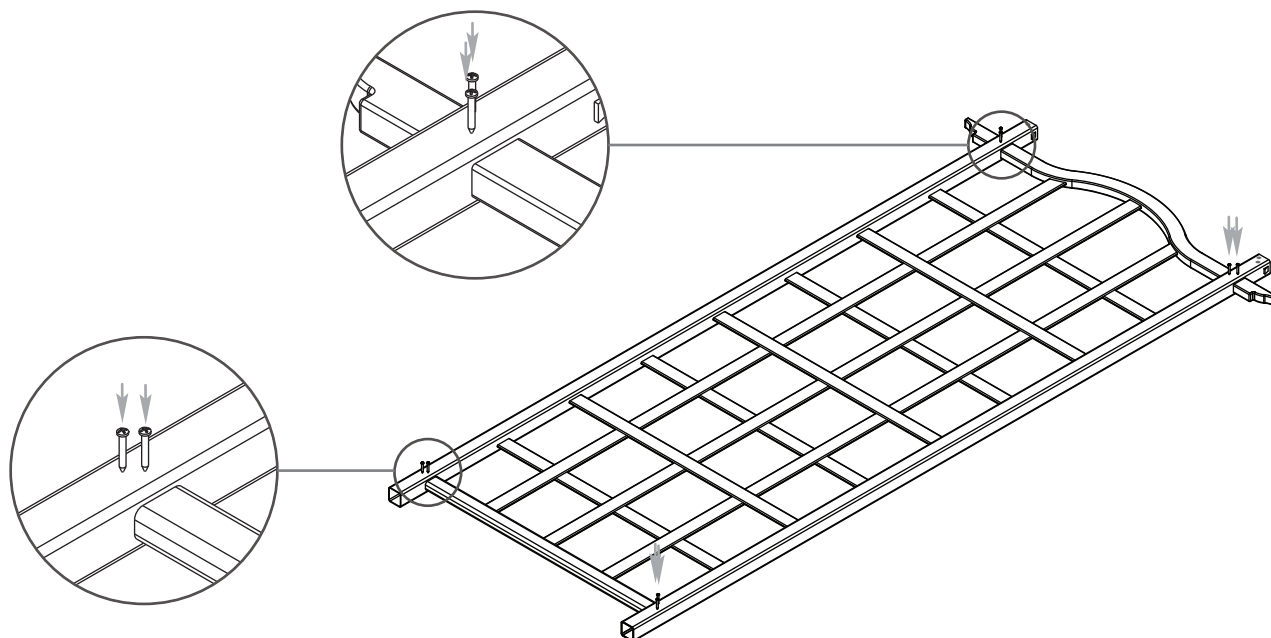

### *Installez les capuchons de poteaux*

Fixez les capuchons de poteaux sur les poteaux en appuyant sur ceux-ci, tel qu'indiqué.

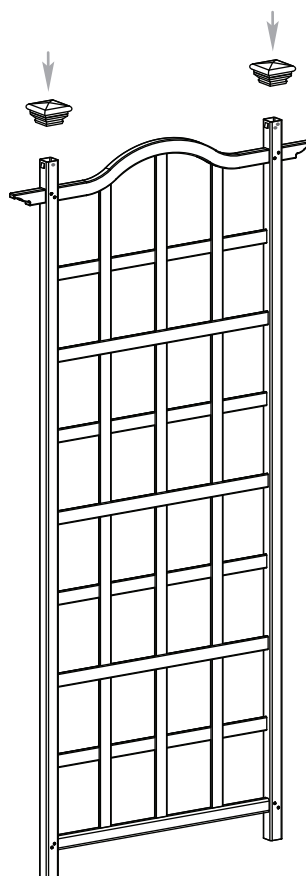

## Installation dans le sol

Les treillis doivent être bien sécurisés afin d'éviter qu'ils ne basculent ou qu'ils ne se renversent en raison du vent, etc. Nous vous avons fourni deux piquets d'ancrage pour sécuriser le treillis soit dans le sol, soit dans un socle en béton. Si vous installez votre treillis directement sur le mur de votre maison, sur du béton ou sur une terrasse, consultez votre quincaillerie pour le matériel de fixation galvanisé approprié.

### TROISIÈME ÉTAPE

#### Installation des extensions de fixation au sol

Insérer les extensions de fixation au sol dans le bas des poteaux du treillis. Fixez avec les vis comme indiqué sur l'image.

### QUATRIÈME ÉTAPE

#### Installation du treillis dans le sol

**A**

Déplacez le treillis jusqu'à son emplacement définitif. Lorsque vous êtes satisfait de l'emplacement, marquez les emplacements des poteaux, puis mettez le treillis de côté en la posant soigneusement.

Creusez 2 trous d'environ 13 po (33 cm) de profondeur x 6 po (15 cm) de diamètre. Remettez le treillis en position avec soin.

**B**

Mettez-le à niveau verticalement et horizontalement dans les trous creusés.

**C**

Remblayez les trous avec la terre excavée.

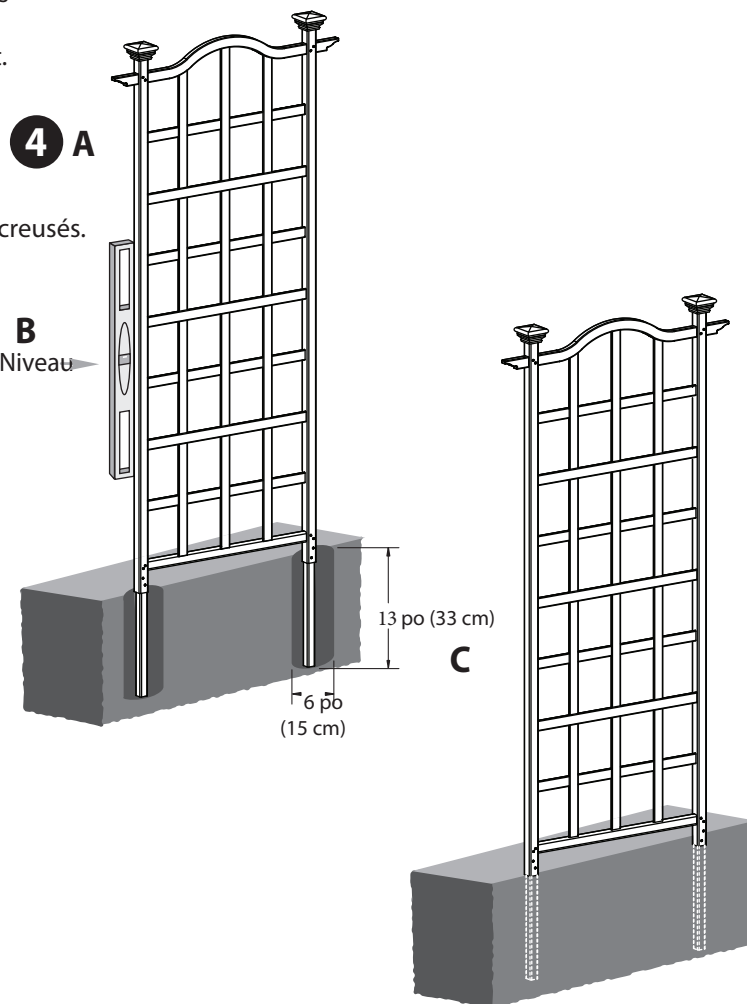
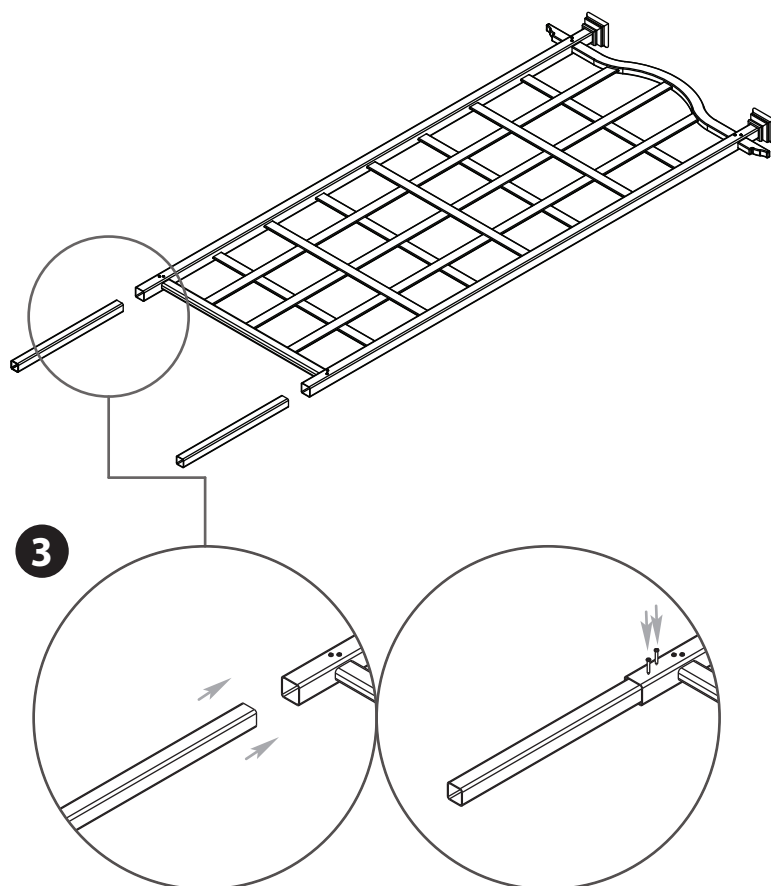

**vita**