

mamas  
& papas®

---

classic travel cot

ARTC\_0115\_0818\_V6

© Mamas & Papas Ltd. 2018



x1



<15m

Thank you...

FOR ORDERING FROM MAMAS & PAPAS

---

Mamas & Papas started life as a family, then became a business. The founders wanted more for their children, so they took matters into their own hands. This core belief remains at the heart of what we do, using personal experiences, customer insights and rigorous testing, to create innovative products with thoughtful designs.

We bring style and confidence to parenting, letting you flourish, no matter how you experience it.

Mamas & Papas était une famille avant de devenir une entreprise. Les fondateurs voulaient offrir davantage à leurs enfants, et prirent donc les choses en main. Cette croyance fondamentale reste d'ailleurs au cœur de nos activités : nous utilisons nos expériences personnelles, les connaissances clients et des tests rigoureux pour créer des produits innovants aux conceptions réfléchies.

Nous apportons style et confiance à l'art d'être parent, vous permettant ainsi de prospérer quelles que soient vos méthodes.

Mamas & Papas nació como una familia que, más tarde, se convirtió en una empresa. Los fundadores deseaban algo mejor para sus hijos, así que tomaron cartas en el asunto. Esta convicción fundamental sigue constituyendo la esencia de lo que hacemos. Por ello nos servimos de experiencias personales, comentarios de clientes y pruebas rigurosas para crear productos innovadores con diseños muy meditados.

Aportamos estilo y confianza a la experiencia de ser padres, permitiéndole prosperar, sin importar cómo la viva.



welcome  
to  
the  
world

EN

IMPORTANT, RETAIN FOR FUTURE REFERENCE:  
READ CAREFULLY.

---

FR

IMPORTANT. À CONSERVER POUR VOUS Y REPORTER  
ULTÉRIEUREMENT: À LIRE ATTENTIVEMENT

---

ES

IMPORTANTE. GUARDAR PARA FUTURA REFERENCIA:  
LEER DETENIDAMENTE.

---

D

WICHTIG. ZUR SPÄTEREN EINSICHTNAHME AUFBEWAHREN:  
SORGFÄLTIG LESEN.

---

IT

IMPORTANTE. CONSERVARE COME RIFERIMENTO FUTURO:  
LEGGERE ATTENTAMENTE.

---

NL

BELANGRIJK. BEWAAR VOOR LATERE RAADPLEGING:  
LEES ZORGVULDIG DOOR.

---

Unfolding  
the travel cot

Déplier le lit parapluie

Montar la cuna  
de viaje

Auseinanderklappen  
des Reisebetts

Come aprire  
il lettino da viaggio

De reiswieg  
uitklappen

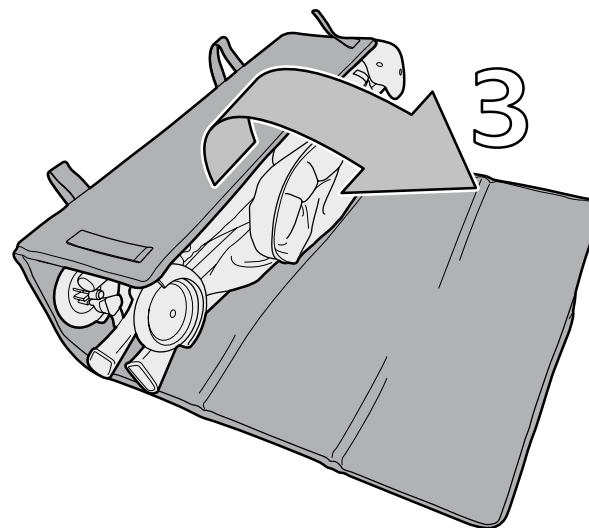
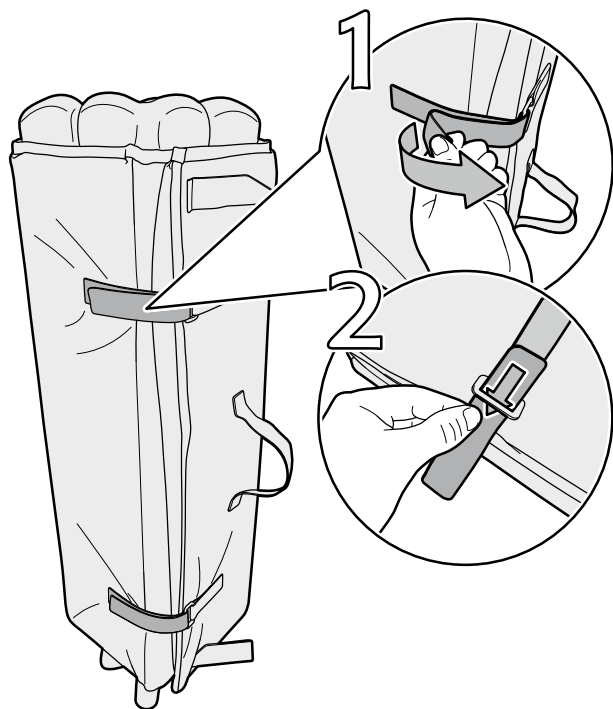

Design may vary  
from illustration

Sa conception  
peut différer des  
illustrations

El diseño puede  
variar con respecto  
al de la ilustración

Design kann von der  
Abbildung abweichen

Il design può  
essere diverso da  
quello riportato  
nell'immagine

Het design kan  
van de afbeelding  
afwijken

Unfolding  
the travel cot

Déplier le lit parapluie

Montar la cuna  
de viaje

Auseinanderklappen  
des Reisebetts

Come aprire  
il lettino da viaggio

De reiswieg  
uitklappen

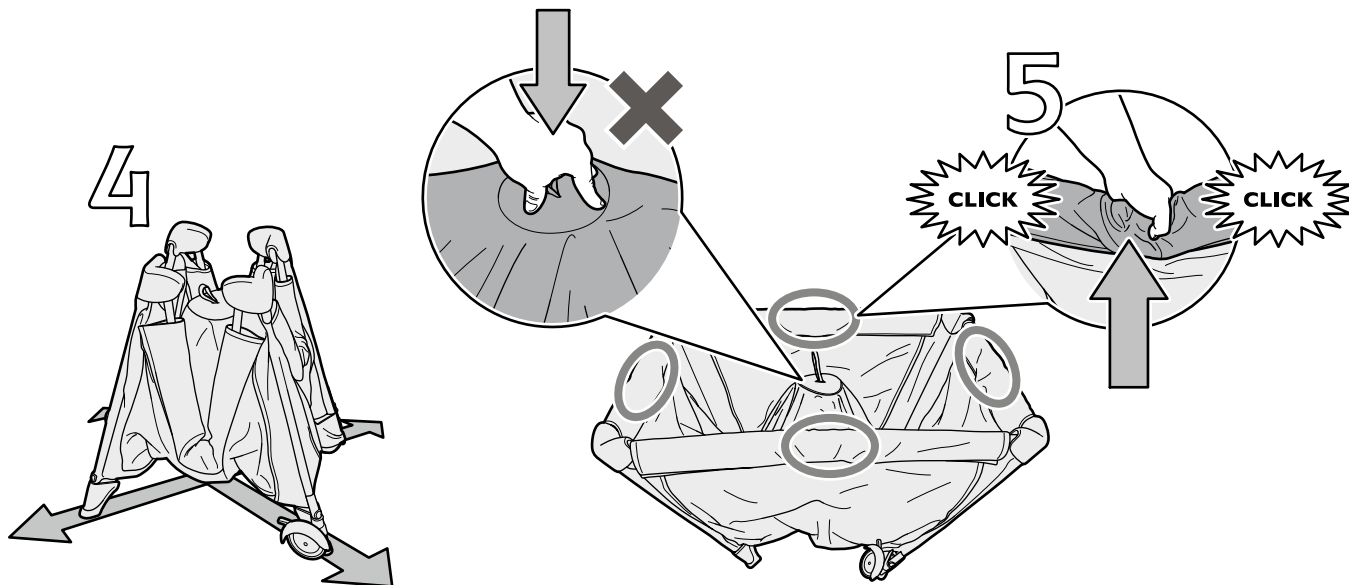

Unfolding  
the travel cot

Déplier le lit parapluie

Montar la cuna  
de viaje

Auseinanderklappen  
des Reisebetts

Come aprire  
il lettino da viaggio

De reiswieg  
uitklappen

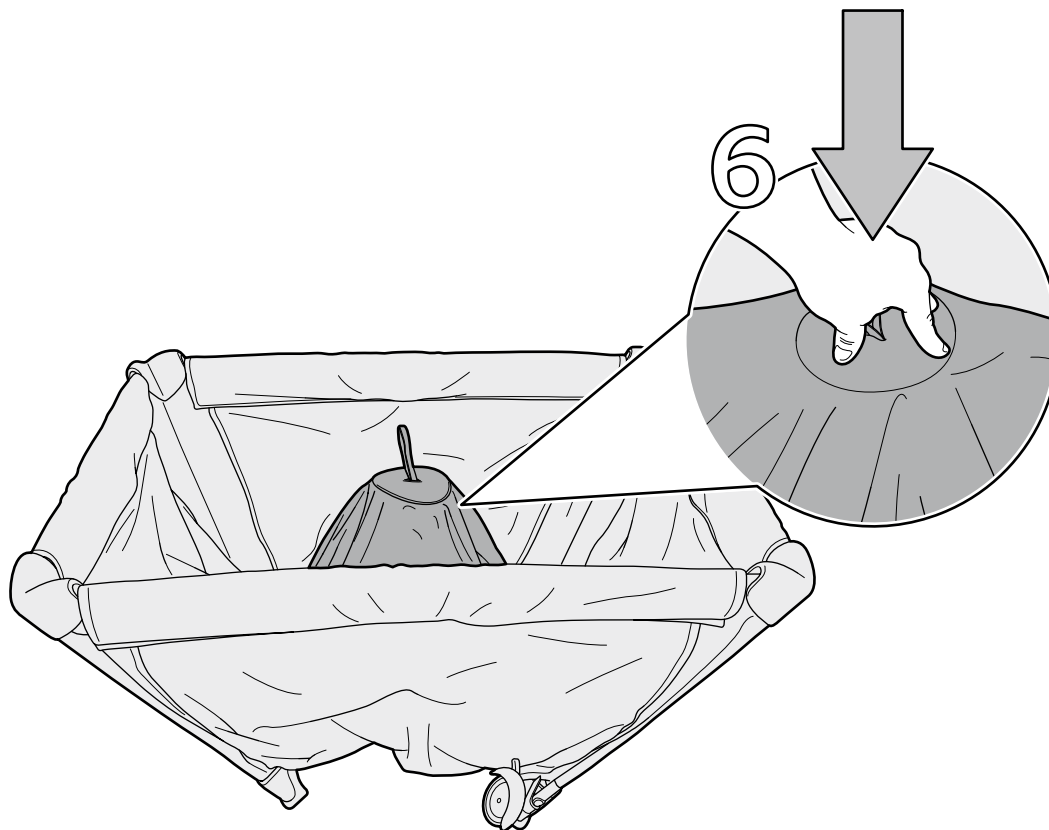

Unfolding  
the travel cot

Déplier le lit parapluie

Montar la cuna  
de viaje

Auseinanderklappen  
des Reisebetts

Come aprire  
il lettino da viaggio

De reiswieg  
uitklappen

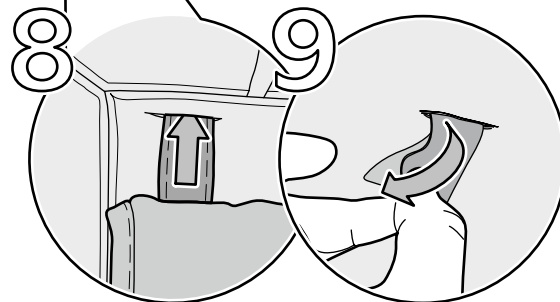
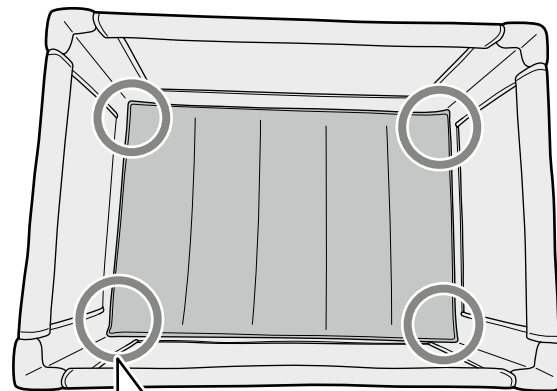
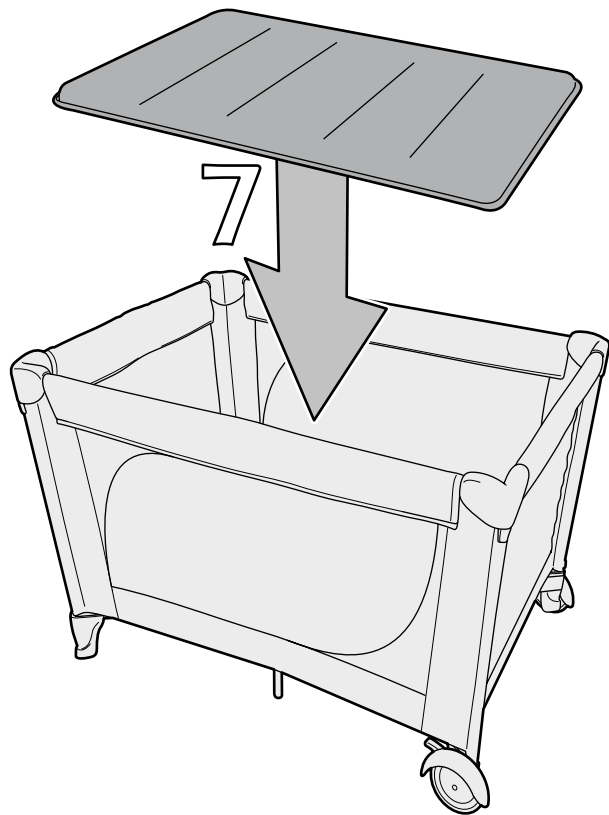



Using the brake

Utilisation des freins

Utilizar los frenos

Verwendung  
der Bremsen

Come usare i freni

Gebruik rem

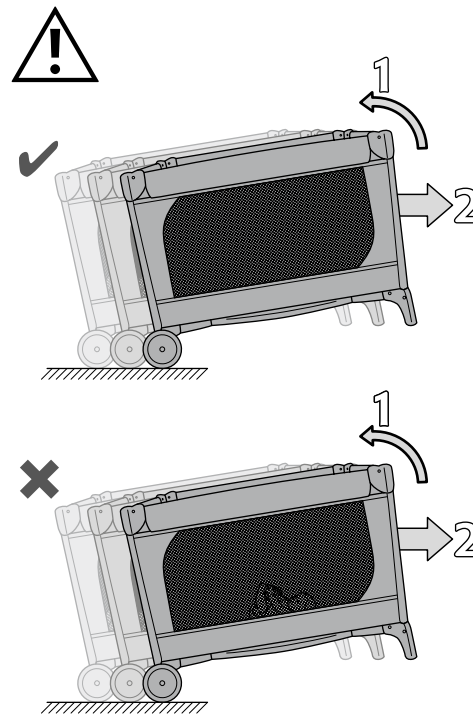
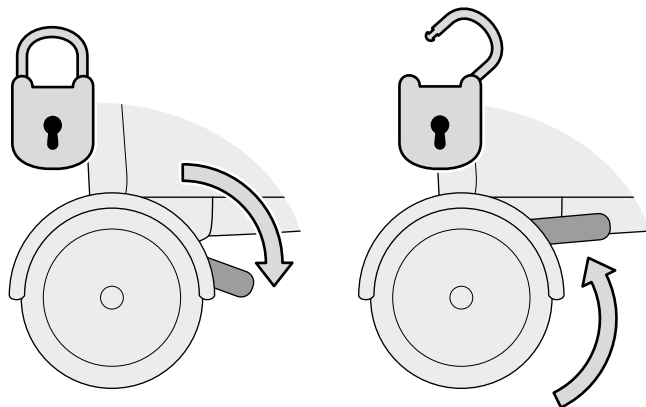

Finished

Fini

Concluido

Fertig

Finito

Voltooid

---

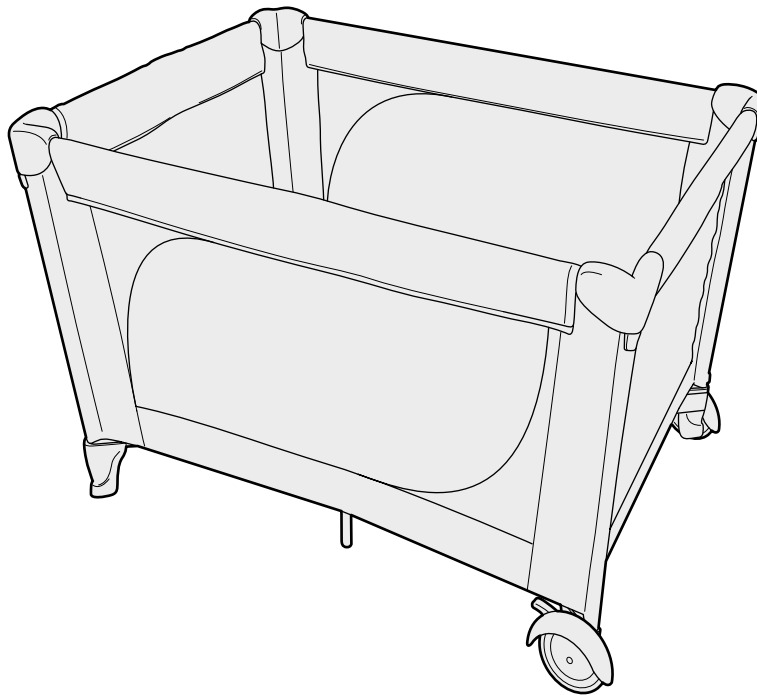

Folding the travel cot

Plier le lit parapluie

Plegar la cuna de viaje

Zusammenklappen des Reisebetts

Come piegare il lettino da viaggio

De reiswieg inklappen

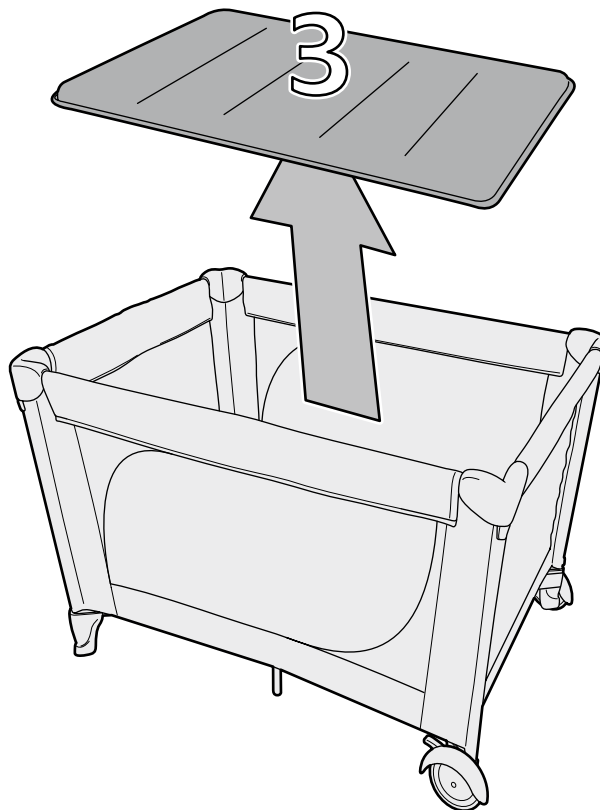
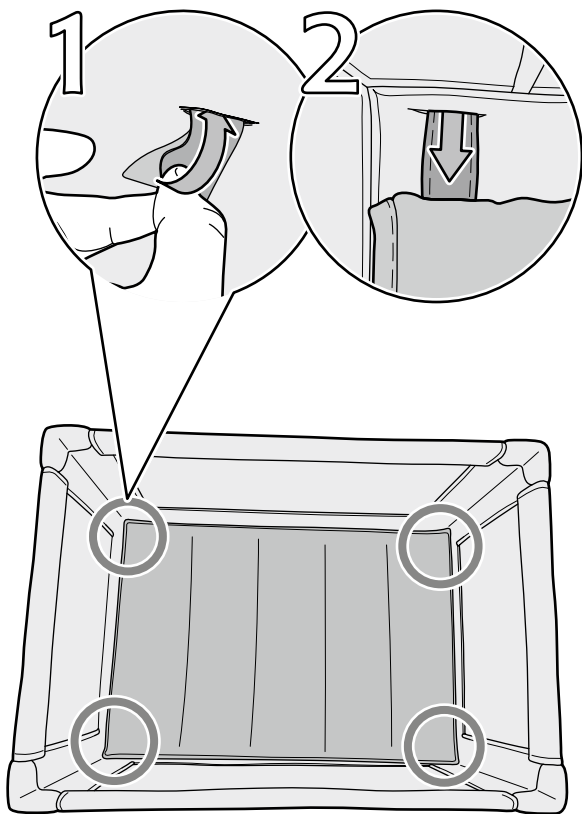

Folding the travel cot

Plier le lit parapluie

Plegar la cuna  
de viaje

Zusammenklappen  
des Reisebetts

Come piegare il  
lettino da viaggio

De reiswieg  
inklappen

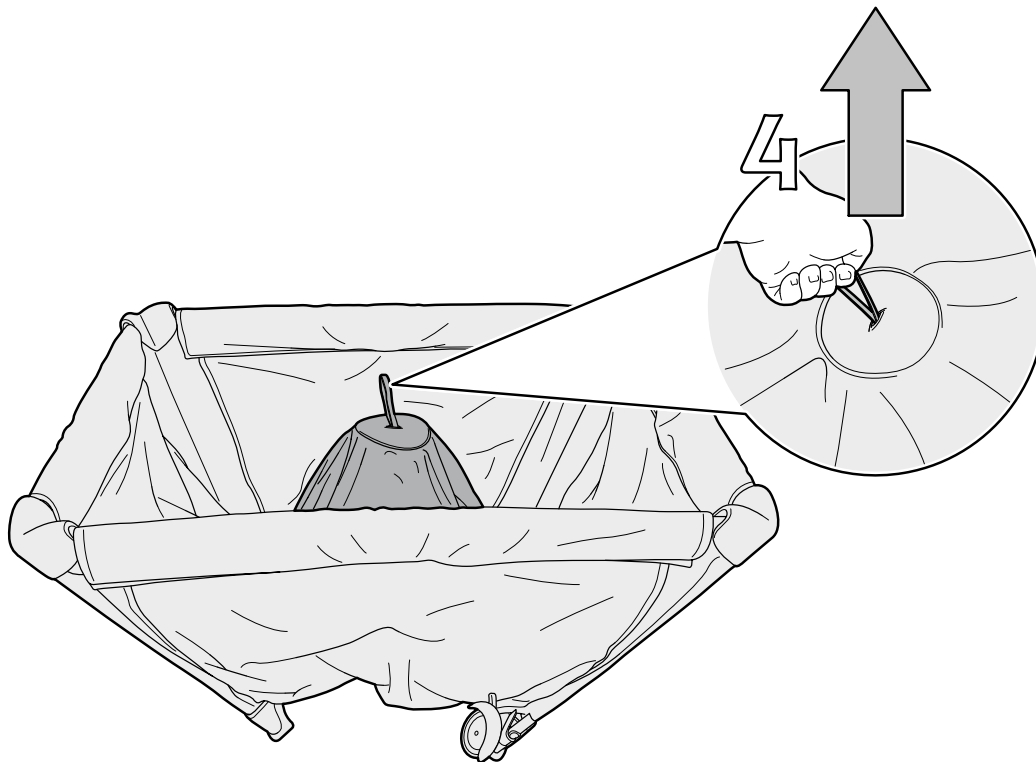

Folding the travel cot

Plier le lit parapluie

Plegar la cuna de viaje

Zusammenklappen des Reisebetts

Come piegare il lettino da viaggio

De reiswieg inklappen

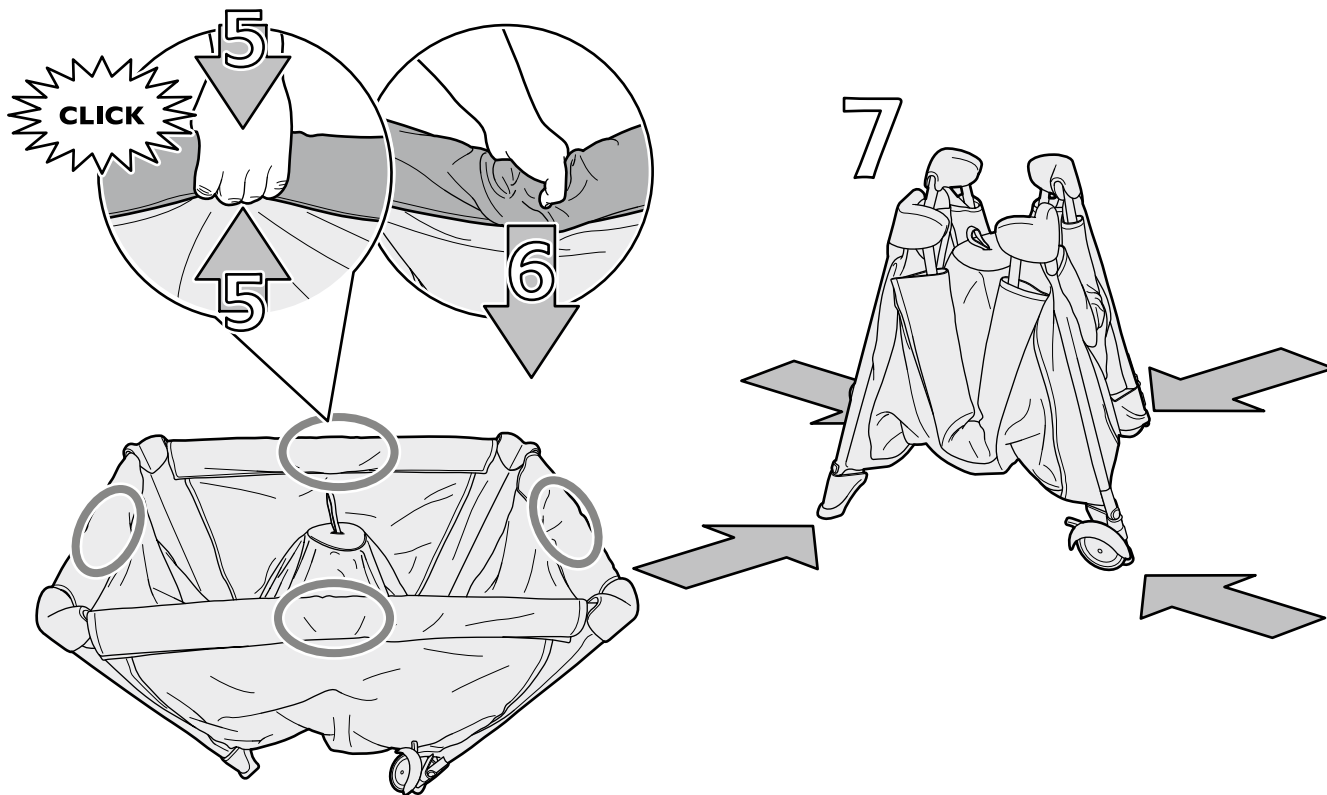

Folding the travel cot

Plier le lit parapluie

Plegar la cuna de viaje

Zusammenklappen des Reisebetts

Come piegare il lettino da viaggio

De reiswieg inklappen

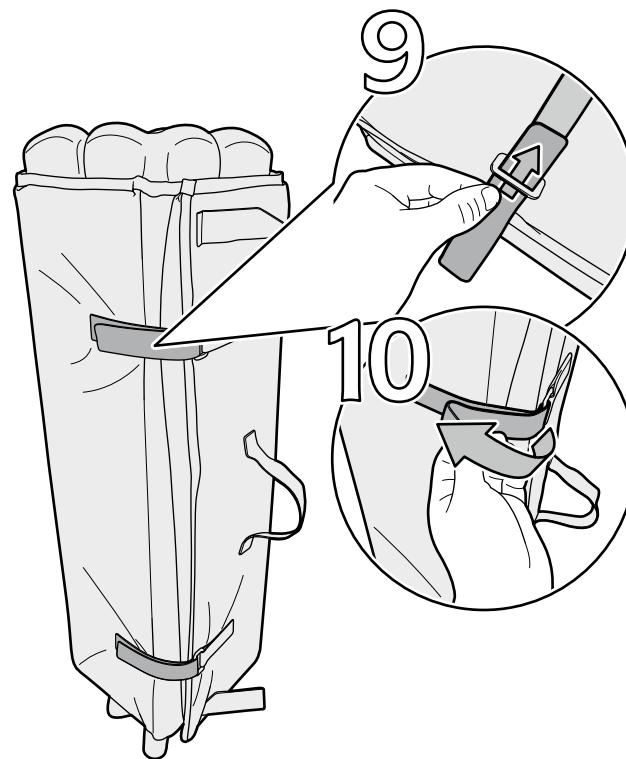
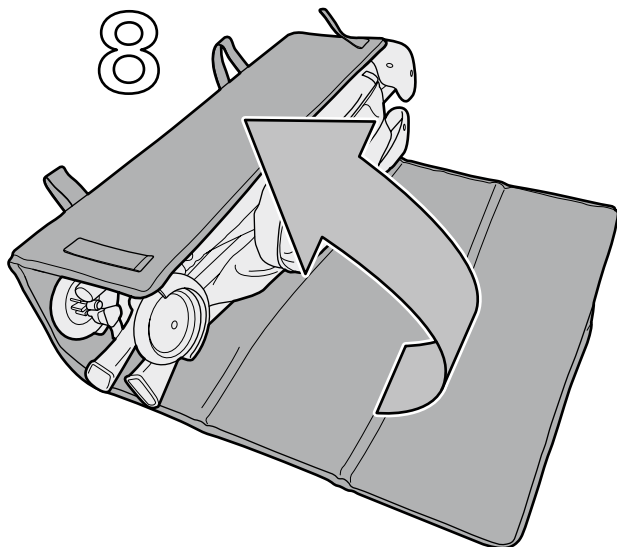

Notes

Notes

Notas

Bemerkungen

Note

Opmerkingen

---

 **WARNING:**

- Be aware of the risk of open fire and other sources of strong heat, such as electric bar fires, gas fires, etc. in the near vicinity of the cot.
  - Do not use the cot if any part is broken, torn or missing and use only spare parts approved by Mamas & Papas.
  - Do not leave anything in the cot or place the cot close to another product, which could provide a foothold or present a danger of suffocation or strangulation, e.g. strings, blind/curtain cords etc.
  - Do not use more than one mattress in the cot.
  - **WARNING** — Only use the mattress sold with this cot, do not add a second mattress on this one, suffocation hazards.
- 
- The cot is ready for use only when the locking mechanisms are engaged. Check that the locking mechanisms are fully engaged before use of the cot.
  - Please ensure that all fittings are tightened properly before use. Fittings should be checked and tightened regularly where necessary.
  - Always leave your product clean and dry. Wipe away any spillage straight away. Your product can be cleaned with a damp cloth. Never use abrasive, bleach or strong detergents.
  - To prevent injury from falls, once the child is able to climb out of the cot, it should no longer be used for that child.
  - Do not maneuver the Cot/Bassinette whilst child is in the product.
  - Always apply the brake when a child is in the travel cot.
-



## **AVERTISSEMENT/MISE EN GARDE:**

- Soyez vigilant aux risques que présentent des feux de cheminée et d'autres sources de chaleur intense (feux à barres électriques, feux au gaz, etc...) à proximité du petit lit.
  - N'utilisez pas le petit lit si une partie, quelle qu'elle soit, est cassée, déchirée ou manquante, et utilisez exclusivement des pièces de rechange agréées par Mamas & Papas.
  - Ne laissez rien dans le petit lit et ne posez pas le petit lit à côté d'un autre objet qui pourrait servir de marchepied ou présenter un risque d'étouffement ou de strangulation, par ex. cordes, cordons pour store/rideaux, etc...
  - N'utilisez pas plus d'un matelas dans le petit lit.
  - **AVERTISSEMENT** — Utiliser uniquement le matelas vendu avec ce lit d'enfant, ne pas rajouter un deuxième matelas sur celui-ci car cela pourrait provoquer un danger de suffocation.
- 
- Le berceau est prêt à être utilisé uniquement lorsque les mécanismes de verrouillage sont engagés. Vérifiez que les mécanismes de verrouillage sont complètement engagés avant d'utiliser le berceau.
  - Vérifiez que toutes les fixations sont bien serrées avant de l'utiliser. Les fixations doivent être vérifiées et serrées régulièrement s'il y a lieu.
  - Le petit lit/lit enfant peut être nettoyé au chiffon humide. N'utilisez jamais d'eau de Javel ni d'abrasifs puissants.
  - Pour empêcher les blessures causées par des chutes, une fois que l'enfant est suffisamment grand pour sortir de son lit tout seul, ce lit ne lui convient plus.
  - Ne pas déplacer le petit lit/berceau pendant que l'enfant s'y trouve à l'intérieur.
  - Mettez toujours le frein lorsqu'un enfant est dans le lit pliant.

## ¡ADVERTENCIA!:

- Debe ser consciente del riesgo de chimeneas y otras fuentes de calor fuerte como fuegos eléctricos, fuegos de gas, etc, cerca de la cuna.
  - No utilice la cuna/cama infantil si alguna de las piezas está rota o estropeada, o si falta alguna pieza y use sólo piezas de repuesto aprobadas por Mamas & Papas.
  - No deje nada en la cuna ni deje la cuna cerca de otro producto que pudiera servir como punto de apoyo o suponer un peligro de asfixia o estrangulamiento como por ejemplo cordeles o cordones de cortinas/ persianas, etc.
  - No use más de un colchón en la cuna.
  - ADVERTENCIA — use solo el colchón que se vende con esta cuna. No añada un segundo colchón (riesgo de asfixia).
- 
- La cuna está lista para su uso solo cuando los mecanismos de bloqueo están asegurados. Compruebe que los mecanismos de bloqueo están totalmente asegurados antes de usar la cuna.
  - Asegúrese de que todos los herrajes estén bien apretados antes del uso. Se deberían revisar y apretar los herrajes con regularidad cuando sea necesario.
  - Puede limpiar la cuna/cama con un trapo húmedo. No utilice nunca lejía ni productos abrasivos fuertes.
  - Para evitar lesiones por caídas, una vez que el niño pueda salir sólo de la cuna, ésta no debería ser utilizada más para ese niño.
  - No mueva la cuna/el capazo con el niño dentro.
  - Ponga siempre el freno cuando haya un niño en la cuna de viaje.
-

D

## **WARNUNG!:**

- Denken Sie an das Risiko durch offenes Feuer und andere starke Wärmequellen, wie zum Beispiel elektrische Feuer, Gasbrenner etc. in der unmittelbaren Nähe des Kinderbetts.
  - Die Wiege bzw. das Kinderbett darf nicht verwendet werden, wenn ein Teil defekt oder deformiert ist oder vollständig fehlt. Verwenden Sie nur die von Mamas & Papas empfohlenen Ersatzteile.
  - Lassen Sie keine Gegenstände im Kinderbett liegen und stellen Sie es nicht in die Nähe eines anderen Produkts, auf den das Kind seinen Fuß stellen könnte, oder das eine Erstickungs- oder Strangulationsgefahr – z. B. Seile, Rolladen- oder Vorhangbänder etc. – darstellen könnte.
  - Verwenden Sie in dem Kinderbett nicht mehr als eine Matratze.
  - **ACHTUNG** – Verwenden Sie die Matratze nur mit diesem Gitterbett und legen Sie auf diese Matratze keine zweite, da sonst Erstickungsgefahr besteht.
- 
- Die Krippe darf nur genutzt werden, wenn die Schließmechanismen eingerastet sind. Prüfen Sie vor Nutzung der Krippe, ob die Schließmechanismen vollständig eingerastet sind.
  - Bitte stellen Sie vor der erstmaligen Verwendung sicher, dass alle Befestigungen korrekt angezogen sind. Die Beschläge sollten regelmäßig überprüft und im Bedarfsfall angezogen werden.
  - Ihr Bett kann mit einem feuchten Tuch gereinigt werden. Niemals Bleichmittel oder aggressive Scheuermittel verwenden.
  - Sobald das Kind in der Lage ist, aus dem Kinderbett zu klettern, sollte das Bett aus Sicherheitsgründen nicht mehr für dieses Kind verwendet werden.
  - Manövrieren Sie das Reisebett / den Reisebetteinhang nie, während sich das Kind in ihm befindet.
  - Ziehen Sie immer die Bremse an, wenn sich ein Kind im Reisebett befindet.
-

## **ATTENZIONE:**

- Fare attenzione alla presenza di fuochi o altre fonti di calore elevato, come fornelli elettrici, a gas, ecc nelle vicinanze del lettino.
  - Non utilizzare il lettino/letto in presenza di componenti danneggiati, lacerati o mancanti e utilizzare solo ricambi approvati da Mamas & Papas.
  - Non lasciare nessun oggetto nel lettino né posizionare il lettino accanto ad altri oggetti che potrebbero servire al vostro bambino da punto di appoggio per sollevarsi o rappresentare pericolo di soffocamento o strangolamento come lacci, cordini di avvolgibili/tende, ecc.
  - Sistemare nel lettino un solo materasso.
  - **AVVERTENZA** — Usare esclusivamente il materasso fornito a corredo di questa culla, non sovrapporre un secondo materassino: pericolo di soffocamento.
- 
- La culla è pronta all'uso solo quando i dispositivi di blocco sono attivati. Verificare che i dispositivi di blocco siano attivati prima dell'uso.
  - Verificare che tutti gli elementi di fissaggio siano serrati correttamente prima dell'utilizzo. Verificare e serrare gli elementi di fissaggio ove necessario.
  - Pulire il lettino/letto con un panno umido. Non applicare mai sbiancanti o detergenti abrasivi.
  - Per evitare lesioni in seguito a cadute, quando il bambino è in grado di arrampicarsi e uscire dal lettino, interromperne l'utilizzo.
  - Non spostare il lettino o la culla quando il bambino è all'interno.
  - Inserire sempre il freno quando il bambino è nel lettino da viaggio.
-

## **WAARSCHUWING:**

- Wees bewust van de risico's van open vuur en andere sterke hittebronnen, zoals elektrische straalkachels, gaskachels enzovoorts in de buurt van het babybedje.
  - Het babybedje/kinderbed niet gebruiken als een onderdeel is gebroken, gescheurd of ontbreekt. Gebruik alleen reserveonderdelen die door Mamas & Papas zijn goedgekeurd.
  - Laat niets in het babybedje achter en plaats het bedje niet naast een ander product dat kan dienen als een plaats om op te staan of waardoor er gevaar bestaat voor verstikking of wurging, bijv. een snoer, een rolgordijn/gordijnkoord enz.
  - Leg niet meer dan één matras in het babybedje.
  - **WAARSCHUWING** — Gebruik uitsluitend het matras dat bij het bed is meegeleverd. Leg er geen tweede matras bovenop. Verstikkingsgevaar.
- 
- Uitsluitend wanneer het vergrendelingsmechanisme volledig is geactiveerd, is het kinderbedje klaar voor gebruik. Controleer voordat u het kinderbedje in gebruik neemt of het vergrendelingsmechanisme volledig is geactiveerd.
  - Zorg voor gebruik ervoor dat alle onderdelen stevig en goed bevestigd zijn. De onderdelen moeten regelmatig gecontroleerd worden en waar nodig nog eens stevig worden vastgemaakt.
  - Het babybedje/kinderbed kan met een vochtige doek worden afgenomen. Gebruik geen bleekmiddelen of agressieve schuurmiddelen.
  - Om verwondingen door vallen te voorkomen, moet het babybedje zodra het kind eruit kan klimmen, voor hetzelfde kind niet langer worden gebruikt.
  - De reiswieg/bassiniet verplaatsen wanneer het kindje erin ligt.
  - Zet hem altijd op de rem als er een kind in het reiswiegje ligt.
-

Notes

---

Notes

---

Notas

---

Bemerkungen

---

Note

---

Opmerkingen

---

Notes

Notes

Notas

Bemerkungen

Note

Opmerkingen

---



