



COSATTO®

**the
ABCs**

giggle mix
travel system





(EN) Instruction

1 - 48

(FR) Instruction, (DE) Gebrauchsanleitung, (IT) Istruzioni, (PT) Instrução, (RU) Инструкция, (ZH) 说明, (ES) Instrucciones

(EN) Part list diagram

49

(FR) Schéma de nomenclature, (DE) Teilelisteabbildung, (IT) Diagramma della lista delle parti, (PT) Diagrama de lista de peças, (RU) Схема к спецификации деталей, (ZH) 零件清单图, (ES) Diagrama de lista de piezas

(EN) Spare part list diagram

50

(FR) Schéma de pièces détachées, (DE) Ersatzteillisteabbildung, (IT) Diagramma della lista delle parti di ricambio, (PT) Diagrama de lista de peças sobresselentes, (RU) Схема к спецификации запчастей, (ZH) 备件清单图, (ES) Diagrama de lista de piezas de repuesto

(EN) Instruction diagram

51 - 59

(FR) Schéma d'instructions, (DE) Anleitungsdiagramm, (IT) Diagramma di istruzioni, (PT) Diagrama de instruções, (RU) Схема к инструкции, (ZH) 说明图, (ES) Diagrama de instrucciones

IMPORTANT! READ CAREFULLY BEFORE USE AND KEEP FOR FUTURE REFERENCE

Important safety Information.

General:

- **WARNING:** Never leave your child unattended.
- **WARNING:** Ensure that all the locking devices are engaged before use.
- **WARNING:** To avoid injury ensure that your child is kept away when unfolding and folding this product.
- **WARNING:** Do not let your child play with this product.
- **WARNING:** This product is not suitable for running or skating.
- **WARNING:** Check that the convertible seat unit or child car seat attachment devices are correctly engaged before use.
- **WARNING:** Always use the bumper bar with the fabric cover fitted.
- Do not use replacement parts or accessories other than those approved by Cosatto.
- A basket is provided for the carriage of 2kg of goods, evenly distributed.
- Any additional load attached to the handle or on the back of the backrest or on the sides of the vehicle will affect the stability and safety of the vehicle.
- Do not use a platform with this product as it may render the product unsafe.
- Always apply the brake when placing or removing a child from vehicle.
- Never carry a second child on the product.
- This product complies with BS EN 1888-2:2018.

Pram mode:

- The pram mode is achieved using the convertible seat unit (rearward facing only) attached to the chassis. In this mode:
This product is suitable only for a child who cannot sit up unaided, roll over and cannot push itself up on its hands and knees. Maximum weight of the child: 9 kg.
Must only be used in lie flat position.
- In the pram mode, the convertible seat unit can be used either with the pram liner (with mattress & insert) fitted or without.
- **WARNING:** This product is only suitable for a child who cannot sit up unaided.
- **WARNING:** Do not use if any part is broken, torn or missing.
- The head of the child should never be lower than the body of the child.
- No additional mattress shall be added.

Using the pram mode without the pram liner, mattress & insert:

- **WARNING:** When used without pram liner fitted, the restraint system must be used at all times.
- **WARNING:** Always use the crotch strap in combination with the waist belt.
- Ensure your child wears a correctly fitted and adjusted harness at all times. D-rings are provided on the existing harness for the attachment of a separate safety harness approved to BS EN 13210 should this be required.

Pushchair mode:

- The pushchair mode is achieved using the convertible seat unit (forward or rearward facing) attached to the chassis. In this mode:

This product is suitable for children from 6 months up to a maximum user weight of 18 kg.

- **WARNING:** This convertible seat unit is not suitable for children under 6 months in pushchair mode.
- **WARNING:** Always use the restraint system.
- **WARNING:** Always use the crotch strap in combination with the waist belt.
- Ensure your child wears a correctly fitted and adjusted harness at all times. D-rings are provided on the existing harness for the attachment of a separate safety harness approved to BS EN 13210 should this be required.

Car seat mode:

- This combination is suitable for children from birth up to a maximum user weight of 13kg.
- For use as a travel system, the chassis is only compatible with the child car seat approved by Cosatto and respective child car seat adaptor (All sold separately). In this mode:
This product does not replace a cot or a bed. Should your child need to sleep, then it should be placed in suitable cot, bed or carrycot.

Tether strap:













- The tether strap is intended to help keep the travel system close to the user. It is for adult use only.
- The tether strap should not be used as a leading rein or wrist strap for children. Doing so could be dangerous.
- Hanging items from the tether strap will affect your pushchair's stability.
- Only use the tether strap for the purpose for which it is intended.

Care & maintenance:

- Your travel system has been designed to meet comprehensive safety standards, and with correct use and maintenance will give many years of trouble free performance.
- **Storage** - Always store your travel system dry. Storing a damp travel system will encourage mildew to form, so always wipe away any moisture with a soft cloth and allow to dry thoroughly before storing. Never leave in sunlight for prolonged periods - some fabrics may fade.
- **Cleaning** - Refer to wash care labels on soft goods for cleaning instructions. Plastic and metal parts may be sponged clean with warm water and a mild detergent. Never clean with abrasive, ammonia based, bleach based or spirit type cleaner.
- **Wear & Tear** - Continual impact can cause damage. The chassis is strong but will weaken should the back wheels be bumped down stairs or kerbs. Tyres will wear with use and wheel units should be replaced if necessary. If your child wears hard shoes these might damage the soft fabric.
- **Maintenance** - Regularly inspect the locking devices, brakes, wheels, harness assembly, catches, seat adjusters, joints and fixtures to ensure they are secure and in full working order. They should move freely at all times and minimum maintenance should be required. However a regular light application of a spray lubricant e.g. silicone (do not use oil or grease) will extend the life of your travel system and make opening and folding easier. Your travel system should be serviced and reconditioned before using it for a second baby, or after 18 months, whichever is the sooner.

Visual language key:

EN

	Refer to warning XX		Repeat action x times		Press and hold
	Correct action		General action arrow		Check
	Incorrect action		Lock		Continue to step XX
	Audible sound		Unlock		Repeat on other side

Part list:

Please refer to diagrams:

P1: Chassis

P2: Rear wheel (x2)

P3: Front wheel

P4: Hood frame

P5: Bumper bar with cover

P6: raincover

P7: Pram liner (with mattress and insert)

P8: Convertible seat unit (with harness)

Colour pack (sold separately):

P9: Tether strap

P10: Hood fabric

P11: Pram apron

P12: Pushchair apron

Replacement parts:

The replacement parts shown below are available for your product. For UK & Ireland customers, order through our website: <http://www.cosatto.com/service-centre/spares>

For customer outside UK & Ireland, contact information for your local distributor can be found on <http://www.cosatto.com/stockists>

If you require any further assistance, please contact us at cuddle@cosatto.com

S1: Bumper bar

S2: Bumper bar cover

S3: Raincover

S4: Hood frame

S5: Rear wheel

S6: Basket

S7: Front wheel

S8: Pram liner

S9: Pram mattress

S10: Pram liner insert

S11: Convertible seat unit

S12: Chest pad (set)

S13: Harness

S14: Crotch pad

S15: Tether strap

S16: Hood fabric

S17: Pram apron

S18: Pushchair apron

Fitting & operation information:

Please refer to the following diagrams:

- Chassis**
- 1- Opening:**
Release the autolock (a) and lift the handle upwards until the chassis locks into position (b).
Check the chassis has locked in place.
- Front wheel**
- 2- Adjusting handle position:**
- Rear wheel**
- 3- Fitting:**
 - 4- Removing:**
- Brake**
- 5- Fitting:**
 - 6- Removing:**
- Front wheel swivel lock**
- 7- Applying:**
 - 8- Releasing:**
- Basket**
- 9- Applying:**
 - 10- Releasing:**
- Chassis**
- 11- Removing:**
Refitting is a reversal of this procedure.
 - 12- Closing:**
Note: The chassis cannot be closed in pram mode or car seat mode.
To close with seat unit fitted, the seat unit must be forward facing and in the most upright recline position.
While pressing the primary release button (a), pull both secondary levers (b) back. Press down on the handle (c) until the autolock retains the chassis in the folded position (d).
Fold handle inwards (refer to step 2) to achieve the most compact fold (e).
- Convertible seat unit**
- Preparation:**
- 13-** Unfasten the flap under the seat unit (a).
Stretch the flap over the support bar and refasten (b).
 - 14-** Fit (a) and secure (b) the pram liner (with mattress & insert) to the convertible seat unit.
 - 15-** Attach the bumper bar to the convertible seat unit (a).
 - 16-** Noting the orientation of the hood frame, insert the hood frame inside the hood frame (a) and attach the hinge poppers (b) .
 - 17-** Open the hood (a) and attach the remaining poppers (b).
 - 18-** Fit (a) and secure (b, c) the hood to the convertible seat unit.
 - 19-** Fit and secure (a) the tether strap to the chassis handle.
- Pram mode**
- 20- Fitting:**
Note: In pram mode, the seat unit should only be fitted rearward facing.
The pushchair is suitable from birth until the child is ready for a fully seated position (pushchair mode).
Must only be used in lie flat position.
Dots are marked on the seat mounts and carrycot mounts (a). These should be on the same side and aligned if fitted correctly.
 - 21- Removing:**
Note: Please ensure that the bumper bar is securely fitted before lifting the convertible seat unit clear of the chassis.
- Hood**
- 22- Adjusting:**
 - 23- Removing:**

Bumper bar

Pram apron

Raincover

24- Removing:

25- Fitting:

Removing is a reversal of this procedure.

26- Fitting:

Removing is a reversal of this procedure.

Using the pram mode without the pram liner, mattress & insert:

In the pram mode, the convertible seat unit can be used either with the pram liner (with mattress & insert) fitted or without.

WARNING: When used without pram liner fitted, the restraint system must be used at all times.

Preparation:

27- unzip (a) and remove (b) the seat liner from the convertible seat unit.

28- The pram mode inserts (a) and mattress (b) can removed for cleaning of the seat unit liner.

Refitting is a reversal of this procedure.

29- Opening:

30- Closing:

31- Adjusting the strap length:

Slide the strap adjustor to suitable length (a, b & c).

32- Adjusting the shoulder strap position:

Unfasten the top access zip to gain access to shoulder strap retainers (a).

Adjust the shoulder strap position (b).

Fasten the zip.

33- Preparation:

Note: In pushchair mode, the convertible seat unit must be used without the pram liner, mattress & insert.

Unzip and remove the seat liner from the convertible seat unit (Refer to step **27**).

Remove the convertible seat unit from the chassis (a) (refer to step **21**).

Locate and connect the pushchair mode straps on the underside of convertible seat unit (b & c).

34- Fitting:

Note: In pushchair mode, the seat unit can be fitted either rearward or forward facing.

35- Removing:

36- In pushchair mode, the restraint system must be used at all times.

Refer to step **29 - 32** for harness operation.

37- Removing:

Unfasten the top access zip to gain access to shoulder strap retainers (a).

Push the shoulder strap retainer through the backrest (b).

Unfasten the bottom access zip to gain access to waist strap retainers (c).

Push the waist strap retainer through the backrest (d).

Push the crotch strap retainer through the seat (e).

Refitting is a reversal of this procedure.

38- Adjusting the recline position:

WARNING: Child should be clear of the moving parts while making adjustment.

Harness

Pushchair mode

Harness

Seat unit recline

Bumper bar

39- Opening:

40- Removing:

Pushchair apron

41- Fitting:

Removing is a reversal of this procedure.

Hood

42- Adjusting:

43- Removing:

Raincover

44- Fitting:

Removing is a reversal of this procedure.

IMPORTANT ! LIRE ATTENTIVEMENT AVANT UTILISATION ET CONSERVER POUR CONSULTATION ULTÉRIEURE

Informations importantes de sécurité

Généralités:

- **AVERTISSEMENT:** ne laissez JAMAIS votre enfant sans surveillance.
- **AVERTISSEMENT:** assurez-vous que tous les dispositifs de verrouillage sont enclenchés avant toute utilisation.
- **AVERTISSEMENT:** pour éviter les blessures, tenez votre enfant à l'écart lors du dépliage et du pliage du produit.
- **AVERTISSEMENT:** ne laissez pas votre enfant jouer avec ce produit.
- **AVERTISSEMENT:** ce produit n'est pas adapté pour la course à pied ni le patinage (rollers/skate).
- **AVERTISSEMENT:** vérifiez que le siège convertible ou les dispositifs de fixation du siège-auto sont correctement enclenchés avant toute utilisation.
- **AVERTISSEMENT:** utilisez toujours la barre de protection avec la housse en tissu.
- Utilisez toujours des pièces de rechange ou des accessoires approuvés par Cosatto.
- Un panier permet le transport de 2 kg d'articles uniformément répartis.
- Toute charge supplémentaire fixée à la poignée, à l'arrière du dossier ou sur les côtés de la poussette peut affecter sa stabilité compromettre la sécurité.
- N'utilisez pas de plate-forme avec ce produit, car celle-ci peut compromettre sa sécurité.
- Appliquez toujours le frein avant de placer ou sortir l'enfant de la poussette.
- Ne placez jamais un deuxième enfant dans la poussette.
- Ce produit est conforme à la norme BS EN 1888-2:2018.

Mode landau :

- Le mode landau est obtenu en installant le siège convertible (orienté dos à la route uniquement) sur le châssis. Dans ce mode :
Ce produit convient uniquement aux enfants qui ne peuvent pas tenir assis seuls, ni rouler sur le côté, ni se mettre à quatre pattes. Poids maximum de l'enfant : 9 kg
Il ne doit être utilisé qu'à plat.
- En mode landau, le siège convertible peut être utilisé avec ou sans le réducteur landau (matelas et insert).
- **AVERTISSEMENT:** ce produit convient uniquement aux enfants qui ne peuvent pas tenir assis seuls.
- **AVERTISSEMENT:** ne l'utilisez pas si une pièce est cassée, abîmée ou manquante.
- La tête de l'enfant ne doit jamais se trouver plus basse que son corps.
- N'ajoutez pas de matelas supplémentaire.
- Utilisation du mode landau sans le réducteur landau, le matelas et l'insert :**
- **AVERTISSEMENT:** lorsqu'il est utilisé sans le réducteur landau, le système de retenue doit toujours être utilisé.
- **AVERTISSEMENT:** associez toujours la sangle d'entrejambe avec la ceinture.
- Assurez-vous que le harnais est toujours correctement positionné et réglé pour votre enfant. Des anneaux en D sont fournis sur le harnais existant pour fixer un autre harnais de sécurité approuvé BS EN 13210, si cela est nécessaire.

Mode poussette :

- Le mode poussette est obtenu en installant le siège convertible (orienté face ou dos à la route) sur le châssis. Dans ce mode:
Ce produit est destiné aux enfants de 6 mois jusqu'à un poids maximum de 18 kg.
- **AVERTISSEMENT:** ce siège convertible ne convient pas aux enfants de moins de 6 mois en mode poussette.
- **AVERTISSEMENT:** utilisez toujours le harnais.
- **AVERTISSEMENT:** associez toujours la sangle d'entrejambe avec la ceinture.
- Assurez-vous que le harnais est toujours correctement positionné et réglé pour votre enfant. Des anneaux en D sont fournis sur le harnais existant pour fixer un autre harnais de sécurité approuvé BS EN 13210, si cela est nécessaire.

Mode siège-auto:

- Cette combinaison est destinée aux enfants dès la naissance jusqu'à un poids maximum de 13 kg.
- Le châssis est uniquement compatible avec les sièges-auto approuvés par Cosatto et l'adaptateur de siège-auto correspondant (vendus séparément). Dans ce mode :
Ce produit ne remplace ni un berceau ni un lit. Si votre enfant a besoin de dormir, il doit être placé dans un berceau, une nacelle ou un lit adaptés.

Sangle de fixation:

- La sangle de fixation permet de maintenir le système de voyage proche de l'utilisateur. Il est réservé à l'usage des adultes.
- La sangle de fixation ne doit pas servir de rêne pour les adultes ni de dragonne pour les enfants. Cela pourrait être dangereux.
- Accrocher des objets à la sangle de fixation affecte la stabilité de la poussette.
- Utilisez uniquement la sangle de fixation pour l'usage auquel elle est destinée.

Entretien:

- Ce produit a été conçu pour répondre aux normes de sécurité rigoureuses et une utilisation et un entretien appropriés vous garantiront de nombreuses années d'utilisation sans problème.
- **Rangement** - Rangez toujours votre système de voyage sec. Le rangement du système de voyage humide favorise la formation de moisissures. Séchez-le avec un chiffon doux et laissez-le sécher complètement avant de le ranger. Ne laissez jamais le produit longtemps au soleil ; la couleur de certains tissus peut s'estomper.
- **Nettoyage** - Les instructions de nettoyage des articles en tissu sont indiquées sur leurs étiquettes de lavage respectives. Les pièces métalliques et en plastique peuvent être nettoyées en les épongeant avec de l'eau tiède et un détergent doux. N'utilisez jamais de détergent abrasif ou à base d'ammoniaque, d'eau de Javel ou d'alcool.
- **Usure** - Les impacts continus l'endommageront. Le châssis est robuste, mais il s'affaiblira si la poussette tombe sur les roues arrière en descendant les escaliers ou les trottoirs. Les pneus sont des pièces d'usure et les roues doivent être remplacées si nécessaire. Si votre enfant porte des chaussures dures, celles-ci pourraient endommager le tissu.
- **Entretien** - Inspecter régulièrement les dispositifs de verrouillage, les freins, les roues, le harnais, les boucles, les attaches, les articulations et les fixations pour vous assurer qu'ils sont sûrs et fonctionnels. Elles doivent toujours pouvoir bouger librement et seul un entretien limité est nécessaire. Cependant, l'application régulière d'un léger film de spray lubrifiant, par exemple du silicone (ne pas utiliser d'huile ni de graisse), permettra de conserver votre système de voyage plus longtemps et facilitera le dépliage et le pliage. Le produit doit être inspecté et remis en état avant de l'utiliser pour un deuxième bébé ou après 18 mois (au plus tôt des deux).

Signification des symboles:

	Reportez-vous à l'avertissement XX		Répétez l'action x fois		Appuyez et maintenez
	Action correcte		Flèche d'action générale		Vérifiez
	Action incorrecte		Verrouillez		Passez à l'étape XX
	Signal sonore		Déverrouillez		Répétez de l'autre côté

Liste des pièces:

Reportez-vous aux schémas:

P1: Châssis

P2: Roue arrière (x2)

P3: Roue avant

P4: Armature de capote

P5: Barre de protection avec housse

P6: Cape de pluie

P7: Réducteur landau (matelas et insert)

P8: Siège convertible (avec harnais)

Pack couleur (vendu séparément) :

P9: Sangle de fixation

P10: Tissu de capote

P11: Rabat de landau

P12: Rabat de poussette

Pièces de rechange:

Toutes les pièces de rechange ci-dessous sont disponibles pour votre produit. Pour le Royaume-Uni et l'Irlande, vous pouvez commander sur notre site: <http://www.cosatto.com/service-centre/spares>

En dehors du Royaume-Uni et de l'Irlande, vous trouverez les coordonnées de votre distributeur sur : <http://www.cosatto.com/stockists>

Si vous avez besoin d'aide, n'hésitez pas à nous écrire à cuddle@cosatto.com.

S1: Barre de protection

S2: Housse de la barre de protection

S3: Cape de pluie

S4: Armature de capote

S5: Roue arrière

S6: Panier

S7: Roue avant

S8: Réducteur landau

S9: Matelas de landau

S10: Insert du réducteur landau

S11: Siège convertible

S12: Rembourrages de bretelle (jeu)

S13: Harnais

S14: Rembourrage d'entrejambe

S15: Sangle de fixation

S16: Tissu de capote

S17: Rabat de landau

S18: Rabat de poussette

Informations d'installation et d'utilisation:

Reportez-vous aux schémas d'instructions:

Châssis

1- Ouverture:

Libérez le dispositif automatique de verrouillage (a), puis tirez la poignée vers le haut jusqu'au verrouillage du châssis (b).

Assurez-vous que le châssis est correctement bloqué.

Roue avant

2- Réglage de la position de la poignée:

3- Installation:

4- Retrait:

Roue arrière

5- Installation:

6- Retrait:

Freins

7- Application:

8- Libération:

Loquet de rotation des roues avant

9- Application:

10- Libération:

Panier

11- Retrait:

Procédez dans l'ordre inverse pour réinstaller le harnais.

Châssis

12- Fermeture:

Remarque: Le châssis ne peut pas être fermé en mode nacelle ou siège-auto. Pour le fermer avec le siège, celui-ci doit être orienté vers l'avant et le dossier complètement relevé.

Tout en appuyant sur le bouton de déverrouillage principal (a), tirez les deux loquets (b) vers l'arrière.

Appuyez sur la poignée (c) jusqu'à ce que le dispositif automatique de verrouillage bloque le châssis en position repliée (d).

Pivotez la poignée vers l'intérieur **2** pour un pliage plus compact (e).

Siège convertible

Préparation:

13- Détachez le rabat sous le siège (a).

Étirez le rabat sur la barre de soutien et rattachez-le (b).

14- Installez (a) et attachez (b) le réducteur landau (avec matelas et insert) au siège convertible.

15- Fixez la barre de protection sur le siège convertible (a).

16- En veillant à l'orienter correctement, insérez l'armature de la capote dans la toile de la capote (a) et attachez les boutons-pression de la charnière (b).

17- Ouvrez la capote (a) et attachez les autres boutons-pression (b).

18- Installez (a) et attachez (b et c) la capote au siège convertible.

19- Installez et attachez (a) la sangle de fixation à la poignée du châssis.

Mode landau

20- Installation:

Remarque: En mode landau, le siège doit uniquement être monté dos à la route.

La poussette peut être utilisée dès la naissance jusqu'à ce que l'enfant puisse tenir complètement assis (mode poussette).

Il ne doit être utilisé qu'à plat.

Des points sont marqués sur les supports de siège et de nacelle (a). Ils doivent se trouver du même côté et être alignés pour que l'installation soit correcte.

21- Retrait:

Remarque: assurez-vous que la barre de protection est solidement fixée avant de soulever le siège convertible du châssis.

Capote

22- Réglage:

23- Retrait:

Barre de protection 24- **Retrait:**

Rabat de landau 25- **Installation:**

Procédez dans l'ordre inverse pour le retrait.

Cape de pluie 26- **Installation:**

Procédez dans l'ordre inverse pour le retrait.

Utilisation du mode landau sans le réducteur landau, le matelas et l'insert:

En mode landau, le siège convertible peut être utilisé avec ou sans le réducteur landau (matelas et insert).

AVERTISSEMENT: lorsqu'il est utilisé sans le réducteur landau, le système de retenue doit toujours être utilisé.

Préparation:

27- Ouvrez la fermeture éclair (a) et retirez (b) le réducteur du siège convertible.

28- Les inserts (a) et le matelas (b) du mode landau peuvent être retirés lors du nettoyage du réducteur.

Procédez dans l'ordre inverse pour réinstaller le harnais.

Harnais 29- **Ouverture:**

30- **Fermeture:**

31- **Ajustement de la longueur des sangles:**

Faites glisser la boucle de réglage à la longueur appropriée (a, b et c).

32- **Réglage de la hauteur des bretelles:**

Ouvrez la fermeture Éclair supérieure pour accéder aux attaches de bretelle (a).

Réglez la hauteur des bretelles (b).

Fermez la fermeture Éclair.

Mode poussette 33- **Préparation:**

Remarque: En mode poussette, le siège convertible doit être utilisé sans le réducteur landau, le matelas et l'insert.

Ouvrez la fermeture éclair et retirez le réducteur du siège convertible. (Voir l'étape 27).

Retirez le siège convertible du châssis (a) (voir l'étape 21).

Attachez les sangles du mode poussette sur le dessous du siège convertible (b et c).

34- **Installation:**

Remarque: En mode poussette, le siège peut être monté dos à la route ou face à la route.

35- **Retrait:**

Harnais 36- En mode poussette, le système de retenue doit toujours être utilisé.

Se reporter aux étapes 29 à 32 pour l'utilisation du harnais.

37- **Retrait:**

Ouvrez la fermeture Éclair supérieure pour accéder aux attaches de bretelle (a).

Passez l'attache de bretelle dans la fente du dossier (b).

Ouvrez la fermeture Éclair inférieure pour accéder aux attaches de ceinture (c).

Passez l'attache de ceinture dans la fente du dossier (d).

Passez l'attache de la sangle d'entrejambe dans la fente du dossier (e).

Procédez dans l'ordre inverse pour réinstaller le harnais.

Inclinaison du siège 38- **Réglage de l'inclinaison:**

AVERTISSEMENT: Tenir l'enfant doit à l'écart des pièces mobiles lors des réglages.

- Barre de protection** 39- **Ouverture:**
40- **Retrait:**
- Rabat de poussette** 41- **Installation:**
Procédez dans l'ordre inverse pour le retrait.
- Capote** 42- **Réglage:**
43- **Retrait:**
- Cape de pluie** 44- **Installation:**
Procédez dans l'ordre inverse pour le retrait.

WICHTIG! VOR GEBRAUCH LESEN UND ZUR SPÄTEREN VERWENDUNG AUFBEWAHREN

Wichtige Sicherheitshinweise

Allgemein:

- **WARNUNG:** Lassen Sie Ihr Kind NIE unbeaufsichtigt.
- **WARNUNG:** Vergewissern Sie sich, dass vor der Verwendung alle Arretierungen eingerastet sind.
- **WARNUNG:** Um Verletzungen zu vermeiden, beim Auseinanderklappen und Zusammenklappen des Produkts Kinder fernhalten.
- **WARNUNG:** Lassen Sie Ihr Kind nicht mit dem Produkt spielen.
- **WARNUNG:** Dieses Produkt ist nicht zum Joggen oder Skaten geeignet.
- **WARNUNG:** Vor der Verwendung prüfen, ob die umwandelbare Sitzeinheit oder die Kindersitz-Befestigungsvorrichtungen richtig eingerastet sind.
- **WARNUNG:** Den Sicherheitsbügel immer mit befestigtem Stoffbezug verwenden.
- Verwenden Sie keine Ersatzteile oder Zubehöre, welche von Cosatto nicht zugelassen sind.
- Für den Transport von Gegenständen mit einem Gesamtgewicht von 2kg steht ein Korb zur Verfügung. Die Gegenstände bitte gleichmäßig verteilen.
- Zusätzlich am Griff oder an der Rückseite der Rückenlehne oder an den Seiten des Wagens angebrachte Lasten gefährden die Stabilität und Sicherheit des Wagens.
- Bitte verwenden Sie mit diesem Produkt keinen Podest, da dadurch die Sicherheit des Produkts gefährdet wird.
- Beim Hineinsetzen und Herausnehmen des Kindes aus dem Wagen immer die Bremse betätigen.
- Das Produkt nie zum Transport eines zweiten Kindes verwenden.
- Dieses Produkt erfüllt die Anforderungen nach BS EN 1888-2:2018.

Verwendung als Kinderwagen:

- Der Kinderwagenmodus wird erlangt, indem die umwandelbare Sitzeinheit am Gestell befestigt wird (nur in Rückwärtsrichtung). In diesem Modus:
Dieses Produkt ist nur für Kinder geeignet, die noch nicht selbstständig sitzen, sich umdrehen und sich noch nicht selbstständig mithilfe der Hände oder Knie aufrichten können. Maximales Gewicht des Kindes: 9 kg darf die Tragetasche nur in Liegeposition verwendet werden.
- Im Kinderwagenmodus kann die umwandelbare Sitzeinheit entweder mit oder ohne der Kinderwageneinlage (mit Matratze & Einsatz) verwendet werden.
- **WARNUNG:** Dieses Produkt ist nur für Kinder geeignet, die noch nicht ohne Hilfe aufrecht sitzen können.
- **WARNUNG:** Verwenden Sie das Produkt nicht mit kaputten, gerissenen oder fehlenden Teilen.
- Der Kopf des Kindes darf nie tiefer liegen wie der Körper des Kindes.
- Keine zusätzliche Matratze verwenden.

Ohne Kinderwageneinlage, Matratze & Einsatz im Kinderwagenmodus verwenden:

- **WARNUNG:** Wenn ohne Kinderwageneinlage verwendet, muss immer das Kinderrückhaltesystem verwendet werden.
- **WARNUNG:** Den Schrittgurt immer zusammen mit dem Taillengurt verwenden.

- Prüfen Sie immer, ob der Haltegurt bei Ihrem Kind richtig angebracht ist und passen Sie die Einstellung des Haltegurts an. Die D-Ringe am vorhandenen Haltegurt sind zum Befestigen eines ggf. weiteren, nach BS EN 13210 zugelassenen, Sicherheitsgurts vorgesehen.

Verwendung als buggy:

- Der Buggy-Modus wird erlangt, indem die umwandelbare Sitzeinheit am Gestell befestigt wird (in Vorwärts- oder Rückwärtsrichtung). In diesem Modus:

Dieses Produkt ist für Kinder ab 6 Monate bis zu einem maximalen Gewicht von 18 kg geeignet.

- **WARNUNG:** Im Buggy-Modus ist diese umwandelbare Sitzeinheit nicht für Kinder unter 6 Monate geeignet.
- **WARNUNG:** Verwenden Sie immer das Rückhaltesystem.
- **WARNUNG:** Den Schrittgurt immer zusammen mit dem Tailleingurt verwenden.
- Prüfen Sie immer, ob der Haltegurt bei Ihrem Kind richtig angebracht ist und passen Sie die Einstellung des Haltegurts an. Die D-Ringe am vorhandenen Haltegurt sind zum Befestigen eines ggf. weiteren, nach BS EN 13210 zugelassenen, Sicherheitsgurts vorgesehen.

Verwendung als Kindersitz:

- Diese Kombination ist für Kinder ab der Geburt bis zu einem Höchstgewicht von 13kg geeignet.
- Wenn als Travel-System verwendet, ist das Gestell nur mit dem von Cosatto zugelassenen Kindersitz und dem jeweiligen Kindersitzadapter (alles separat erhältlich) kompatibel. In diesem Modus: ist dieses Produkt ist kein Ersatz für ein Baby- oder Kinderbett. Wenn Ihr Kind schlafen möchte, legen Sie es in ein geeignetes Baby- oder Kinderbett oder in eine Babytragetasche.



Halteriemen:

- Der Halteriemen ist vorhanden, um das Travel-System nah am Benutzer zu halten. Er ist nur zur Verwendung durch Erwachsene vorgesehen.
- Der Halteriemen darf nicht als Führleine oder Handgelenkband für Kinder verwendet werden. Dies ist gefährlich.
- Vom Halteriemen herunterhängende Gegenstände wirken sich auf die Stabilität des Buggys aus.
- Den Halteriemen nur für den vorgesehenen Zweck verwenden.

Pflege & wartung:

- Ihr Transportsystem wurde so entwickelt, dass es die umfassenden Sicherheitsnormen erfüllt. Bei richtiger Verwendung und Instandhaltung können Sie das Produkt viele Jahre ohne Probleme benutzen.
- **Aufbewahrung** - Das Travel System nur im trockenen Zustand aufbewahren. Das Travel System nur im trockenen Zustand aufbewahren. Durch Aufbewahren eines feuchten Travel Systems, wird Schimmelbildung begünstigt. Wurde das Travel System in einer feuchten Umgebung verwendet, mit einem weichen Lappen trocken tupfen und vor dem Aufbewahren vollständig trocknen lassen. Nicht für längere Zeit der Sonne aussetzen, da dadurch die Textilien verblassen können.
- **Reinigen** - Siehe dazu die Anleitung für das Reinigen von Textilien. Komponenten aus Kunststoff und Metall können mit einem Schwamm, etwas warmen Wasser und einem milden Reinigungsmittel gereinigt werden. Zum Reinigen nie scheuernde, Ammoniak, Bleichmittel oder Spiritus enthaltende Reinigungsmittel verwenden.
- **Abnutzung** - Eine solche ständige Einwirkung auf das Hinterrad verursacht Schäden. Das Fahrgestell ist sehr stabil. Durch Anstoßen des Hinterrads an Treppen oder Bordsteinen, wird das Gestell allerdings instabil. Die Reifen nutzen sich durch Gebrauch ab und Radeinheiten müssen bei Bedarf ersetzt werden. Wenn Ihr Kind feste Schuhe trägt, können die Textilien beschädigt werden.
- **Pflege & Wartung** - Kontrollieren Sie regelmäßig die Arretierungen, Bremsen, Räder, Gurte, Verschlüsse, Sitzversteller, Verbindungen und Zubehör, um zu gewährleisten, dass diese sicher und voll funktionstüchtig sind. Die Räder sollten immer frei beweglich sein und bedürfen nur geringer Wartung. Die Nutzungsdauer Ihres Travel Systems wird allerdings verlängert, wenn etwas Schmiermittel, z.B. Silikon (kein Öl oder Fett verwenden), aufgesprüht wird. Das erleichtert auch das Auseinander- und Zusammenklappen. Je nach dem, welcher Fall zuerst eintritt, muss das Transportsystem vor der Nutzung durch ein zweites Baby oder nach 18 Monaten gewartet und überholt werden.

Bildsprachenschlüssel:

	Siehe Warnung XX		Vorgang x-mal wiederholen		Drücken und halten
	Richtig		Pfeil für allgemeine Vorgänge		Prüfen
	Falsch		Schließen		Weiter zu Schritt XX
	Hörbares Geräusch		Öffnen		Auf der anderen Seite wiederholen

DE Komponentenliste:

Siehe Abbildungen:

P1: Gestell

P2: Hinterrad (x2)

P3: Vorderrad

P4: Verdeckgestell

P5: Sicherheitsbügel mit Bezug

P6: Regenschutz

P7: Kinderwageneinlage (mit Matratze und Einsatz)

P8: Umwandelbare Sitzeinheit (mit Haltegurt)

Farb-Pack (separat erhältlich):

P9: Halteriemen

P10: Verdeckstoff

P11: Kinderwagenschürze

P12: Buggy-Schürze

Ersatzteile:

Für dieses Produkt sind die unten aufgeführten Ersatzteile erhältlich. Kunden in Großbritannien & Irland bestellen über unsere Webseite: <http://www.cosatto.com/service-centre/spares>

Kunden außerhalb Großbritanniens & Irlands finden Kontaktangaben für Händler vor Ort auf unserer Webseite: <http://www.cosatto.com/stockists>

Sollten Sie weitere Hilfe benötigen, kontaktieren Sie uns über cuddle@cosatto.com

S1: Vorderbügel

S2: Sicherheitsbügelbezug

S3: Regenschutz

S4: Verdeckgestell

S5: Hinterrad

S6: Korb

S7: Vorderrad

S8: Kinderwageneinlage

S9: Kinderwagenmatratze

S10: Kinderwageneinsatz

S11: Umwandelbare Sitzeinheit

S12: Brustpolster (Set)

S13: Kindersitzgurt

S14: Schrittpolster

S15: Halteriemen

S16: Verdeckstoff

S17: Kinderwagenschürze

S18: Buggy-Schürze

Befestigungs & anwendungshinweise:

Siehe Anleitungsdigramme:

Gestell

1- Auseinanderklappen:

Automatikverriegelung öffnen (a) und den Griff hochziehen, bis das Gestell richtig einrastet (b).

Prüfen, ob das Gestell richtig eingerastet ist.

2- Griffposition einstellen:

Vorderrad

3- Befestigen:

4- Entfernen:

Hinterrad

5- Befestigen:

6- Entfernen:

Bremse

7- Feststellen:

8- Lösen:

Vorderrad-

Schwenkraste

9- Feststellen:

10- Lösen:

Korb

11- Entfernen:

Zur Wiederbefestigung, Vorgang in umgekehrter Reihenfolge durchführen.

Gestell

12- Zusammenklappen:

Hinweis: Im Babywagen- oder Kindersitzmodus, kann das Wagengestell nicht zusammengeklappt werden.

Zum Zusammenklappen des Gestells mit befestigtem Sitz, muss sich der Sitz in Vorwärtsrichtung und die Rückenlehne in gerader Aufrechtposition befinden.

Während des Drückens der Hauptverriegelungstaste (a), die beiden Sekundärhebel (b) nach hinten ziehen.

Den Griff nach unten drücken (c), bis die Automatikverriegelung das Gestell im zusammengeklappten Zustand hält (d).

Zum kompakten Zusammenklappen (e), den Griff nach innen klappen 2.

Vorbereitung:

Umwandelbare

Sitzeinheit

13- Die Klappe unterm Sitz aufmachen (a).

Die Klappe über die Auflageleiste spannen und wieder befestigen (b).

14- Die Kinderwageneinlage (mit Matratze & Einsatz) an der umwandelbaren Sitzeinheit befestigen (a) und sichern (b).

15- Den Sicherheitsbügel an der umwandelbaren Sitzeinheit befestigen (a).

16- Die Ausrichtung des Verdeckrahmens merken, den Verdeckrahmen in den Verdeckstoff einführen (a) und die Scharnierdruckknöpfe befestigen (b).

17- Das Verdeck öffnen (a) und die übrigen Druckknöpfe befestigen (b).

18- Das Verdeck an der umwandelbaren Sitzeinheit befestigen (a) und sichern (b & c).

19- Den Halteriemen am Gestellgriff befestigen und sichern (a).

20- Befestigen:

Hinweis: Bei der Verwendung als Babywagen, sollte der Sitz im in Rückwärtsrichtung befestigt werden.

Der Kinderwagen ist für Kinder ab Geburt bis zum Erreichen des Alters, in dem das Kind aufrecht sitzen kann, geeignet (Buggy-Modus).

darf die Tragetasche nur in Liegeposition verwendet werden.

An den Sitz- und Babyschalenbefestigungen wurden Punkte markiert (a). Diese sollten sich bei richtiger Befestigung auf der gleichen Seite befinden und gleichgerichtet sein.

21- Entfernen:

Hinweis: Bitte vor dem Anheben der umwandelbaren Sitzeinheit vom Gestell prüfen, ob der Sicherheitsbügel sicher befestigt ist.

Verdeck

22- Anpassen:

23- Entfernen:

Vorderbügel
Kinderwagen-
schürze
Regenschutz

- 24- Entfernen:**
25- Befestigen: Das Entfernen erfolgt in umgekehrter Reihenfolge.
- 26- Befestigen:**
Das Entfernen erfolgt in umgekehrter Reihenfolge.
Ohne Kinderwageneinlage, Matratze & Einsatz im Kinderwagenmodus verwenden:
Im Kinderwagenmodus kann die umwandelbare Sitzeinheit entweder mit oder ohne der Kinderwageneinlage (mit Matratze & Einsatz) verwendet werden.
WARNUNG: Wenn ohne Kinderwageneinlage verwendet, muss immer das Kinderrückhaltesystem verwendet werden.

Vorbereitung:

- 27-** Den Reißverschluss der Sitzeinlage öffnen (a) und die Sitzeinlage von der umwandelbaren Sitzeinheit entfernen (b).
- 28-** Zum Reinigen der Sitzeinlage können die Einsätze (a) und die Matratze (b) für den Kinderwagenmodus entfernt werden.
Zur Wiederbefestigung, Vorgang in umgekehrter Reihenfolge durchführen.

29- Auseinanderklappen:

30- Zusammenklappen:

31- Anpassen der Gurtlänge:

Gurtversteller auf die geeignete Länge schieben (a, b & c)

32- Anpassen der Schultergurtposition:

Um an die Schultergurthalterungen zu gelangen, den oberen Zugangsreißverschluss öffnen (a).
Schultergurtposition anpassen (b).
Reißverschluss schließen.

33- Vorbereitung:

Hinweis: Im Kinderwagenmodus, darf die umwandelbare Sitzeinheit nur ohne Babywageneinlage, Matratze & Einsatz verwendet werden.

Den Reißverschluss der Sitzeinlage öffnen und die Sitzeinlage von der umwandelbaren Sitzeinheit entfernen. (Siehe Schritt **27**)

Die umwandelbare Sitzeinheit vom Gestell (a) entfernen (siehe Schritt **21**).

Die Gurte für den Kinderwagenmodus lokalisieren und unter der umwandelbaren Sitzeinheit befestigen (b & c).

34- Befestigen:

Hinweis: Bei der Verwendung als Kinderwagen, kann der Sitz sowohl in Rückwärts- als auch in Vorwärtsrichtung befestigt werden.

35- Entfernen:

- 36-** Im Buggy-Modus muss das Kinderrückhaltesystem immer verwendet werden.
Für die Verwendung des Haltegurts, siehe Schritt **29 - 32**.

37- Entfernen:

Um an die Schultergurthalterungen zu gelangen, den oberen Zugangsreißverschluss öffnen (a).

Schultergurthalterung durch die Rückenlehne schieben (b).

Um an die Bauchgurthalterungen zu gelangen, den unteren Zugangsreißverschluss öffnen (c).

Die Bauchgurthalterung durch die Rückenlehne schieben (d).

Schrittgurthalterung durch den Sitz schieben (e).

Zur Wiederbefestigung, Vorgang in umgekehrter Reihenfolge durchführen.

38- Die Rücklehnpolster anpassen:

WARNUNG: Während des Einstellen des Sitzes, darf sich das Kind nicht in der Nähe von beweglichen Teilen befinden.

Verwendung als Buggy

Kindersitzgurt

Sitzeinheit in Rücklehnpolster

Vorderbügel

39- Auseinanderklappen:

40- Entfernen:

Buggy-Schürze

41- Befestigen:

Das Entfernen erfolgt in umgekehrter Reihenfolge.

Verdeck

42- Anpassen:

43- Entfernen:

Regenschutz

44- Befestigen:

Das Entfernen erfolgt in umgekehrter Reihenfolge.



IMPORTANTE! LEGGERE ATTENTAMENTE PRIMA DELL'USO E CONSERVARE PER CONSULTAZIONI FUTURE.

Informazioni sulla sicurezza

Informazioni generali:

- **AVVERTENZA:** Non lasciare mai i bambini senza supervisione.
- **AVVERTENZA:** Assicurarsi che tutte le chiusure siano attive prima dell'uso.
- **AVVERTENZA:** Per evitare infortuni, non montare o smontare il prodotto in presenza del vostro bambino.
- **AVVERTENZA:** Non lasciare che vostro figlio giochi con il prodotto.
- **AVVERTENZA:** Il prodotto non è adatto alla corsa o al pattinaggio.
- **AVVERTENZA:** Verificare che i dispositivi di fissaggio del seggiolino convertibile o del seggiolino auto siano correttamente attivati prima dell'uso.
- **AVVERTENZA:** utilizzare sempre la barra paraurti con la copertura in tessuto montata.
- Non sostituire mai parti o accessori con altri non approvati dalla Cosatto.
- In dotazione un cesto per il trasporto di 2 kg, uniformemente distribuiti.
- Qualsiasi peso aggiuntivo, sulla maniglia, sul retro dello schienale o ai lati andrà a discapito della stabilità e sicurezza del prodotto.
- Non sistemare questo prodotto su una piattaforma, poiché potrebbe vanificarne l'affidabilità.
- Avere sempre il freno attivo quando si sistema o rimuove il bambino dal veicolo.
- Adatto al trasporto di un solo bambino.
- Prodotto conforme alla norma BS EN 1888-2:2018.

Modalità carrozzina:

- La modalità carrozzina si ottiene utilizzando l'unità sedile convertibile (solo rivolta all'indietro) collegata al telaio. In questa modalità:
Il prodotto è esclusivamente adatto a bambini che non riescono a sedersi, girarsi e alzarsi con l'aiuto di mani e ginocchia. Massimo peso consentito: 9kg.
L'unica posizione consentita è quella distesa
- In modalità carrozzina, il sedile convertibile può essere utilizzato sia con il rivestimento della carrozzina (con materasso e inserto) montato che senza.
- **AVVERTENZA:** Il prodotto è adatto unicamente a bambini che non sono in grado di sedersi da soli.
- **AVVERTENZA:** Non utilizzare se parti risultano rotte, usurate o mancanti.
- La testa del bambino non dovrebbe mai essere in posizione inferiore al resto del corpo.
- Non aggiungere nessun altro materasso.

Uso della modalità carrozzina senza passeggero, materasso e inserto

- **AVVERTENZA:** Se usato senza il rivestimento della carrozzina, il sistema di ritenuta deve essere usato in ogni momento.
- **AVVERTENZA:** Utilizzare sempre la cinghia inguinale con la cintura.

- Assicursarsi che il bambino indossi sempre un'imbacatura ben fissata e su misura. Se risultasse necessario, sono forniti anelli a D sull'imbacatura per attaccarne un'altra di sicurezza, approvata dalla normativa BS EN 13210.

Modalità passeggino:

- La modalità passeggino si ottiene utilizzando il sedile convertibile (rivolto in avanti o all'indietro) fissato al telaio. In questa modalità:
Il prodotto è adatto a bambini da 6 mesi fino ad un peso massimo di 18 kg.
- **AVVERTENZA:** Questo seggiolino convertibile nella modalità passeggino non è adatto ai bambini di età inferiore a 6 mesi.
- **AVVERTENZA:** Utilizzare sempre il sistema di ritenuta.
- **AVVERTENZA:** Utilizzare sempre la cinghia inguinale con la cintura.
- Assicursarsi che il bambino indossi sempre un'imbacatura ben fissata e su misura. Se risultasse necessario, sono forniti anelli a D sull'imbacatura per attaccarne un'altra di sicurezza, approvata dalla normativa BS EN 13210.

Modalità viaggio:

- Questa combinazione è adatta a bambini dalla nascita fino a un peso massimo di 13 kg.
- Per l'utilizzo come sistema da viaggio, il telaio è compatibile solo con il seggiolino auto omologato da Cosatto con il relativo adattatore (tutti venduti separatamente). In questa modalità:
Il prodotto non sostituisce una culla o un letto. Nel caso il vostro bambino abbia bisogno di dormire si consiglia di utilizzare una culla, un letto o una culla portatile.

Cinghia dell'imbacatura:

- La cinghia dell'imbacatura è destinata a mantenere il sistema di viaggio vicino all'utente. È destinato esclusivamente all'uso da parte di persone adulte.
- La cinghia dell'imbacatura non deve essere usata come cinghia principale o da polso i bambini. Ciò potrebbe essere pericoloso.
- Gli oggetti appesi alla cinghia influenzeranno la stabilità del passeggino.
- Utilizzare la cinghia dell'imbacatura solo per l'uso previsto.

Manutenzione:

- Il prodotto conforme agli standard di sicurezza, e con un corretto utilizzo e un'attenta manutenzione vi regalerà molti anni di tranquillità e spensieratezza al volante.
- **Conservazione** - Non riporre mai il sistema di trasporto bagnato. Non riporre mai il sistema di trasporto bagnato. Così facendo si incoraggerà la formazione di muffe. Ricordare sempre di asciugarlo con un tessuto morbido e lasciarlo asciugare completamente prima di metterlo via. Non lasciare sotto i raggi solari per un periodo prolungato di tempo - i colori potrebbero scolorirsi.
- **Pulizia** - Per la pulizia fare riferimento alle istruzioni per il lavaggio dei materiali duttili. Le parti in plastica e in metallo possono essere pulite con una spugna, acqua tiepida e un detergente delicato. Non lavare mai con detergenti abrasivi, a base di ammoniaca, candeggina, o alcool.
- **Uso e logoramento** - Impatti ripetuti possono causare danni. La struttura è resistente ma potrebbe indebolirsi a causa dell'impatto della ruote posteriori contro scale o bordo del marciapiede. Le gomme si usureranno e la compertura delle ruote deve essere sostituita se necessario. Le scarpe del vostro bambino, se già da passeggino, possono rovinare i rivestimenti in tessuto.
- **Manutenzione** - Controllare periodicamente se le sicure, i freni, le ruote, l'imbacatura, le chiusure, i regolatori del sedile, le giunzioni e i dispositivi di fissaggio funzionino in maniera regolare. Dovrebbero poter muoversi sempre e viene richiesta una manutenzione minima. Tuttavia una regolare applicazione di lubrificante spray ad esempio silicone (non utilizzare olio o grasso) allungherà la vita del sistema di trasporto e renderà più facile l'apertura e la chiusura. Si consiglia di revisionare e rinnovare il prodotto prima di utilizzarlo per un secondo bambino, o dopo 18 mesi, a seconda di cosa arriva prima!

Legenda:

	Fare riferimento all'avvertimento XX		Ripetere l'azione x volte		Tenere premuto
	Azione corretta		Freccia per azioni generali		Controllare
	Azione sbagliata		Blocco		Procedere al punto XX
	Segnale acustico		Sblocco		Ripetere l'azione nell'altro lato

Lista delle parti:

Si prega di far riferimento ai diagrammi:

P1: Telaio

P2: Ruota posteriore (x2)

P3: Truota anteriore

P4: Telaio cappottina

P5: Parafango con copertura

P6: Parapioggia

P7: Rivestimento carrozzina (con materasso e inserto)

P8: Unità convertibile (con imbracatura)

Gamma di colori (venduti separatamente):

P9: Cinghia dell'imbracatura

P10: Tessuto cappottina

P11: Coprigambe per carrozzina

P12: Coprigambe per passeggino

Parti di ricambio:

Le parti di ricambio disponibili sono elencate qui di seguito. Per il Regno Unito e l'Irlanda è possibile ordinare tramite il nostro sito web: <http://www.cosatto.com/service-centre/spares>

I clienti al di fuori del Regno Unito e dell'Irlanda possono contattare il distributore locale indicato su <http://www.cosatto.com/stockists>

In caso di ulteriore assistenza, non esitate a contattarci all'nostro indirizzo email: cuddle@cosatto.com

S1: Barra di protezione frontale

S2: Copertura parafango

S3: Parapioggia

S4: Telaio cappottina

S5: Ruota posteriore

S6: Cestino

S7: Truota anteriore

S8: Rivestimento carrozzina

S9: Materasso carrozzina

S10: Inserto rivestimento carrozzina

S11: Unità seggiolino convertibile

S12: (set di) cuscini pettorali

S13: Imbracatura

S14: Imbottitura inguine

S15: Cinghia dell'imbracatura

S16: Tessuto cappottina

S17: Coprigambe per carrozzina

S18: Coprigambe per passeggino

Informazioni per l'uso e il montaggio:

Si prega di fare riferimento ai diagrammi di istruzione

- Telaio**
- 1- Apertura:**
Rilasciare la sicura (a) auto e sollevare la maniglia verso l'alto fino a che il telaio non sia bloccato (b).
Assicurarsi che il telaio sia bloccato a dovere.
- 2- Regolare la posizione della maniglia:**
- Truota anteriore**
- 3- Montaggio:**
- 4- Rimozione:**
- Ruota posteriore**
- 5- Montaggio:**
- 6- Rimozione:**
- Freno**
- 7- Applicazione:**
- 8- Rilascio:**
- Blocco rotazione della ruota anteriore**
- 9- Applicazione:**
- 10- Rilascio:**
- Cestino**
- 11- Rimozione:**
Per riposizionarlo eseguire il procedimento al contrario.
- Telaio**
- 12- Chiusura:**
Attenzione: Il telaio non può essere ripiegato in modalità carrozzina o seggiolino auto. Per richiudere il telaio con il sedile, questo deve essere rivolto in avanti e nella posizione più dritta.
Tenendo premuto il pulsante primario di rilascio (a), spingere entrambe le leve secondarie (b) all'indietro.
Tenere premuta la maniglia (c) fino a che la sicura non blocchi il telaio in posizione piegata (d).
Piegarla la maniglia verso l'interno **2** per facilitare la chiusura (e).
- Prima di iniziare:**
- 13-** Slacciare la linguetta sotto il sedile (a).
Portare la linguetta sopra la barra di supporto e allacciarla (b).
- 14-** Montare (a) e fissare (b) la fodera della carrozzina (con materasso e inserto) sull'unità sedile convertibile.
- 15-** Fissare il paraurti al seggiolino decappottabile (a).
- 16-** Facendo caso all'orientamento del telaio della cappottina, inserire il telaio della cappottina nel rivestimento in tessuto (a) e fissare i perni filettati (b).
- 17-** Aprire il coperchio (a) e fissare gli altri bottoni automatici (b).
- 18-** Montare (a) e fissare (b, c) la cappottina al sedile convertibile.
- 19-** Inserire e fissare (a) la cinghia dell'imbracatura alla maniglia del telaio.
- Modalità carrozzina**
- 20- Montaggio:**
Attenzione: In modalità carrozzina, il sedile dovrebbe essere montato rivolto all'indietro.
Il passeggino è adatto dalla nascita fino a quando il bambino non è pronto per una posizione completamente seduta (modalità passeggino).
L'unica posizione consentita è quella distesa
Il telaio del sedile e della culla sono marcati da dei pallini (a) che devono risultare dallo stesso lato e allineati per una montatura corretta.
- 21- Rimozione:**
Attenzione: Assicurarsi che il paraurti sia saldamente montato prima di sollevare il seggiolino dal telaio.
- Cappottina**
- 22- Adattamenti:**
- 23- Rimozione:**

Barra di protezione frontale **24- Rimozione:**

Coprigambe per carrozzina **25- Montaggio:**

Per rimuovere seguire il procedimento inverso.

Parapioggia **26- Montaggio:**

Per rimuovere seguire il procedimento inverso.

Uso della modalità carrozzina senza passeggino, materasso e inserto

In modalità carrozzina, il sedile convertibile può essere utilizzato sia con il rivestimento della carrozzina (con materasso e inserto) montato che senza.

AVVERTENZA: Se usato senza il rivestimento della carrozzina, il sistema di ritenuta deve essere usato in ogni momento.

Prima di iniziare:

27- Slacciare (a) e rimuovere (b) il rivestimento del sedile dall'unità sedile convertibile.

28- Gli inserti della modalità carrozzina (a) e il materasso (b) possono essere rimossi per la pulizia della fodera del sedile.

Per riposizionarlo eseguire il procedimento al contrario.

Imbracatura

29- Apertura:

30- Chiusura:

31- Regolare la lunghezza delle bretelle:

Far scivolare i regolatori delle bretelle fino alla lunghezza desiderata (a, b & c)

32- Regolare la posizione delle bretelle delle spalle:

Aprire la cerniera di accesso superiore per accedere ai fermi delle tracolle (a).

Regolare la posizione della tracolla (b).

Chiudere la zip.

33- Prima di iniziare:

Attenzione: In modalità passeggino, il sedile convertibile deve essere utilizzato senza l'imbottitura della carrozzina, del materasso e dell'inserto.

Aprire e rimuovere la fodera del sedile dal sedile. (Fare riferimento al passaggio **27**)

Rimuovere l'unità del sedile convertibile dal telaio (a) (vedere il passaggio **21**).

Individuare e collegare le cinghie della modalità passeggino sul lato inferiore del seggiolino decappottabile (b & c).

34- Montaggio:

Attenzione: In modalità passeggino, il sedile può essere montato sia all'indietro sia in avanti.

35- Rimozione:

36- In modalità passeggino, il sistema di ritenuta deve essere utilizzato in qualsiasi momento.

Per il funzionamento dell'imbracatura fare riferimento ai punti **29 - 32**.

37- Rimozione:

Aprire la cerniera di accesso superiore per accedere ai fermi delle tracolle (a).

Far passare le cinghie attraverso lo schienale (b).

Aprire la cerniera di accesso inferiore per accedere ai fermi della cinghia in vita (c).

Spingere il fermo della cinghia in vita attraverso lo schienale (d).

Far passare la cintura inguinale attraverso il seggiolino (e).

Per riposizionarlo eseguire il procedimento al contrario.

Reclinare il sedile

38- Regolare la posizione reclinata:

AVVERTENZA: Durante la regolazione del seggiolino, il bambino deve essere lontano dalle parti in movimento.

Modalità passeggino

Imbracatura

- Barra di protezione frontale** **39- Apertura:**
40- Rimozione:
- Coprigambe per passeggero** **41- Montaggio:**
Per rimuovere seguire il procedimento inverso.
- Cappottina** **42- Adattamenti:**
43- Rimozione:
- Parapioggia** **44- Montaggio:**
Per rimuovere seguire il procedimento inverso.



PT

IMPORTANTE! LEIA CUIDADOSAMENTE ANTES DE USAR E GUARDE PARA FUTURA CONSULTA

Informação Importante de segurança

Geral:

- **AVISO:** NUNCA deixe a sua criança sem supervisão.
- **AVISO:** Certifique-se que todos os dispositivos de fecho se encontram bloqueados antes de utilizar.
- **AVISO:** Para evitar ferimentos, certifique-se que a sua criança se encontra afastada enquanto abre e fecha este produto.
- **AVISO:** Não deixe que a sua criança brinque com este produto.
- **AVISO:** Este produto não é apropriado à corrida, skate.
- **AVISO:** Verifique se a unidade de assento conversível ou os dispositivos de encaixe do assento de carro para criança estão corretamente engatados antes de utilizar.
- **AVISO:** Use sempre o pára-choques com a cobertura de tecido montada.
- Não utilize peças sobressalentes ou acessórios que não sejam aprovados pela Cosatto.
- É fornecido um cesto para transporte de 2Kg de mercadorias, uniformemente distribuídas.
- Qualquer carga adicional anexada à pega traseira ou nas laterais do veículo irá afetar a estabilidade e segurança do veículo.
- Não utilize este produto numa plataforma pois isto pode tornar o mesmo inseguro.
- Ative sempre o travão quando coloca ou retira a criança do veículo.
- Nunca leve duas crianças no produto.
- Este produto encontra-se em conformidade com a BS EN 1888-2:2018.

PT

Modo de carrinho de bebé:

- O modo de carrinho de bebé é alcançado por meio da utilização da unidade de assento conversível (apenas voltada para trás) presa ao chassis. Neste modo: Este produto destina-se apenas a crianças que não se conseguem sentar e rolar por elas próprias e não conseguem erguer-se com as mãos e joelhos. Peso máximo da criança: 9 Kg. Só deve ser usada em posição horizontal.
- No modo de carrinho de bebé, a unidade de assento conversível pode ser usada com ou sem o forro do carrinho de bebé (com colchão e inserção) ajustado.
- **AVISO:** Este produto só é adequado para crianças que não se conseguem sentar sozinhas.
- **AVISO:** Não utilize no caso de alguma peça partida, rasgada ou em falta.
- A cabeça da criança nunca deve permanecer mais baixa que o corpo da criança.
- Não deve ser adicionado nenhum colchão extra.

Usando o modo de carrinho de bebé sem o forro do carrinho de bebé, colchão e inserção:

- **AVISO:** Quando usado sem o forro do carrinho de bebé montado, o sistema de retenção deve ser usado continuamente.
- **AVISO:** Utilize sempre o cinto entre pernas em combinação com o cinto de cintura.

- Certifique-se que a sua criança tem os arreios ajustados corretamente em todas as ocasiões. As argolas em D são fornecidas nos arreios existentes para anexar um cinto de segurança separado aprovado para BS EN 13210 no caso de isto ser necessário.

Modo cadeirinha:

- O modo de cadeirinha é alcançado por meio da utilização da unidade de assento conversível (apenas voltada para trás) presa ao chassis. Neste modo:
Este produto é adequada para crianças a partir dos 6 meses até a um peso máximo de 18 kg.
- AVISO:** Esta unidade de assento conversível não é adequada em modo de cadeirinha de empurrar para crianças com idade inferior a 6 meses.
- AVISO:** Use sempre o sistema de retenção.
- AVISO:** Utilize sempre o cinto entre pernas em combinação com o cinto de cintura.
- Certifique-se que a sua criança tem os arreios ajustados corretamente em todas as ocasiões. As argolas em D são fornecidas nos arreios existentes para anexar um cinto de segurança separado aprovado para BS EN 13210 no caso de isto ser necessário.

Modo assento de carro:

- Esta combinação é adaptada a crianças desde o nascimento até um peso máximo de utilizador até 13kg.
- Para utilizar como sistema de viagem, o chassis apenas é compatível com o assento de carro para criança aprovado pela Cosatto e respectivo adaptador de assento de carro para criança (Todos vendidos separadamente). Neste modo:
Este produto não substitui uma alfofa ou cama. Se a sua criança precisar de dormir, deve então ser colocada numa alfofa adequada, cama ou alfofa de transporte.

Tira do cabo:

- A tira do cabo destina-se a ajudar a manter o sistema de viagem perto do utilizador. Destina-se apenas à utilização de adultos.
- A tira do cabo não deve ser usada como uma rédea de guia ou pulseira para crianças. Isso pode ser perigoso.
- a pendurar itens na tira do cabo irá afetar a estabilidade da sua cadeirinha de empurrar.
- Utilize a tira do cabo apenas para a finalidade a que a mesma se destina.

Tratamento e manutenção:

- O seu sistema de viagem foi concebido para ir de encontro aos padrões de segurança global, e com uma utilização e manutenção corretas irá proporcionar muitos anos de desempenho sem problemas.
- Armazenamento** - Guarde sempre o seu sistema de viagem seco. Guarde sempre o seu sistema de viagem seco. Guardar um sistema de viagem húmido irá proporcionar o aparecimento de mofo, por isso após exposição a condições húmidas seque com um pano suave e permita que este seque antes de guardar. Nunca deixe ao sol por longos períodos de tempo - alguns tecidos podem perder a cor.
- Limpeza** - Consultar cuidados de lavagem em materiais suaves para instruções de limpeza. As partes plásticas e metálicas podem ser limpas com uma esponja embebida em água morna e detergente neutro. Nunca limpar com produtos abrasivos, à base de amónia, lixívia ou álcool.
- Desgaste e Rasgos** - O chassis é forte mas irá enfraquecer a roda traseira se esta colidir a descer escadas ou bermas. Um impacto contínuo causará danos. O chassis é forte mas irá enfraquecer a roda traseira se esta colidir a descer escadas ou bermas. Os pneus sofrerão desgaste com a utilização e as unidades das rodas devem ser substituídas se necessário. Se a sua criança usar sapatos rijos, estes podem danificar o tecido macio.
- Tratamento e Manutenção** - Inspeção regularmente os dispositivos de tranca, travões, rodas, montagem de arreios, acessórios, ajustadores de assento, juntas e outros acessórios para se certificar que estes se encontram seguros e em pleno funcionamento. Estes deveriam estar livres para movimento a qualquer ocasião. Estas devem mover-se livremente em todas as ocasiões e necessitam de um mínimo de manutenção. Contudo, a aplicação regular de um spray lubrificante como por exemplo silicone (não utilize óleo ou gordura) irá prolongar a vida do seu sistema de viagem e tornar a abertura e fecho mais fáceis. O seu sistema de viagem deve ser reparado ou recondicionado antes de ser utilizado por um segundo bebé, ou após os 18 meses, consoante o que for mais cedo.

Chave de linguagem visual:

	Consultar aviso XX		Repetir a ação x vezes		Pressionar e manter
	Ação correta		Seta de ação geral		Verificar
	Ação incorreta		Bloquear		Continuar para passo XX
	Som audível		Desbloquear		Repetir no outro lado

Lista de Peças:

Por favor, consulte os diagramas:

P1: Chassis

P2: Roda traseira (x2)

P3: Roda dianteira

P4: Aro da Capota

P5: Barra pára-choques com cobertura

P6: Cobertura contra a chuva

P7: Forro do carrinho de bebé (com colchão e inserção)

P8: Assento conversível (com arnês)

Pacote a cores (vendido separadamente):

P9: Tira do cabo

P10: Tecido da Capota

P11: Saco do carrinho de bebé

P12: Saco da cadeirinha

Peças de Substituição

As peças de substituição mostradas abaixo encontram-se disponíveis para o seu produto. Para os clientes do Reino Unido e Irlanda, encomendas através do nosso website: <http://www.cosatto.com/service-centre/spares>
Para os clientes do Reino Unido e Irlanda, a informação de contacto para o seu distribuidor local encontra-se em <http://www.cosatto.com/stockists>

Se precisar de mais assistência, queira contactar-nos através do cuddle@cosatto.com

S1: Pára-choques

S2: Cobertura da barra pára-choques

S3: Cobertura contra a chuva

S4: Aro da Capota

S5: Roda traseira

S6: Cesto

S7: Roda dianteira

S8: Forro de carrinho de bebé

S9: Colchão de carrinho de bebé

S10: Inserção de carrinho de bebé

S11: Unidade de assento conversível

S12: Almofada de peito (conjunto)

S13: Cinto

S14: Almofada de entre as pernas

S15: Tira do cabo

S16: Tecido da Capota

S17: Saco do carrinho de bebé

S18: Saco da cadeirinha

Informação de ajuste e operação:

Por favor, consulte os diagramas de instruções:

- Chassis** 1- **Abertura:**
Abra o bloqueio automático (a) e suba a pega até que o chassis fique bloqueado na posição (b).
Verifique se o chassis se encontra bloqueado.
- Roda dianteira** 2- **Ajuste da posição da pega**
3- **Instalação:**
4- **Remoção:**
- Roda traseira** 5- **Instalação:**
6- **Remoção:**
- Travão** 7- **Aplicar:**
8- **Retirar:**
- Bloqueio da articulação giratória dianteira** 9- **Aplicar:**
10- **Retirar:**
11- **Remoção:**
A remontagem faz-se do modo inverso deste procedimento.
- Chassis** 12- **Fechar:**
Nota: a estrutura não pode ser dobrada no modo de carrinho de bebé ou no modo de assento de carro.
Para fechar com a unidade de assento instalada, a unidade de assento deve encontrar-se virada para a frente com a posição de inclinação no ângulo mais reto possível. Enquanto pressiona o botão de desbloqueio principal (a), puxe as alavancas secundárias (b) para trás.
Pressione a pega (c) até que o bloqueio automático retenha o chassis na posição dobrada (d). Dobre a pega para dentro 2 para obter uma dobra mais compacta (e).
Preparação:
- Unidade de assento conversível:** 13- Abra a aba por baixo da unidade de assento (a).
Estique a aba sobre a barra de apoio e aperte novamente (b).
14- Encaixe (a) e prenda (b) o forro do carrinho de bebé (com colchão e inserção) à unidade de assento conversível.
15- Prenda a barra pára-choques à unidade de assento conversível (a).
16- Observe a orientação da estrutura da capota, insira a a estrutura da capota dentro da tecido da Capota (a) e prenda as molas da dobradiça (b).
17- Abra a capota (a) e fixe as molas restantes (b).
18- Encaixe (a) e prenda (b, c) a capota à unidade de assento conversível.
19- Encaixe prenda (a) a tira do cabo na pega do chassi.
- Modo de carrinho de bebé:** 20- **Instalação:**
Nota: Em modo de carrinho de bebé, a unidade de assento só deve ser ajustada voltada para trás.
Esta cadeirinha é adequada desde o nascimento até que a criança esteja pronta para uma posição totalmente sentada (modo de cadeirinha).
Só deve ser usada em posição horizontal.
Estão marcados pontinhos nas montagens do assento e nas montagens da alcofa (a). Estes devem permanecer no mesmo lado se instalados corretamente.
21- **Remoção:**
Nota: Certifique-se que a barra do pára-choques está bem encaixada antes de levantar a unidade de assento conversível para fora do chassi.
- Capota** 22- **Ajuste:**
23- **Remoção:**

- Pára-choques** **24- Remoção:**
- Saco do carrinho de bebé** **25- Instalação:**
A remoção é o procedimento inverso a este.
- Cobertura contra a chuva** **26- Instalação:**
A remoção é o procedimento inverso a este.
Usando o modo de carrinho de bebé sem o forro do carrinho de bebé, colchão e inserção:
No modo de carrinho de bebé, a unidade de assento conversível pode ser usada com ou sem o forro do carrinho de bebé (com colchão e inserção) ajustado.
AVISO: Quando usado sem o forro do carrinho de bebé montado, o sistema de retenção deve ser usado continuamente.
Preparação:
- 27-** abra o fecho (a) e remova (b) o forro do assento da unidade de assento conversível.
- 28-** As inserções do modo de carrinho de bebé (a) e o colchão (b) podem ser removidos para limpeza do forro da unidade de assento conversível.
A remontagem faz-se do modo inverso deste procedimento.
- Cinto** **29- Abertura:**
- 30- Fechar:**
- 31- Ajuste do comprimento da alça:**
Deslize o ajustador da alça para o comprimento desejado (a, b e c).
- 32- Ajustar a posição da alça de ombro:**
Abra o fecho de correr de acesso superior para obter acesso às tiras retentoras dos ombros (a).
Ajuste a posição da tira dos ombros (b).
Feche o fecho de correr.
- Modo cadeirinha** **33- Preparação:**
Nota: No modo de cadeirinha, a unidade de assento conversível deve ser usada sem o forro do carrinho de bebé, colchão e inserção.
Abra o fecho e remova o forro do assento da unidade de assento conversível. (Consulte o passo **27**).
Remova a unidade do assento conversível do chassi (a) (consulte o passo **21**).
Localize e una as tiras do modo de cadeirinha na parte inferior da unidade de assento conversível (b & c).
- 34- Instalação:**
Nota: Em modo de carrinho de passeio, a unidade de assento pode ser ajustada voltada para trás ou frente.
- 35- Remoção:**
- Cinto** **36-** No modo de cadeirinha de empurrar, o sistema de retenção deve ser usado continuamente.
Consulte os passos **29 - 32** para a operação do arnês.
- 37- Remoção:**
Abra o fecho de correr de acesso superior para obter acesso às tiras retentoras dos ombros (a).
Empurre o retentor da alça de ombro através do encosto (b).
Abra o fecho de correr inferior para ter acesso às tiras retentoras da cintura (c).
Passe a tira retentora da cintura através do encosto (d).
Empurre o retentor da alça de virilha através do assento (e).
A remontagem faz-se do modo inverso deste procedimento.
- Reclinação da cadeira** **38- Ajuste da posição reclinável:**
AVISO: A criança deve estar livre das partes móveis ao fazer o ajuste.

<u>Pára-choques</u>	39- Abertura:
	40- Remoção:
<u>Saco da cadeirinha</u>	41- Instalação:
	A remoção é o procedimento inverso a este.
<u>Capota</u>	42- Ajuste:
	43- Remoção:
<u>Cobertura contra a chuva</u>	44- Instalação:
	A remoção é o procedimento inverso a este.

ВАЖНО! ВНИМАТЕЛЬНО ПРОЧТИТЕ, ПРЕЖДЕ ЧЕМ ПОЛЬЗОВАТЬСЯ ИЗДЕЛИЕМ, И СОХРАНИТЕ ДЛЯ ИСПОЛЬЗОВАНИЯ В БУДУЩЕМ

Важная информация по технике безопасности

Общие сведения:

- **ВНИМАНИЕ!** КАТЕГОРИЧЕСКИ ЗАПРЕЩАЕТСЯ оставлять ребенка без присмотра.
- **ВНИМАНИЕ!** Прежде чем использовать коляску, убедитесь, что задействованы все фиксаторы.
- **ВНИМАНИЕ!** Раскладывайте и складывайте изделие на удалении от ребенка во избежание травм.
- **ВНИМАНИЕ!** Не давайте ребенку использовать изделие в качестве игрушки.
- **ВНИМАНИЕ!** Данное изделие не предназначено для бега или катания на роликах.
- **ВНИМАНИЕ!** Перед использованием убедитесь, что крепления сиденья-трансформера или детского автокресла зафиксированы правильно.
- **ВНИМАНИЕ!** Обязательно используйте поручень с тканевым чехлом.
- Запрещается использовать запасные части или аксессуары сторонних производителей.
- Коляска оснащена корзиной для покупок, общий вес которых не должен превышать 2 кг и должен быть распределен равномерно.
- Вещи, висящие на ручке, на спинке или боках коляски снижают ее устойчивость и уровень безопасности.
- Запрещается использовать это изделие с платформой, поскольку такая конфигурация может быть опасной.
- Обязательно ставьте коляску на тормоз перед тем, как посадить или извлечь ребенка.
- Запрещается перевозить в коляске больше одного ребенка.
- Изделие соответствует требованиям стандарта BS EN 1888-2:2018.

С опущенной спинкой:

- Для использования в режиме детской коляски (с полностью опущенной спинкой, только спиной по ходу движения) следует закрепить сиденье-трансформер на раме. В этой конфигурации: Данное изделие предназначено только для детей, которые не могут сидеть самостоятельно, переворачиваться и передвигаться, используя руки и колени. Максимальный вес ребенка – 9 кг. Используется только в лежачем положении
 - При полностью опущенной спинке сиденье-трансформер может использоваться как с вкладышем коляски (с матрасом и вставкой), так и без него.
 - **ВНИМАНИЕ!** Данное изделие предназначено только для детей, которые не могут сидеть самостоятельно.
 - **ВНИМАНИЕ!** В случае поломки, деформации или отсутствия отдельных деталей использовать изделие нельзя.
 - Голова ребенка должна постоянно находиться выше туловища.
 - Не следует класть дополнительный матрас.
- Использование с опущенной спинкой без вкладыша коляски, матраса и вставки:**
- **ВНИМАНИЕ!** При использовании без вкладыша коляски нужно обязательно использовать удерживающее устройство.
 - **ВНИМАНИЕ!** Вместе с поясным ремнем необходимо обязательно использовать паховый ремень.

- Убедитесь, что ремень подогнан по фигуре и надежно удерживает ребенка. На ремнях имеются полукольца, за которые при необходимости можно закрепить дополнительные удерживающие ремни, которые соответствуют требованиям стандарта BS EN 13210.

С регулируемой спинкой:

- Для использования в режиме прогулочной коляски (с регулируемой спинкой, лицом или спиной по ходу движения) следует закрепить сиденье-трансформер на раме. В этой конфигурации: Данное изделие предназначено для детей в возрасте от 6 месяцев. Максимальный вес ребенка – 18 кг.
- **ВНИМАНИЕ!** В конфигурации с поднятой регулируемой спинкой это сиденье-трансформер не предназначено для детей младше 6 месяцев.
- **ВНИМАНИЕ!** Всегда используйте входящие в комплект коляски ремни.
- **ВНИМАНИЕ!** Вместе с поясным ремнем необходимо обязательно использовать паховый ремень.
- Убедитесь, что ремень подогнан по фигуре и надежно удерживает ребенка. На ремнях имеются полукольца, за которые при необходимости можно закрепить дополнительные удерживающие ремни, которые соответствуют требованиям стандарта BS EN 13210.

Конфигурация автокресла:

- Эта конфигурация предназначена для детей с момента рождения. Максимальный вес ребенка – 13 кг.
- При перевозке ребенка в автомобиле рама совместима только с детским автокреслом, одобренным Cosatto, и соответствующим адаптером детского автокресла (приобретаются отдельно). В этой конфигурации: Изделие не заменяет люльку или кроватку. Если ребенку необходимо поспать, его следует уложить в удобную колыбельку, кроватку или переносную колыбельку.

Якорный ремень:

- Якорный ремень помогает надежно зафиксировать транспортировочную систему на пассажире. Допускается использование только взрослыми.
- Запрещается использовать якорный ремень в качестве детских вожжей или ремешка на запястье. Это может быть опасно.
- Запрещается подвешивать предметы на якорный ремень: это может нарушить устойчивость коляски.
- Используйте якорный ремень только по прямому назначению.

Уход и обслуживание:

- Коляска полностью соответствует всем нормам безопасности и при правильном использовании прослужит долгие годы.
- **Хранение** - Храните транспортировочную систему в сухом виде. Храните транспортировочную систему в сухом виде. На влажной транспортировочной системе может образоваться плесень. Поэтому влажную транспортировочную систему следует предварительно протереть насухо мягкой тканью и тщательно высушить. Запрещается надолго оставлять на солнце во избежание выгорания обивки.
- **Чистка** - Производите чистку в соответствии с рекомендациями для текстиля. Пластиковые и металлические детали легко очищаются губкой, смоченной мягким моющим средством. Запрещается использовать абразивные чистящие средства, средства на основе аммиака и растворителя, а также отбеливатели.
- **Амортизация** - Коляска оснащена прочной рамой. Однако прочность рамы может снизиться, если заднее колесо будет биться о ступеньки или бордюры. При постоянных ударах коляска может выйти из строя. Коляска оснащена прочной рамой. Однако прочность рамы может снизиться, если заднее колесо будет биться о ступеньки или бордюры. Покрышки постепенно изнашиваются. Поэтому в случае необходимости колеса следует заменить. Если ребенок носит обувь на твердой подошве, он может повредить тканевую обивку.
- **Уход и обслуживание** - Необходимо регулярно осматривать фиксаторы, тормоза, колеса, удерживающие ремни, защелки, регуляторы, шарниры и крепления. Они должны быть полностью исправны и находиться в рабочем состоянии. Движущиеся части должны перемещаться свободно. Они должны всегда вращаться свободно и практически не требуют технического обслуживания. Тем не менее, рекомендуется регулярно наносить тонкий слой смазки (только силикон из баллончика, запрещается использовать смазочное масло и консистентную смазку), чтобы продлить срок службы транспортировочной системы и упростить процесс раскладывания и складывания. Техническое обслуживание и ремонт коляски следует производить перед ее использованием для второго ребенка или по истечении 1,5 лет (в зависимости от того, что наступит раньше).

Условные обозначения:

	См. меры предосторожности XX		Повторить действие x раз		Нажать и удерживать
	Правильно		Указывает на действие общего характера		Проверить
	Неправильно		Зафиксировать		Продолжить с шага XX
	Слышен звук		Разблокировать		Повторить с другой стороны

Перечень запасных частей:

См. схемы:

P1: Рама

P2: Задние колеса (x2)

P3: Передние колеса

P4: Рама козырька

P5: Поручень с накладкой

P6: Дождевик

P7: Вкладыш коляски (с матрасом и вставкой)

P8: Сиденье-трансформер (с удерживающими ремнями)

Цветовая гамма (приобретается отдельно):

P9: Якорный ремень

P10: Ткань капюшона

P11: Фартук для детской коляски

P12: Фартук для прогулочной коляски

Запасные части:

Ниже указаны запасные части, которые вы можете приобрести для этого устройства. Если вы находитесь в Великобритании или в Ирландии, сделайте заказ через наш веб-сайт: <http://www.cosatto.com/service-centre/spares>

Если вы находитесь за пределами Великобритании или Ирландии, обратитесь к вашему местному дистрибьютору. Контактные данные дистрибьютора доступны по адресу <http://www.cosatto.com/stockists>

Если у вас остались вопросы, напишите нам на адрес cuddle@cosatto.com

S1: Поручень

S2: Накладка на поручень

S3: Дождевик

S4: Рама козырька

S5: Задние колеса

S6: Корзина

S7: Передние колеса

S8: Вкладыш коляски

S9: Матрас в коляску

S10: Вставка вкладыша

S11: Сиденье-трансформер

S12: Нагрудные накладки (комплект)

S13: Удерживающие ремни

S14: Паховый ремень

S15: Якорный ремень

S16: Ткань капюшона

S17: Фартук для детской коляски

S18: Фартук для прогулочной коляски

Информация по установке и использованию:

См. следующие схемы к инструкции:

- Рама** 1- **Открытие:**
Высвободите автоматический блокиратор (а) и потяните ручку вверх до фиксации рамы в правильном положении (b).
Убедитесь, что рама раскрылась до конца.
- Передние колеса** 2- **Регулировка положения ручки**
3- **Установка:**
4- **Снятие:**
- Задние колеса** 5- **Установка:**
6- **Снятие:**
- Тормоз** 7- **Фиксация:**
8- **Высвобождение:**
- Блокиратор поворота переднего колеса** 9- **Фиксация:**
10- **Высвобождение:**
- Корзина** 11- **Снятие:**
Для установки на место выполните указанные действия в обратном порядке.
- Рама** 12- **Закрывание:**
Примечание: При полностью опущенной спинке или при использовании в качестве автокресла сложить раму невозможно.
Чтобы закрыть шасси с установленным сиденьем, сиденье должно быть установлено лицом по ходу движения, а спинка приведена в крайнее верхнее положение.
Нажав и удерживая основную кнопку разблокировки (а), оттяните назад оба вспомогательных фиксатора (b).
Нажмите на ручку (с) до фиксации автоматическим блокиратором рамы в сложенном положении (d).
Сложите ручку внутрь 2, чтобы рама занимала меньше места (е).
13- **Подготовка:**
- Сиденье-трансформер:** 13- Отстегните клапан под сиденьем (а).
Протяните клапан над опорой и снова застегните (b).
14- Установите (а) и прикрепите (b) вкладыш коляски (с матрасом и вставкой) к сиденью-трансформеру.
15- Прикрепите поручень к сиденью-трансформеру (а).
16- Соблюдая ориентацию рамы капюшона, вставьте раму капюшона в ткань капюшона (а) и застегните кнопки (b).
17- Поднимите капюшон (а) и застегните остальные кнопки (b).
18- Установите (а) и прикрепите (b, c) капюшон к сиденью-трансформеру.
19- Установите и прикрепите (а) якорный ремень сиденью-трансформеру.
20- **Установка:**
Примечание: При полностью опущенной спинке сиденье следует устанавливать только спиной по ходу движения.
Прогулочная коляска предназначена для детей с момента рождения и до того, как ребенок научится уверенно сидеть (конфигурация с регулируемой спинкой).
Используется только в лежачем положении.
На крепления сиденья и колыбельки нанесены точки (а). При правильной установке они должны находиться на той же стороне и быть совмещены.
21- **Снятие:**
Примечание: убедитесь, что поручень установлен правильно, перед тем как снимать сиденье-трансформер с рамы.
- С опущенной спинкой:** 22- **Регулировка:**
23- **Снятие:**
- Козырек**

- Поручень** **24- Снятие:**
- Фартук для детской коляски** **25- Установка:**
Для снятия выполните указанные действия в обратном порядке.
- Дождевик** **26- Установка:**
Для снятия выполните указанные действия в обратном порядке.
Использование с опущенной спинкой без вкладыша коляски, матраса и вставки:
При полностью опущенной спинке сиденье-трансформер может использоваться как с вкладышем коляски (с матрасом и вставкой), так и без него.
ВНИМАНИЕ! При использовании без вкладыша коляски нужно обязательно использовать удерживающее устройство.
Подготовка:
- 27-** Расстегните молнию (а) и снимите (b) вкладыш с сиденья-трансформера.
- 28-** Вставки (а) и матрас (b), используемые при полностью опущенной спинке, можно снять для чистки вкладыша сиденья.
Для установки на место выполните указанные действия в обратном порядке.
- Удерживающие ремни** **29- Открывание:**
- 30- Закрывание:**
- 31- Регулировка длины ремня:**
Протяните натяжитель ремня до нужной длины (а, b & с).
- 32- Регулировка положения плечевого ремня:**
Расстегните верхнюю молнию, чтобы получить доступ к фиксаторам плечевых ремней (а).
Отрегулируйте положение плечевых ремней (b).
Застегните молнию.
- С регулируемой спинкой** **33- Подготовка:**
Примечание: В конфигурации с поднятой регулируемой спинкой следует использовать сиденье-трансформер без вкладыша коляски, матраса и вставки.
Расстегните молнию и снимите вкладыш с сиденья-трансформера (см. шаг **27**).
Снимите сиденье-трансформер с рамы (а) (см. шаг **21**).
Для использования в режиме прогулочной коляски пристегните соответствующие ремни, расположенные на нижней стороне сиденья-трансформера (b и с).
- 34- Установка:**
Примечание: В конфигурации с поднятой регулируемой спинкой сиденье можно устанавливать как спиной, так и лицом по ходу движения.
- 35- Снятие:**
- 36-** В конфигурации с поднятой регулируемой спинкой нужно обязательно использовать удерживающее устройство.
Использование удерживающих ремней – см. шаги **29 – 32**.
- 37- Снятие:**
Расстегните верхнюю молнию, чтобы получить доступ к фиксаторам плечевых ремней (а).
Протяните фиксатор плечевого ремня через спинку (b).
Расстегните нижнюю молнию, чтобы получить доступ к фиксаторам поясного ремня (с).
Протяните фиксатор поясного ремня сквозь спинку (d).
Протяните фиксатор пахового ремня через сиденье (е).
Для установки на место выполните указанные действия в обратном порядке.

Наклон сиденья

38- Регулировка угла наклона спинки:

ВНИМАНИЕ! Регулируя коляску, следите за тем, чтобы ребенок не приближался к ее подвижным деталям.

Поручень

39- Открывание:

40- Снятие:

Фартук для прогулочной коляски

41- Установка:

Для снятия выполните указанные действия в обратном порядке.

Козырек

42- Регулировка:

43- Снятие:

Дождевик

44- Установка:

Для снятия выполните указанные действия в обратном порядке.

重要提示！使用前仔细阅读并保留以备将来参考。

重要安全信息

通用：

- **警告：** 请勿允许儿童独自留守汽车。
- **警告：** 确保所有锁定装置使用前已安全扣好。
- **警告：** 为避免受伤，打开和折叠产品时，确保您的孩子远离它。
- **警告：** 您的孩子切勿无人看管。
- **警告：** 本产品不适合跑步或滑冰。
- **警告：** 确保可转换的座椅或儿童安全座椅安全装备使用前已安全扣好。
- **警告：** 请始终使用配有布套的前扶手。
- 请使用Cosatto认可的配件或零件，因为它们可能使婴儿车安全。
- 提供的篮子为运行中使用，分布均匀，达到的最大重量为2公斤。
- 附连到手柄上或靠背后部或在车侧部的任何附加负载将会影响车的稳定性。
- 不要同时与婴儿车使用脚踏板，因为它可能使婴儿车不安全。
- 抱起和放下婴儿时，随时使用刹车。
- 切勿在您的婴儿车里座二个小孩。
- 本产品符合BS EN 1888-2: 2018。

婴儿车模式：

- 婴儿车模式是使用可转换的座椅安装在底盘上实现的(仅后向安装)。在这种模式下：
该产品只用于不可独立坐骑、转身和自己用手和膝盖爬起来的儿童。小孩最大体重为：9公斤。
必须只使用在平躺位置。
- 在婴儿车模式下，安全座椅可以与配备的婴儿车衬垫（带有床垫和保护垫）一起使用或者不用。
- **警告：** 该产品只用于不可独立坐骑的儿童。
- **警告：** 如有任何破碎、破损或失踪的零部件，请勿使用该手提式婴儿床。
- 孩子的头部不可以低于孩子的身体。
- 没有添加额外的垫子。

在婴儿车模式下不使用婴儿车衬垫、床垫和保护垫时：

- **警告：** 在没有配备婴儿车衬垫的情况下使用时，必须始终使用约束系统。
- **警告：** 请始终使用腰带胯部带结合。
- 确保您的孩子在任何时候都戴着正确安装和调整好的安全绑带。需要时，在现有安全带的配置上可使用附加D形环添加其它BS EN 13210 认可的安全带。

折叠式婴儿车模式:

- 折叠式婴儿车模式是使用可转换的座椅安装在底盘上实现的(后向或前向安装)。在这种模式下:该产品用于从6月龄至18公斤以下的儿童。
- **警告:** 此安全座椅在折叠式婴儿车模式时不适用于6个月以下的婴儿。
- **警告:** 请始终使用安全系统。
- **警告:** 请始终使用腰带胯部带结合。
- 确保您的孩子在任何时候都戴着正确安装和调整好的安全绑带。需要时,在现有安全带的配置上可使用附加D形环添加其它BS EN 13210 认可的安全带。

座椅模式:

- 用于从出生至13公斤以下的儿童。
- 适用于旅行系统,这种儿童车架仅使用 Cosatto 认可的儿童安全座椅和儿童安全座椅适配器(全部另售)。在该模式:
本产品不能替代童床或小床。如果您的孩子需要睡觉,则应当将其置于合适的童床、小床或婴儿床。

上拉带:

- 上拉带旨在帮助保持行走系统靠近用户。仅供成人使用。
- 上拉带不应用作儿童的控制拉绳或手腕带。这样做可能产生危险。
- 上拉带上吊挂物品会影响折叠式婴儿车的稳定性。
- 仅在有需要的时候使用上拉带。

保养与维护:

- 您旅行系统的设计是为了满足安全标准,正确的使用和保养会给多年无故障的性能。
- **储藏** - 请始终将您的旅行系统存放于干燥的地方。请始终将您的旅行系统存放于干燥的地方。存储潮湿的旅行系统将利于霉菌滋生,因此在潮湿环境中暴露过后,存放之前请始终用软布彻底擦干。不要长时间放在阳光下——有些面料可能会褪色。
- **清洁** - 请参阅布料上的洗水标签获取清洁说明。塑料和金属部件可蘸上温水和中性清洁剂用海绵擦洗干净。
切勿使用粗糙的、氨基、含漂白剂的或酒精类清洁剂进行清洁。
- **磨损与消耗** - 结实的支架,在上下路边时碰撞后轮胎会产生削弱。持续的碰撞会造成损害。结实的支架,在上下路边时碰撞后轮胎会产生削弱。轮胎和车轮受到磨损必须要更换。如果您的孩子穿的硬鞋,可能会损坏柔软的面料。
- **保养与维护** - 定期检查锁定装置、刹车、轮胎、安全带、门锁、座椅调节带、接头和固定装置,以确保它们安全和良好运作。它们在任何时候应该安全顺利移动。它们在任何时候应该安全顺利移动并需要最少的维护。然而,定期应用喷雾润滑剂如应用硅胶(不要使用油或油脂)会延长您的旅行系统的生命,并使折叠更容易。您的婴儿车应该进行维修和翻新,可接上第二个孩子使用或18个月继续使用为准。

可视化语言键:

	参考警告 XX		重复动作 x 次		按住
	正确动作		一般动作箭头		检查
	错误动作		锁定		继续到第 XX 步骤
	可听声		解锁		在另一侧重复

部件清单:

请参考图:

P1: 车架

P2: 后轮胎 (x2)

P3: 前轮

P4: 罩子架

P5: 带罩的前扶手

P6: 防雨罩

P7: 婴儿车衬垫 (带有床垫和保护垫)

P8: 安全座椅 (带有安全带)

颜色包 (另售):

P9: 上拉带

P10: 罩子布料

P11: 婴儿车围篷

P12: 折叠式婴儿车围篷

更换部件:

下列更换部件可用于您的产品。对于英国及爱尔兰客户, 请通过我们的网站订货:
<http://www.cosatto.com/service-centre/spares>

对于英国和爱尔兰以外的客户, 可在这个网站获取您当地经销商的联系信息:
<http://www.cosatto.com/stockists>

如您需要任何其它支持, 请致信我们: cuddle@cosatto.com

S1: 前扶手

S2: 前扶手罩

S3: 防雨罩

S4: 罩子架

S5: 后轮

S6: 篮子

S7: 前轮

S8: 婴儿车衬垫

S9: 婴儿车床垫

S10: 婴儿车衬垫保护垫

S11: 可转换的座椅

S12: 肩套 (一对)

S13: 安全带

S14: 裆垫

S15: 上拉带

S16: 罩子布料

S17: 婴儿车围篷

S18: 折叠式婴儿车围篷

安装和操作信息:

请参考说明图:

- 车架**
- 1- 打开:**
解除自动锁 (a) 并向上提起手柄直到支架锁定到位 (b)。
确保车架扣好就位。
 - 2- 调整位置手柄:**
- 前轮**
- 3- 装配:**
- 后轮**
- 4- 卸掉:**
- 刹车**
- 5- 装配:**
 - 6- 卸掉:**
- 前轮胎旋转锁**
- 7- 适用:**
 - 8- 释放:**
 - 9- 适用:**
- 篮子**
- 10- 释放:**
 - 11- 卸掉:**
反向重复上述步骤并从新安装。
- 车架**
- 12- 关闭:**
注意: 在婴儿车模式或座椅模式车架不能合上。
要与装入的座椅卡合, 座椅必须适用于后向安装模式, 并处于最直立的位置。
在按下主释放按钮 (a) 的同时, 将两个副拉杆 (b) 往回拉。
向下按压手柄 (c), 直到自动锁将底座保持在折叠位置 (d)。
将手柄向内收 2 以达到折叠最紧密的程度 (e)。
- 可转换的座椅:**
- 13- 准备工作:**
解开座椅底部的盖子 (a)。
将盖子铺到支撑杠并重新系上 (b)。
 - 14- 装入 (a) 并将婴儿车衬垫 (带有床垫和保护垫) 固定 (b) 到安全座椅上。**
 - 15- 将前扶手安装在可转换的座椅 (a)。**
 - 16- 注意罩子架的方向, 将罩子架装在罩子布料内 (a) 并安装五爪扣 (b)。**
 - 17- 打开罩子 (a) 并安装剩余的五爪扣 (b)。**
 - 18- 装入 (a) 并将车罩固定 (b, c) 到安全座椅上。**
 - 19- 装入并将上拉带固定 (a) 到车架把手上。**
 - 20- 装配:**
注意: 婴儿车模式仅适用于后向安装模式。
折叠式婴儿车用于从出生至到您孩子可以完全独立坐起 (折叠式婴儿车模式)。
必须只使用在平躺位置
在座椅底架和婴儿睡篮底架上标有安装点 (a)。它们应该在同一侧, 如果安装正确, 这些圆点应该是对齐的。
 - 21- 卸掉:**
注意: 将可转换的座椅搬离底座之前, 请确保前扶手是安装牢固的。
- 婴儿车模式:**
- 22- 调整:**
 - 23- 卸掉:**
- 头巾**

前扶手 婴儿车围蓬

防雨罩

- 24- **卸掉:**
- 25- **装配:**
拆卸是与此步骤相反进行操作。
- 26- **装配:**
拆卸是与此步骤相反进行操作。
在婴儿车模式下不使用婴儿车衬垫、床垫和保护垫时:
在婴儿车模式下,安全座椅可以与配备的婴儿车衬垫(带有床垫和保护垫)一起使用或者不用。
警告: 在没有配备婴儿车衬垫的情况下使用时,必须始终使用约束系统。
准备工作:
- 27- 解开 (a) 并从安全座椅上拆下 (b) 座椅衬垫。
- 28- 婴儿车模式的保护垫 (a) 和床垫 (b) 可以移除,以清洁座椅衬垫。
反向重复上述步骤并从新安装。

安全带

- 29- **打开:**
- 30- **关闭:**
- 31- **调整绑带长度:**
滑动绑带调节器已达适合长度 (a, b和c)
- 32- **调整肩带位置:**
解开最顶部拉锁直到能接触到肩带约束夹 (a)。
调整肩带位置 (b)。
拉上拉锁。

折叠式婴儿车模式

- 33- **准备工作:**
注意: 在婴儿车模式,可转换座椅不能与婴儿车衬垫、床垫和衬垫一起使用。
解开并从安全座椅上拆下座椅衬垫。(参见步骤27)
从车架上拆下安全座椅 (a)。(参见步骤21)
找到折叠式婴儿车模式绑带并将它连在可转换的座椅底部 (b 和 c)。

- 34- **装配:**
注意: 折叠式婴儿车模式可使用前向或后向安装模式。

安全带

- 35- **卸掉:**
- 36- 在折叠式婴儿车模式下,必须始终使用约束系统。
有关安全带的操作,请参考步骤29 - 32。
- 37- **卸掉:**
解开最顶部拉锁直到能接触到肩带约束夹 (a)。
将肩带约束夹穿过靠背 (b)。
解开最低部拉锁直到能接触到腰部绑约束带 (c)。
将腰部绑约束带穿过椅背 (d)。
将胯带约束夹传过座椅 (e)。
反向重复上述步骤并从新安装。

- 38- **调整倾斜位置:**
警告: 作调整时孩子应该远离移动部件。

前扶手

39- 打开:

40- 卸掉:

折叠式婴儿车围篷

41- 装配:

拆卸是与此步骤相反进行操作。

头巾

42- 调整:

43- 卸掉:

防雨罩

44- 装配:

拆卸是与此步骤相反进行操作。

ES

¡IMPORTANTE! LEER ATENTAMENTE ANTES DEL USO Y CONSERVAR PARA FUTURA CONSULTA

Información de seguridad importante

General:

- **ADVERTENCIA:** Asegúrese de que el niño esté SIEMPRE bajo la supervisión de un adulto.
- **ADVERTENCIA:** Asegúrese de que todos los dispositivos de bloqueo estén conectados antes de usar.
- **ADVERTENCIA:** Para evitar lesiones, asegúrese de mantener alejado al niño al plegar y desplegar este producto.
- **ADVERTENCIA:** No permita que el niño juegue con este producto.
- **ADVERTENCIA:** Este producto no está indicado para correr o patinar.
- **ADVERTENCIA:** Compruebe que el asiento convertible o los dispositivos de acoplamiento de la sillita estén conectados correctamente antes del uso.
- **ADVERTENCIA:** Use siempre la barra de protección con la cubierta de tela acoplada.
- No use piezas de repuesto ni accesorios que no sean los aprobados por Cosatto.
- Se incluye una cesta para el transporte de 2 kg de productos, distribuidos uniformemente.
- Cualquier carga adicional acoplada al mango, a la parte trasera del respaldo o a los lados del vehículo afectará a su estabilidad y seguridad.
- No use una plataforma con este producto, ya que podría afectar a su seguridad.
- Accione siempre el freno al colocar o quitar al niño del vehículo.
- No lleve nunca a un segundo niño en el vehículo.
- Este producto cumple con la normativa BS EN 1888-2:2018.

Modo cochecito:

- El modo cochecito se crea usando el asiento convertible (solo en sentido contrario a la marcha) montado sobre el chasis. En este modo:
Este producto está indicado solo para un niño que no puede incorporarse solo, girarse ni ponerse a cuatro patas. Peso máximo del niño: 9 kg.
Solo puede usarse en posición acostada.
- En el modo cochecito, el asiento convertible puede usarse con el forro del cochecito (con colchón e inserción) acoplado o sin acoplar.
- **ADVERTENCIA:** Este producto solo está indicado para un niño que no se puede incorporar sin ayuda.
- **ADVERTENCIA:** No usar si hay piezas rotas o desgarradas o faltan piezas.
- La cabeza del niño nunca debe quedar por debajo del cuerpo.
- No se debe añadir ningún colchón adicional.

Uso del modo cochecito sin el forro del cochecito, colchón e inserción:

- **ADVERTENCIA:** Cuando se use sin el forro del cochecito acoplado, el sistema de retención debe usarse en todo momento.
- **ADVERTENCIA:** Use siempre la correa de entrepierna en combinación con el cinturón.

- Asegúrese de que el niño lleve un arnés correctamente equipado y ajustado en todo momento. Las hebillas en forma de D del arnés existente se suministran para acoplar un arnés de seguridad separado aprobado por la norma BS EN 13210 de ser necesario.

Modo sillita:

- El modo sillita se crea usando el asiento convertible (en sentido contrario a la marcha o en el sentido de la marcha) montado sobre el chasis. En este modo:
Este producto está indicado para niños desde los 6 meses hasta un peso máximo de 18 kg.
- **ADVERTENCIA:** Este asiento convertible no es adecuado para niños menores de 6 meses en el modo sillita.
- **ADVERTENCIA:** Use siempre el sistema de retención.
- **ADVERTENCIA:** Use siempre la correa de entrepierna en combinación con el cinturón.
- Asegúrese de que el niño lleve un arnés correctamente equipado y ajustado en todo momento. Las hebillas en forma de D del arnés existente se suministran para acoplar un arnés de seguridad separado aprobado por la norma BS EN 13210 de ser necesario.

Modo de sillita infantil de coche:

- Esta combinación está indicada para niños desde recién nacidos a un peso máximo de 13 kg.
- Para usar como sistema de viaje, el chasis solo es compatible con la sillita infantil aprobada por Cosatto y el respectivo adaptador (se venden por separado). En este modo:
Este producto no sustituye a una cuna ni a una cama. Si el niño necesita dormir, debería colocarse en una cuna, cama o capazo adecuado.

Correa de sujeción:

- La correa de sujeción está diseñada para ayudar a mantener el sistema de viaje cerca del usuario. Solo debe utilizarse por un adulto.
- La correa de sujeción no debe usarse como un arnés o correa para la muñeca del niño. Dicho uso podría resultar peligroso.
- Los objetos que cuelguen de la correa de sujeción afectarán a la estabilidad de la sillita.
- Use la correa de sujeción solo para el propósito que fue diseñada.

Cuidado y mantenimiento:

- Su sistema de viaje se ha elaborado para satisfacer exhaustivos estándares de seguridad, y con un uso y mantenimiento correctos, ofrecerá un rendimiento excelente durante muchos años.
- **Almacenamiento** - Guarde siempre el sistema de viaje en un lugar seco. Guarde siempre el sistema de viaje en un lugar seco. Guardar un sistema de viaje húmedo fomentará el crecimiento de moho, así que, tras exponerlo a condiciones húmedas, séquelo con un paño suave y déjelo secar completamente antes de guardarlo. No lo deje al sol durante períodos prolongados, ya que podrían decolorarse algunos tejidos.
- **Limpieza** - Lea la etiqueta de lavado y cuidados para consultar las instrucciones de limpieza del producto. Las piezas y partes de plástico y de metal deberán limpiarse con una esponja suave, agua tibia y un detergente de dureza mínima. No limpie nunca la unidad con limpiadores abrasivos, o basados en amoníaco, lejía o alcoholes.
- **Desgaste** - El chasis es resistente, pero se verá afectado si la rueda trasera tropieza con escalones o aceras. Un impacto continuo causará daños. El chasis es resistente, pero se verá afectado si la rueda trasera tropieza con escalones o aceras. Las gomas de las ruedas se desgastan con el uso y las ruedas deben cambiarse de ser necesario. Si el niño lleva zapatos rígidos, pueden dañar el tejido suave.
- **Cuidado y mantenimiento** - Inspeccione periódicamente los dispositivos de cierre, frenos, ruedas, conjunto de arnés, retenedores, ajustadores del asiento, juntas y accesorios para cerciorarse de que sean seguros y funcionen correctamente. Deberían poder moverse en todo momento. Las ruedas deben moverse libremente en todo momento y el mantenimiento debe ser mínimo. Una ligera aplicación periódica de un lubricante en spray, como silicona (no use aceites ni grasas) ampliará la vida útil de su sistema de viaje y hará más fácil plegarlo y desplegarlo. Debe realizarse un mantenimiento y reacondicionado del sistema de transporte antes de usarlo para un segundo niño o al transcurrir 18 meses, lo que suceda primero.

Clave de lenguaje visual:

	Consulte la advertencia XX		Repetición de la acción (cuántas veces)		Pulsar y mantener pulsado
	Acción correcta		Flecha de acción general		Comprobar
	Acción incorrecta		Bloquear		Ir al paso XX
	Sonidos		Desbloquear		Repetir en el otro lado

Lista de piezas:

Consulte los diagramas:

P1: Chasis

P2: Rueda trasera (x2)

P3: Rueda delantera

P4: Bastidor de la capota

P5: Barra de protección con cubierta

P6: Cubierta para la lluvia

P7: Forro del cochecito (con colchón e inserción)

P8: Asiento convertible (con arnés)

Pack de color (se vende por separado):

P9: Correa de sujeción

P10: Tela de la capota

P11: Faldón del cochecito

P12: Faldón de la sillita

Recambios:

Disponemos de todos los recambios listados a continuación para su producto. Para los clientes del Reino Unido e Irlanda, por favor realicen sus pedidos a través de nuestro sitio Web:

<http://www.cosatto.com/service-centre/spares>

Para los clientes de fuera del Reino Unido e Irlanda, en <http://www.cosatto.com/stockists> encontrarán los datos de contacto de sus distribuidores locales.

Si necesita asistencia adicional, por favor póngase en contacto con nosotros en cuddle@cosatto.com

S1: Barra de protección

S2: Cubierta de la barra de protección

S3: Cubierta para la lluvia

S4: Bastidor de la capota

S5: Rueda trasera

S6: Cesta

S7: Rueda delantera

S8: Forro del cochecito

S9: Colchón del cochecito

S10: Inserción del forro del cochecito

S11: Asiento convertible

S12: Almohadilla de pecho (juego)

S13: Arnés

S14: Almohadilla para la entrepierna

S15: Correa de sujeción

S16: Tela de la capota

S17: Faldón del cochecito

S18: Faldón de la sillita

Información de ajuste y funcionamiento:

Consulte los diagramas de instrucciones:

- Chasis**
- 1- Apertura:**
Suelte el bloqueo automático (a) y eleve el asa hasta que el chasis se bloquee en su posición (b).
Compruebe que el chasis esté bloqueado.
- Rueda delantera**
- 2- Ajuste de la posición del asa:**
- Rueda trasera**
- 3- Encaje:**
 - 4- Extracción:**
- Freno**
- 5- Encaje:**
 - 6- Extracción:**
- Bloqueo de giro de la rueda delantera**
- 7- Aplicación:**
 - 8- Desbloqueo:**
 - 9- Aplicación:**
 - 10- Desbloqueo:**
- Cesta**
- 11- Extracción:**
Para la colocación, realice el procedimiento contrario.
- Chasis**
- 12- Cierre:**
Nota: El chasis no puede plegarse en modo cochecito ni en modo sillita de coche. Para cerrarlo con el asiento colocado, este último debe mirar hacia adelante y en la posición más vertical de reclinación.
Al mismo tiempo que presiona el botón de desbloqueo principal (a), tire de las dos palancas secundarias (b) hacia atrás.
Presione el asa (c) hasta que el bloqueo automático mantenga el chasis plegado (d).
Pliegue el asa hacia dentro **2** para que el pliegue sea más compacto (e).
- Asiento convertible**
- 13- Preparación:**
Desabroche la solapa bajo el asiento (a).
Pase la solapa sobre la barra de soporte y vuelva a brocharla (b).
 - 14- Coloque (a) y asegure (b) el forro del cochecito (con colchón e inserción) al asiento convertible.**
 - 15- Enganche la barra de protección al asiento convertible (a).**
 - 16- Observando la orientación del bastidor de la capota, inserte el bastidor de la capota dentro de la tela de la capota (a) y enganche los corchetes de las bisagras (b).**
 - 17- Abra la capota (a) y enganche el resto de corchetes (b).**
 - 18- Coloque (a) y asegure (b, c) la capota al asiento convertible.**
 - 19- Coloque y asegure (a) la correa de sujeción al asa del chasis.**
- Modo cochecito**
- 20- Encaje:**
Nota: En modo cochecito, el asiento solo debe colocarse mirando hacia atrás. La sillita está indicada desde el nacimiento hasta que el niño pueda sentarse por completo (modo sillita).
Solo puede usarse en posición acostada.
Los puntos están marcados en las monturas del asiento y en las monturas del capazo (a). Si se ha montado correctamente, estos deberían estar alineados y en el mismo lado.
 - 21- Extracción:**
Nota: Asegúrese de que la barra de protección esté ajustada de forma segura antes de retirar el asiento convertible del chasis.
- Capucha**
- 22- Ajuste:**
 - 23- Extracción:**

Barra de protección 24- **Extracción:**

Faldón del cochecito 25- **Encaje:**

Para quitarlo, se ha de realizar este proceso a la inversa.

Cubierta para la 26- **Encaje:**

lluvia

Para quitarlo, se ha de realizar este proceso a la inversa.

Uso del modo cochecito sin el forro del cochecito, colchón e inserción:

En el modo cochecito, el asiento convertible puede usarse con el forro del cochecito (con colchón e inserción) acoplado o sin acoplar.

ADVERTENCIA: Cuando se use sin el forro del cochecito acoplado, el sistema de retención debe usarse en todo momento.

Preparación:

27- Desabroche (a) y extraiga (b) el forro del asiento del asiento convertible.

28- Las inserciones (a) y el colchón (b) en el modo cochecito pueden extraerse para limpiar el forro del asiento.

Para la colocación, realice el procedimiento contrario.

Arnés

29- **Apertura:**

30- **Cierre:**

31- **Ajuste de la longitud de las correas:**

deslice el ajustador de las correas hasta una longitud adecuada (a, b y c).

32- **Ajuste de la posición de la correa de hombro:**

Desabroche la cremallera de acceso superior para obtener acceso a las retenciones de la correa del hombro (a).

Ajuste la posición de la correa del hombro (b).

Abroche la cremallera.

Modo sillita

33- **Preparación:**

Nota: En modo sillita, el asiento convertible debe usarse sin el forro del cochecito, el colchón ni la inserción.

Desabroche y extraiga el forro del asiento del asiento convertible. (Consulte el paso 27).

Retire el asiento convertible del chasis (a) (consulte el paso 21).

Ubique y conecte las correas del modo sillita en la parte inferior del asiento convertible (b y c).

34- **Encaje:**

Nota: En modo sillita, el asiento puede colocarse tanto hacia delante como hacia atrás.

35- **Extracción:**

Arnés

36- En el modo sillita, el sistema de retención debe usarse en todo momento.

Consulte los pasos 29 a 32 para el funcionamiento del arnés.

37- **Extracción:**

Desabroche la cremallera de acceso superior para obtener acceso a las retenciones de la correa del hombro (a).

Pase la retención de la correa de hombro a través del respaldo (b).

Desabroche la cremallera de acceso inferior para obtener acceso a las retenciones de la correa de la cintura (c).

Pase la retención de la correa de la cintura a través del respaldo (d).

Pase la retención de la correa de la entrepierna a través del asiento (e).

Para la colocación, realice el procedimiento contrario.

38- **Ajuste de la posición reclinada:**

ADVERTENCIA: El niño debe mantenerse alejado de las piezas móviles mientras se realicen los ajustes.

- Barra de protección** 39- **Apertura:**
40- **Extracción:**
- Faldón de la sillita** 41- **Encaje:**
Para quitarlo, se ha de realizar este proceso a la inversa.
- Capucha** 42- **Ajuste:**
43- **Extracción:**
- Cubierta para la lluvia** 44- **Encaje:**
Para quitarlo, se ha de realizar este proceso a la inversa.

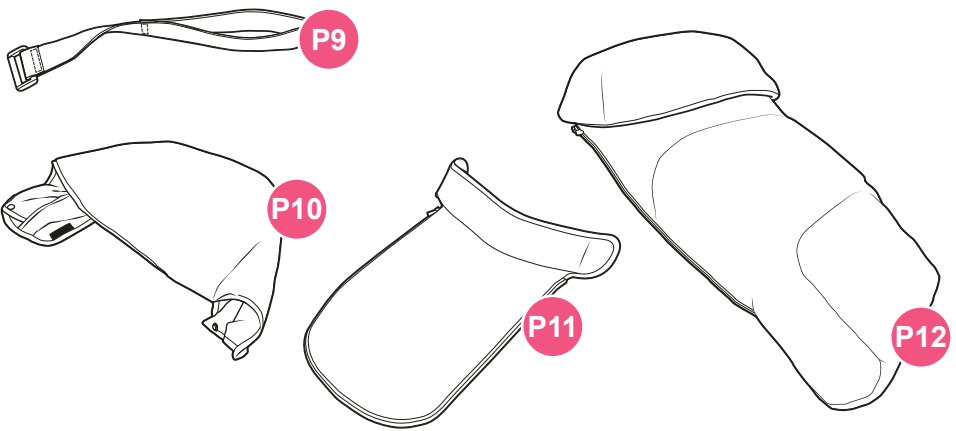
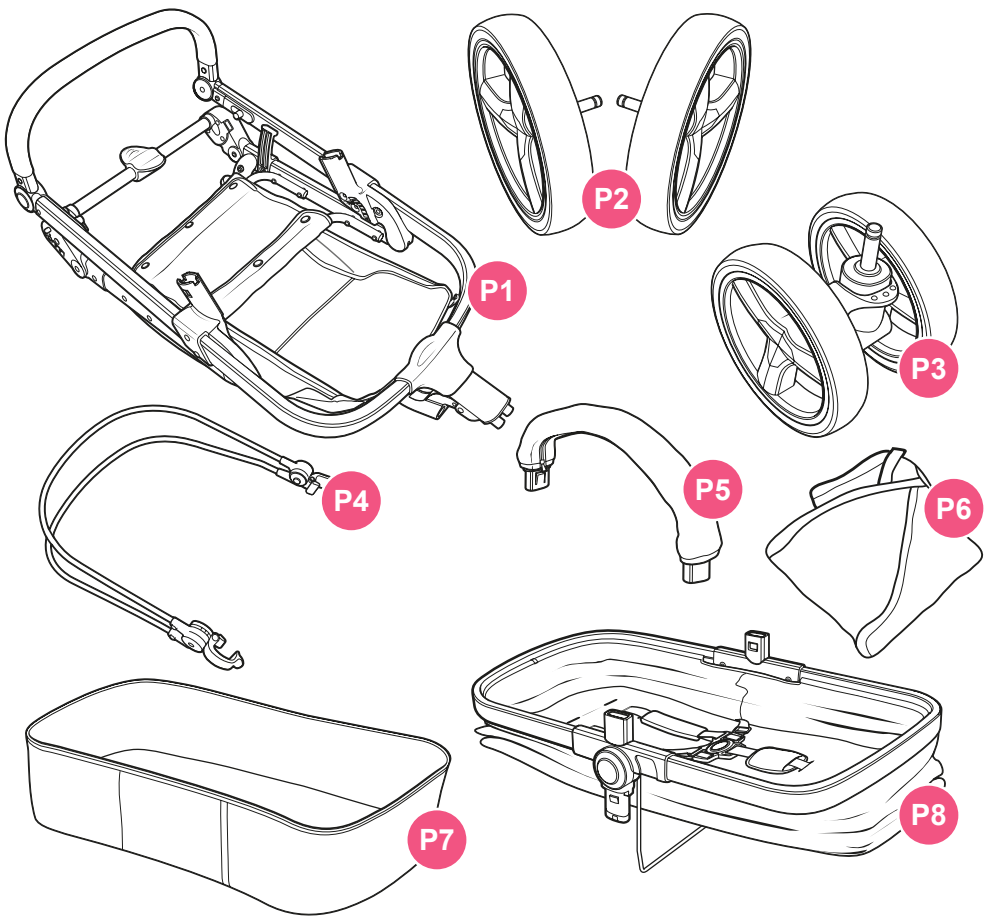

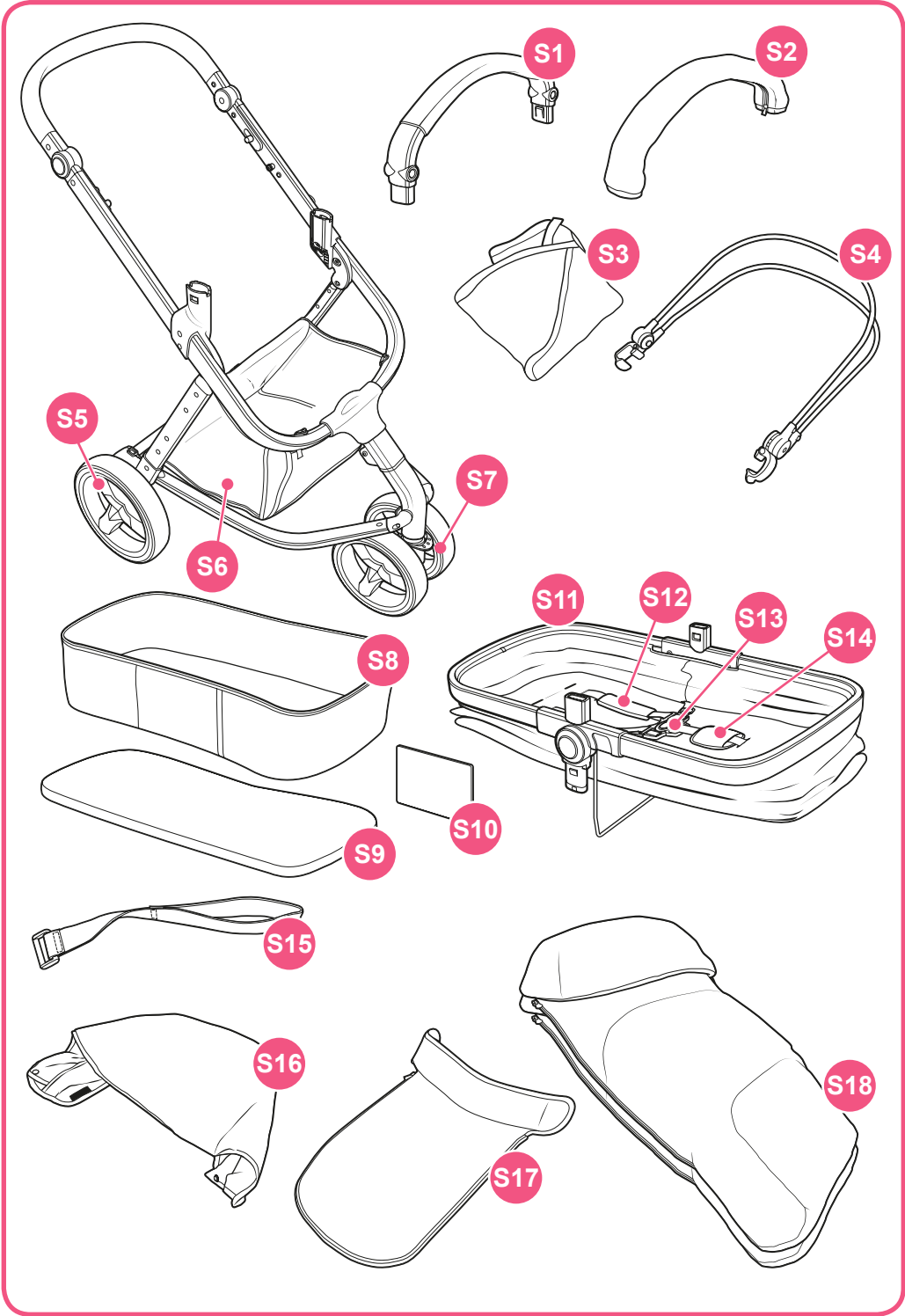

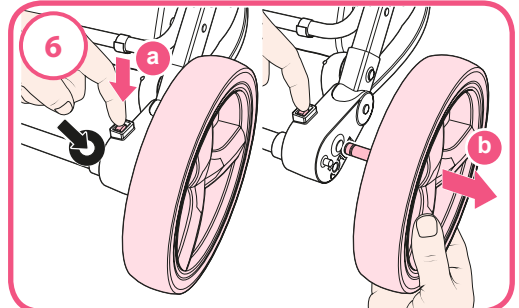
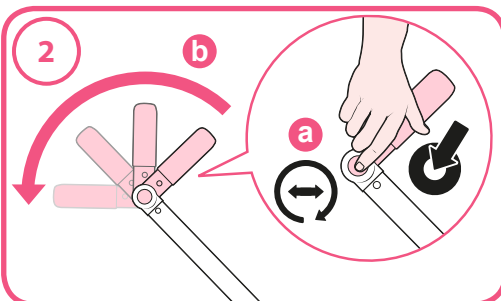
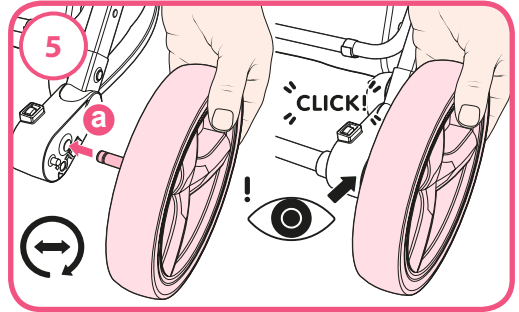
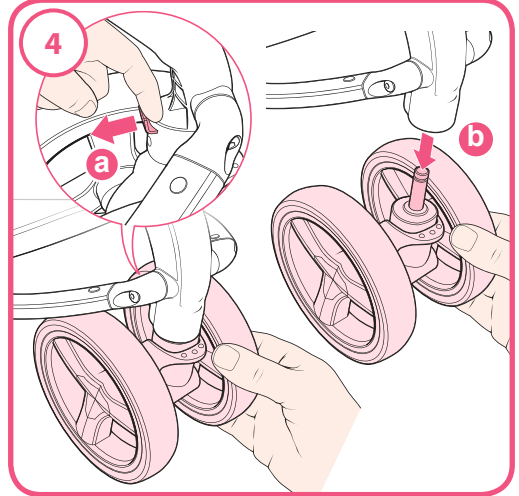
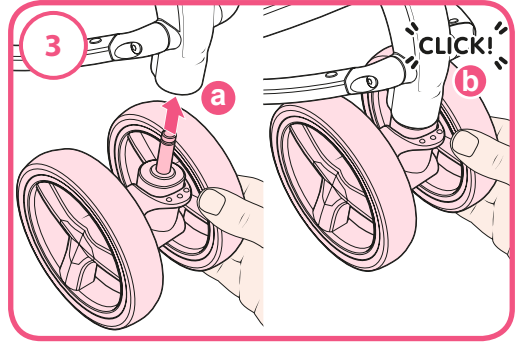
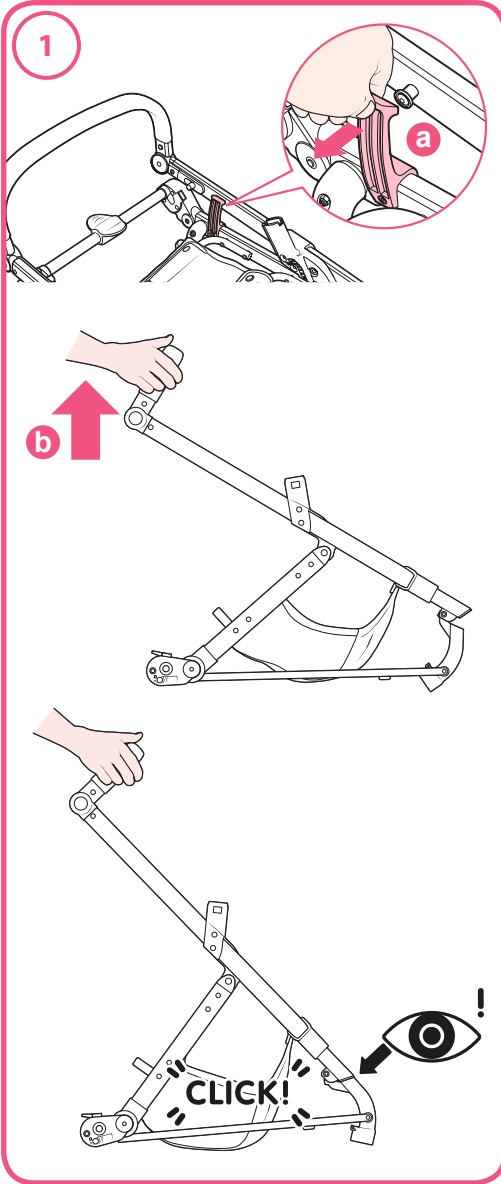

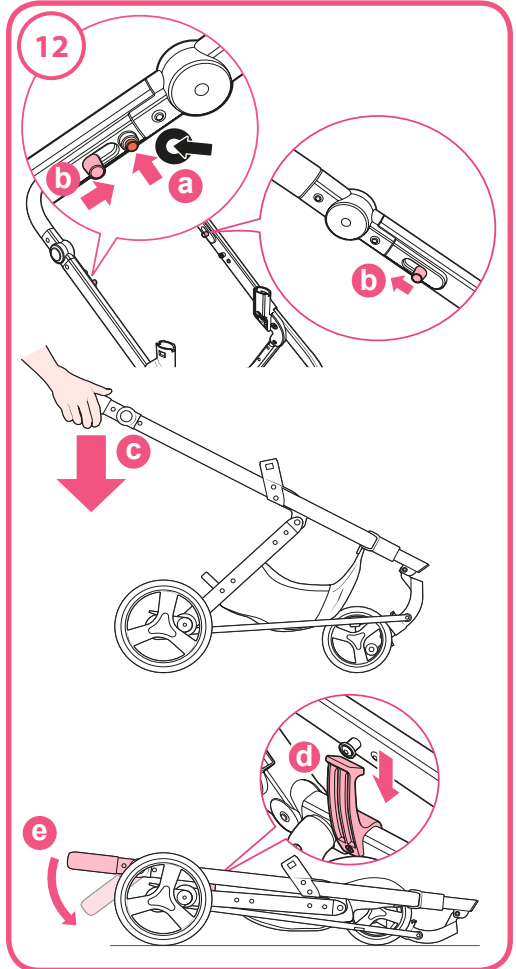
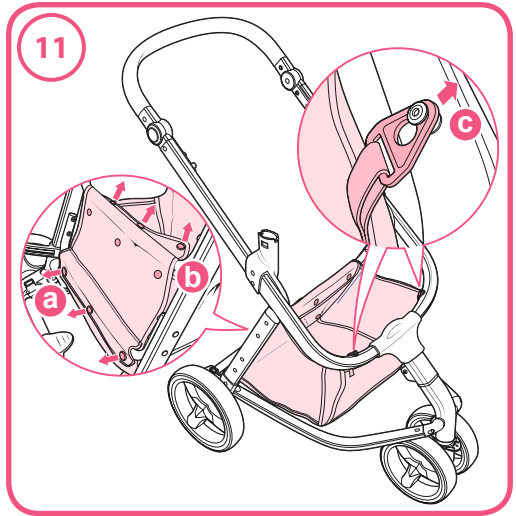
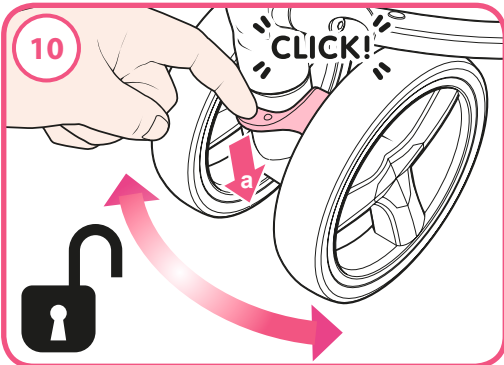
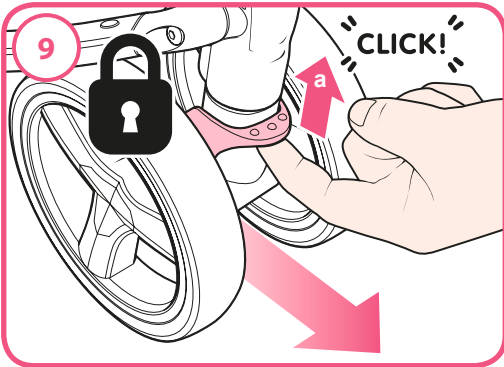
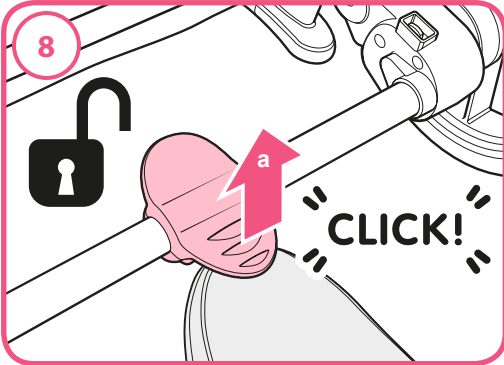
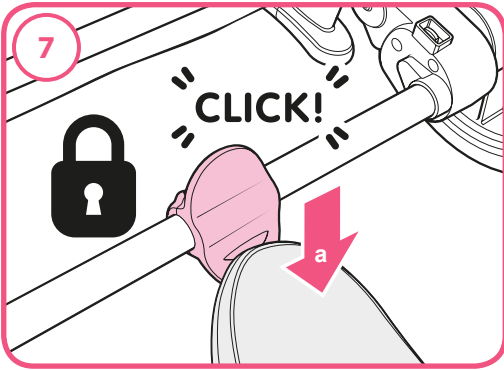

13

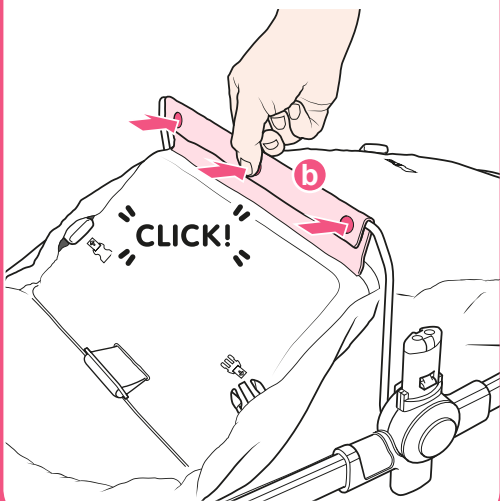
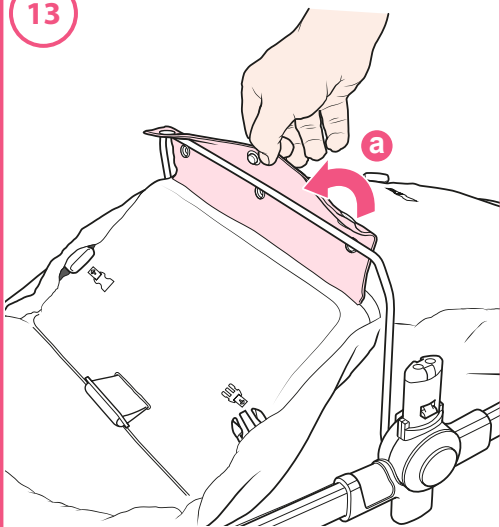

14

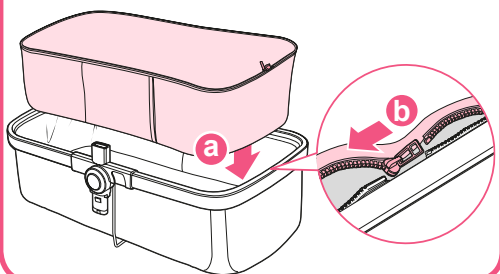

15

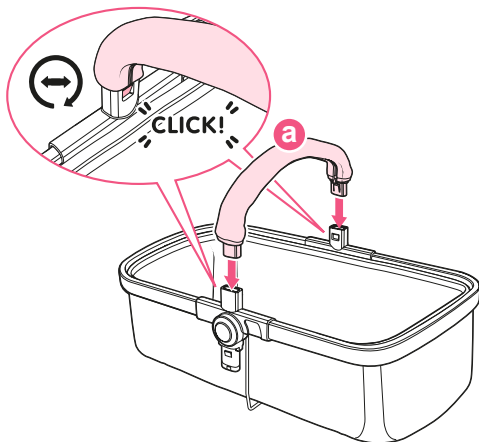

16

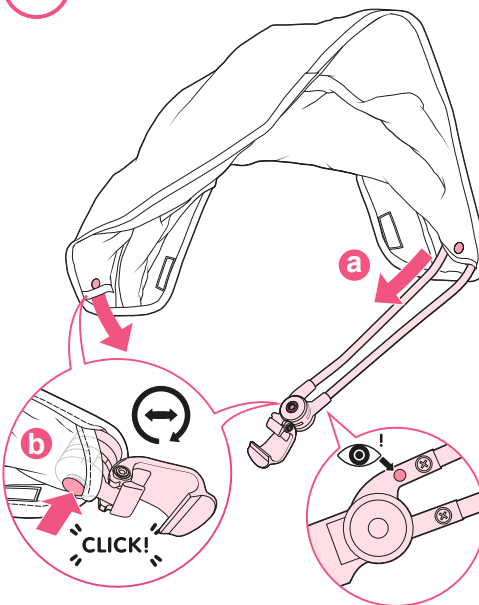

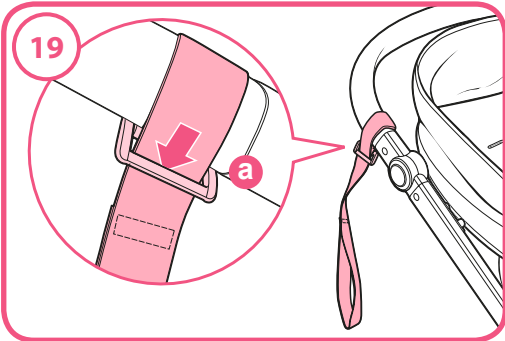
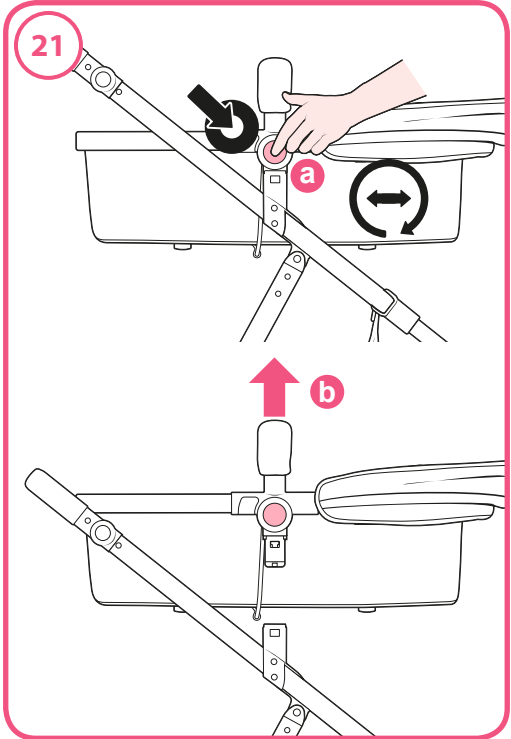
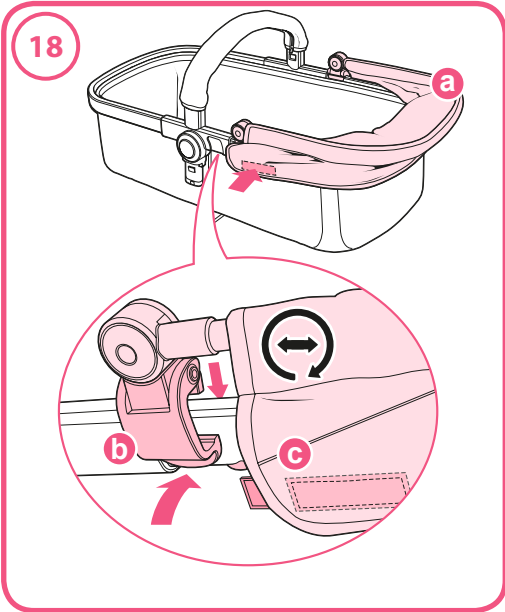
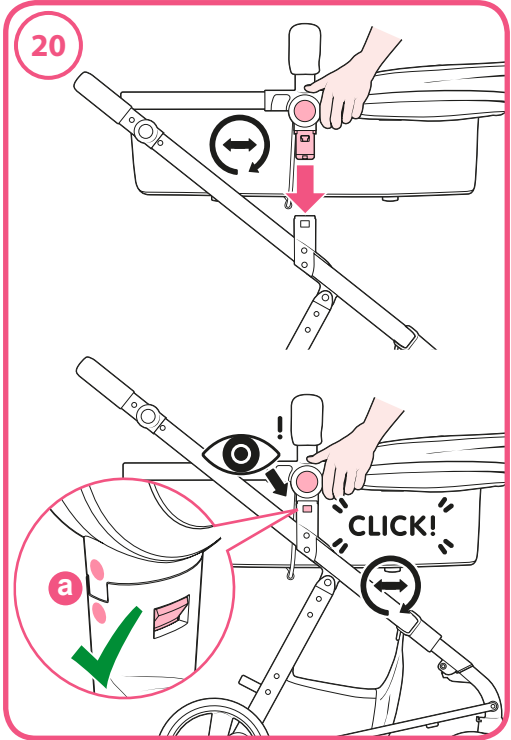
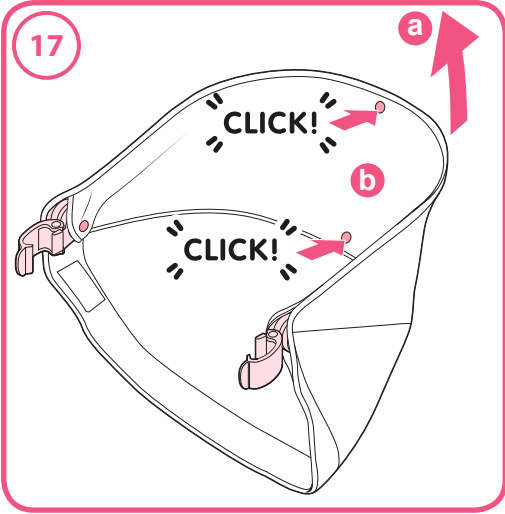

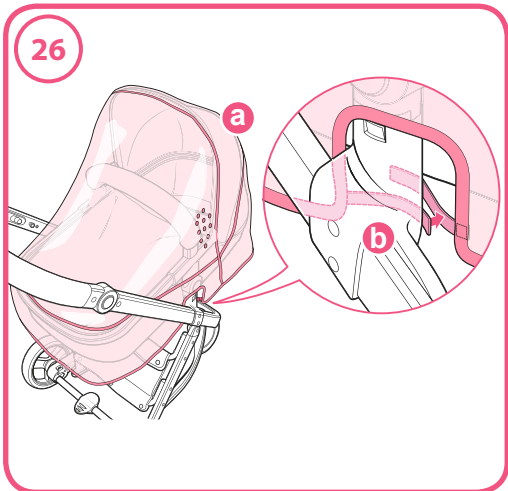
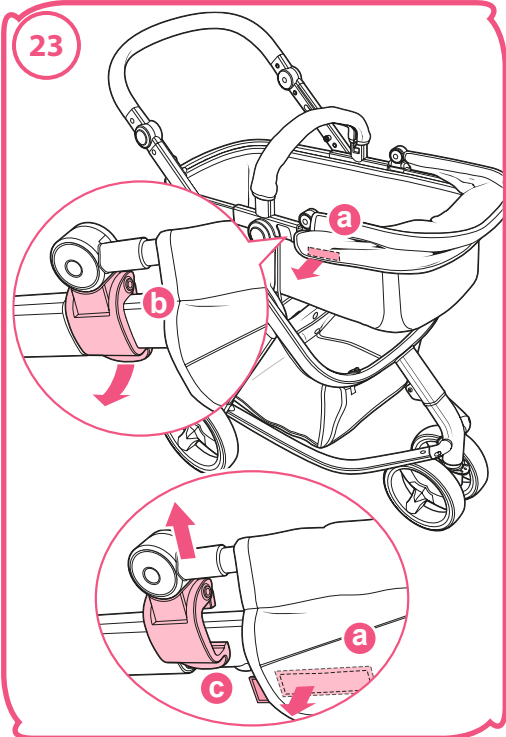
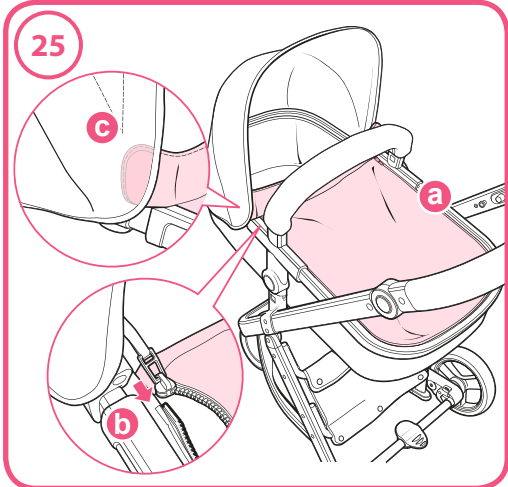
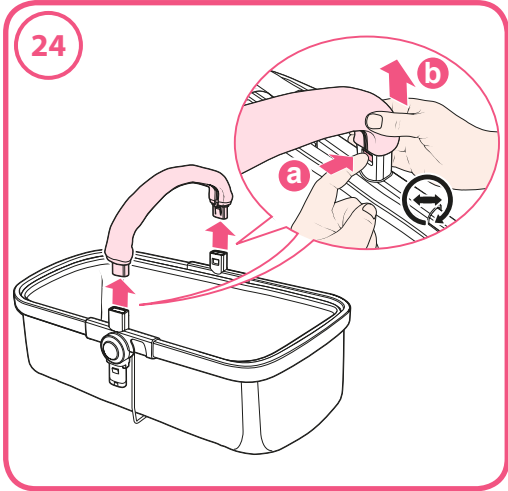
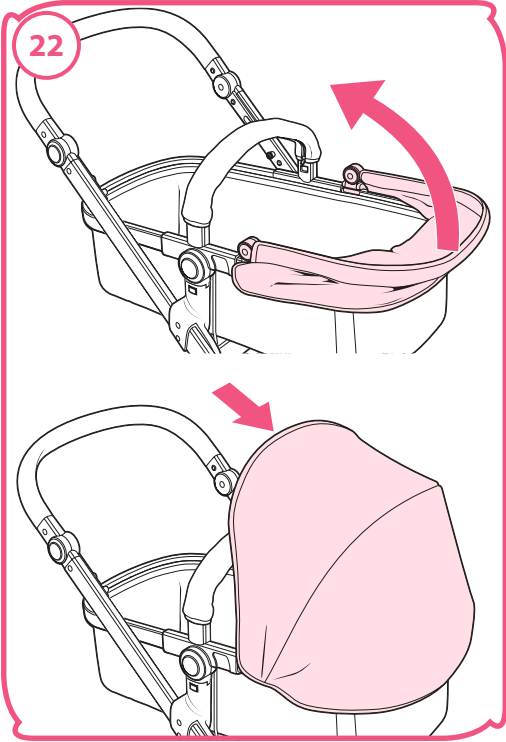

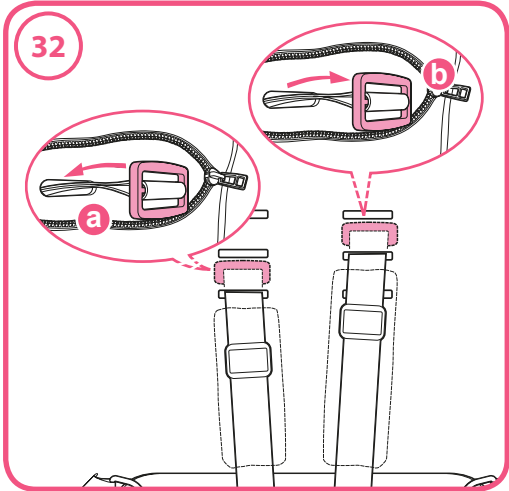
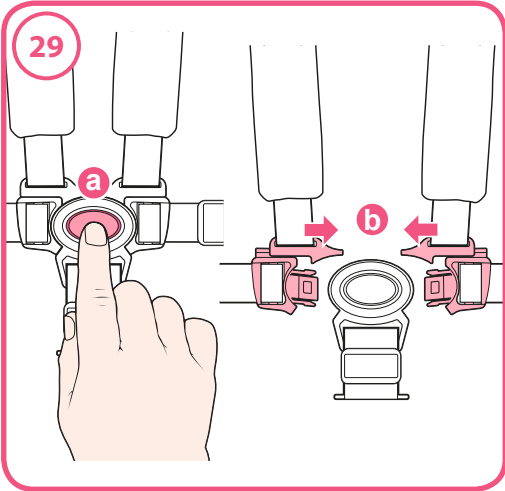
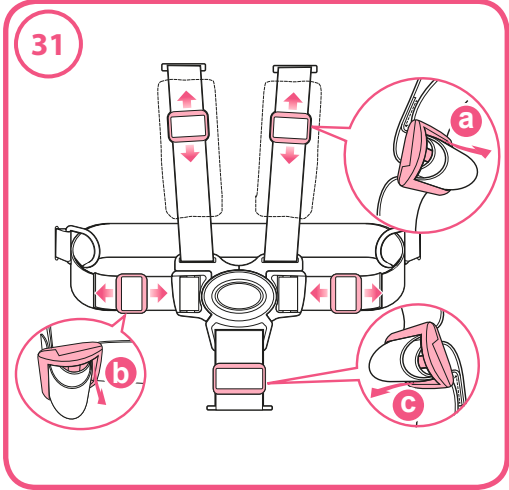
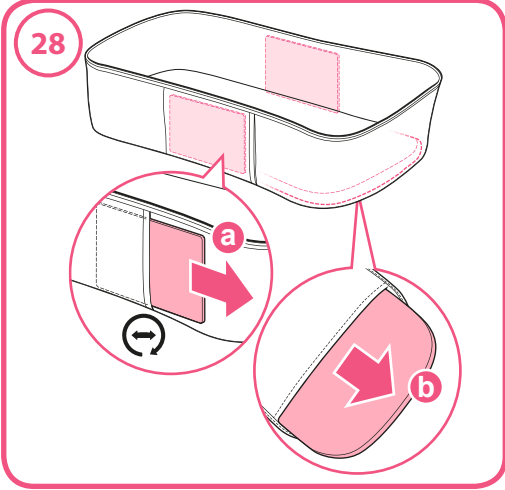
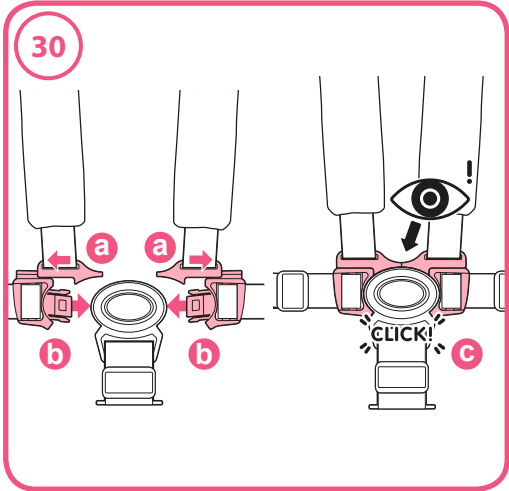
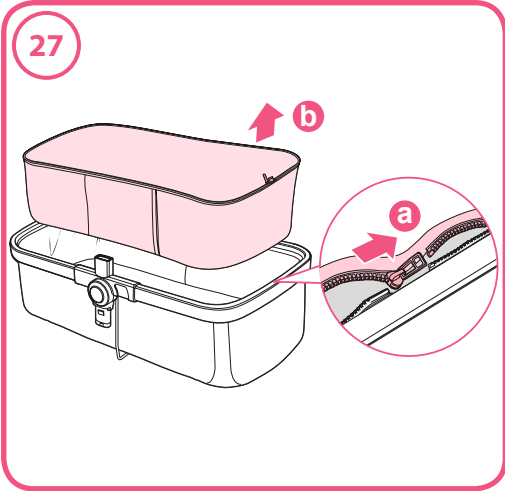

33

a

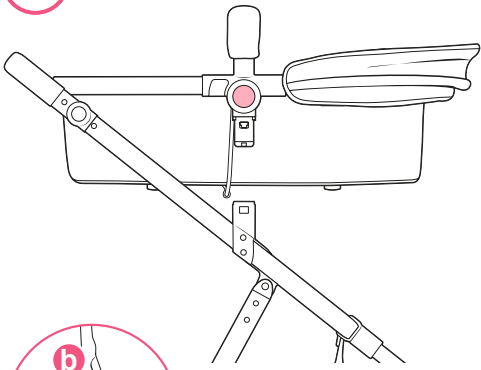

b

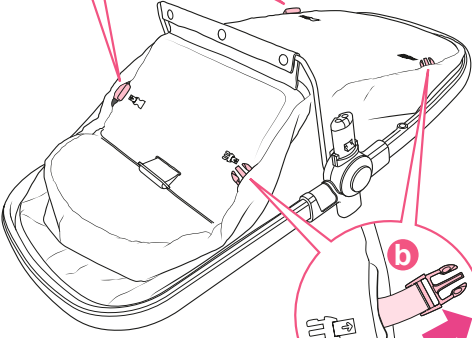
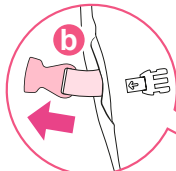

b

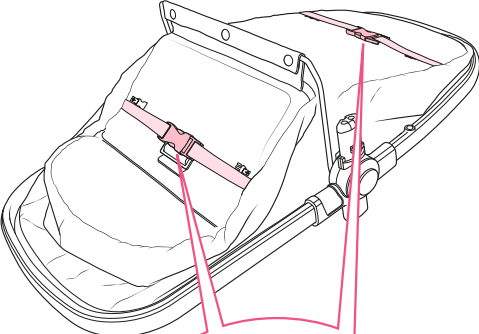
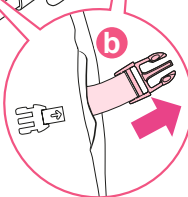

c

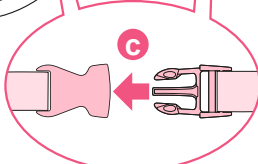

34

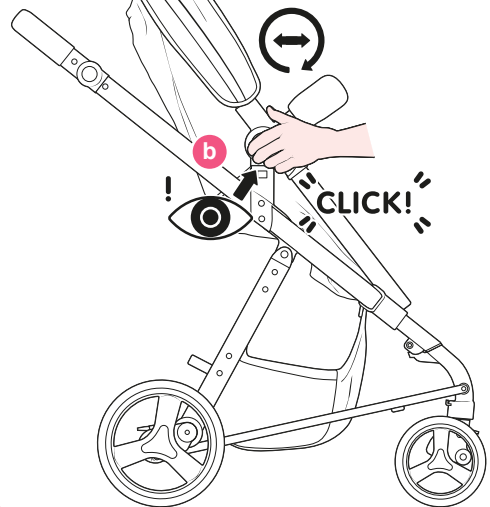
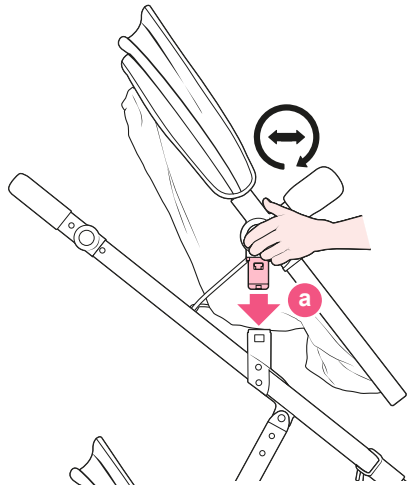
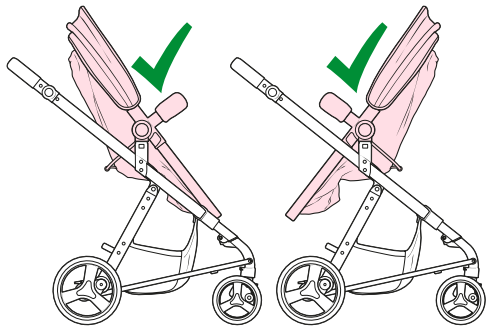

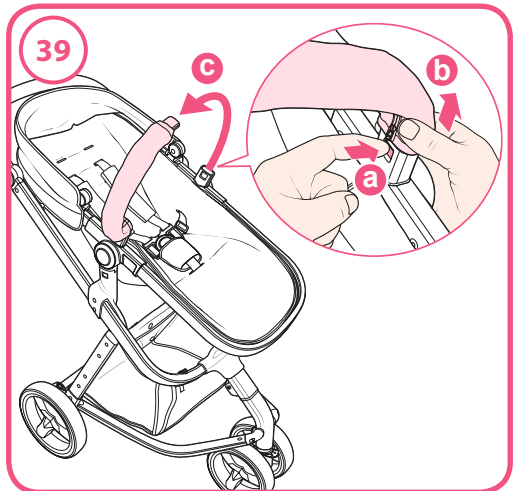
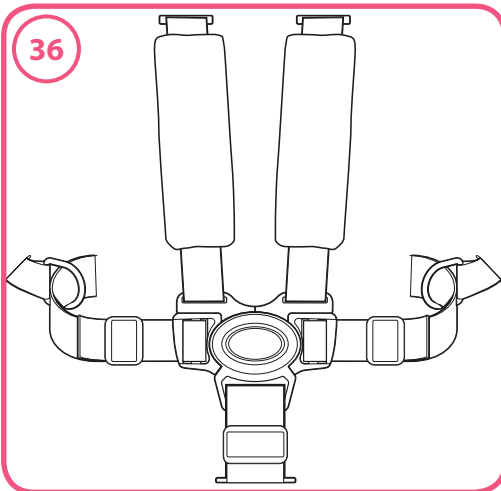
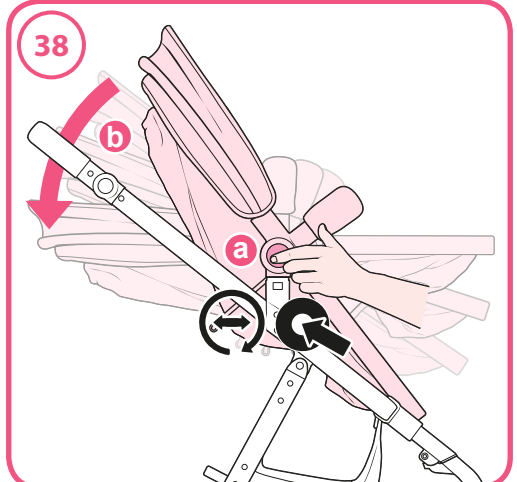
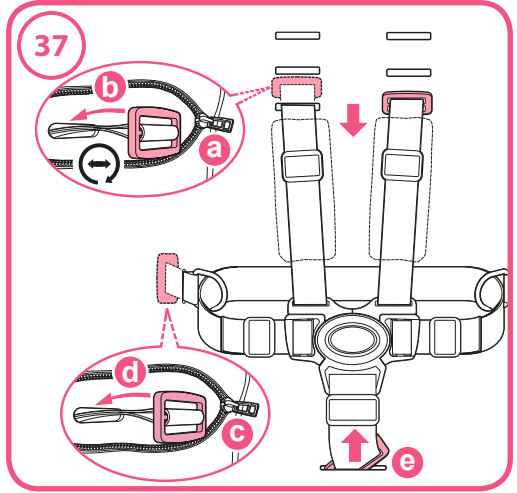
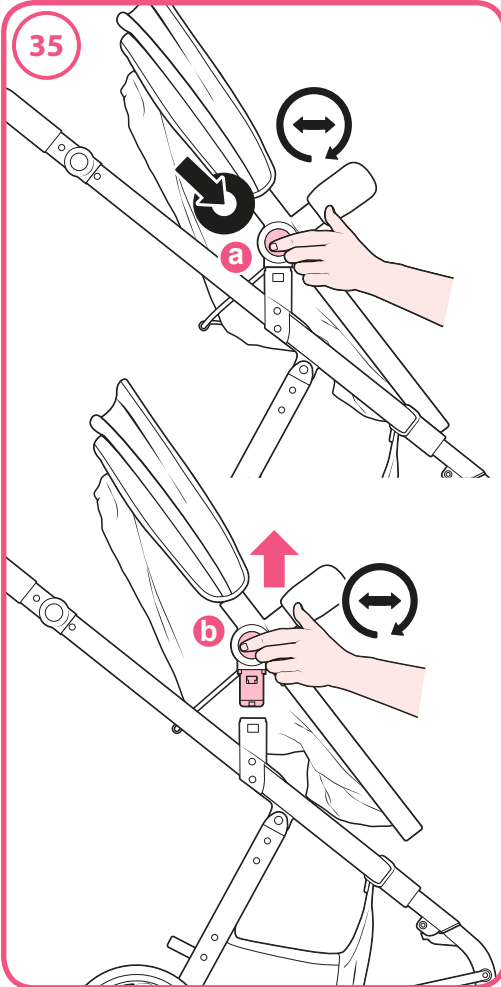

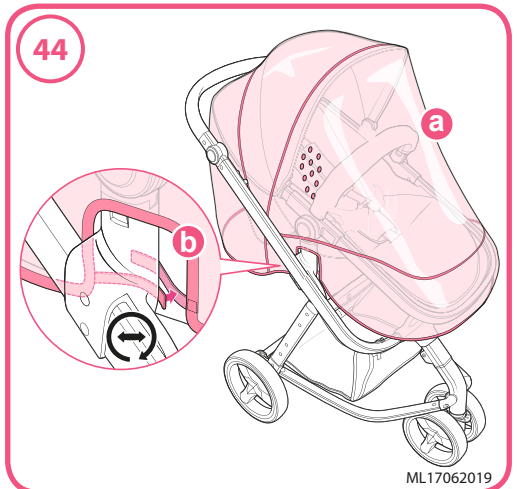
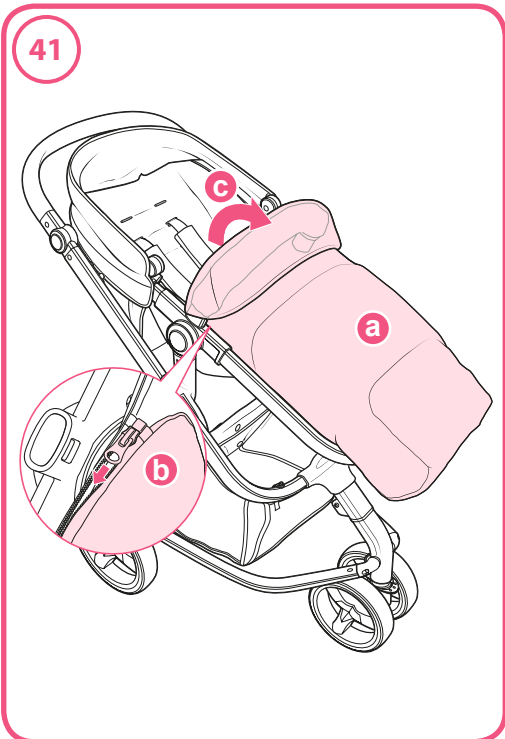
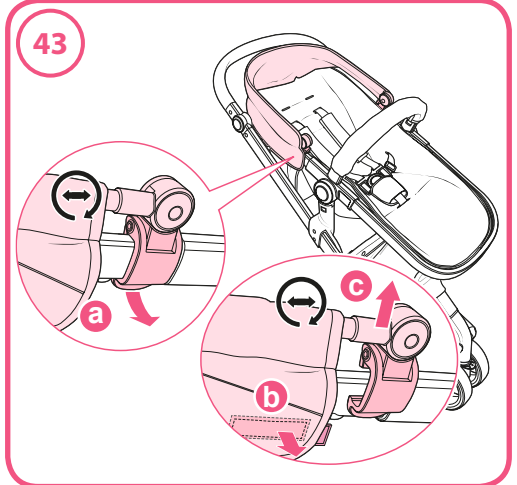
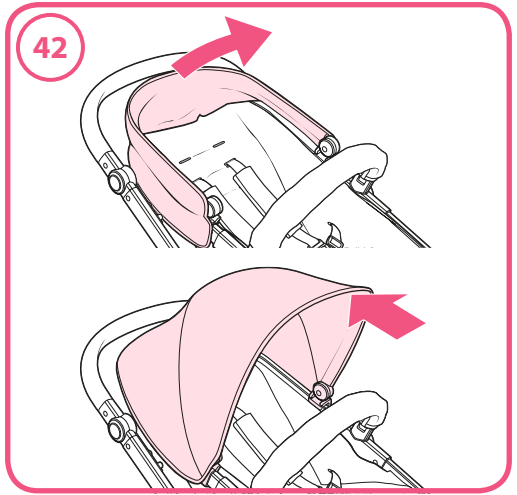
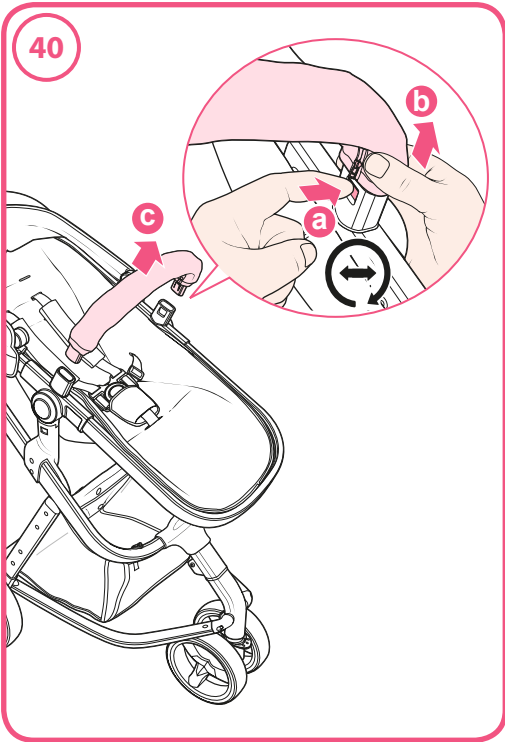



max 18 kg

Right by your Side

Landline: Go freephone fabulous on 0800 014 9252*

Mobile: Ring 0333 323 1729

International: +44 120 486 1007

Email: cuddle@cosatto.com

Letter: Cosatto Limited, Bentinck Mill, Bentinck Street, Farnworth,
Bolton, Lancs, BL4 7EP, England.

*calls from BT landlines are free but calls from mobiles
and other networks may vary.

All the design and trademarks contained herein are the property of
Cosatto Limited. No part of this document may be reproduced without
the permission of Cosatto Limited.

www.cosatto.com