

如果需要, 可通过安装一个盖子来禁用手动调节功能

请注意, 这时仍然可以使用工具调节。

须知

拆卸显示器时, 务必将支撑臂升至最高位置, 否则失去压力后可能会弹起

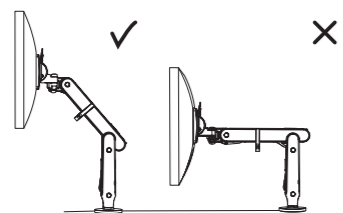

按下卡栓, 松开显示器...

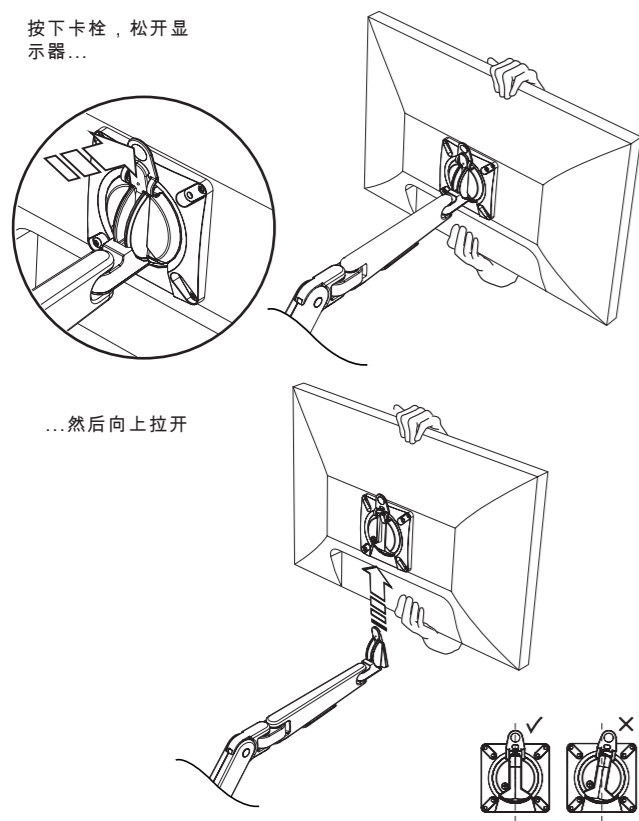

...然后向上拉开

OLN-009-010-INST-B-FEB 2018

请将本说明放于产品处, 方便他人进行进一步安装

**警告**

- 确保桌面/作业台面/墙壁/隔墙适合支撑臂和显示器的重量。
- 请勿将本产品用于其设计目的以外的用途。
- 每个支撑臂的支撑重量不得超过9千克(20磅)。
- 进行调节时必须牢牢托住显示器。
- 操作时必须小心, 避免夹伤手指。
- 不得拆卸或改装支撑臂。
- 装配好支撑臂之前不得连接显示器。
- 某些显示器具有凹槽, 可能需要用垫片或75mm VESA板垫平。

• 随机提供有支撑臂安装螺丝, 只能用于正确的显示器, 即配备有VESA安装孔的显示器。因此安装前请检查您是否有用来安装的适当设备。对于不进行这一检查而对您的设备造成的损坏, CBS概不负责。另外, 请认真阅读安装说明, 确保正确固定。

**维护和检查**

- 确保所有螺丝拧紧, 必要时进行调节。
- 用湿布清洁, 不得使用溶剂。

**专利与注册信息**

- Ollin具有国际专利和外观设计专利权保护。

**免责声明**

作为 Colebrook Bosson Saunders 的产品持续改进计划的一部分, 产品的设计随时可能更改, 恕不另行通知, 具体细节可能与所示有所不同。

**WARNUNG**

- Sicherstellen, dass Schreibtisch / Arbeitsfläche / Wand / Trennwand das Gewicht von Arm(en) und Monitore/n tragen kann
- Dieses Produkt nur für den Zweck verwenden, für den es konstruiert wurde
- Maximale Belastung darf 9kg pro Arm nicht überschreiten
- Den Monitor beim Einstellen gut festhalten
- Vorsicht: Nicht die Finger einklammern
- Die Arm nicht auseinander nehmen oder umbauen
- Den Monitor erst dann befestigen, wenn die Arm montiert ist
- Einige Monitore haben Aussparungen und erfordern möglicherweise Abstandshalter oder eine 75mm-VESA-Platte

• Die für die Montage des Armes gelieferte Schrauben sollen nur mit dem richtigen Bildschirm (das heißt mit der richtigen VESA Befestigungslöchern) verwendet werden. Bevor Sie die Montage beginnen, überprüfen Sie, bitte, dass Sie über die richtige Mittel verfügen. CBS haftet für keine Schäden, die dadurch entstehen könnten, wenn Mann nicht die richtige Mittel benutzt oder wenn Mann sie nicht überprüft hat. Lesen Sie, bitte, sorgfältig diese Anweisungen um die korrekte Durchführung der Montage zu versichern.

**WARTUNG UND INSPEKTION**

- Sicherstellen, dass alle Schrauben festgezogen sind und, falls erforderlich, gelegentlich nachstellen. Mit einem feuchten Tuch säubern. KEINE Lösemittel.

**AVERTISSEMENT ET MISE EN GARDE**

- Le bureau, le plan de travail, le mur ou la cloison doit pouvoir supporter le poids du ou des bras en plus de l'écran.
- Ce produit ne doit pas servir à d'autres fins que celle prévue.
- Le poids de l'écran ne doit pas dépasser 9kg par bras.
- Tenir fermement l'écran pendant les réglages.
- Faire attention à ne pas se coincer les doigts.
- Ne pas démonter ou modifier les bras.
- Ne pas fixer l'écran avant d'avoir assemblé les bras.

• Pour certains écrans qui ont des renforcements, il faut parfois utiliser des cales d'espacement ou une plaque VESA de 75mm.

• Les vis fournies pour l'installation du bras sont fournies de bonne foi et avec l'intention qu'elles seront utilisées avec le moniteur adéquat, à savoir un écran avec des trous de montage de type VESA. Merci donc de vérifier que vous avez le matériel compatible avant de tenter l'installation. CBS ne pourra être tenu responsable de tous dommages causés à votre matériel résultant de l'incompatibilité des vis avec votre modèle d'écran. Merci également de lire attentivement les instructions d'installation pour assurer une fixation correcte de l'écran sur le bras.

**ENTRETIEN ET INSPECTION**

- S'assurer que toutes les vis sont bien serrées et les resserrer au besoin.
- Nettoyer à l'aide d'un chiffon humide. PAS DE solvants.

**ADVERTENCIA**

- Asegurarse de que el escritorio/la superficie de trabajo/la pared/el tabique sea adecuado para soportar el peso del brazo o brazos y de los monitores.
- No usar este producto para otro propósito que no sea aquel para el cual fue diseñado.
- El peso soportado no debe exceder 9kg por brazo.
- Sujetar el monitor firmemente cuando se realicen ajustes.
- Tomar precauciones para evitar pillarse los dedos.
- No desarmar o remodelar los brazos.
- No instalar el monitor antes de fijar el brazo.

• Algunos monitores tienen espacios y pueden requerir espaciadores o una placa VESA de 75 mm.

• CBS Products informa que la tornería suministrada, para la adecuada y correcta instalación de nuestros soportes para monitores, viene incluida gratis y completa para cada uno de los sets que CBS Products comercializa. Esta intención de parte de CBS Products busca que los soportes sean instalados de una manera óptima y precisa para monitores que cuenten con la disposición VESA para tornillos de fijación. CBS Products solicita a clientes, instaladores y distribuidores que todos los monitores sean revisados con anticipación para asegurar que cuentan con la distribución VESA de fijación. CBS Products no se hace responsable de ningún daño provocado o relacionado por haber evitado esta revisión. Adicionalmente, CBS Products enfatiza en la importancia de conocer y revisar con detalle el manual de instalación para conseguir una óptima fijación.

**MANTENIMIENTO E INSPECCION**

- Asegurarse de que todos los tornillos estén apretados y ajustarlos de nuevo si fuera necesario.
- Limpiar con un paño húmedo, no utilizar solventes.

**注意**

- デスク / 作業台 / 壁 / 仕切りなどが、アームとモニターの重さに耐えられる事を確認して下さい。
- 本来の目的以外の目的で本製品を使わないで下さい。
- 各アームが支える重さは9kgを超えないようにして下さい。
- モニター角度調整中はモニターをしっかりと持って下さい。
- 指を挟まないように注意して下さい。
- 本製品を分解したり、組み立て直したりしないで下さい。
- アームを組み立てる前にモニターを設置しないで下さい。
- 壁に取り付けるためのねじは付属していません。
- 本製品取付部に凹みのあるモニターには、スペーサー、又は75mmのVESAプレートが必要な場合があります。

**メンテナンスと点検**

- すべてのネジが締まっていることを確認し、必要に応じて調整して下さい。固く絞った布で水拭きして下さい。

**注意**

- 请确保所有桌面/工作表面/隔墙适合承受手臂和荧光屏的重量
- 切勿利用该产品在设计功能范围之外
- 每手臂承受重量不得大于9公斤(20磅)
- 当调整时, 请紧固荧光屏
- 为了避免手指受伤, 请谨慎
- 切勿拆卸或更改手臂
- 手臂还没完成组合之前, 切勿安装荧光屏
- 安装墙托架的螺栓没提供
- 因某些荧光屏有凹面, 需要垫片或者75毫米VESA片

**维修和检查**

- 请确保所有螺栓必须紧固, 如需要, 请随时调整, 请使用湿布清洁, 切勿使用溶剂

**专利**

Colebrook Bosson Saunders 拥有覆盖我们的产品和工艺的多项专利和其他知识产权。您可以在我们的网站上查询相关专利信息：  
www.colebrookbossonsaunders.com/patents

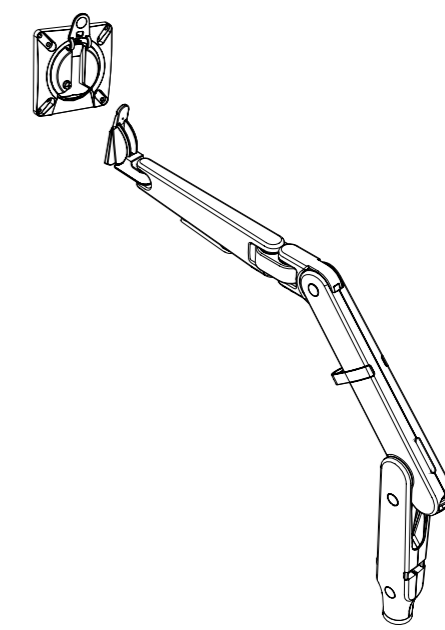

组件列表

	显示器支撑臂 x 1
	VESA 板 x 1
	M4x12mm VESA 螺丝 x 4
	M4x10mm VESA 螺丝 x 4
	可选安全螺丝 x 1
	4mm 内六角扳手 x 1
	可选调节器盖 x 1
	线夹 x 1



www.colebrookbossonsaunders.com



OLLIN 说明

OLN/009/010



将桌面固定夹固定到工作台面

1

请遵循单独的工作台面固定说明

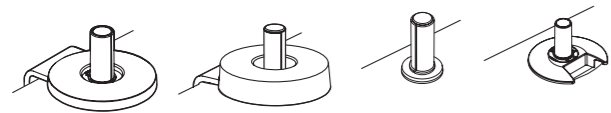

FLO 分体式桌夹 DYN/013/AS09  
 顶装式夹具 DYN/013/C27  
 过桌式夹具 DYN/013/AS11  
 FLO 扣眼的安装 DYN/013/CSGI00

注意  
 安装固定夹时使用随显示器支撑臂提供的M4内六角扳手

将显示器支撑臂固定到固定夹

2

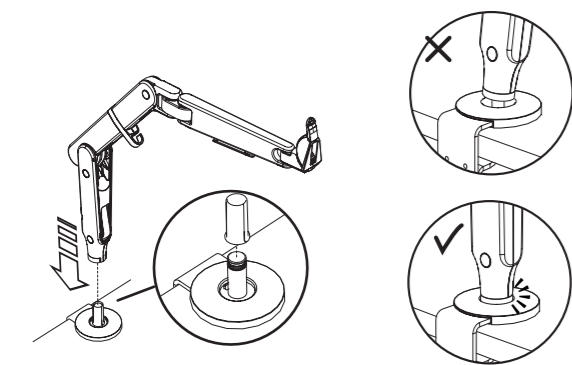

须知  
 确保所有塑料套筒都安装到桌面固定夹

须知  
 确保支撑臂完全向下按入桌面固定夹

将显示器安装板安装到显示器

3

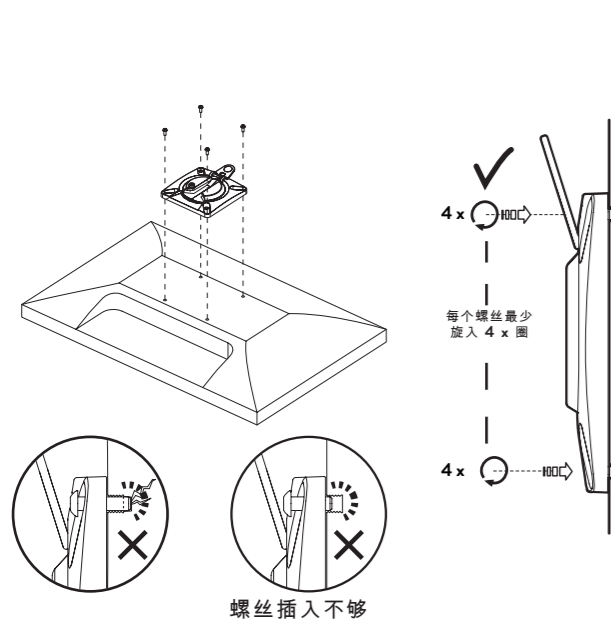

须知  
 安装人员需确保所有的安装螺丝正确拧紧，至少应旋入显示器四整圈(4 x 360°)。旋入过多或过少都会损坏设备或造成人员伤害。

最大  
 9KG/20LB

将显示器安装到支撑臂

4

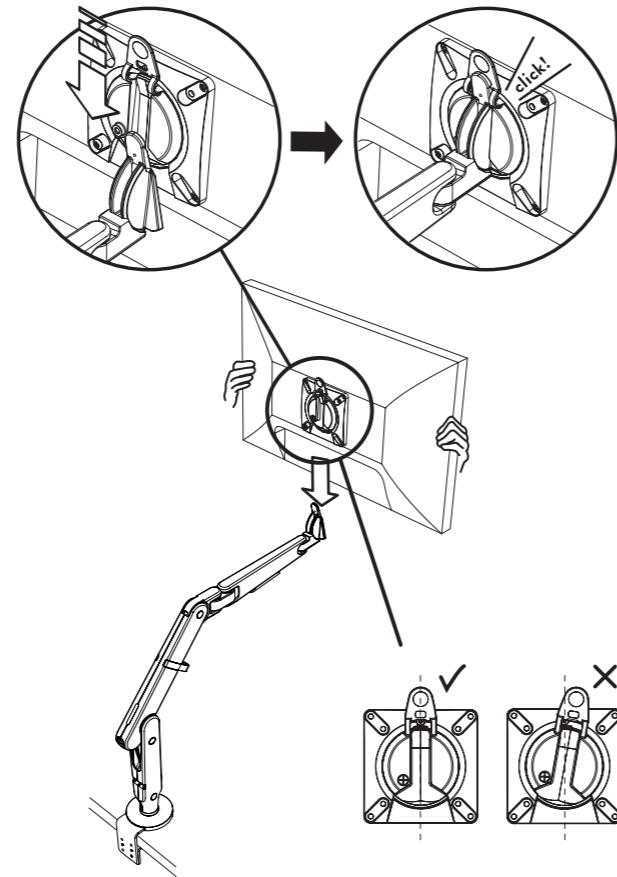

调节支撑臂适应显示器重量

5

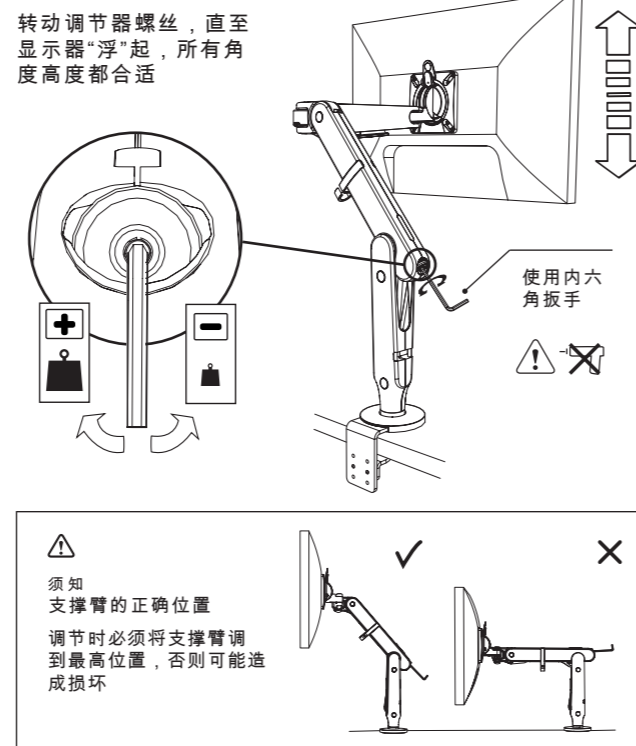

使用技巧  
 无工具调节

如果愿意，可通过“转动拇指”，手动调节

支撑臂安装指示标记

6

支撑臂安装指示标记可实现多个显示器的快速安装

可迅速“拨入”同一位置，然后根据需要微调，以达到显示器的平衡

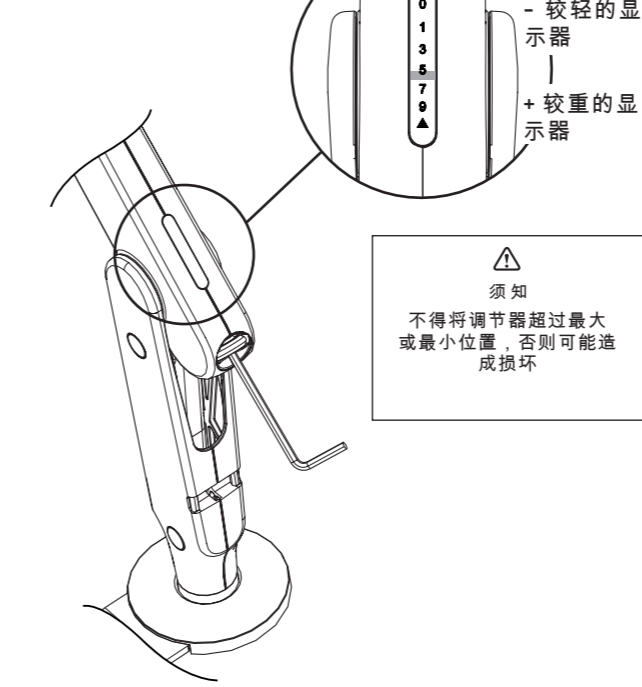

安装线夹

7

须知  
 线夹始终应位于桌面后部

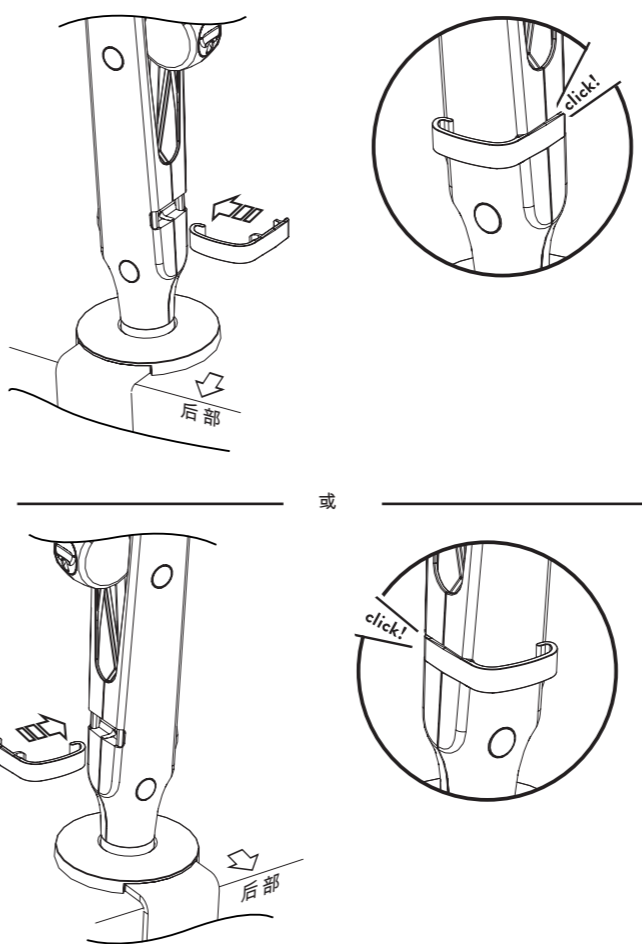

将显示器线缆装入束线孔

8

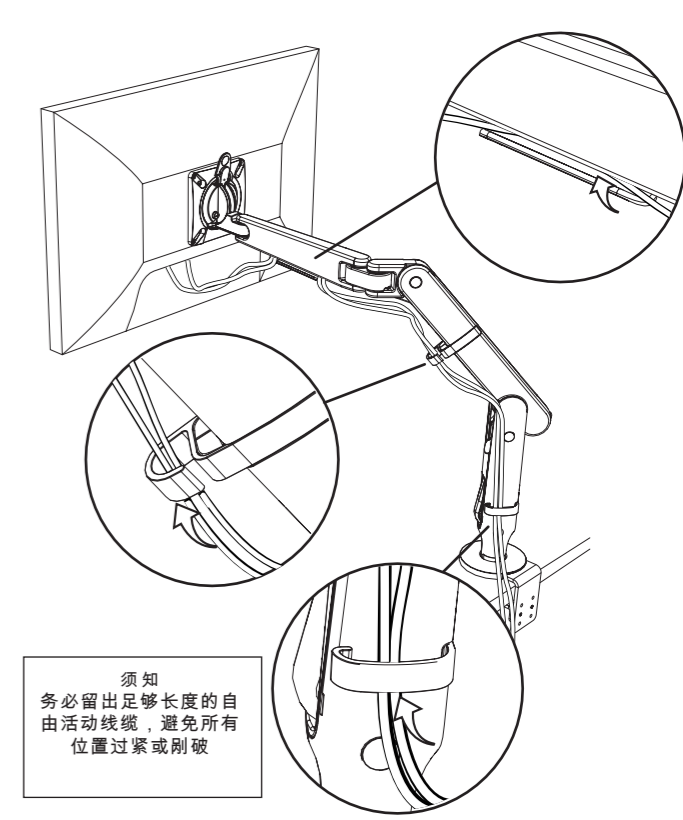

可选 安装安全螺丝 (如果需要)

9

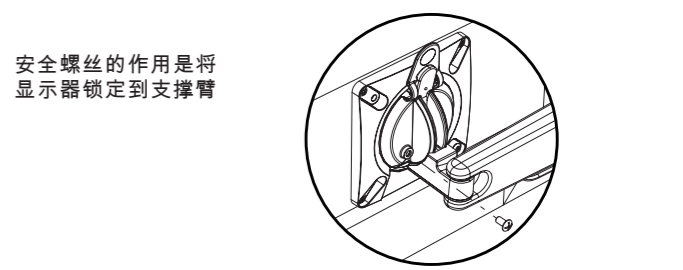

可选 调节显示器倾斜度 (如果需要)

10

