

EN **Assembly Instructions** P1-P17

READ THIS MANUAL

Do not use this product until you read and understand the instructions in this manual.

KEEP THIS MANUAL FOR FUTURE REFERENCE.

DE **Montageanleitung** P1 / P20-P33

LESEN SIE DIESES HANDBUCH

Verwenden Sie dieses Produkt nicht, bevor Sie die Anweisungen in diesem Handbuch gelesen und verstanden haben.

BEWAHREN SIE DIESES HANDBUCH FÜR ZUKÜNFTIGE REFERENZEN AUF.

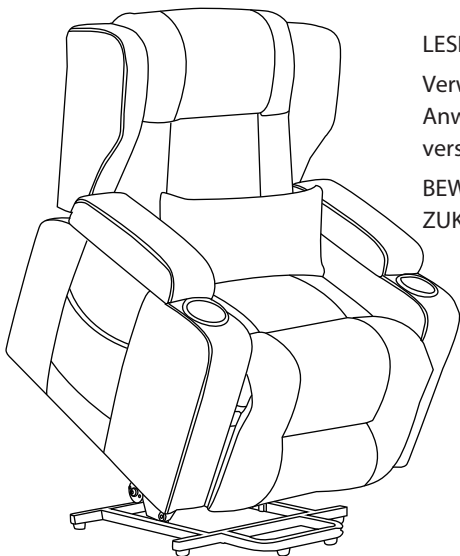

This manual is intended for installation and use. The pattern should be subject to the product you receive.

Dieses Handbuch ist für die Installation und Verwendung vorgesehen. Das Muster sollte dem Produkt entsprechen, das Sie erhalten.

Version 24.03.26

CONTENTS	1
WARNING	2
PARTS AND ACCESSORIES	3-4
ASSEMBLY INSTRUCTIONS	5-11
RECLINE & MASSAGE OPERATION	12-14
A. Recline & Legrest.....	12
B. Lift And Lower The Chair	13
C. Massage Operation	14
USAGE	15
PROPER USAGE	16
IMPROPER USAGE	17

INHALT	1
WARNUNG	18
TEILE UND ZUBEHÖR	19-20
MONTAGEANLEITUNG	21-27
RÜCKENLEHNE & MASSAGEBETRIEB	28-30
A. Rückenlehne & Fußstütze	28
B. Stuhl Anheben und Absenken	29
C. Massagebetrieb	30
VERWENDUNG	31
RICHTIGE VERWENDUNG	32
UNRICHTIGE VERWENDUNG	33

WARNING:

This unit is intended for relaxation purposes only and should not be used in an attempt to treat any medical ailment.

Please note that should you have any medical condition, be under a health professional or physicians care. Or should you have a medical device fitted (eg. Pacemaker etc.), you must consult a qualified medical practitioner before using this massage system.

- Do not massage any part of the body that is painful, swollen, inflamed or covered with skin irritation-consult your medical practitioner before use.
- The massage system should not be used during pregnancy.
- Do not allow children to play on the chair or leave them unsupervised in the same room with the chair.
- Never operate this appliance if it has a damaged cord or plug. Contact your supplying retailer.
- Do not interfere with any part of the massage system or attempt to dismantle or repair the unit in any way.

DANGER

- Disconnect the electrical plug from the wall outlet before cleaning, moving, servicing or when not in use for an extended period of time.
- Do not use this product if it is wet, in water, around water or any liquid.
- To prevent suffocation keep plastic bags away from children.
- Plug directly into a wall outlet. Do not use an extension cord, adapter or surge protector.

PARTS AND ACCESSORIES

◆ Please check and ensure all the things are in the package. Please contact us if something is not included. We will reply within 24 hours and try our best to solve it.

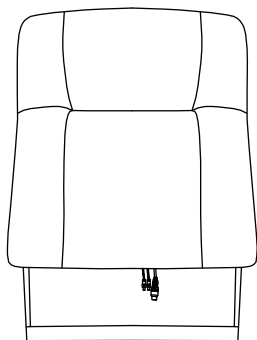

A Backrest * 1pc

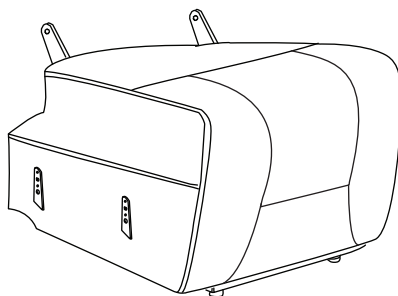

B Seat * 1pc

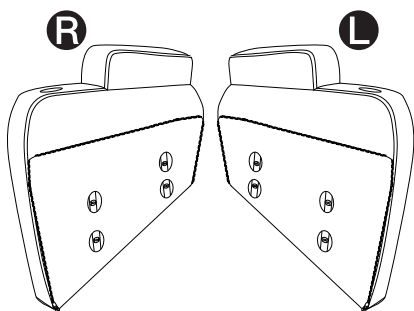

C Foldable Armrest R&L * 2pcs

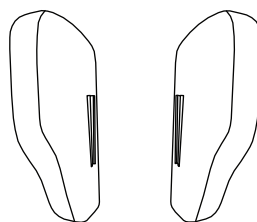

D Backrest Ear Part * 2pcs



E Metal Bolt * 4pcs



F Cup Holder * 2pcs



G Remote Control * 1pc

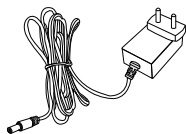

H Power Cord * 1pc



I M6 Wrench * 1pc



J Screw M6*10 * 8pcs



K Screw M6*20 * 8pcs



L Lumbar Pillow * 1pc

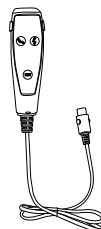

P Hand Control * 1pc

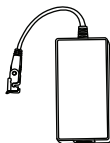

Q Power Transformer * 1pc

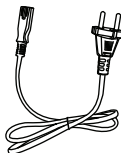

S Transformer Power Cord * 1pc

Installation and usage Video QR



Scan the video QR to get the installation and usage video.

ASSEMBLY INSTRUCTIONS

CAUTION: At least two adults are required to safely assemble this recliner chair.



Other lifting attempts may risk back safety due to large and heavy part(s).

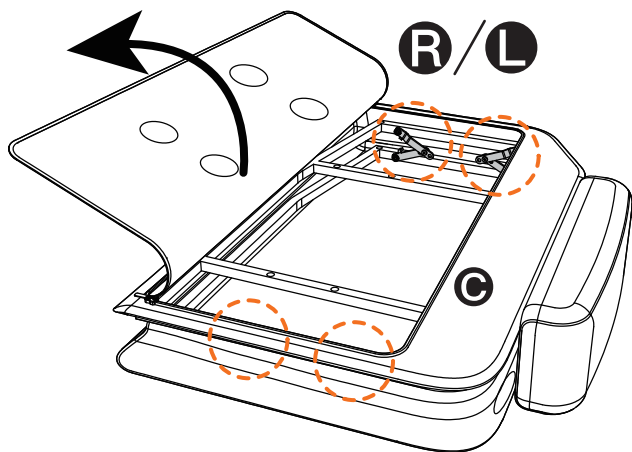

1. Carefully unpack and place parts on a clean flat surface.

2. Unzip the foldable armrests.

3. Expand the iron frame of the foldable armrest, fix the iron frame with the screw **J**.

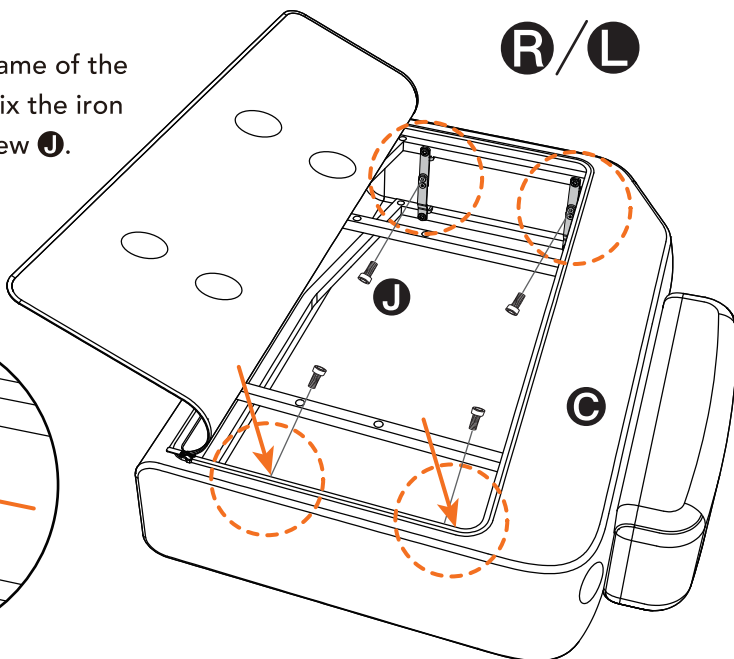
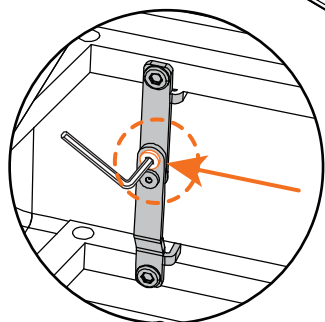

- 4.** Tighten all the screws on the iron frame of the foldable armrest completely as shown.

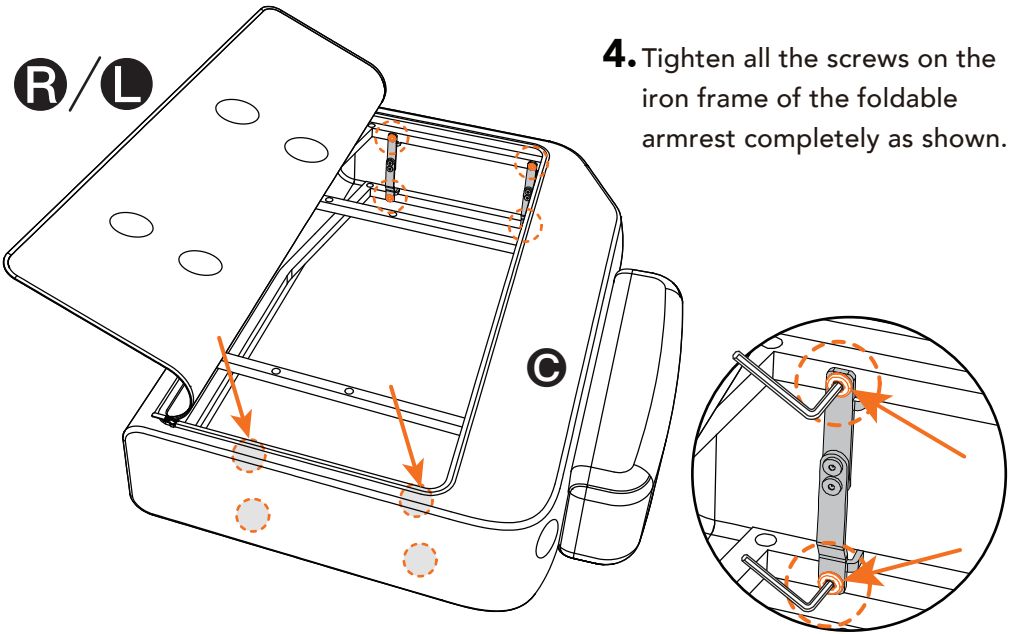

- 5.** Zip up the foldable armrests.

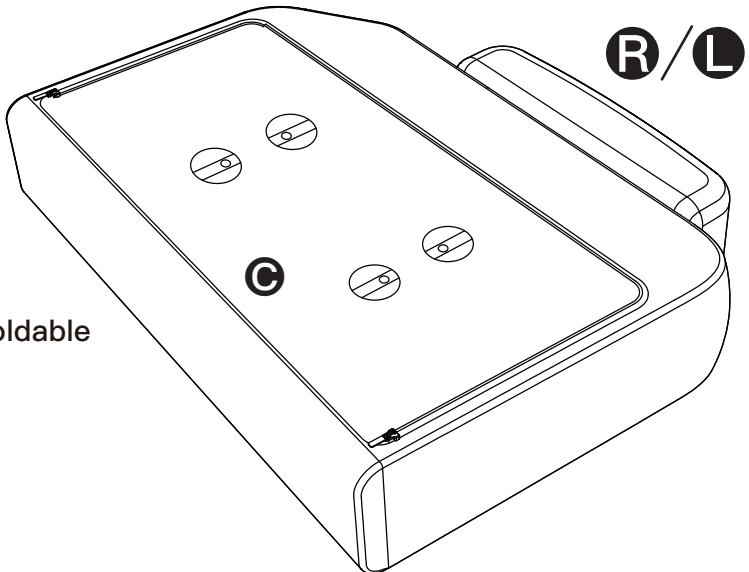

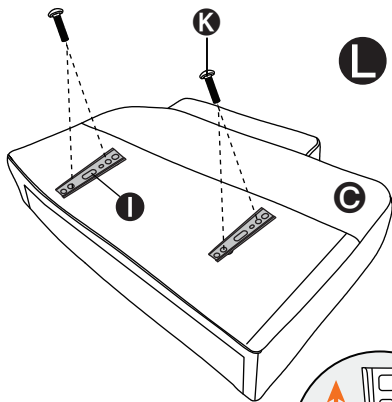

6. Attach the metal bolts **E** on the armrest L & R with screws M6x20 **K**.

* **NOTE:** Place the wide side of the metal bolts upward for installation. If the position is incorrect, this part cannot be properly snapped into the seat's metal bolts.

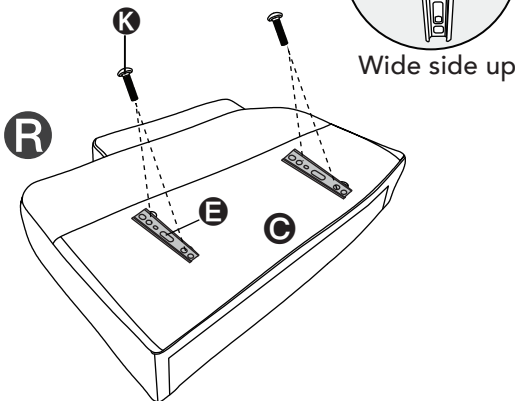

7. Install the cup holders **F** into the armrests on both sides.

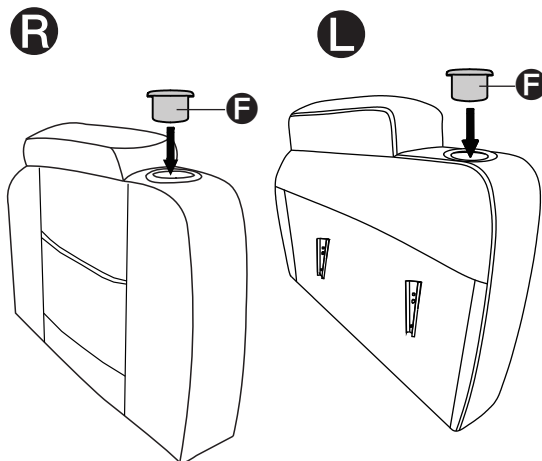

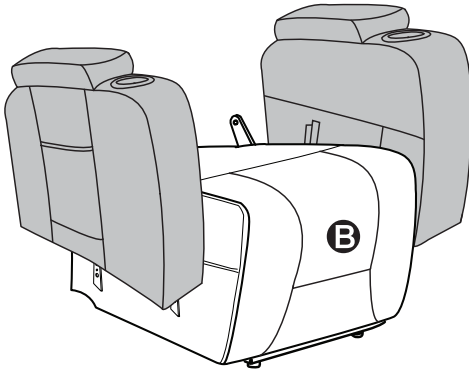

- 8.** Insert the metal bolts of the two armrests to the seat as shown below. Ensuring they are correctly installed in place.

- 9.** Insert the metal bolts of the backrest to the seat as shown. Ensuring it is correctly installed in place.

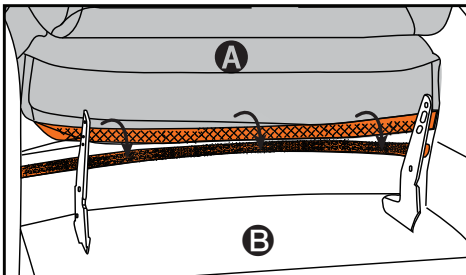
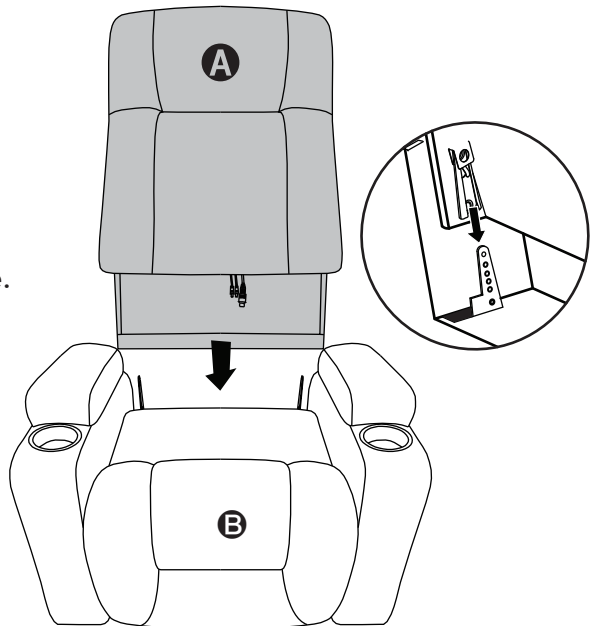

- *Tips:** First stick the Velcro between the backrest and the seat, and then insert the backrest into the seat.

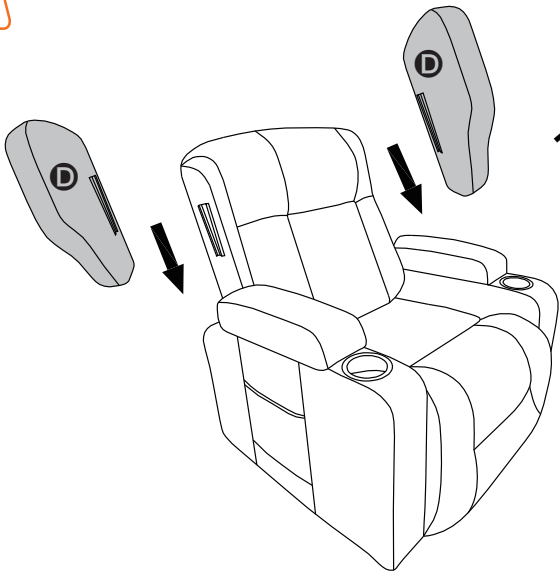

10. Insert metal bolts of the backrest ear parts **D** to both sides of the backrest. Ensure they are correctly in place.

11. Unstick the Velcro on the seat base **B** and the back fabric. Connect the cables.

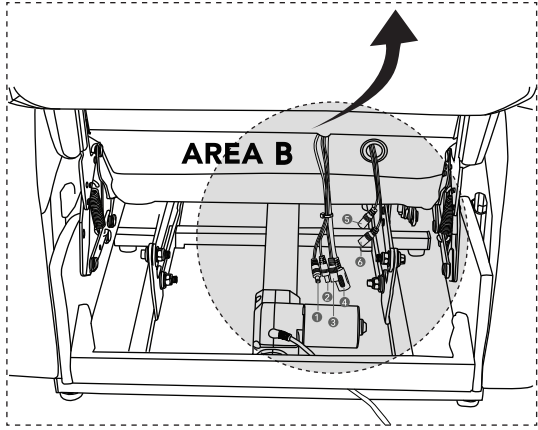
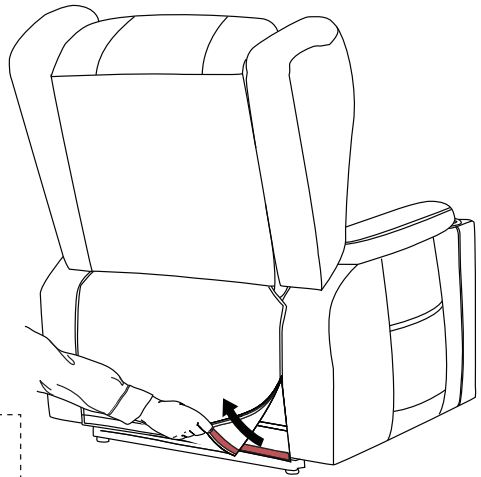

The method of connecting the cables.

AREA A

Connect **S** with **Q** and with wire from the chair base.

Connect **P** with wires from the chair base.

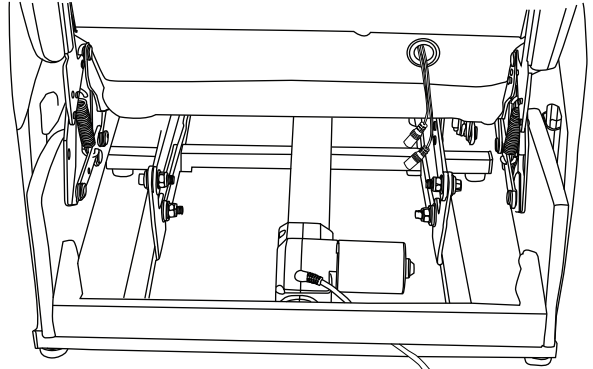

AREA A

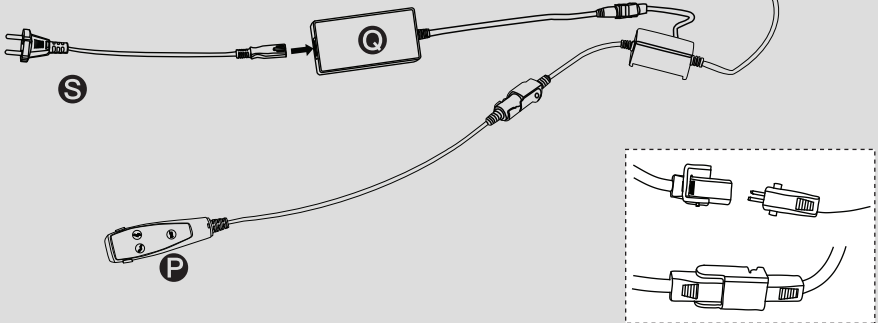

Seat Base

AREA B

Connect **15** / **26** with wires of same color from the seat base.

Connect **3** with **H** and **4** with **G**.

Backrest

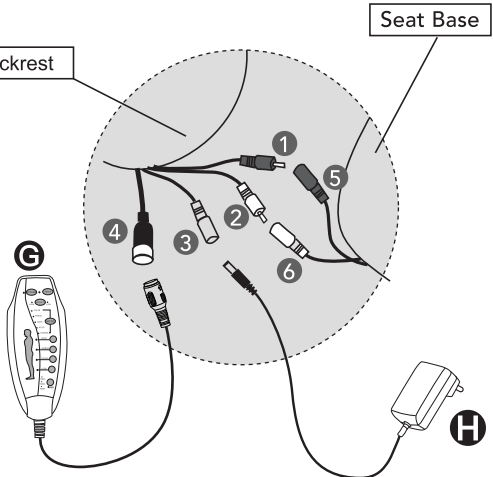

About Installing Cables:

1. Insert each cable into the port shown above. Some of the connectors have a guide pin for alignment.
2. Install the cable lock over the cables and make sure all three clips have locked in place. This prevents the cables from being pulled out accidentally.

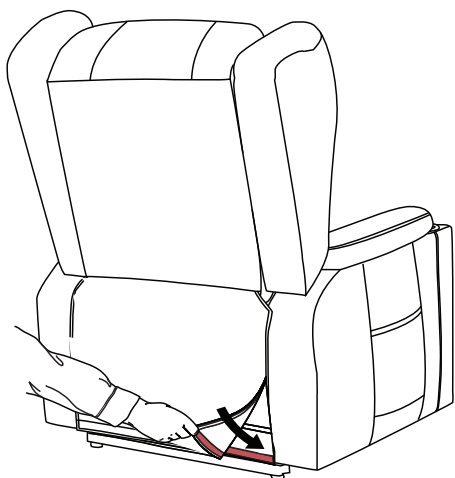

11. Cover the back fabric.

***Tips:** The Hand Control and the Remote Control can be restored in the side pocket of the seat.

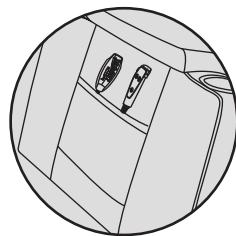
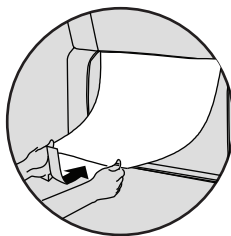

- ## 12. Attach the lumbar pillow.
- Assembly is complete.

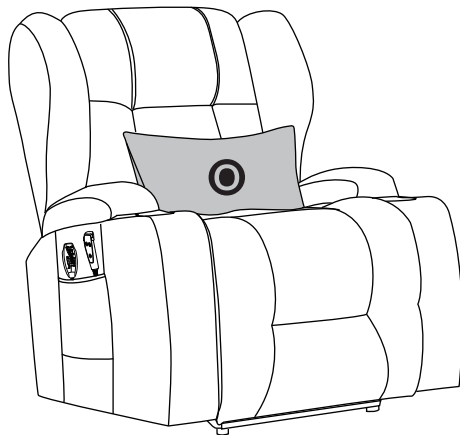

RECLINE & MASSAGE OPERATING

A. Recline & Legrest

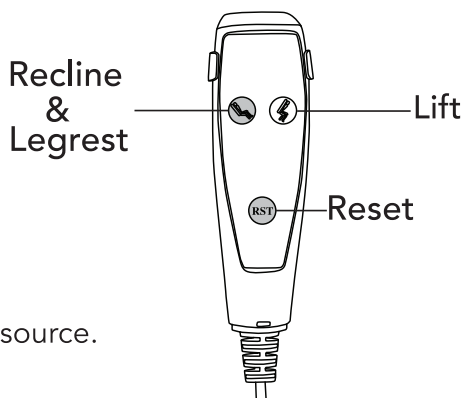
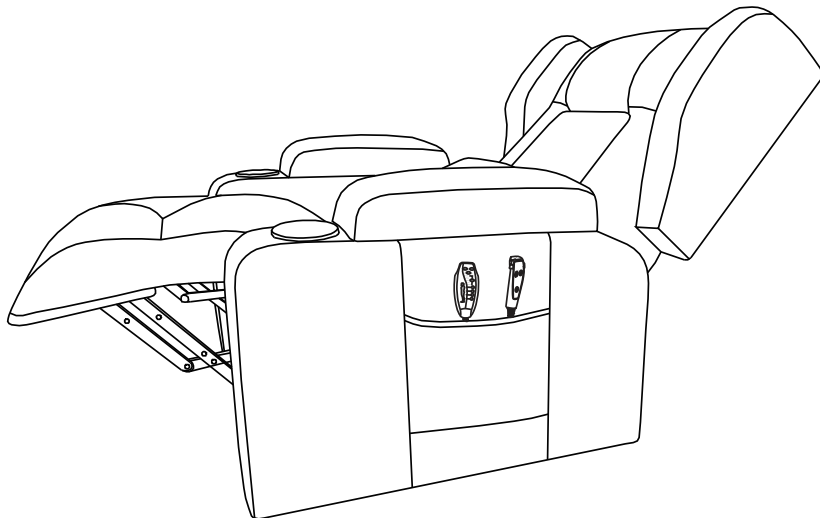

1. Power on.

Plug the power cord into a power source.

2. Recline the backrest and lift the legrest.

Long press the Recline & Legrest button to recline and lift the legrest to the desired position.

3. Press once the RST button to restore the initial state.

B. Lift and Lower The Chair

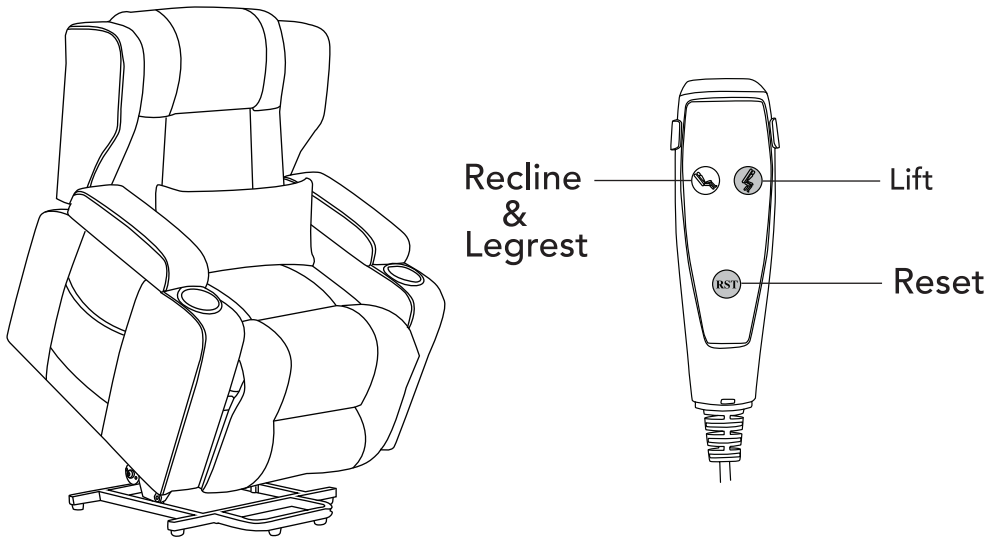

1. Lift the chair from the initial state (Back upright, footrest closed).
Long press the Lift button until the chair reaches a desired height.
Then release the button.
2. Press once the RST button to lower the chair from a lift position.

Note: DO NOT place objects under the power lift recliner, the footrest when the power lift recliner is in the fully reclined position. Make sure the area is clear of obstructions, including pets and children, during operation.

C. Massage operation

INTENSITY: Change intensity (HIGH or LOW) during all modes.

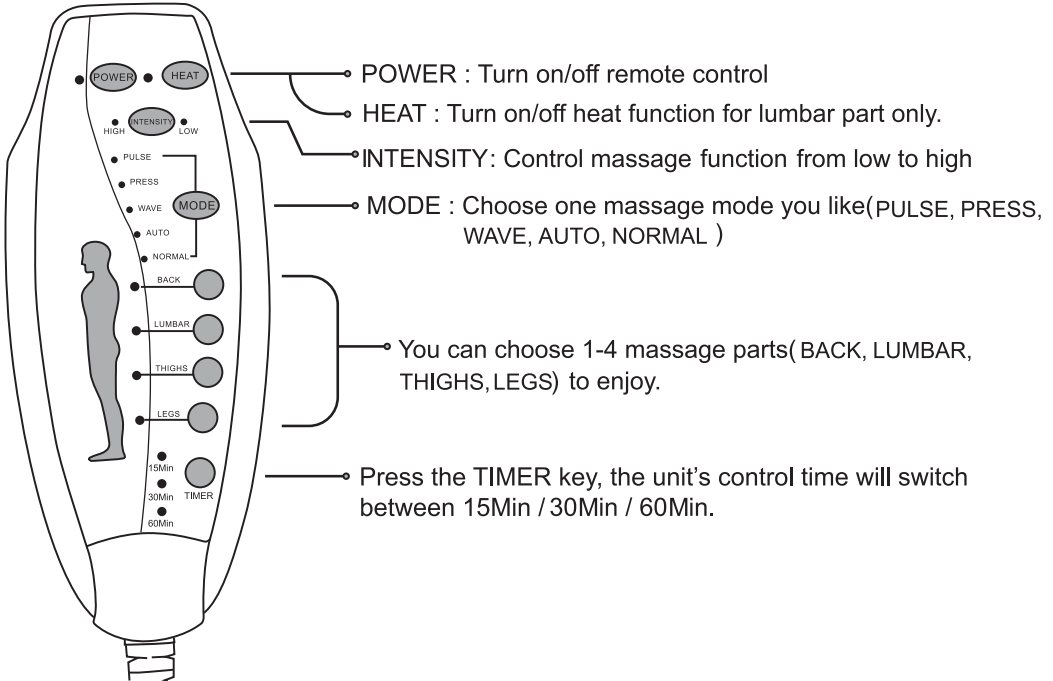

We recommend that the unit be used only for a few minutes initially, to allow your body to get used to the massage sensation. Gradually increase the length of time you use the massage function, over the first few periods of use. Should you experience any adverse reactions, stop using immediately and consult your medical practitioner.

USAGE

Leave
enough space
for reclining back

45cm

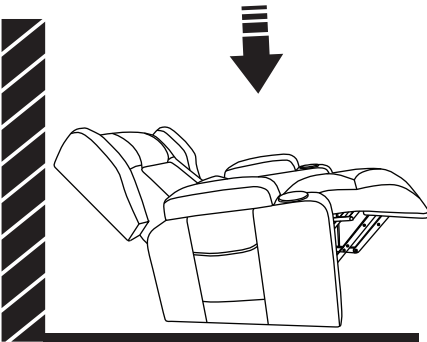
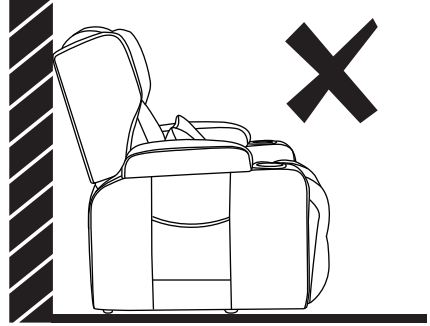
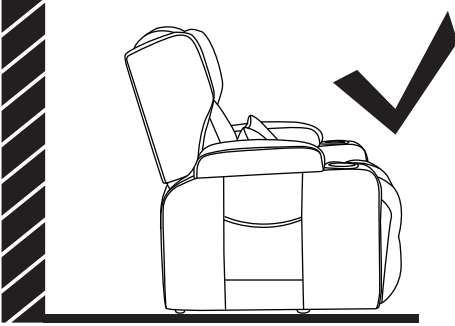
The recliner should be placed 45cm away from the wall, so the reclining function can be used normally.

* Remember to store remote control and hand control safely in the seat's side pocket when not in use.

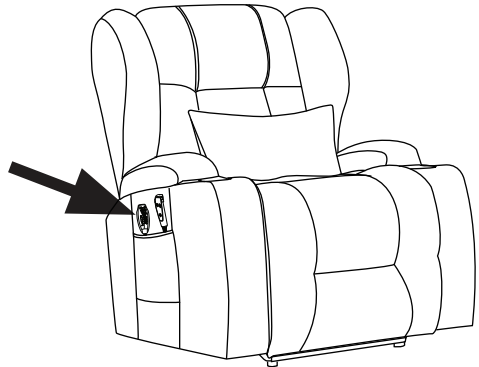

*Fabric will fade or discolor in direct sunlight. Minimize exposure to direct sunlight to extend the life of your furniture.

PROPER USAGE

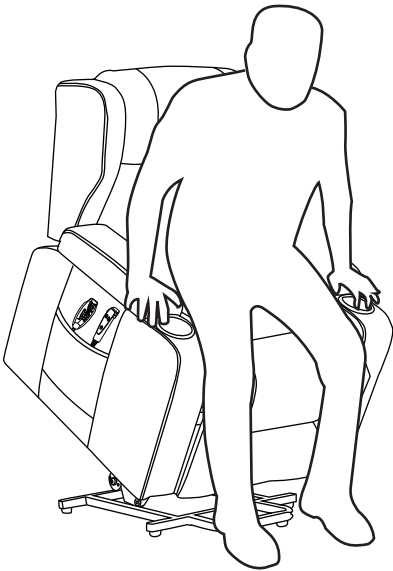

Steps to safely stand up from your Lift Chair

1. Store the remote control **G** and the hand control **P** safely in the seat's side pocket
2. Plant feet firmly on the ground
3. Evenly distribute weight on both arms of the chair
4. Slowly stand up from lift position

As all action products contain moving parts, handle all items with care.

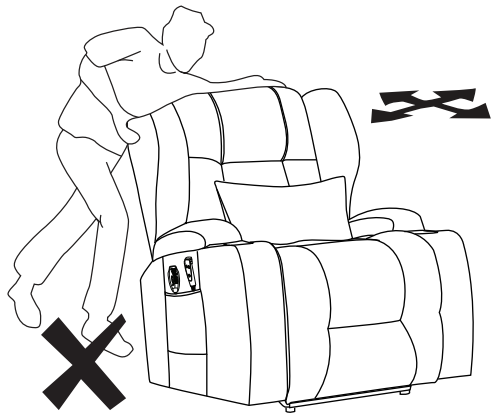

* Only move the recliner when it is in the "initial position".
 Never attempt to move the recliner when it is in any reclining or lift position. Always use the armrests to move the recliner.
 – DO NOT move the backrest or backrest ear parts.

IMPROPER USAGE

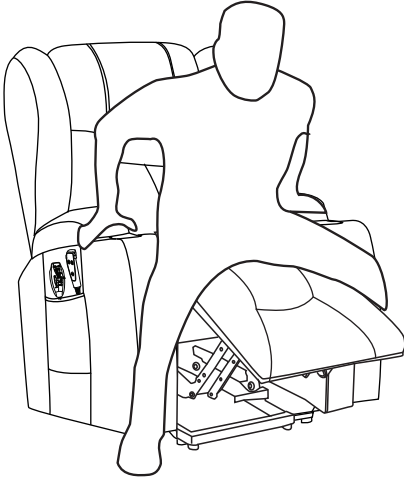

DO NOT stand up when the footrest is in the upright position.

DO NOT stand up from your recliner chair with uneven weight.



DO NOT stand up from your Lift Recliner chair with only one arm.



WARNUNG:

Diese Einheit ist ausschließlich für Entspannungszwecke vorgesehen und sollte nicht zur Behandlung von medizinischen Beschwerden verwendet werden.

Bitte beachten Sie, dass Sie bei jeglicher medizinischen Erkrankung unter ärztlicher Betreuung stehen oder ein medizinisches Gerät implantiert haben (z. B. Herzschrittmacher usw.), müssen Sie vor der Verwendung dieses Massagegeräts einen qualifizierten Arzt konsultieren.

- Massieren Sie keine schmerzhaften, geschwollenen, entzündeten oder von Hautirritationen bedeckten Körperteile. Konsultieren Sie vor der Verwendung Ihren Arzt.
- Das Massagegerät sollte während der Schwangerschaft nicht verwendet werden.
- Lassen Sie Kinder nicht auf dem Stuhl spielen oder lassen Sie sie unbeaufsichtigt im selben Raum mit dem Stuhl.
- Betreiben Sie dieses Gerät niemals, wenn das Kabel oder der Stecker beschädigt ist. Kontaktieren Sie Ihren Verkäufer.
- Greifen Sie nicht in irgendeinen Teil des Massagegeräts ein oder versuchen Sie nicht, das Gerät in irgendeiner Weise zu demontieren oder zu reparieren.

GEFAHR

- Trennen Sie den elektrischen Stecker vom Wandsteckdose, bevor Sie das Gerät reinigen, bewegen, warten oder wenn es für längere Zeit nicht verwendet wird.
- Verwenden Sie dieses Produkt nicht, wenn es nass ist, in Wasser, um Wasser oder eine Flüssigkeit herum ist.
- Halten Sie Plastiktüten von Kindern fern, um Erstickungsgefahr zu vermeiden.
- Schließen Sie den Stecker direkt an eine Wandsteckdose an. Verwenden Sie kein Verlängerungskabel, Adapter oder Überspannungsschutz.

TEILE UND ZUBEHÖR

◆ Bitte überprüfen Sie und stellen Sie sicher, dass alle Gegenstände in der Verpackung enthalten sind. Bitte kontaktieren Sie uns, wenn etwas fehlt. Wir werden innerhalb von 24 Stunden antworten und unser Bestes tun, um das Problem zu lösen.

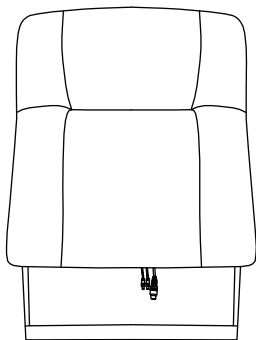

A Rückenlehne * 1 Stück

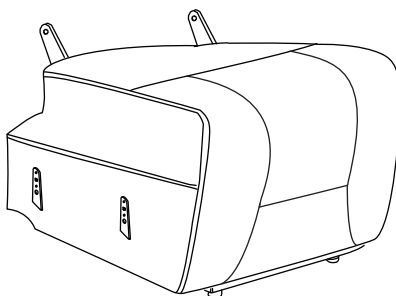

B Sitz * 1 Stück

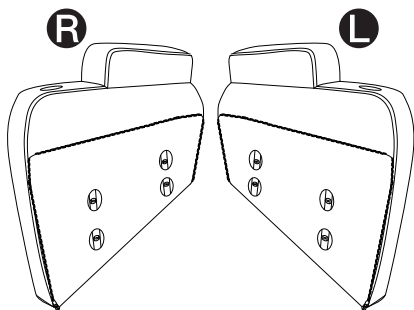

C Faltbare Armlehne R & L * 2Stücke

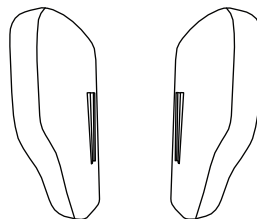

D Rückenlehnen-Ohrteil * 2 Stücke



E Metallbolzen * 4 Stücke **F** Becherhalter * 2 Stücke **G** Fernbedienung * 1 Stück

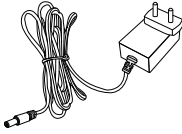

H Netzkabel * 1 Stück



I M6-Schlüssel* 1 Stück



J Schraube M6*10
* 8 Stücke



K Schraube M6*20
* 8 Stücke

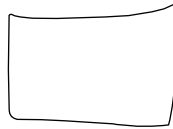

L Lendenkissen * 1 Stück

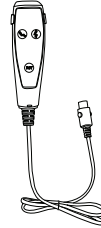

P Handsteuerung * 1 Stück

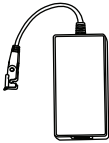

Q Netztransformator * 1 Stück



S Transformator-Netzkabel * 1 Stück

Installation und Nutzung Video QR



Scannen Sie die Video-QR,
um das Installations- und
Nutzungsvideo zu erhalten.

MONTAGEANLEITUNG



VORSICHT: Zur sicheren Durchführung dieser Aufgabe sind mindestens zwei Erwachsene erforderlich. Andere Hebeversuche können aufgrund großer und schwerer Teile das Risiko von Rückenverletzungen bergen.

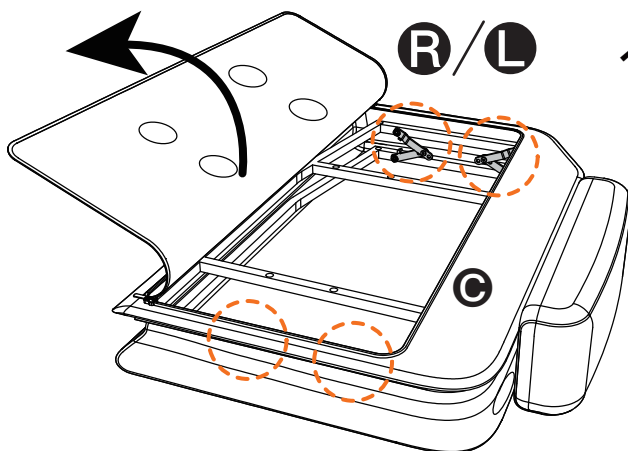

1. Vorsichtig auspacken und Teile auf einer sauberen, flachen Oberfläche platzieren.

2. Die faltbaren Armlehnen öffnen.

3. Den Eisenrahmen der faltbaren Armlehnen ausklappen und mit der Schraube **J** fixieren.

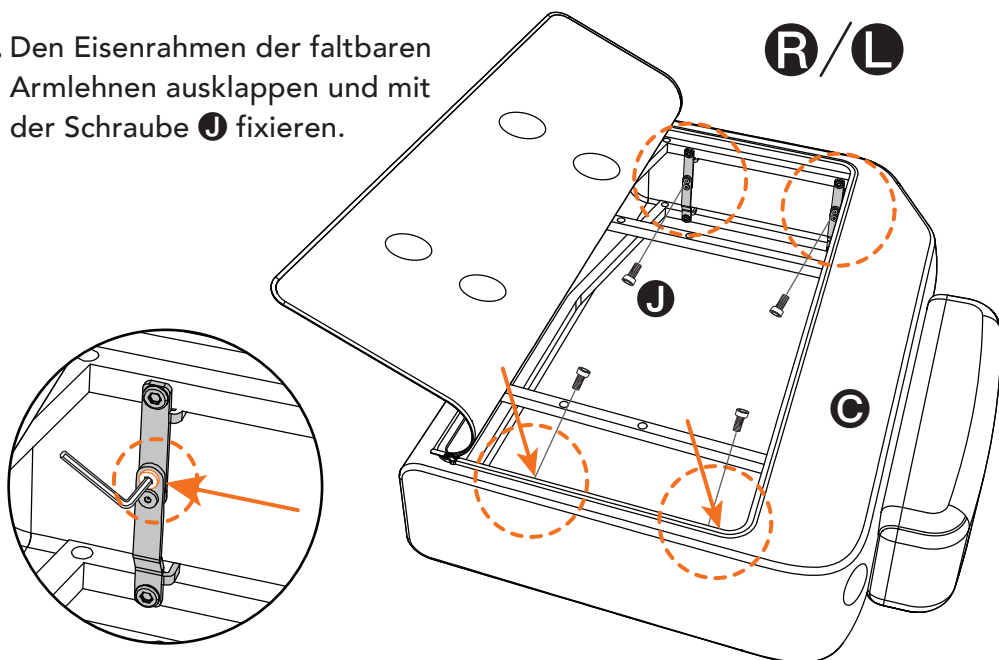

- 4.** Alle Schrauben am Eisenrahmen der faltbaren Armlehnen gemäß der Anleitung fest anziehen.

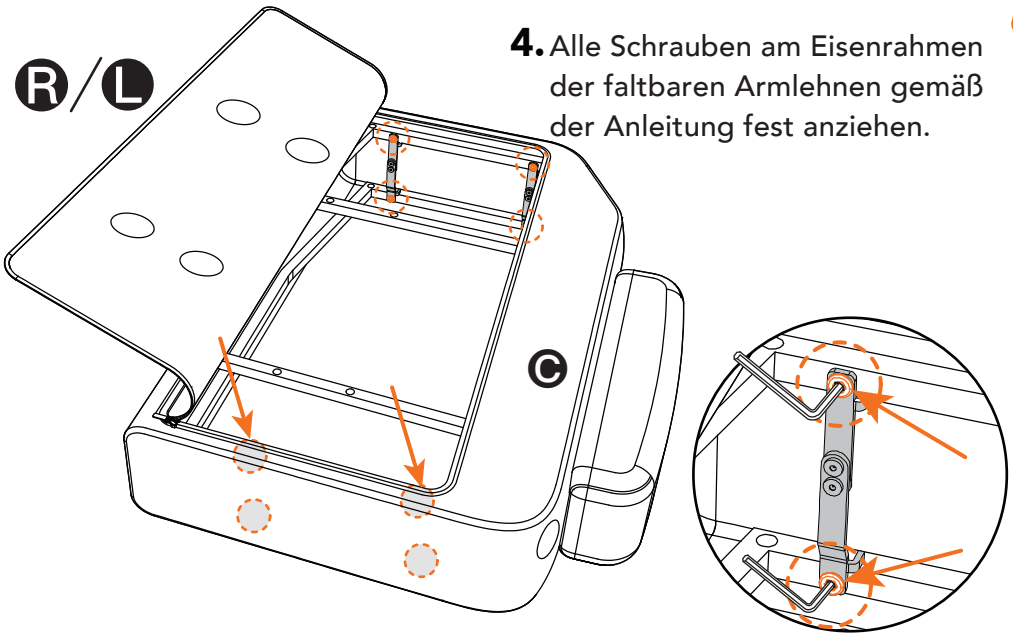

- 5.** Die faltbaren Armlehnen wieder schließen.

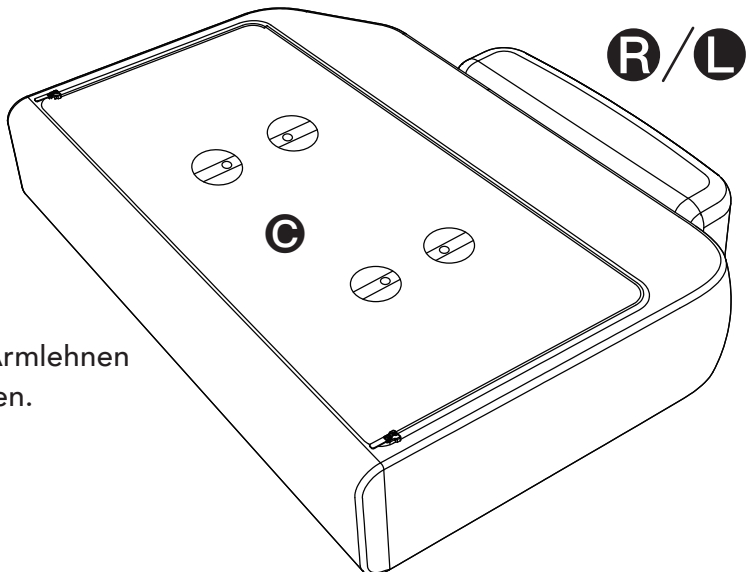

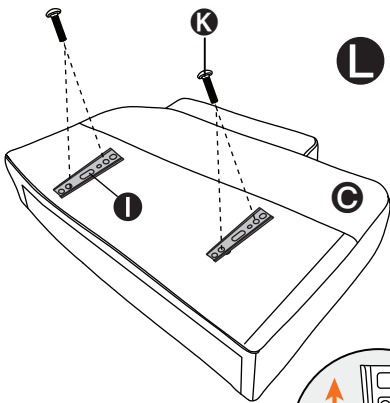

6. Die Metallbolzen **E** an den Armlehnen **L** & **R** mit den Schrauben **M6x20 K** befestigen.

* **HINWEIS:** Die breite Seite der Metallbolzen nach oben für die Installation platzieren. Falls die Position falsch ist, kann dieses Teil nicht richtig in die Metallbolzen des Sitzes eingeklipst werden.

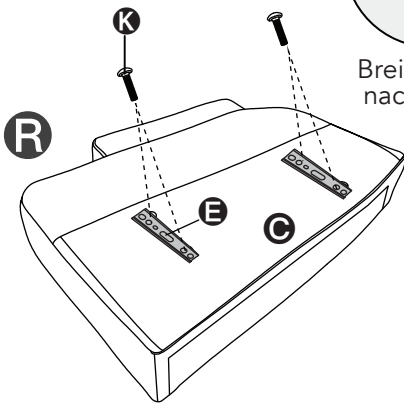

7. Installieren Sie die Getränkehalter **F** in die Armlehnen auf beiden Seiten.

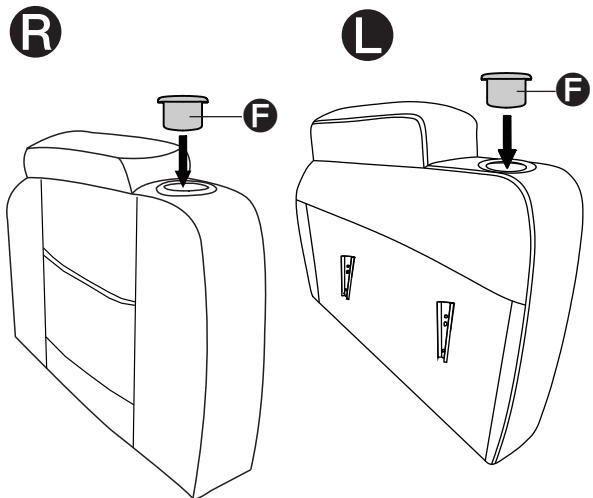

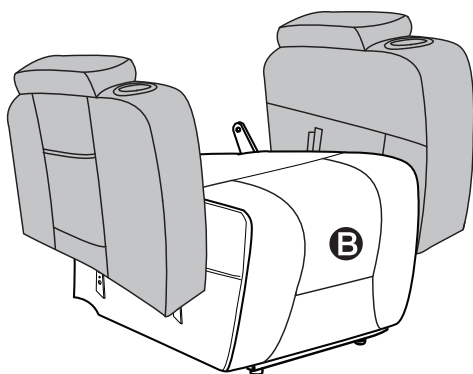

8. Führen Sie die Metallbolzen der beiden Armlehnen gemäß der unten gezeigten Anleitung in den Sitz ein. Stellen Sie sicher, dass sie korrekt und an der richtigen Stelle eingebaut sind.

9. Führen Sie die Metallbolzen der Rückenlehne gemäß der Anleitung in den Sitz ein. Stellen Sie sicher, dass sie korrekt und an der richtigen Stelle eingebaut sind.

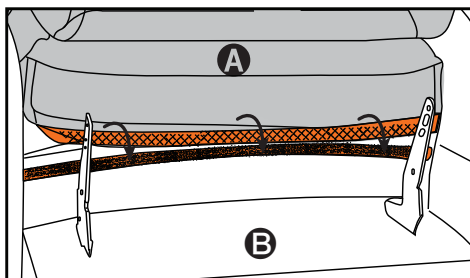
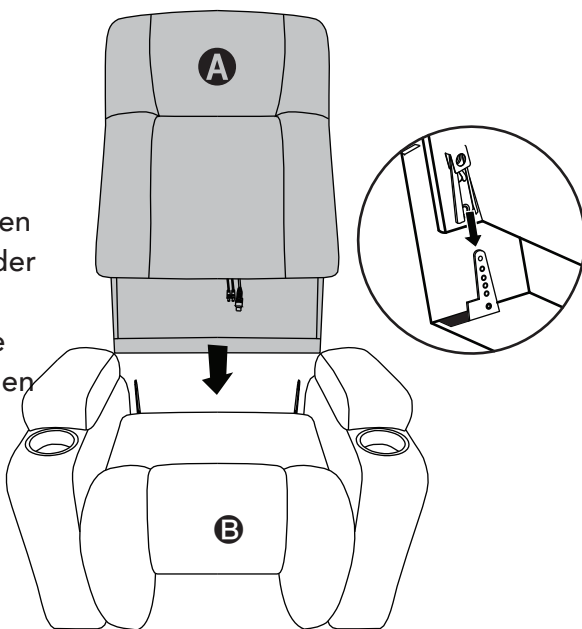

***Tipp:** Kleben Sie zuerst das Klettband zwischen die Rückenlehne und den Sitz und schieben Sie dann die Rückenlehne in den Sitz ein.

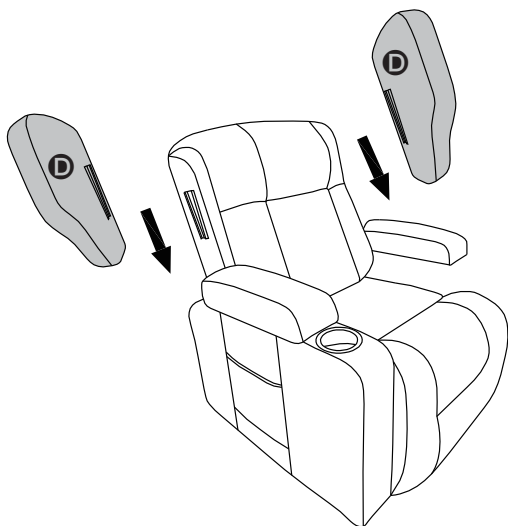

- 10.** Setzen Sie die Metallschrauben der Teile **D** (beide) in die Rückenlehne ein. Stellen Sie sicher, dass sie korrekt platziert sind.

- 11.** Lösen Sie das Klettband des Sitzsockels von der Rückenlehne. Verbinden Sie die Kabel.

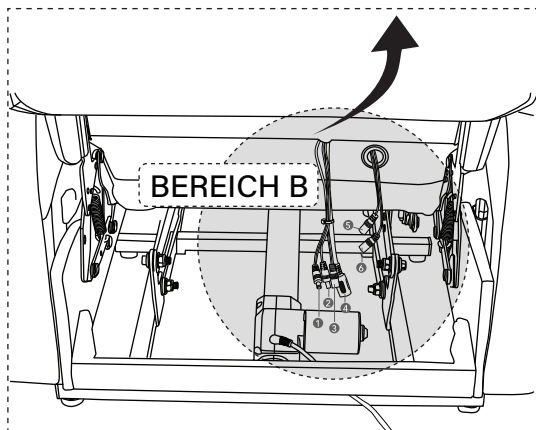
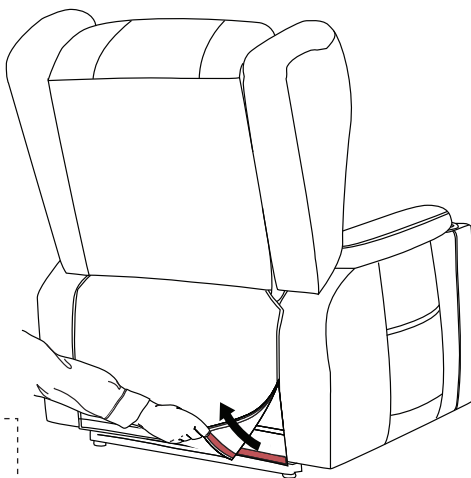

Die Methode zum Verbinden der Kabel.

BEREICH A

Verbinden Sie **S** mit **Q** und mit dem Kabel vom Sitzsockel.

Verbinden Sie **P** mit dem Kabel vom Sitzsockel.

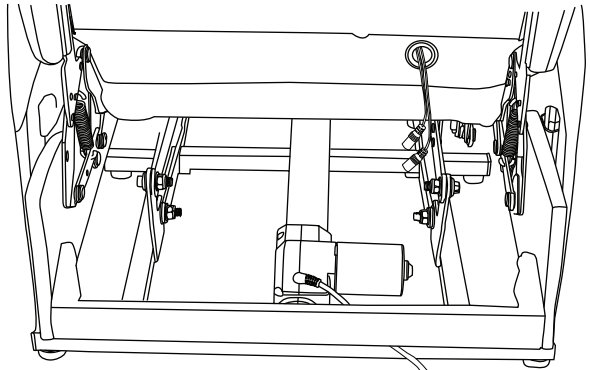

BEREICH A

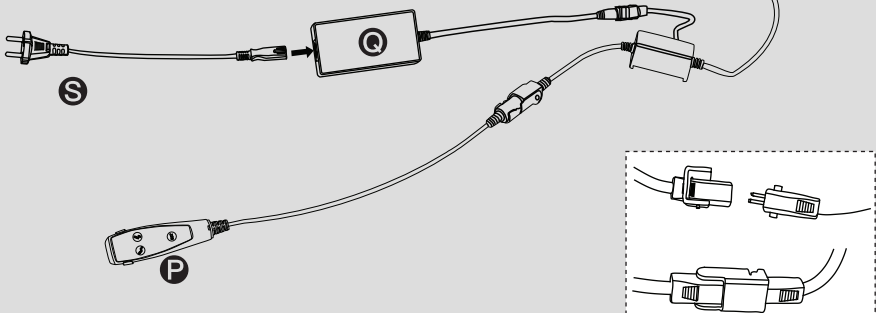

Sitzsockel

Rückenlehne

BEREICH B

Verbinden Sie ① ② mit Kabeln gleicher Farbe vom Sitzsockel. Stromkabel

Verbinden Sie ③ mit dem Stromkabel **H** und ④ mit der Fernbedienung **G**.

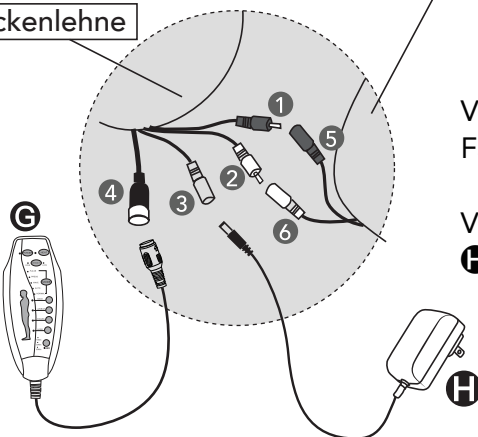

Zum Verbinden der Kabel:

1. Führen Sie jedes Kabel in den oben gezeigten Anschluss ein. Einige der Stecker haben einen Führungsnocken zur Ausrichtung.
2. Befestigen Sie die Kabelsperre über den Kabeln und stellen Sie sicher, dass alle drei Clips eingerastet sind. Dies verhindert ein versehentliches Herausziehen der Kabel.

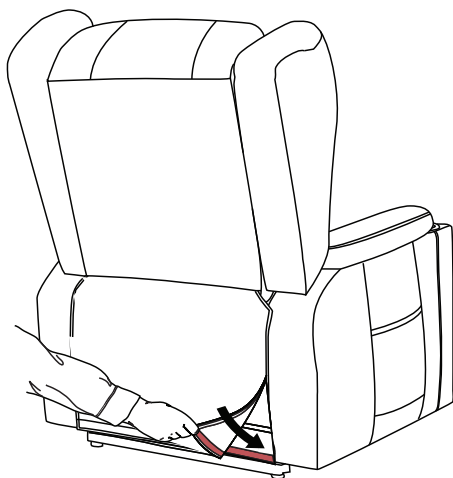

12. Bedecken Sie den hinteren Stoff.

Die Handsteuerung und die Fernbedienung können in der Seitentasche des Sitzes verstaut werden.

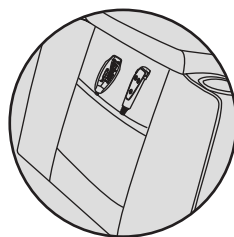
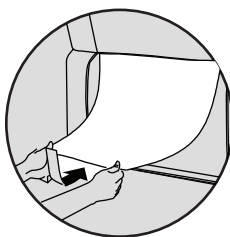

- 13.** Befestigen Sie das Lendenkissen. Die Montage ist abgeschlossen.

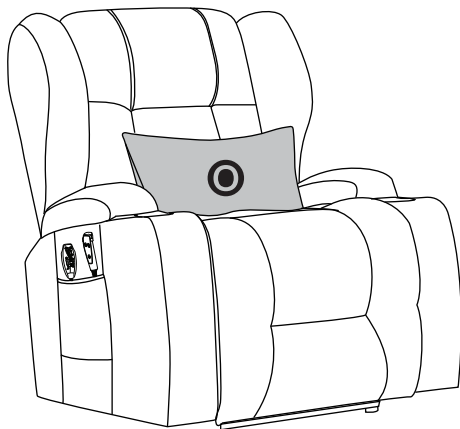

MONTAGEANLEITUNG

A. Rücklehnen & Fußstütze

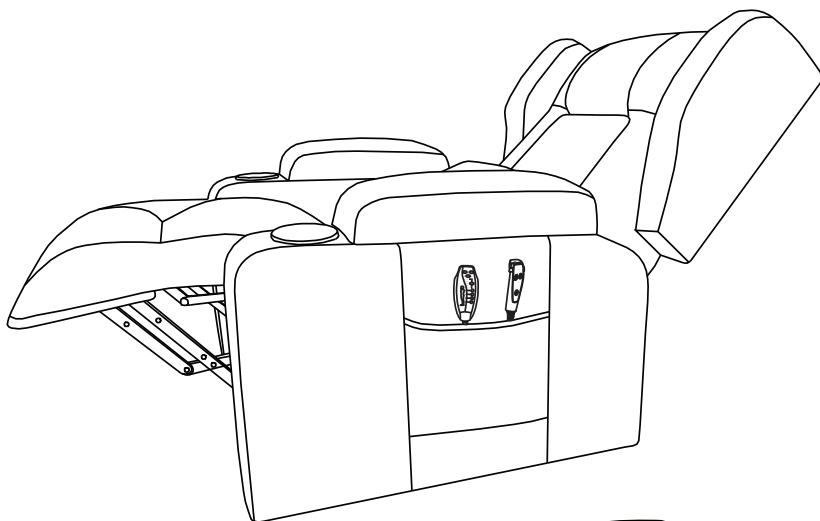

Rücklehnen
&
Fußstütze

Aufzug

Zurücksetzen

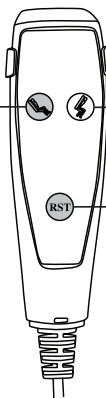

1. Schalten Sie ein.
Stecken Sie das Netzkabel in eine Stromquelle.
2. Lehnen Sie die Rückenlehne zurück und heben Sie die Fußstütze an.
Drücken Sie einmal den Rücklehnen & Fußstütze Knopf, um die Rückenlehne zurückzulehnen und die Fußstütze auf die gewünschte Position anzuheben.
3. Drücken Sie einmal die RST-Taste, um den Stuhl in den Ausgangszustand zurückzusetzen.

B. Den Sessel anheben und absenken

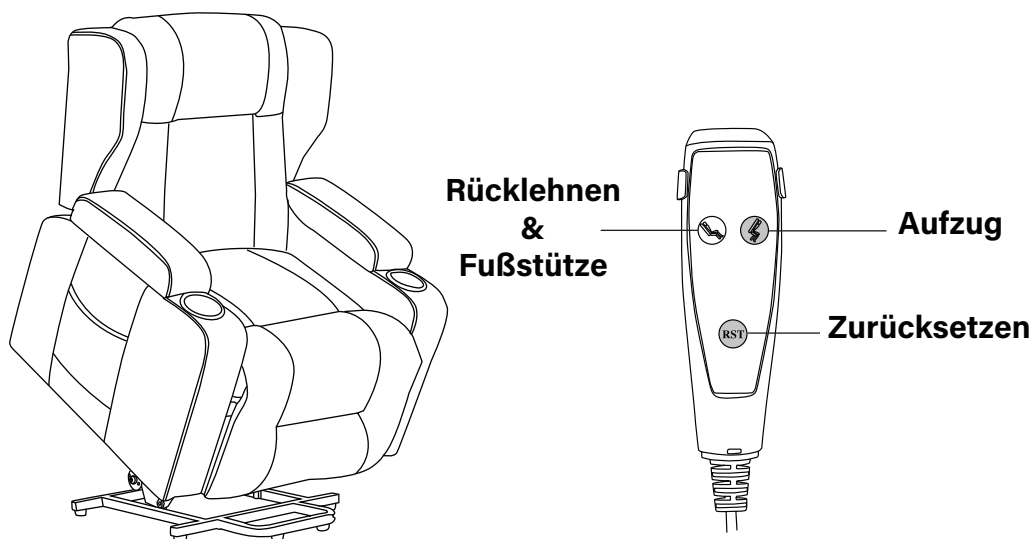

1. Heben Sie den Sessel aus dem Ausgangszustand an (Rücken aufrecht, Fußstütze geschlossen). Drücken Sie lange auf die Hebetaste, bis der Sessel die gewünschte Höhe erreicht hat. Lassen Sie dann die Taste los.
2. Drücken Sie einmal die RST-Taste, um den Sessel aus der Hubposition abzusenken.

Hinweis: Legen Sie KEINE Gegenstände unter den elektrischen Liegesessel oder das Fußteil, wenn der elektrische Liegesessel in vollständig zurückgelehnter Position ist. Stellen Sie sicher, dass der Bereich frei von Hindernissen ist einschließlich Haustieren und Kindern, während der Betrieb läuft.

C. Massage Betrieb

INTENSITÄT: Ändern Sie die Intensität (HOCH oder NIEDRIG) während aller Modi.

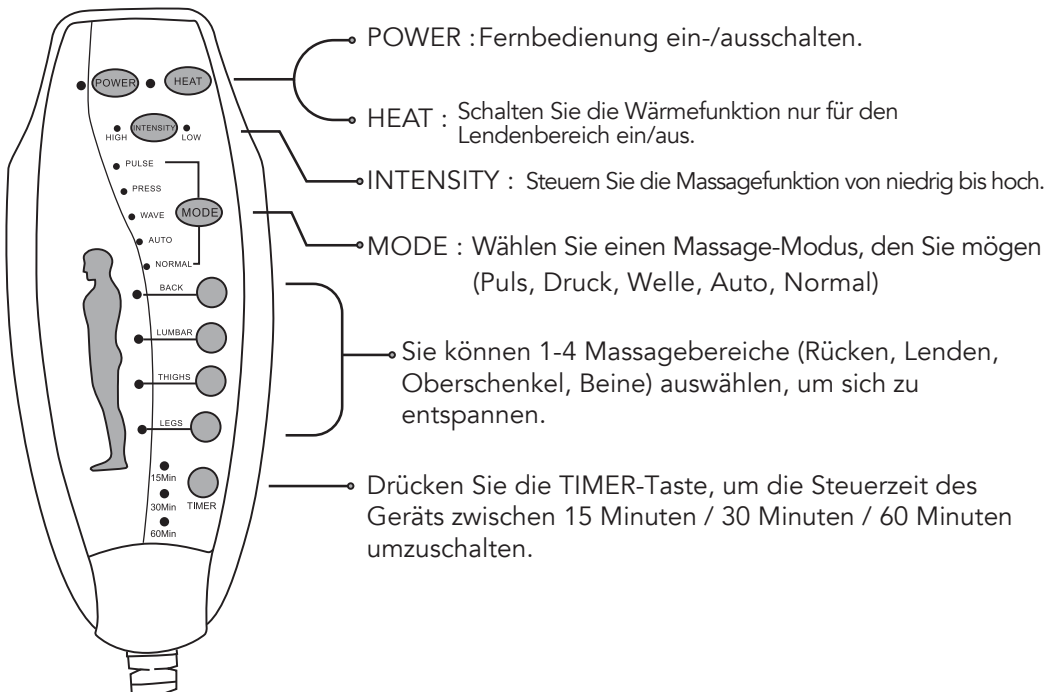

Wir empfehlen, das Gerät zunächst nur wenige Minuten lang zu verwenden, damit sich Ihr Körper an das Massagegefühl gewöhnen kann. Erhöhen Sie allmählich die Dauer, in der Sie die Massagefunktion verwenden, während der ersten Nutzungstage. Sollten Sie negative Reaktionen bemerken, beenden Sie die Verwendung sofort und konsultieren Sie Ihren Arzt.

NUTZUNG

45cm
←→

Genug Platz zum
Zurücklehnen lassen

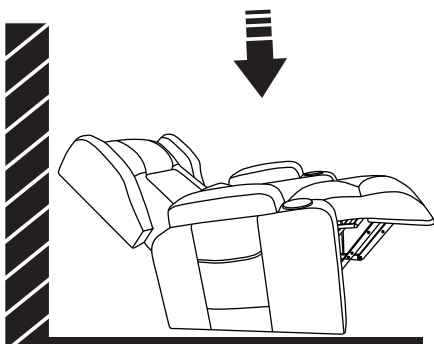
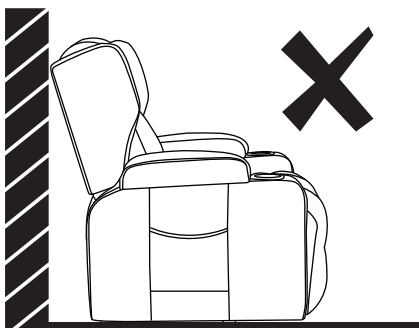
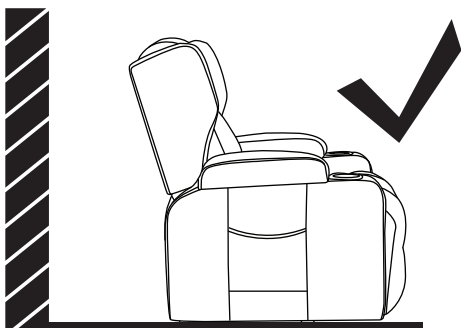

Der Liegesessel sollte 45 cm von der Wand entfernt stehen, und die Rücklehnenfunktion kann normal verwendet werden.

* Denken Sie daran, die Fernbedienung sicher in der Seitentasche des Sitzes aufzubewahren, wenn sie nicht verwendet wird.

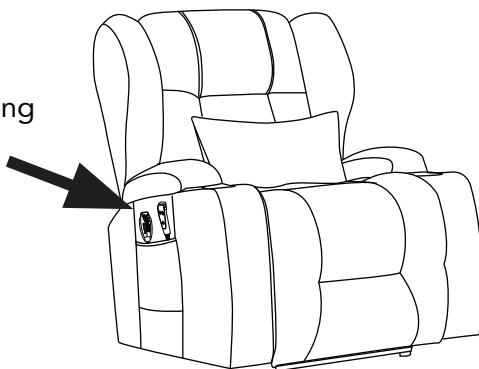

* Der Stoff wird in direktem Sonnenlicht verblasen. Minimieren Sie die Exposition gegenüber direktem Sonnenlicht um die Lebensdauer Ihrer Möbel zu verlängern.

RICHTIGE VERWENDUNG

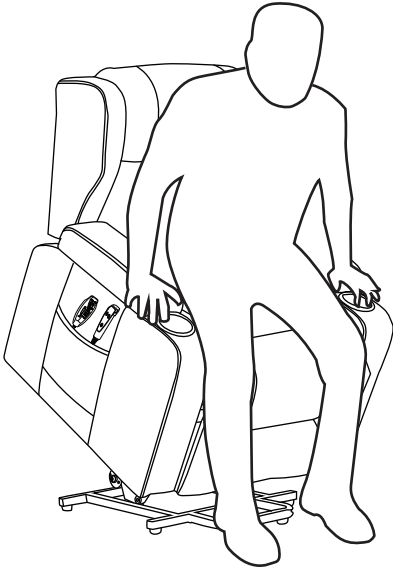

Schritte zum sicheren Aufstehen aus Ihrem Liegestuhl

1. Bewahren Sie die Fernbedienung **G** und die Handsteuerung **P** sicher in der Seitentasche des Sitzes auf.
2. Stellen Sie Ihre Füße fest auf den Boden.
3. Verteilen Sie das Gewicht gleichmäßig auf beide Armlehnen des Stuhls.
4. Stehen Sie langsam aus der geschlossenen Position auf.

Da alle Action-Produkte bewegliche Teile enthalten, behandeln Sie alle Artikel bitte vorsichtig.

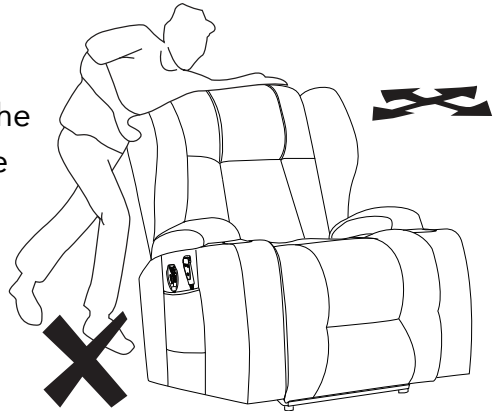

* Bewegen Sie den Liegesessel nur, wenn er sich in der "Ausgangsposition" befindet. Versuchen Sie niemals, den Liegesessel zu bewegen, wenn er in irgendeiner Liegeposition ist. Verwenden Sie immer die Armlehnen, um den Liegesessel zu bewegen.

- Bewegen Sie die Rückenlehne oder die Rückenlehnenohren nicht.

UNRICHTIGE NUTZUNG

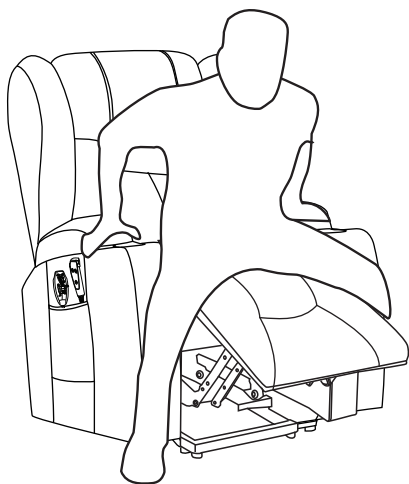

Stehen Sie nicht auf, wenn die Fußstütze in aufrechter Position ist.

Stehen Sie nicht auf, wenn Sie ungleichmäßig verteilt auf dem Liegesessel sitzen.

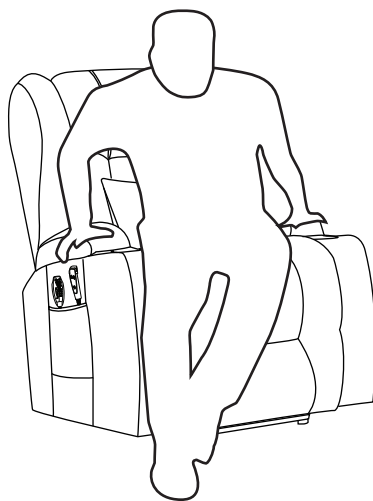
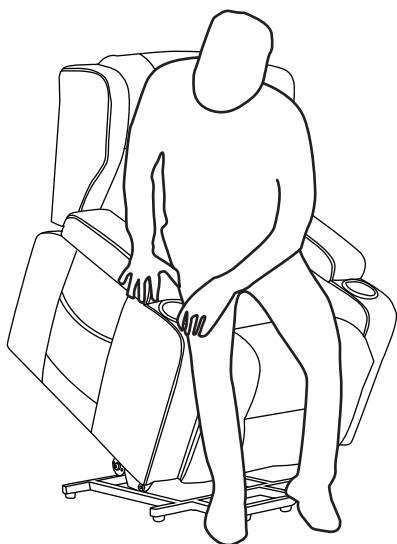

Stehen Sie nicht mit nur einem Arm von Ihrem Liegesessel auf.

Sehr geehrter Kunde,

Vielen Dank, dass Sie sich für uns entschieden haben.

Für eine sichere Verwendung lesen Sie bitte diese Anleitung vor der Installation und bewahren Sie sie für die Verwendung auf. Bei Fragen zu unseren Produkten können Sie uns gerne per E-Mail kontaktieren. Wir werden innerhalb von 24 Stunden antworten.

Folgendes sollten Sie beachten, um Ihnen bei Problemen während der Installation und Nutzung des Produkts Dienstleistungen anbieten zu können:

- Wenn das Produkt aufgrund von Problemen mit dem Kurier beschädigt ist, kontaktieren Sie bitte unseren Kundenservice zur Überprüfung.
- Wir werden das Problem so schnell wie möglich beheben.
- Wir bieten eine 2-jährige Qualitätsgarantie.

Wir bieten Produkterklärungen, Installationsanleitungen und Methoden zur Wartung und Instandhaltung.

Wenn Sie mit unserem Produkt und Service zufrieden sind,

- Fügen Sie unseren Shop zu Ihren Favoriten hinzu.
- Empfehlen Sie unsere Produkte Ihren Freunden.
- Hinterlassen Sie bitte Ihre Käuferfahrung in unserem Shop oder auf der Produktseite.

Ihr Feedback oder Ihre Bewertungen werden uns sehr dabei helfen, bessere Dienstleistungen für Spieler weltweit anzubieten.

Mit freundlichen Grüßen!

E-mail: eur@comhoma.com

www.comhoma.com



Wenn Sie Fragen zum Produkt haben, kontaktieren Sie uns bitte über die auf der linken Seite angegebenen Kontaktinformationen. Wir werden unser Bestes geben, um Ihr Problem innerhalb von 24 Stunden (außer an Wochenenden und Feiertagen) zu lösen.

Dear Customer,

Thank you for choosing us.

For safe use, please read this manual before installation, and keep it for after use. Please feel free to email us if you have any concerns about our products. We'll reply within 24 hours.

The following are the things you need to pay attention to so that we can provide you with services when you encounter problems during the installation and use of the product:

- When the product is damaged due to courier problems, please contact our customer service in time for verification.
- We will rectify the issue as soon as possible;
- We give 2 years quality assurance.

We offer product explanations, installation instructions, product maintenance and maintenance methods.

If you feel satisfied with our product and service,

- Please set our store as your favorites;
- Please recommend our products to your friends;
- Please and leave us your purchase experience in our store or product page.

Feedback or reviews from you will greatly help us offer better services to players around the world.

Best regards!

