

Magical House

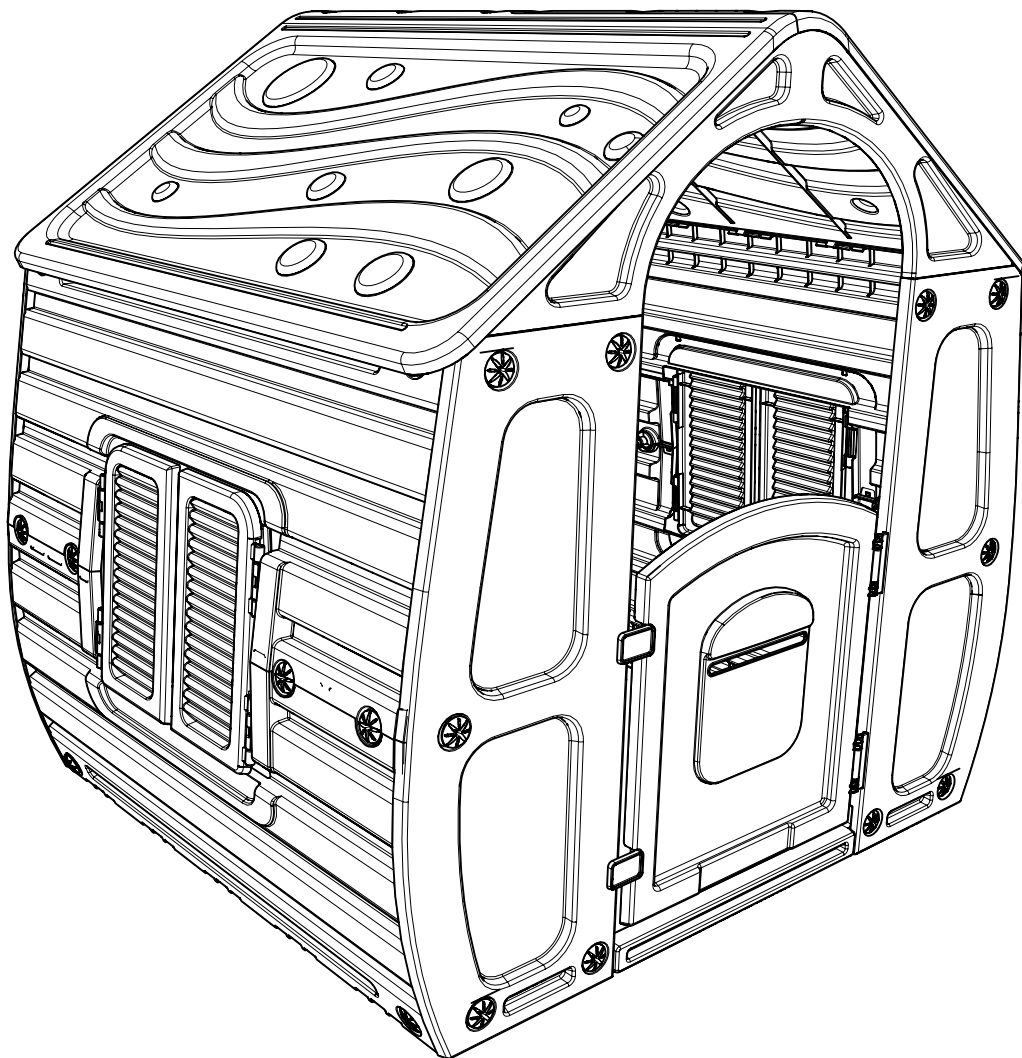

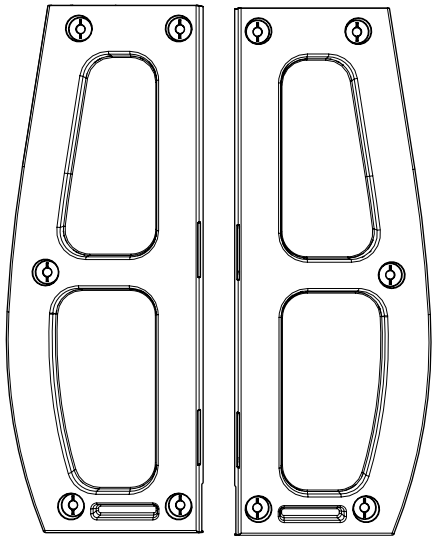

2 X 3-10-561 2 X 2-10-561

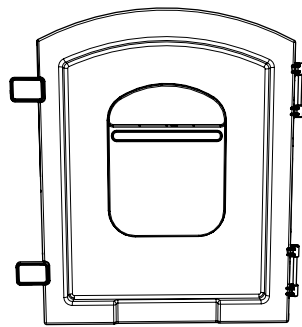

1 X 6-10-561

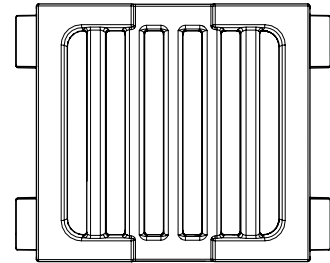

1 X 7-10-561

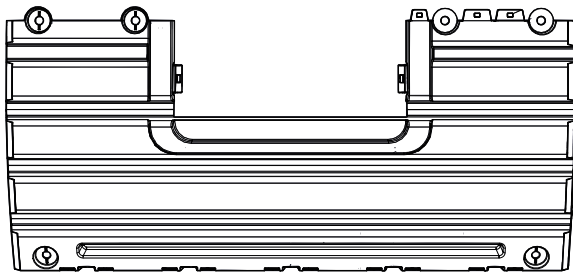

4 X 4-10-561

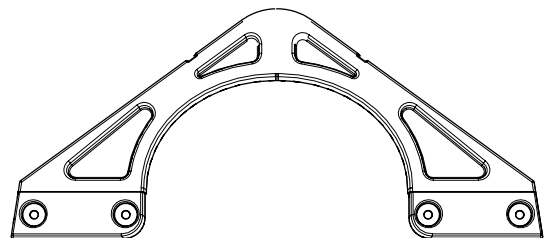

2 X 5-10-561



2 X 8-10-561

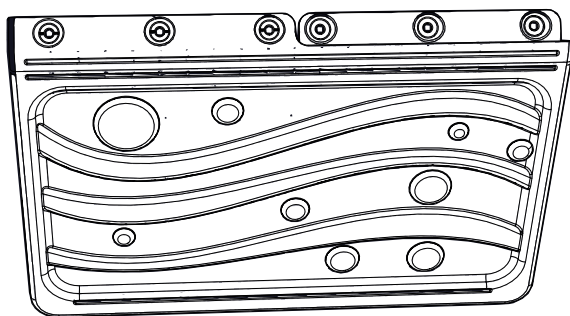

2 X 1-10-561

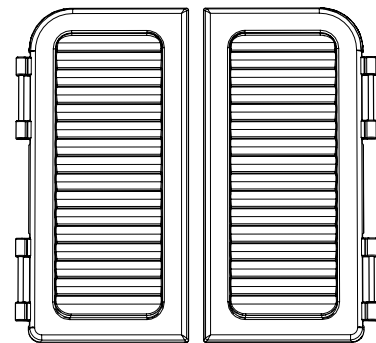

2 X 2-78-560 2 X 1-78-560

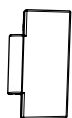

2 X 4-78-560



42 X 9-99-560

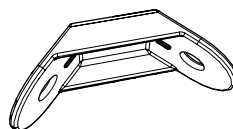

12 X 3-78-560

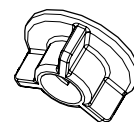

42 X 9-51-560

1

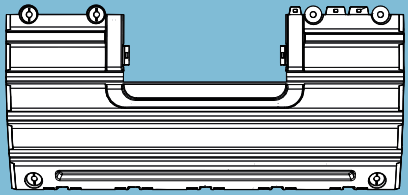

x4



x4



x4

Click

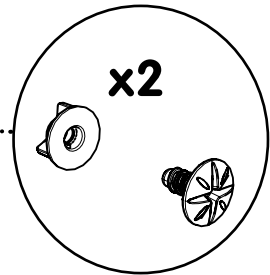
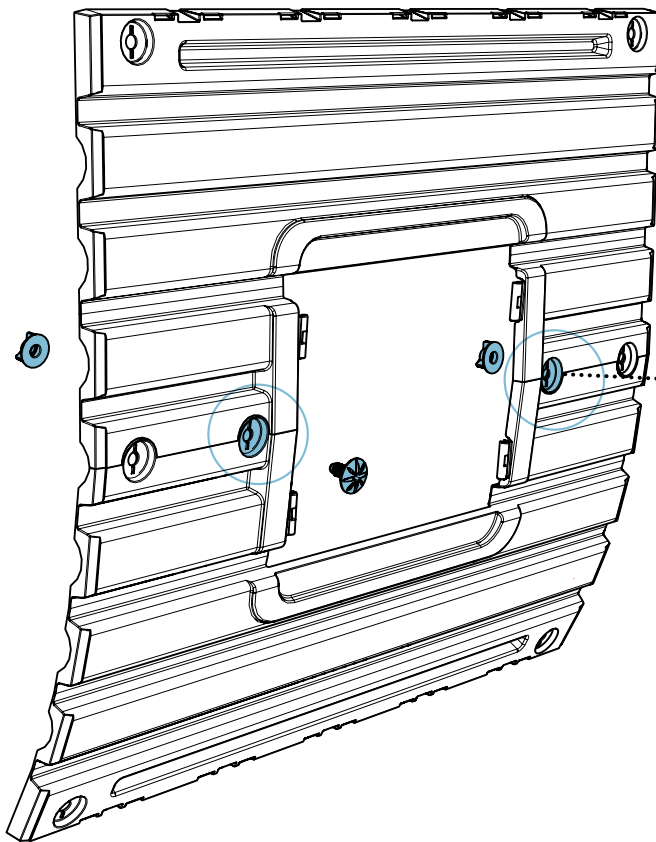
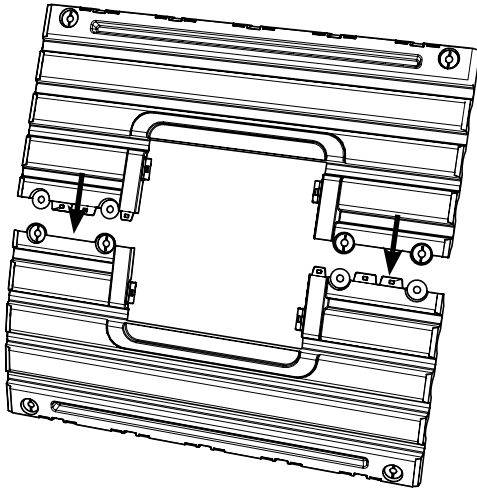

x2

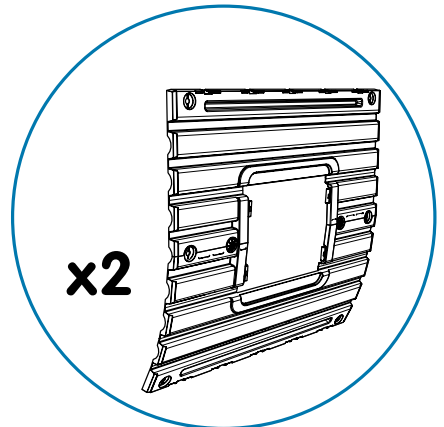

x2

2

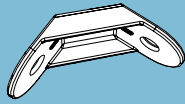

x12



x12



x12

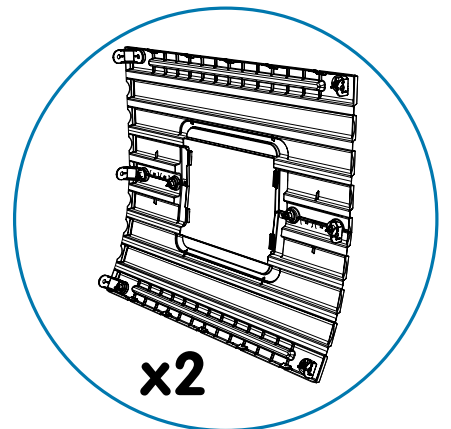
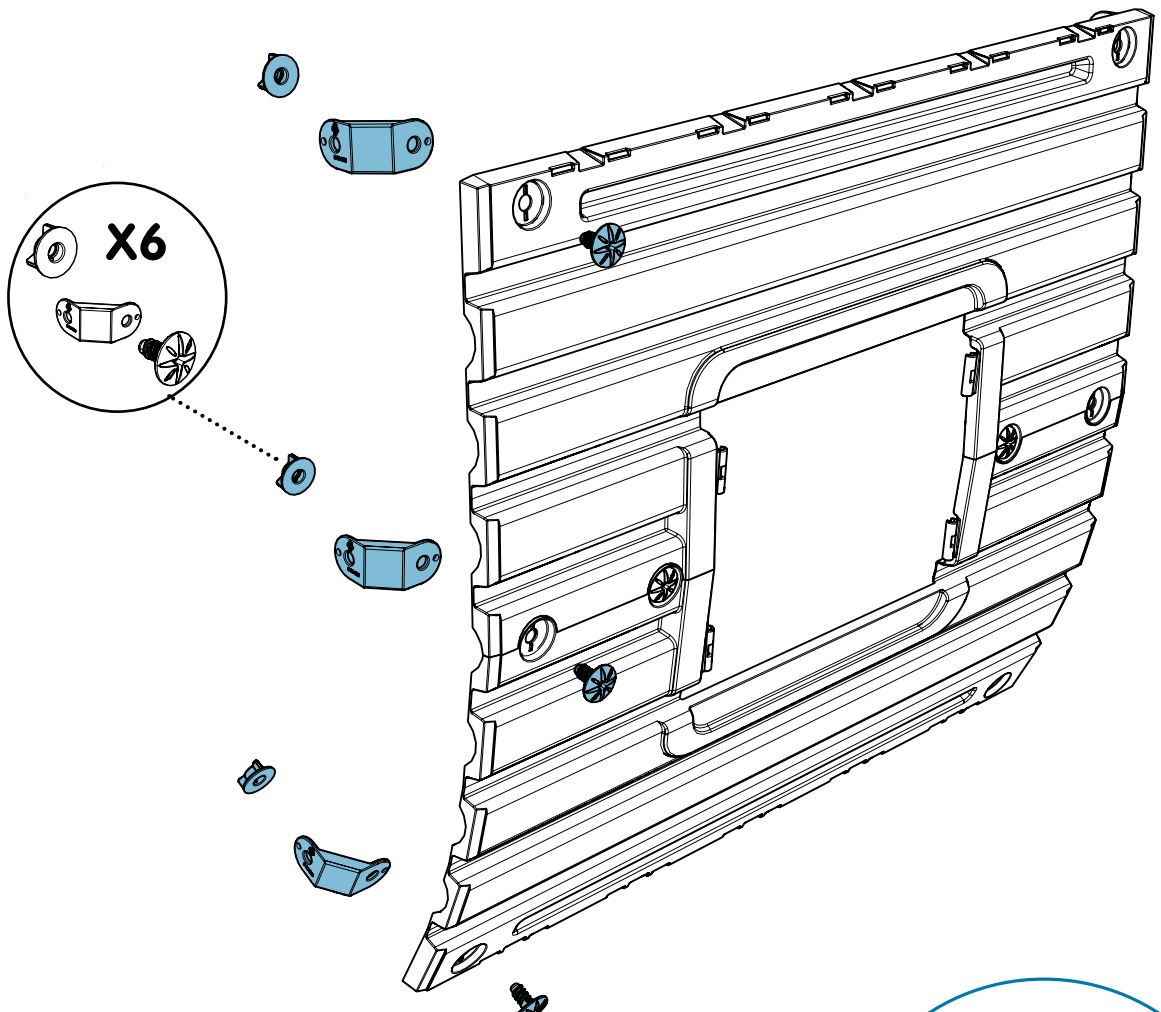

3

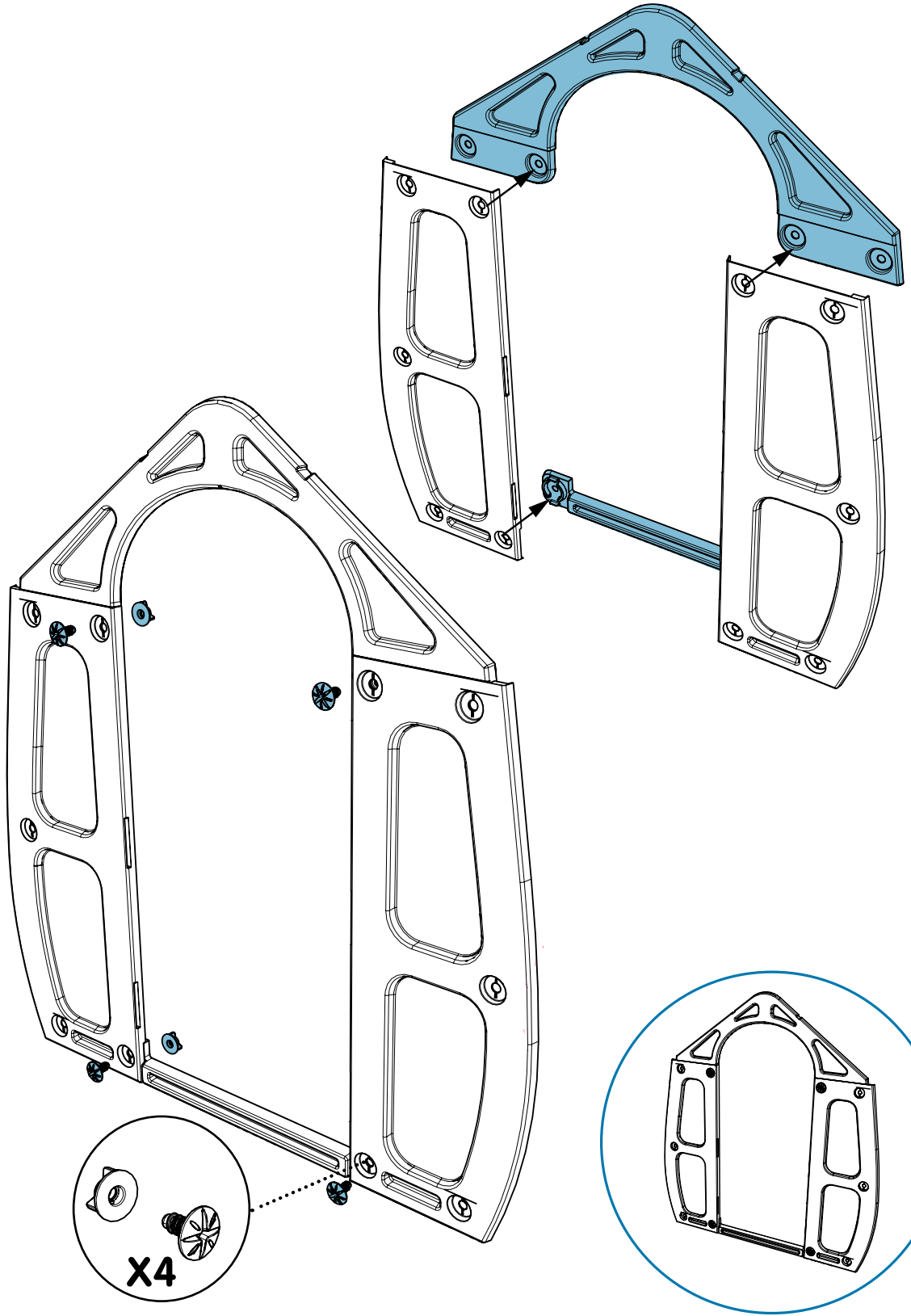
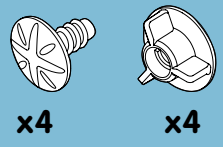
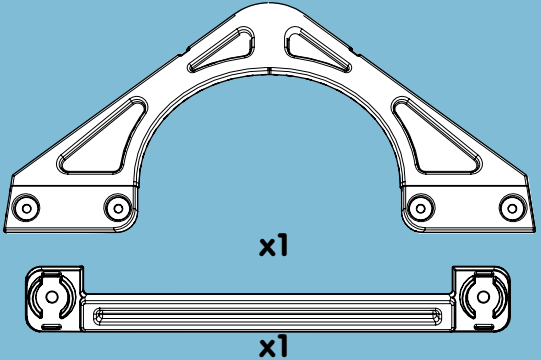
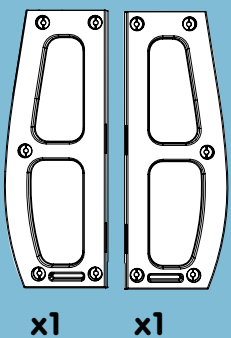

4

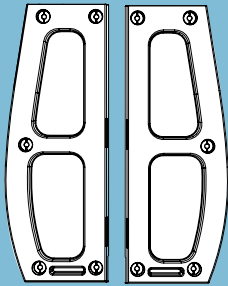

x1

x1

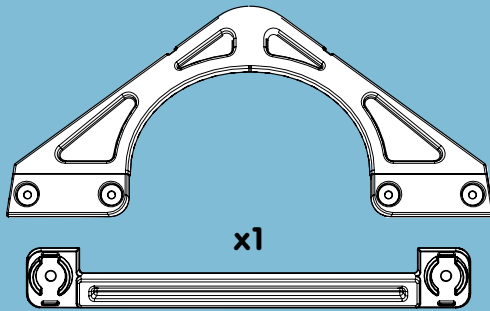

x1

x1



x4



x4

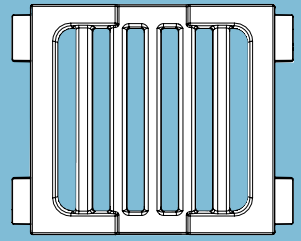

x1

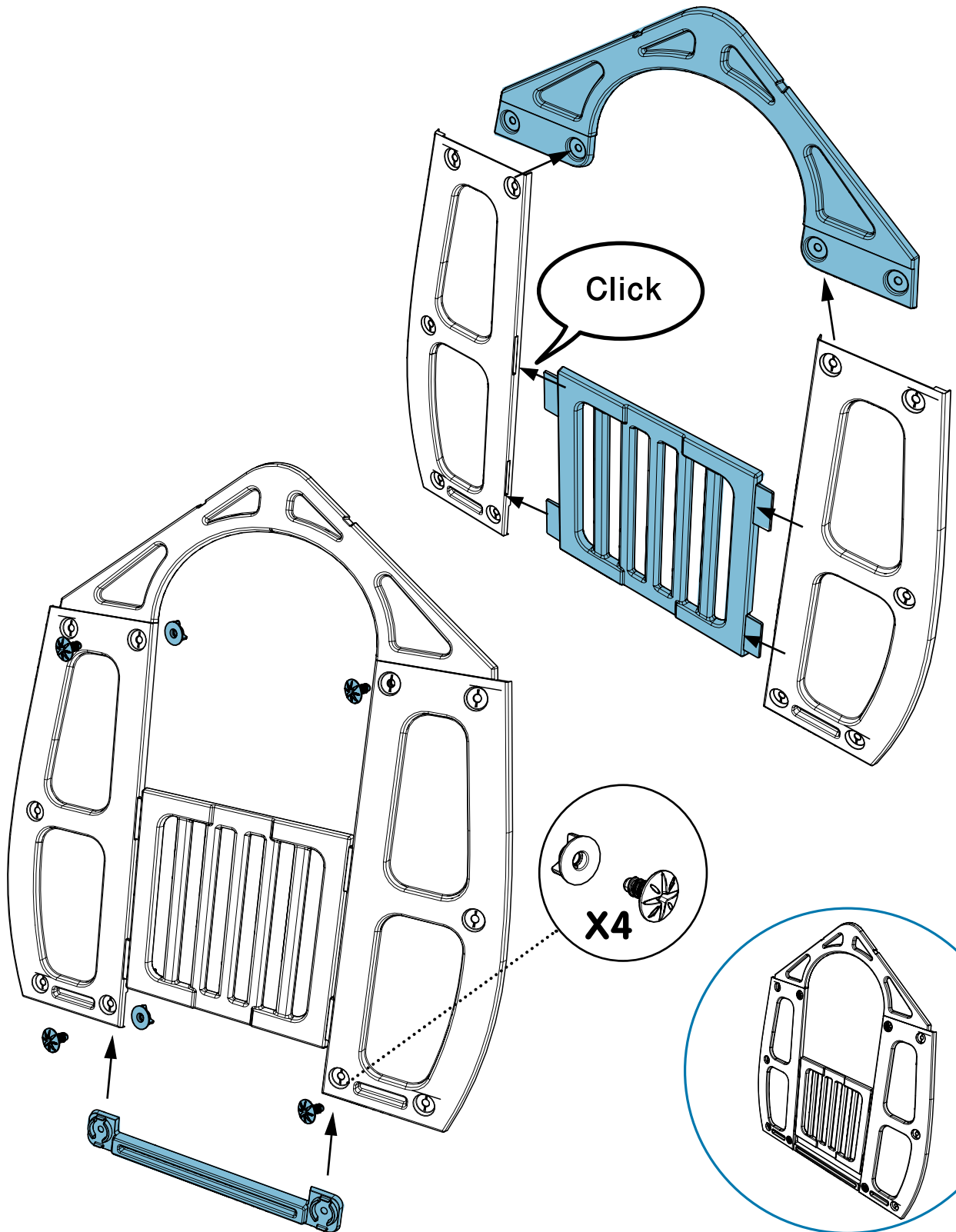

5



x3



x3

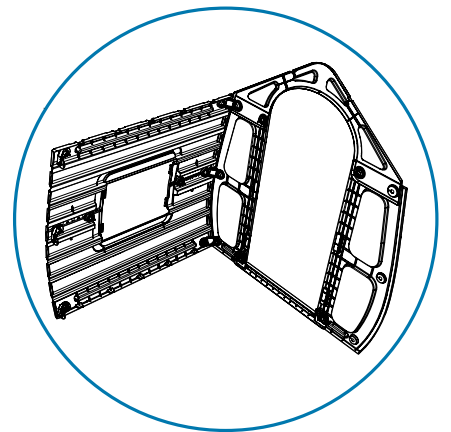
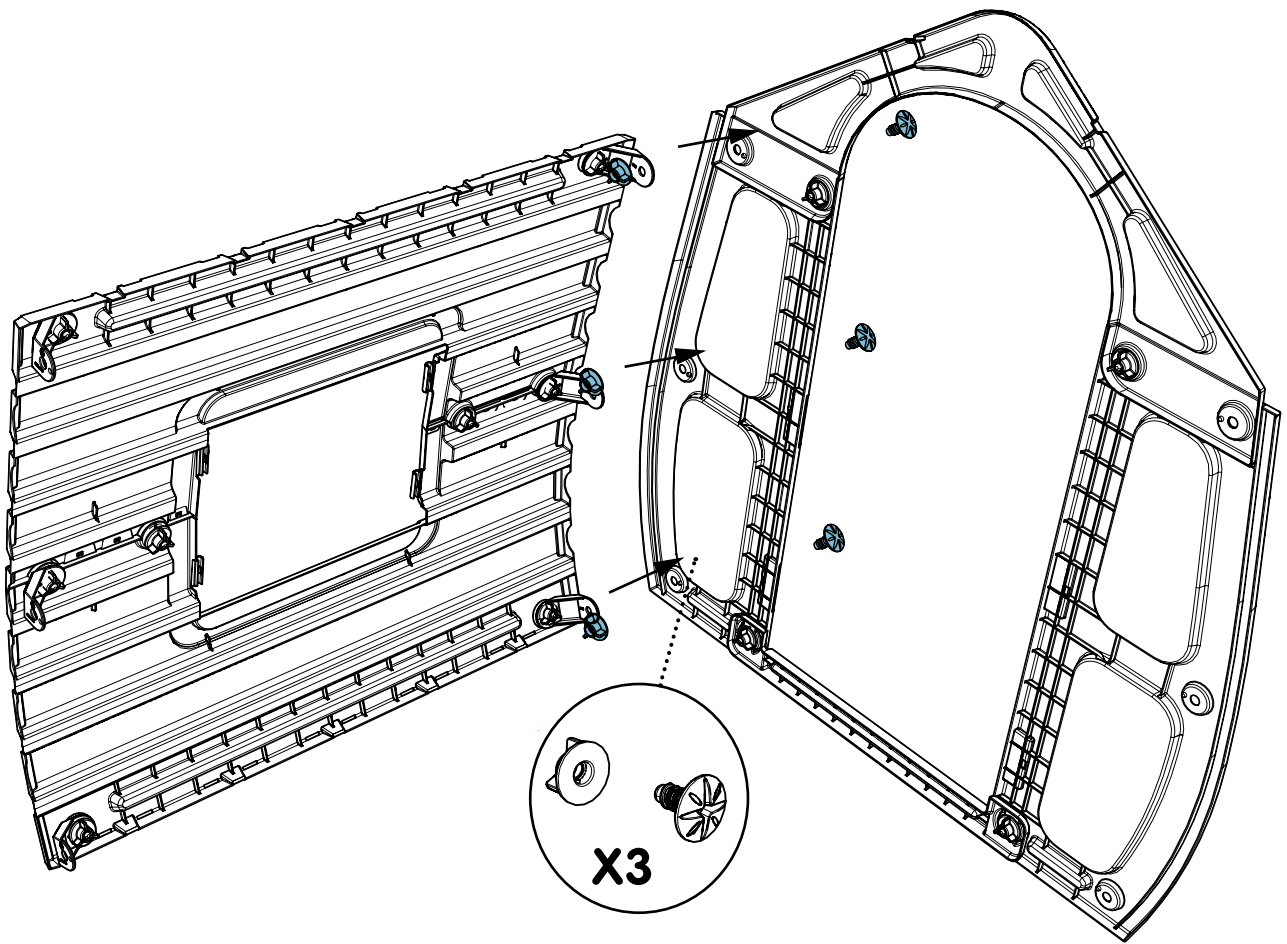

6



x3



x3

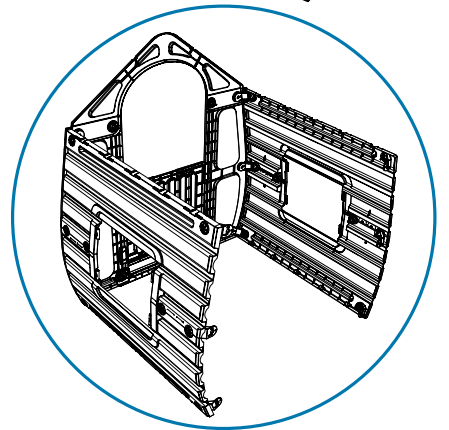
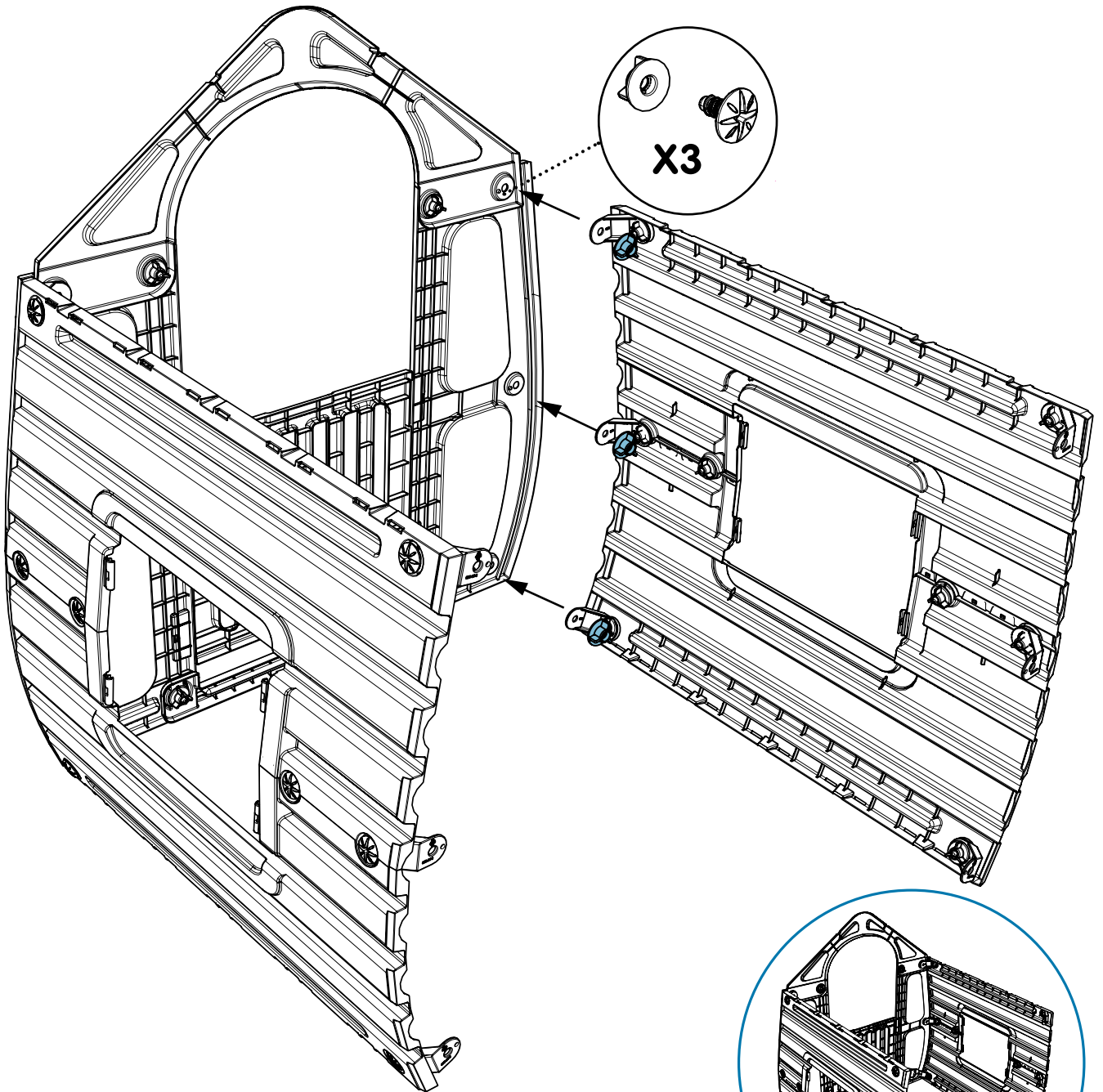

7



x6



x6

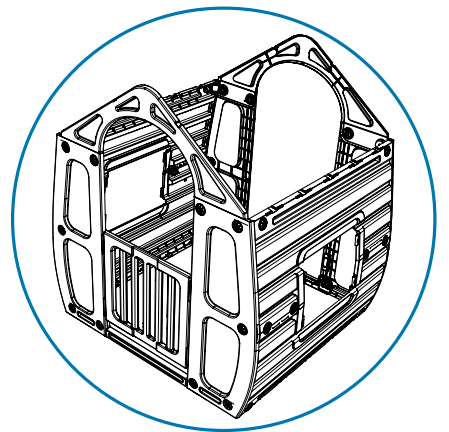
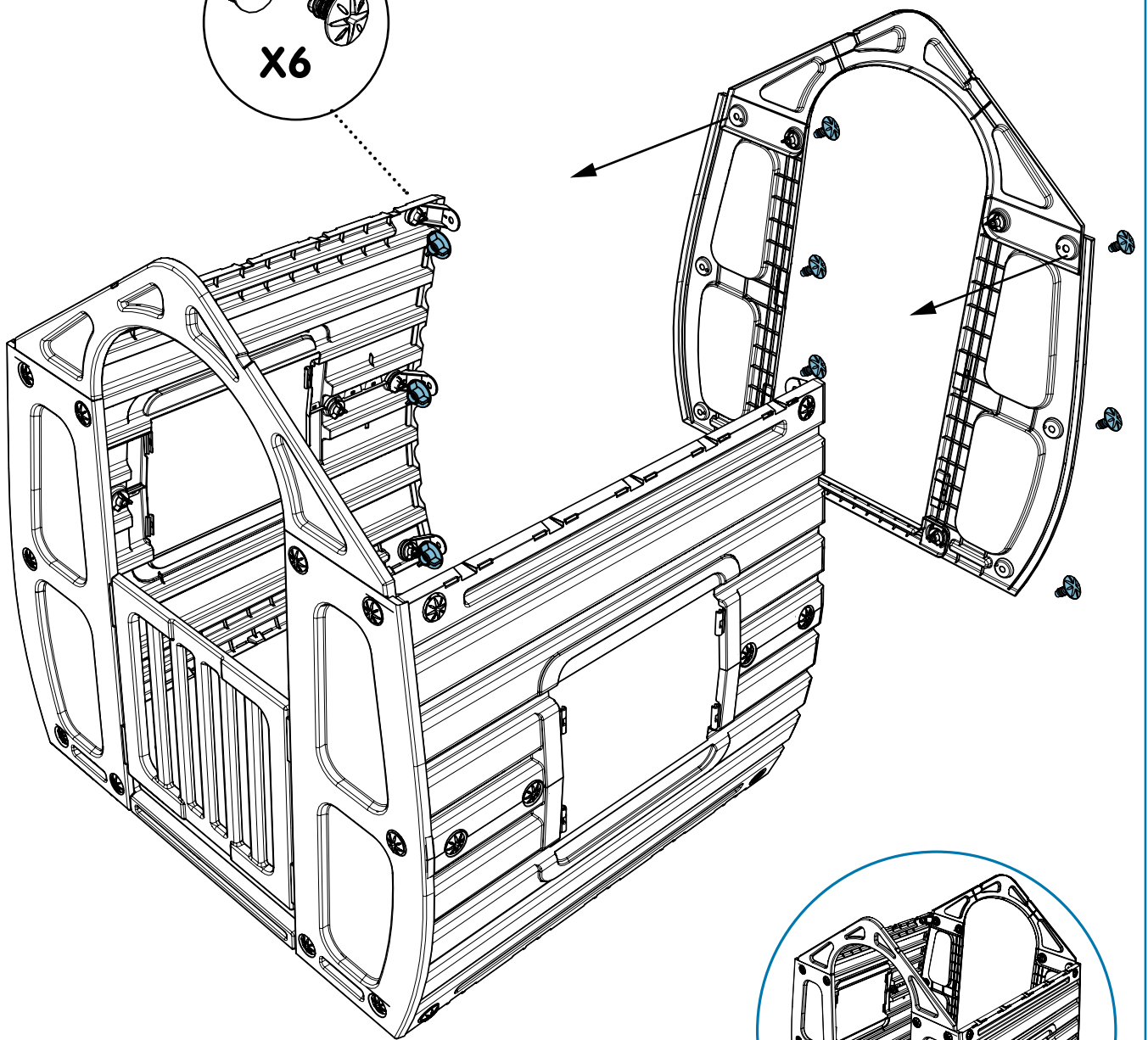
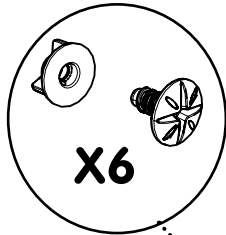

8

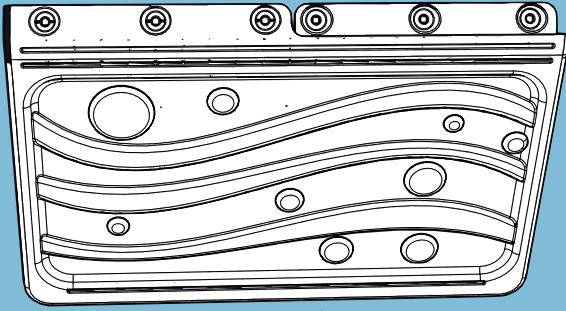

x2



x6



x6

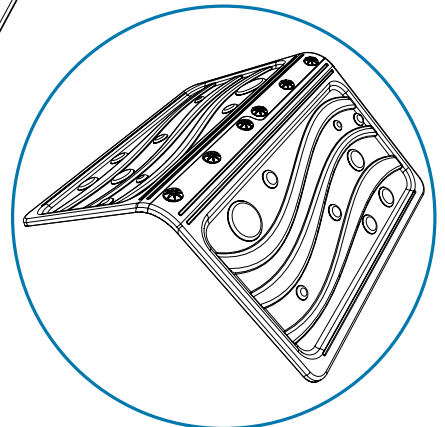
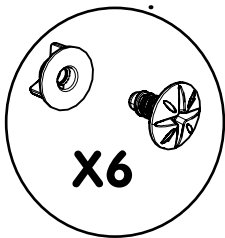
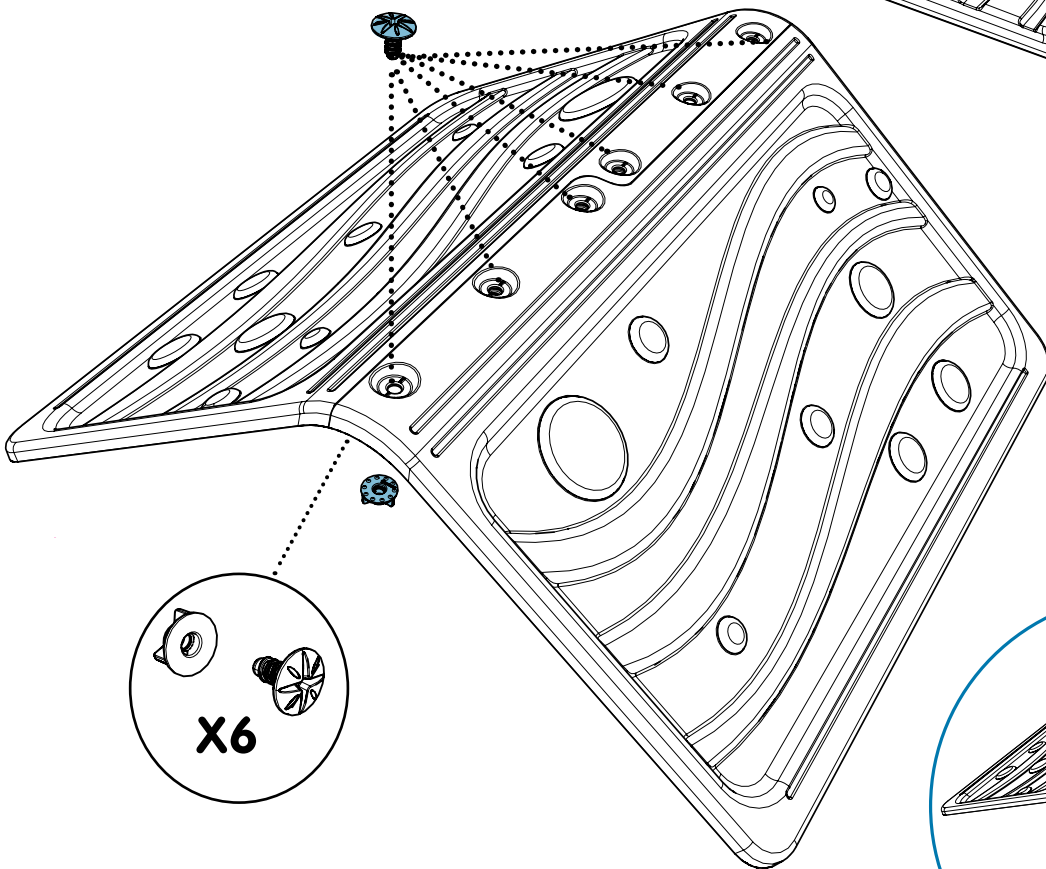
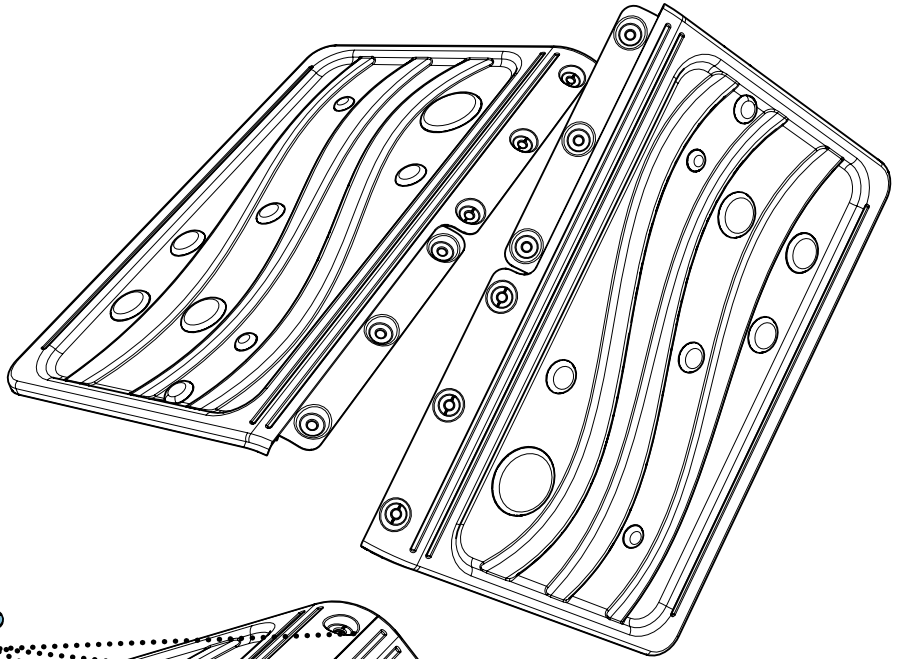

9

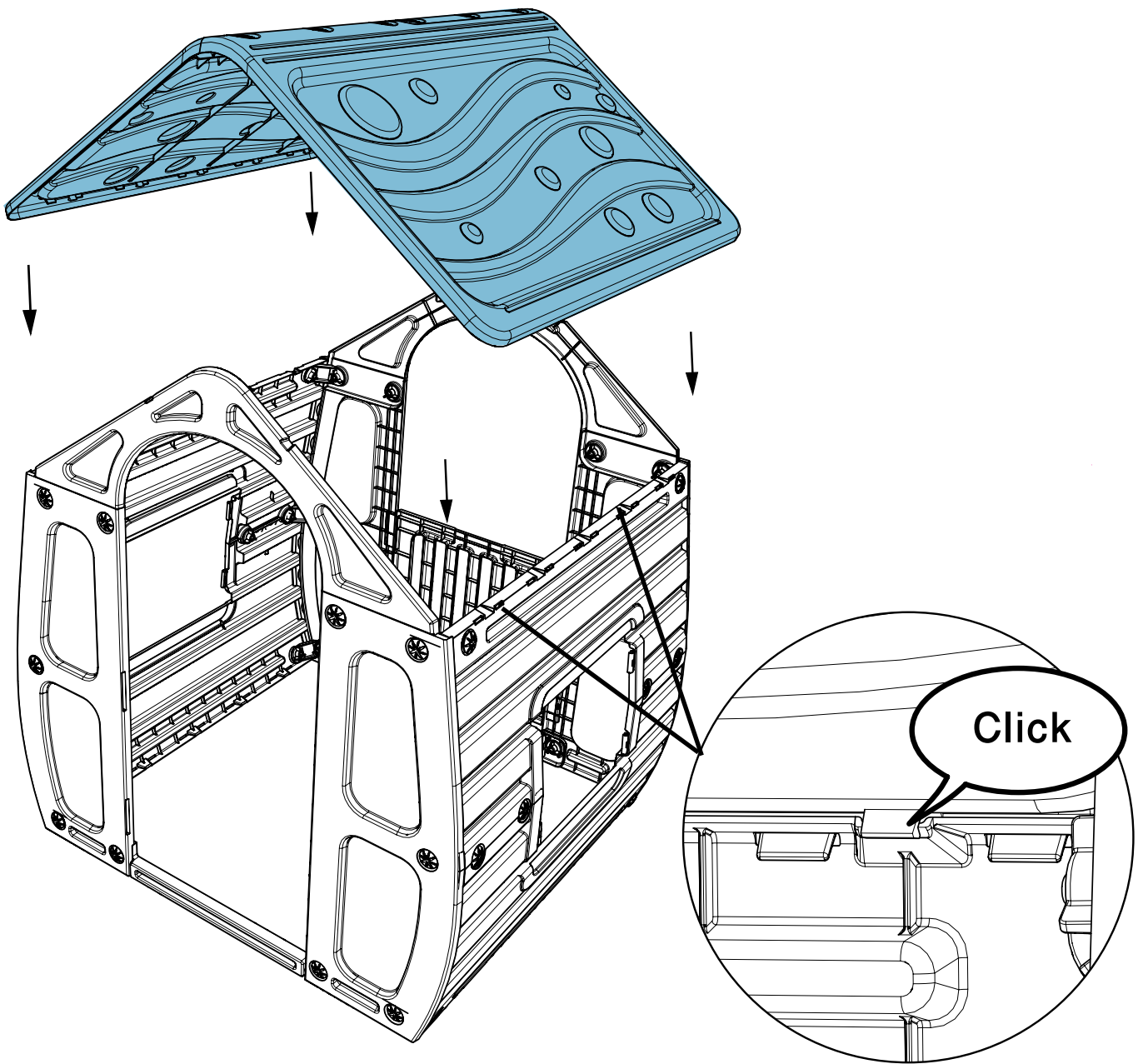

10

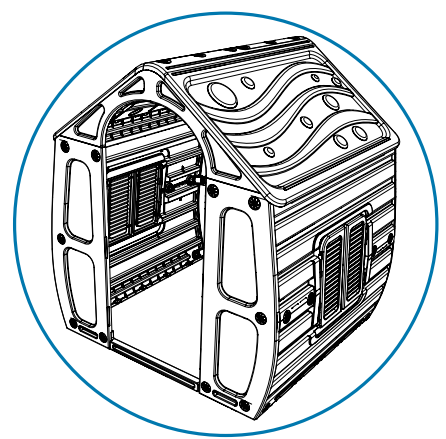
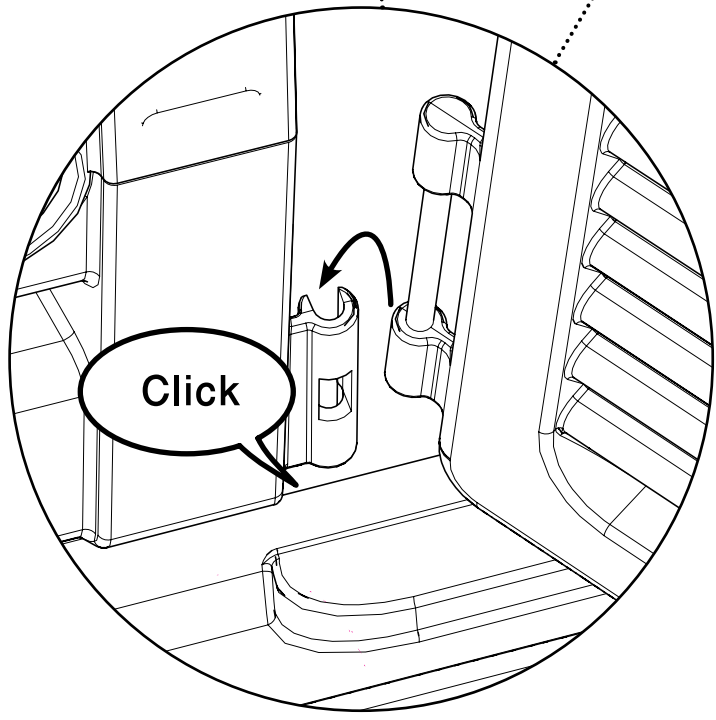
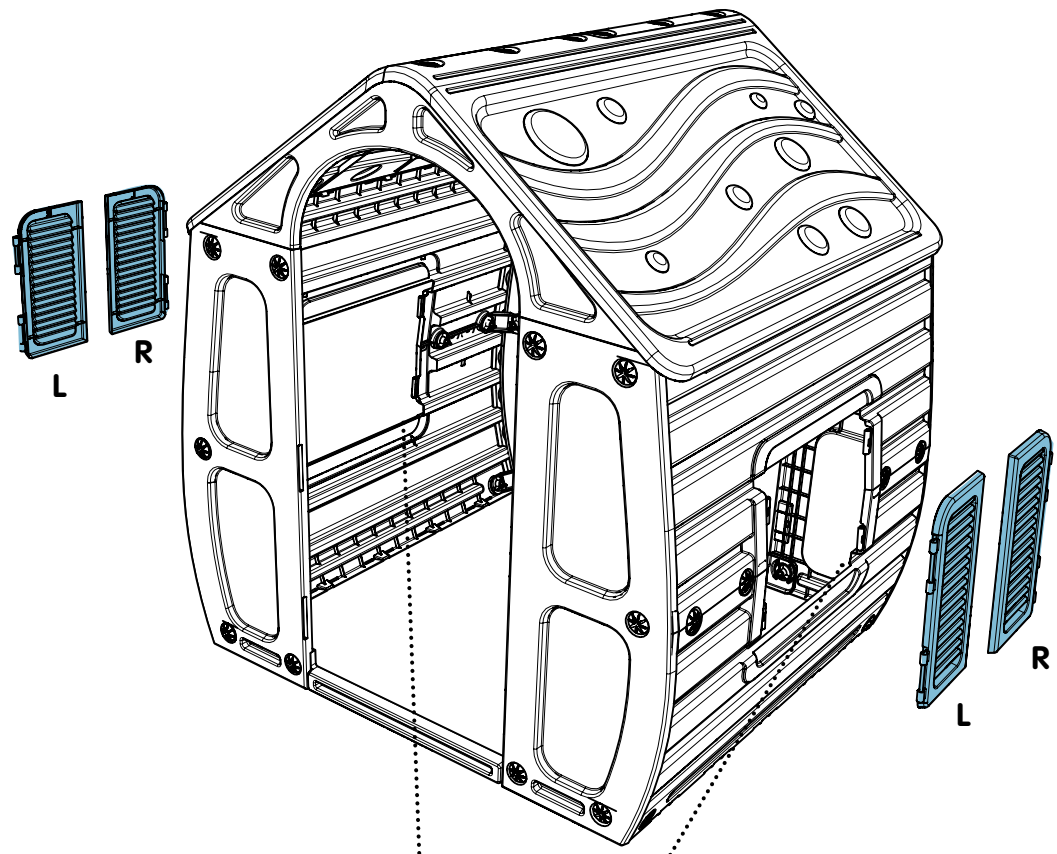
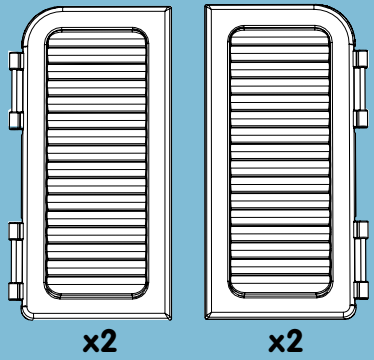

11

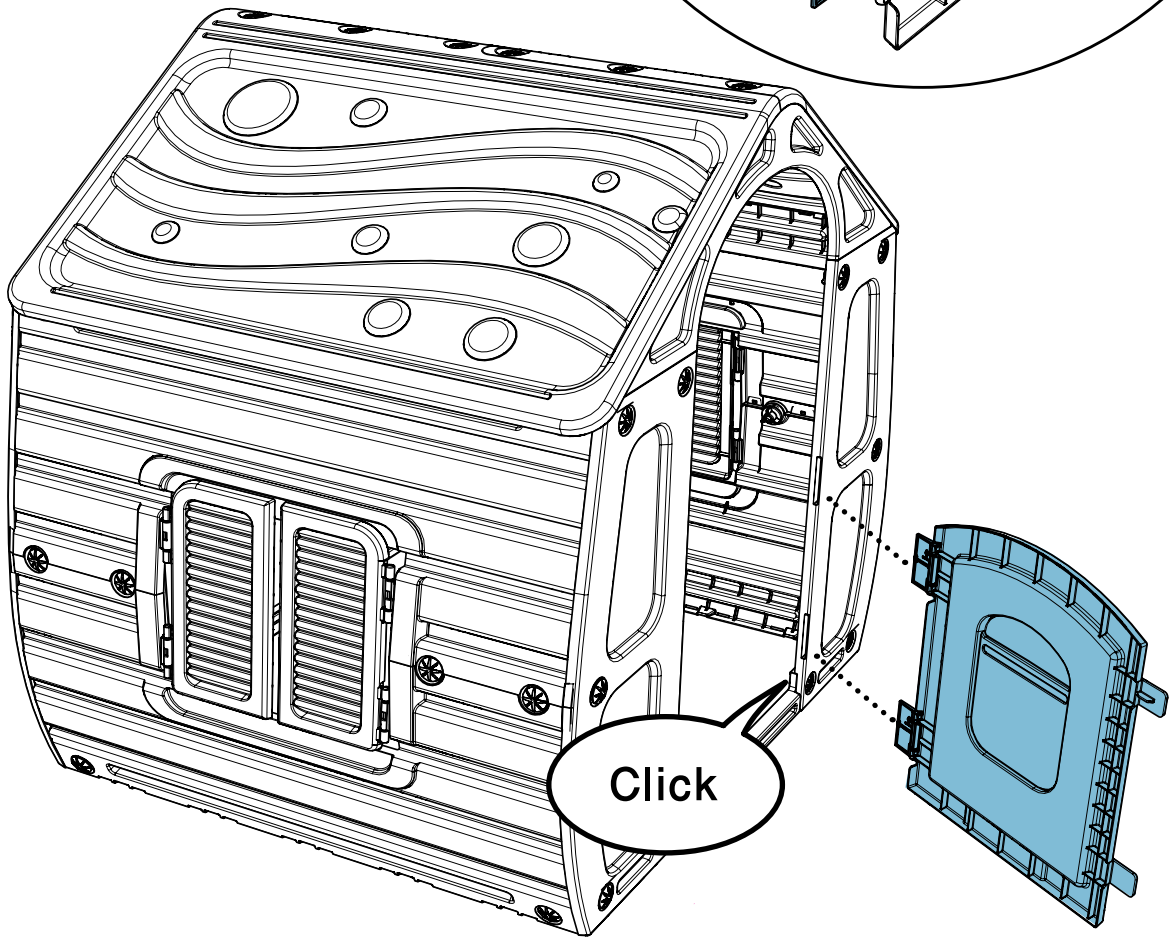
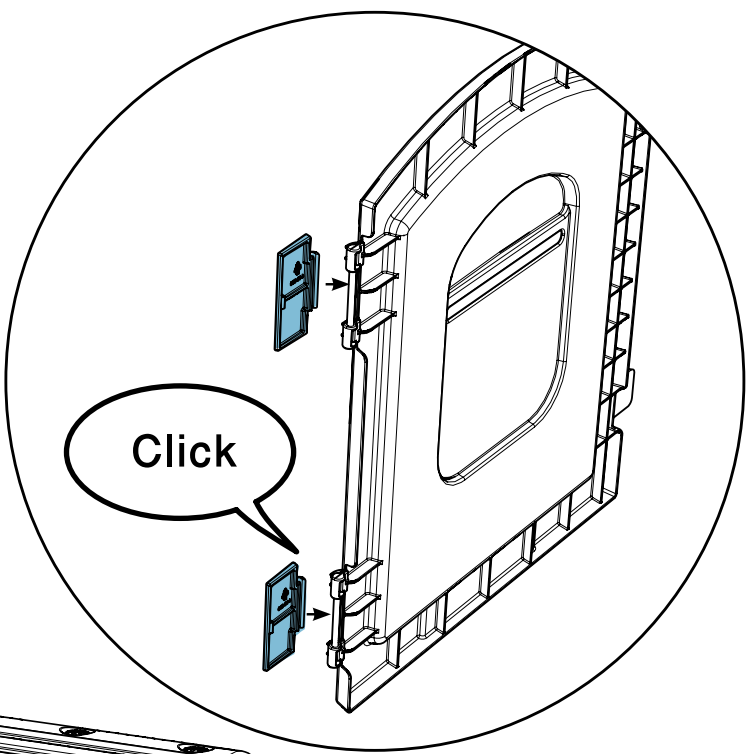
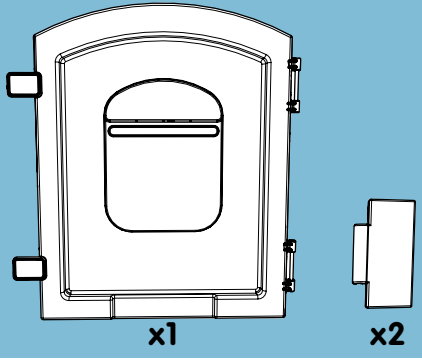

- EN**
- **WARNING!** Domestic use only.
 - **WARNING!** Indoor / outdoor use.
 - **WARNING!** 30kg user max. weight.
 - Use under adult supervision only.
 - Remove all packaging materials such as bags, bands and cartons.
 - Place the toy on a level surface at least 2m from any structure or obstruction, such as fence, garage, house, overhanging branches, laundry lines or electrical wires.
 - The toy shall not be installed over concrete, asphalt or any other hard surface
 - Check regularly the toy before use.
 - Check connections regularly for continued security and for any evidence of deterioration or hazards.
 - Replace, if required, with suitable and new parts, failure to do so may result in an injury or fall.
 - Adult assembly required.
 - Please keep this instruction sheet for future reference.
 - Climbing on the roof is forbidden.
 - Cleaning: Use a damp soft cloth & light detergent to clean.
 - Take down the item if adverse weather conditions are forecast: i.e: strong winds.

- DE**
- **ACHTUNG!** Nur für den Hausgebrauch.
 - **ACHTUNG!** Zur Verwendung drinnen / draußen.
 - **ACHTUNG!** Max. Benutzergewicht: 30 kg.
 - Benutzung nur unter Aufsicht von Erwachsenen.
 - Entfernen Sie das Verpackungsmaterial wie Plastikbeutel, Bänder und Kartons.
 - Stellen Sie die Hous auf einen ebenen Untergrund, wenigstens 2 Meter von eglichen Gebäuden oder Hindernissen wie Zäune, Garagen, überhängende Äste, Wäscheleinen oder Elektrokabel auf.
 - Das Spielzeug soll nicht auf Beton, Asphalt oder einer anderen harten Oberfläche aufgebaut werden.
 - Überprüfen Sie den Artikel regelmäßig vor dem Gebrauch.
 - Prüfen Sie die Verbindungen regelmäßig für kontinuierliche Sicherheit und um das Risiko von Verschleißerscheinungen auszuschließen.
 - Ersetzen Sie, wenn nötig, Verschleißteile durch entsprechende neue Teile. Sollten Sie dies nicht machen, entsteht Verletzungsgefahr.
 - Verwahren Sie diese Gebrauchsanleitung sorgfältig für weitere Korre spondenz.
 - Klettern auf dem Dach ist verboten.
 - Reinigung: Verwenden Sie ein feuchtes Tuch und Licht Spülmittel zu reinigen.
 - Nehmen Sie den Artikel, wenn ungünstige Wetterbedingungen prognostiziert werden: dh: starke Winde.

- NL**
- **WAARSCHUWING!** Uitsluitend voor huiselijk gebruik.
 - **WAARSCHUWING!** Voor gebruik binnenshuis / buitenshuis.
 - **WAARSCHUWING!** Maximale belasting 30 kg.
 - Gebruik van dit product uitsluitend onder toezicht van een volwassene.
 - Verwijder de volledige verpakking, zoals zakken, banden en cartons.
 - Plaats de huis op een vlakke ondergrond, minstens 2 meter verwijderd van obstakels zoals muren, elektrische bedrading, waslijnen, overhangende takken enz.
 - Plaats het speeltuig niet op een harde ondergrond, zoals beton of asfalt.
 - Controleer het speeltuig regelmatig voor gebruik.
 - Controleer verbindingen regelmatig op slijtage of ondeugdelijkheid.
 - Indien noodzakelijk, vervang onderdelen door nieuwe, passende onderdelen.
 - Bovenstaande is noodzakelijk ter voorkoming van ongelukken.
 - Montage uitsluitend door een volwassene.
 - Bewaar deze instructies voor toekomstig gebruik.
 - Nemen van de item als ongunstige weersomstandigheden worden voorspeld: dat wil zeggen: harde wind.

- FR**
- **ATTENTION !** Réservé à un usage familial.
 - **ATTENTION !** Utilisation en intérieur/extérieur.
 - **ATTENTION!** Pour enfant de poids maximum 30 kgs.
 - Montage exclusivement par un adulte.
 - **ATTENTION.** A utiliser sous la surveillance rapprochée d'un adulte.
 - La maison doit être placée sur une surface nivelée en prévoyant une zone minimale de 2 m entre celle-ci et toute structure ou obstacle tel qu'une barrière, un garage, une maison, des branches d'arbres, des fils à linge ou des câbles électriques.
 - La maison ne doit pas être installée sur du béton, de l'asphalte ou tout autre revêtement en dur.
 - Ces informations doivent être conservées pour toute référence ultérieure.
 - Il est de première importance d'effectuer des vérifications sur les parties principales à intervalles réguliers et en particulier au début de chaque saison ainsi qu'au cours de la saison d'utilisation du jeu.
 - A défaut de procéder à ces vérifications, le jouet d'activité pourrait se renverser, les différents panneaux pourraient tomber sur l'enfant et constituer un danger.
 - Vérifier tous les écrous et boulons et les resserrer si nécessaire.
 - Remplacer les éléments défectueux conformément aux instructions du fabricant.
 - Garder ces recommandations pour toute référence.
 - Interdiction de monter sur le toit.
 - Nettoyage: Utilisez un chiffon doux et humide et un détergent léger pour nettoyer.
 - En cas de tempête ou de vents forts, démonter la maison en mettant à plat les différents panneaux.

- IT**
- **Attenzione!** Solo uso domestico.
 - **Attenzione!** Per uso in interni/esterni.
 - **Attenzione!** 30kg utilizzatore peso max.
 - Quando bambini usano questo prodotto serve la supervisione di un adulto.
 - Rimuovere tutti gli imballi come sacchi, reggette e cartoni.
 - Posizionare la casetta su un fondo piano, a una distanza di almeno 2 metri da qualunque tipo di edificio od ostacolo come recinzioni, garage, rami soprastanti, stendibiancheria o cavi elettrici.
 - Gioco non può essere installato su cemento, asfalto o altra superficie rigida.
 - Verificare regolarmente lo stato del giocattolo prima dell'uso.
 - Verificare regolarmente i collegamenti ai fini della sicurezza cercando eventuali segni di deterioramento o pericoli.
 - Sostituire, se necessario, con pezzi di ricambio adatti e nuovi.
 - La non osservanza di quanto sopra può comportare lesioni o cadute.
 - L'assemblaggio va eseguito obbligatoriamente da persone adulte.
 - Conservare il presente foglio istruzioni per futuro riferimento.
 - È vietato arrampicarsi sul tetto.
 - Pulizia: Usare un panno umido e morbido e detersivo delicato per la pulizia.
 - Abbattere l'articolo se si prevedono condizioni meteorologiche avverse: vale a dire: venti forti.

- ES**
- **ADVERTENCIA!** Solo para uso doméstico.
 - **ADVERTENCIA!** Uso bajo techo o al aire libre.
 - **ADVERTENCIA!** Peso máximo permitido 30 kg.
 - Los menores deben ser supervisados por un adulto durante el tiempo que usen este artículo.
 - Desheche todo el material de embalaje.
 - Coloque el juguete sobre una superficie plana, a una distancia de por lo menos 2 m de cualquier tipo de estructura, como puede ser una cerca, un garage, la casa, ramas de árboles, cuerda de colgar ropa o cables de electricidad.
 - El juego no debe de instalarse sobre hormigón, asfalto o cualquier otra superficie dura.
 - Revise el juguete con regularidad antes de su uso.
 - Revise las conexiones regularmente para seguridad y evidencia de cualquier deterioro peligroso.
 - Se aconseja reemplazar las partes deterioradas por nuevas.
 - El mantenimiento en buenas condiciones del juguete evitará accidentes.
 - El juguete debe ser armado por una persona adulta.
 - El juguete debe ser supervisado cada tanto por un adulto.
 - Le aconsejamos guardar las instrucciones como referencia para el futuro.
 - Esta prohibido trepar al techo.
 - Limpieza: Utilice un paño suave y húmedo y detergente suave para limpiar.
 - Retire el producto si las condiciones meteorológicas son severas, por ejemplo: vientos fuertes

