



PARTS IDENTIFIER / IDENTIFICATEUR DE PIÈCES / IDENTIFICADOR DE PIEZAS

CONTENTS OF BOX 1 / CONTENU DE LA BOÎTE 1 / CONTENIDO DE LA CAJA 1



Hardware blister packs / Blisters de quincaillerie / Blísters de herraje

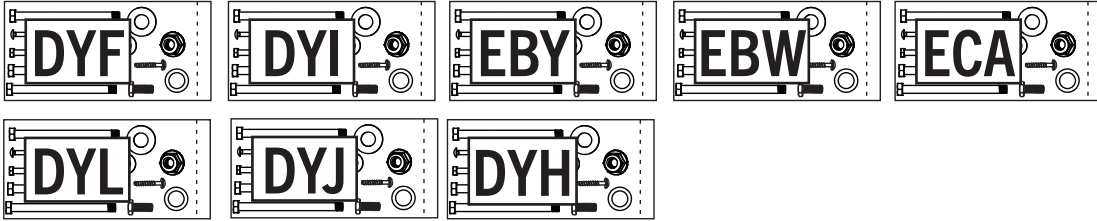

CONTENTS OF BOX 2 / CONTENU DE LA BOÎTE 2 / CONTENIDO DE LA CAJA 2

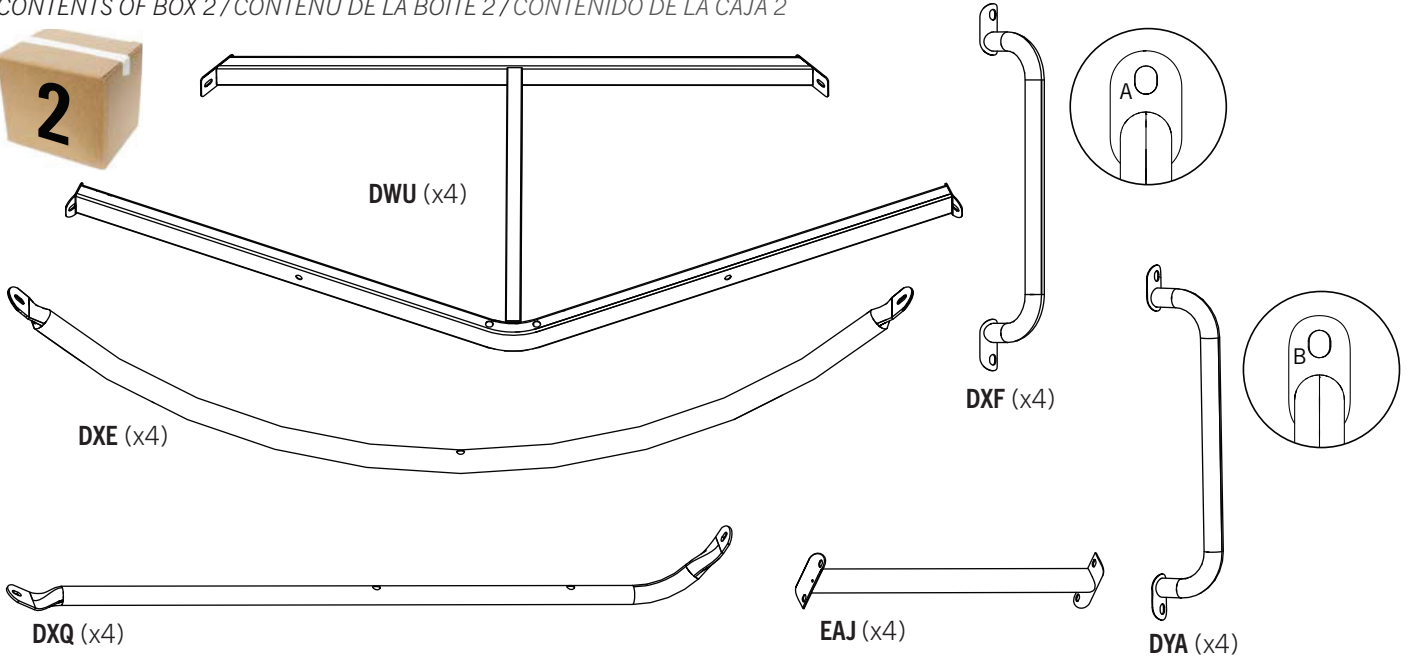

CONTENTS OF BOX 3 / CONTENU DE LA BOÎTE 3 / CONTENIDO DE LA CAJA 3

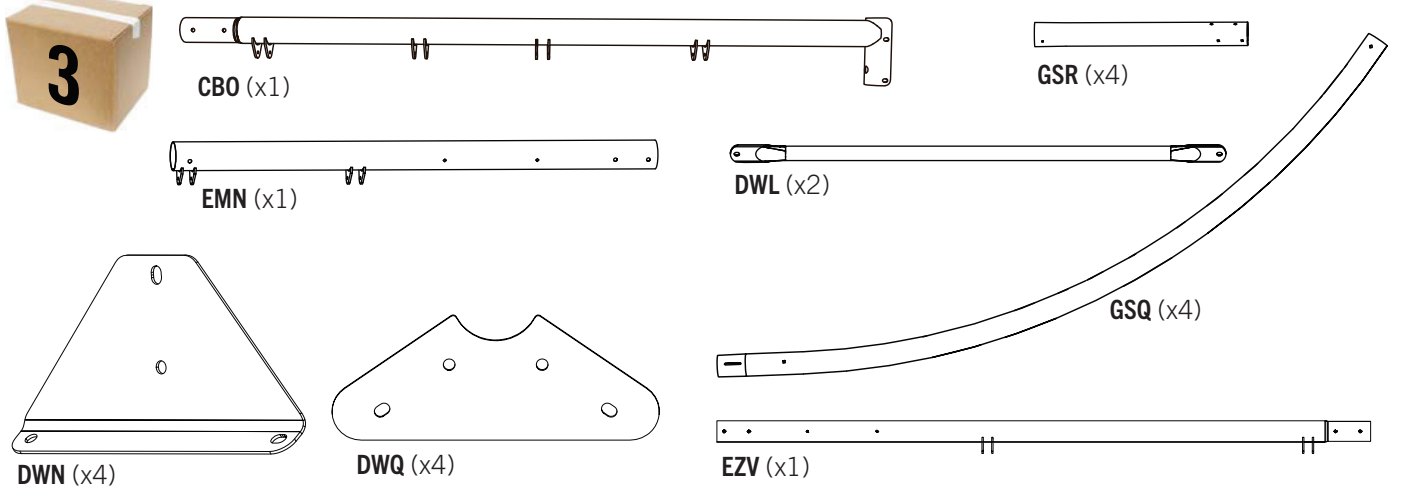

Remove this section / Enlevez cette section / Retire esta sección

Hardware blister packs / Blisters de quincaillerie / Blísters de herraje

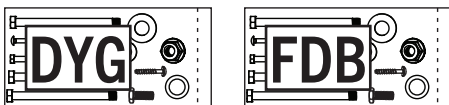

Parts bag / Sac de pièces / Bolsa de piezas





PARTS IDENTIFIER / IDENTIFICATEUR DE PIÈCES / IDENTIFICADOR DE PIEZAS

CONTENTS OF BOX 4 / CONTENU DE LA BOÎTE 4 /
CONTENIDO DE LA CAJA 4

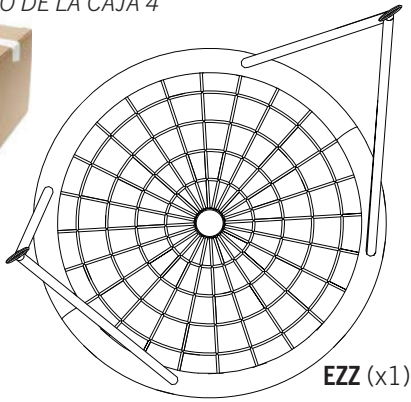

EZZ (x1)

CONTENTS OF BOX 5 / CONTENU DE LA BOÎTE 5 /
CONTENIDO DE LA CAJA 5

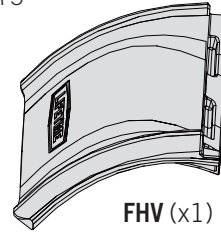

FHV (x1)



Hardware bag
Sac de quincaillerie
Bolsa de herraje

LARGE PLASTIC PARTS / GRANDES PIÈCES EN PLASTIQUE / PIEZAS GRANDES DE PLÁSTICO

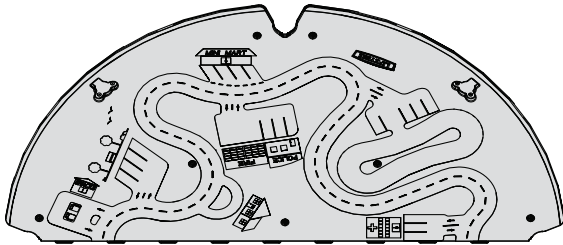

DYB (x2)

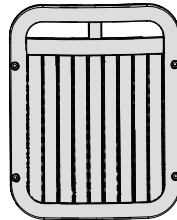

DYC (x2)

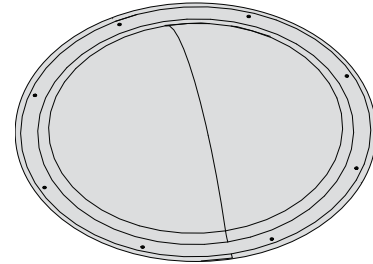

DXR (x1)

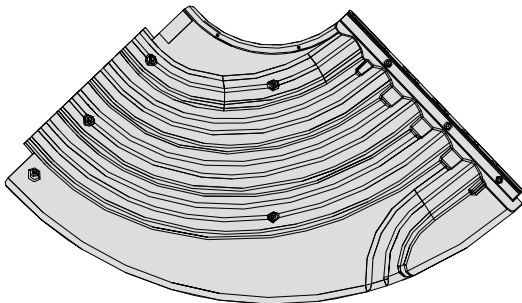

DXP (x4)

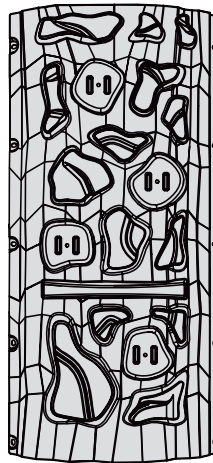

DZY (x2)

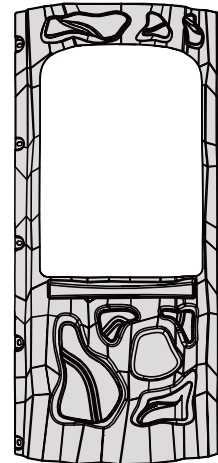

DZZ (x4)

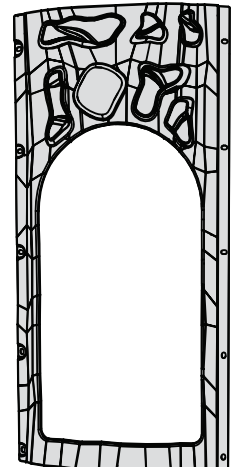

EAF (x2)

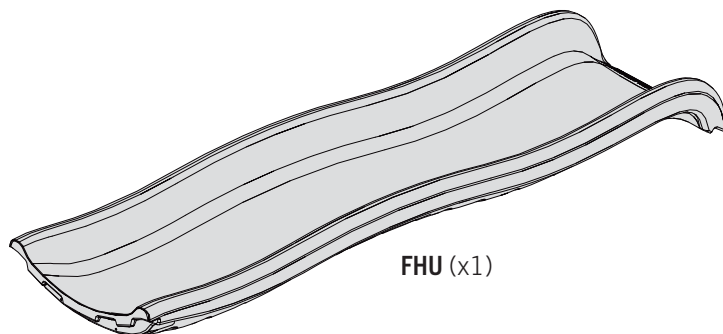

FHU (x1)

Remove this section / Enlevez cette section / Retire esta sección

► SECTION 3 (CONTINUED) / SECTION 3 (SUITE) / SECCIÓN 3 (CONTINUACIÓN)

TOOLS AND HARDWARE REQUIRED / OUTILS ET QUINCAILLERIE REQUIS / INSTRUMENTAL Y HERRAJE REQUERIDOS

3/16 in/po (≈5 mm)

(2)

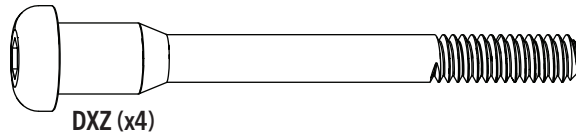

DXZ (x4)

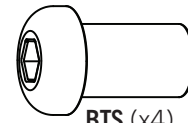

BTS (x4)

3.15

- The correct rail handles (DXF) for this step are marked with an "A".
- Les poignées de rail (DXF) correctes pour cette étape sont cochés avec une « A ».
- Las manijas de carril (DXF) correctas para este paso están marcadas con una «A».

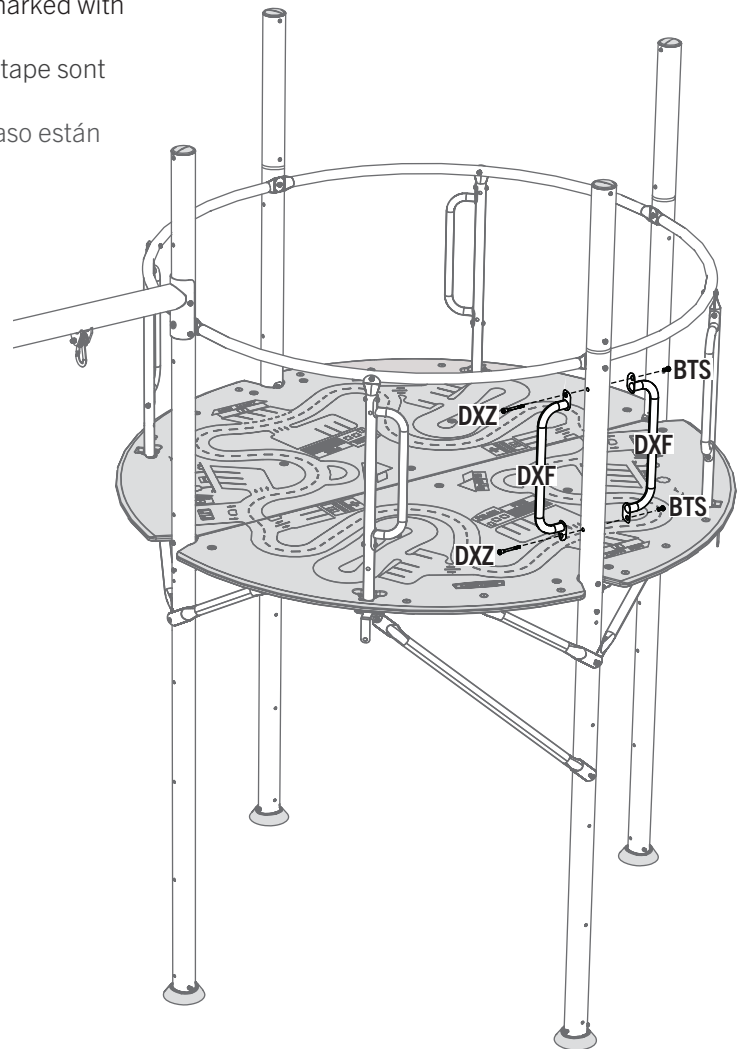
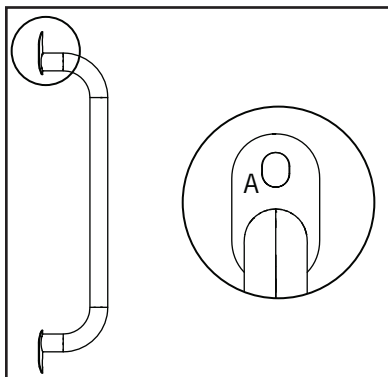

3.16

- Repeat step 3.15 to install the remaining "A" rail handles (DXF).
- Répétez l'étape 3.15 pour attacher les poignées de rail « A » (DXF) restante.
- Repita el paso 3.15 para instalar las manijas de carril «A» (DXF) restantes.



► SECTION 3 (CONTINUED) / SECTION 3 (SUITE) / SECCIÓN 3 (CONTINUACIÓN)

TOOLS AND HARDWARE REQUIRED / OUTILS ET QUINCAILLERIE REQUIS / INSTRUMENTAL Y HERRAJE REQUERIDOS

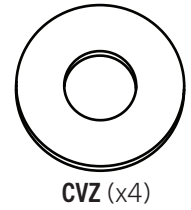
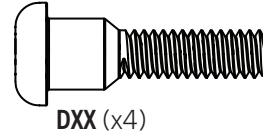
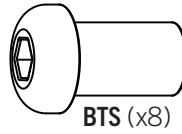
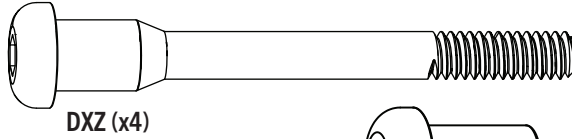
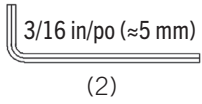

3.17

- Secure the **steel barriers (DZW)** with the hardware shown.
- Attacher bien les **barrières en acier (DZW)** à l'aide de la quincaillerie indiquée.
- Sujetar bien las **barreras de acero (DZW)** con el herraje indicado.

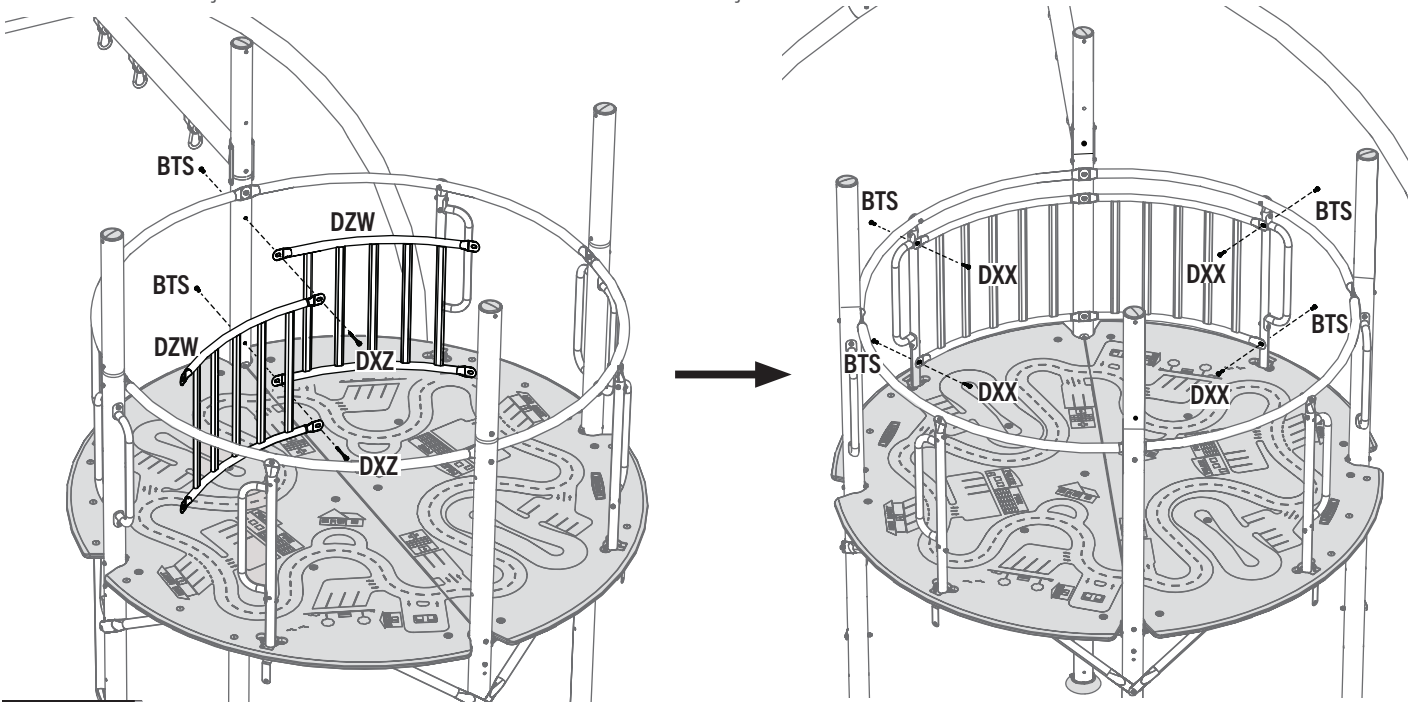

3.18

- Attach the **brackets (EBT)** to the tower pole as shown.
- Attacher bien les **supports (EBT)** au poteau de support à tour comme montré.
- Sujetar bien los **soportes (EBT)** al poste de la torre como se muestra.

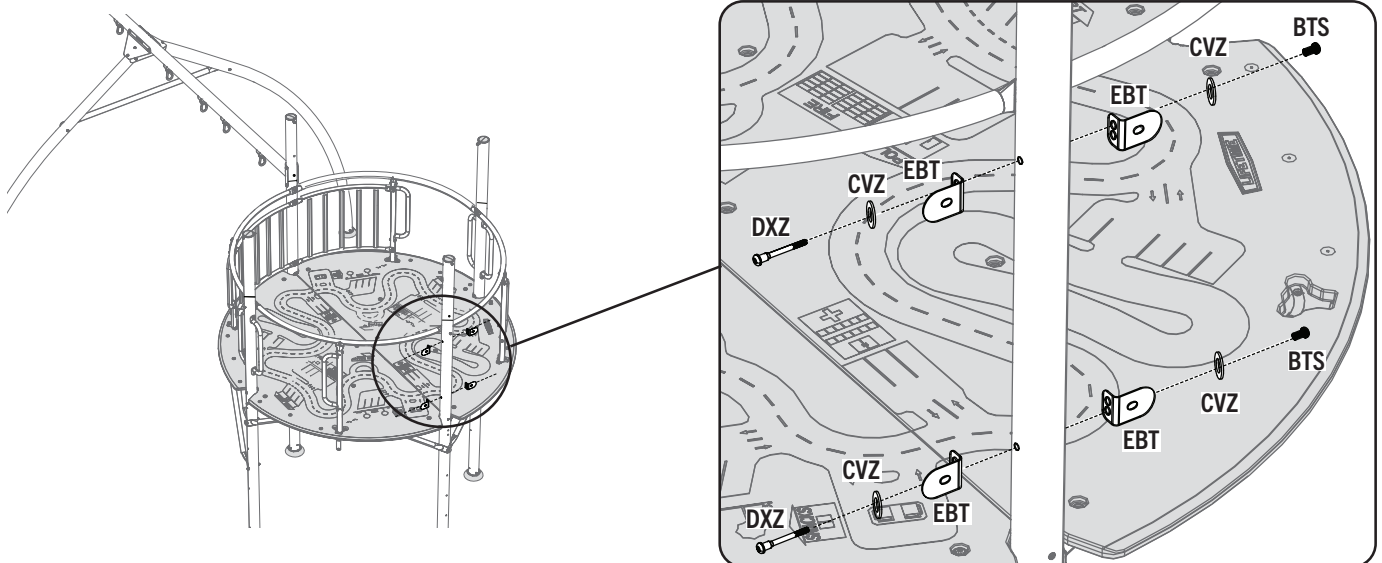

► SECTION 3 (CONTINUED) / SECTION 3 (SUITE) / SECCIÓN 3 (CONTINUACIÓN)

TOOLS AND HARDWARE REQUIRED / OUTILS ET QUINCAILLERIE REQUIS / INSTRUMENTAL Y HERRAJE REQUERIDOS

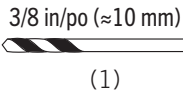
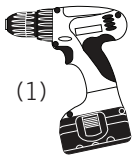

3.19

- Have one adult hold the **plastic barrier (DYC)** so it is pressed against the tower pole. Using the hole in the **bracket (EBT)** as a guide, drill 3/8 in (10 mm) holes through the barrier in the locations shown.
- Un adulte doit maintenir la **barrière en plastique (DYC)** pour qu'il soit à ras du poteau de la tour. En utilisant le trou dans le **support (EBT)**, percez des trous de 3/8 po (10 mm) à travers de la barrière aux emplacements illustrés.
- Pida a un adulto que mantenga la **barrera de plástico (DYC)** de tal forma que quede presionada contra el poste de la torre. Usando el orificio en el **soporte (EBT)** como guía, perfore con taladro orificios de 3/8 in. (10 mm) a través de la barrera en las ubicaciones indicadas.

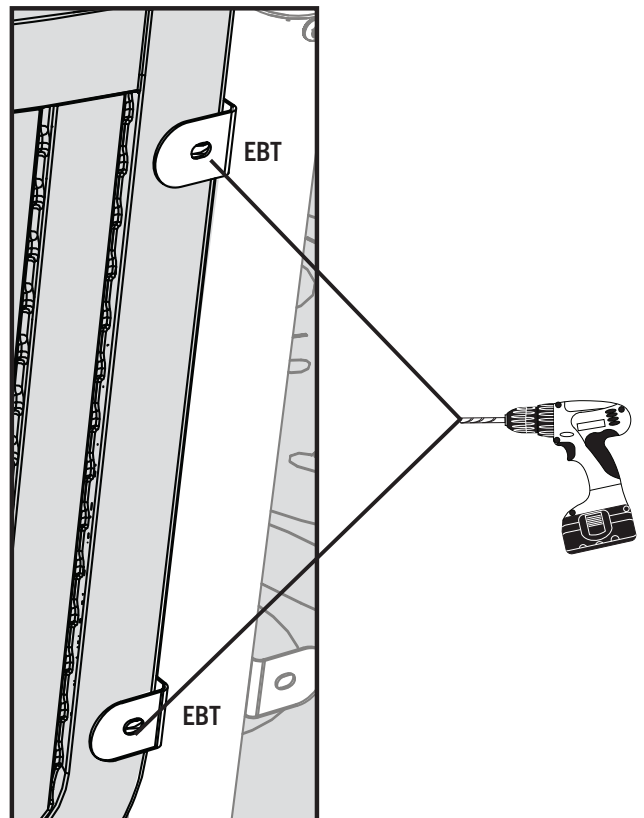
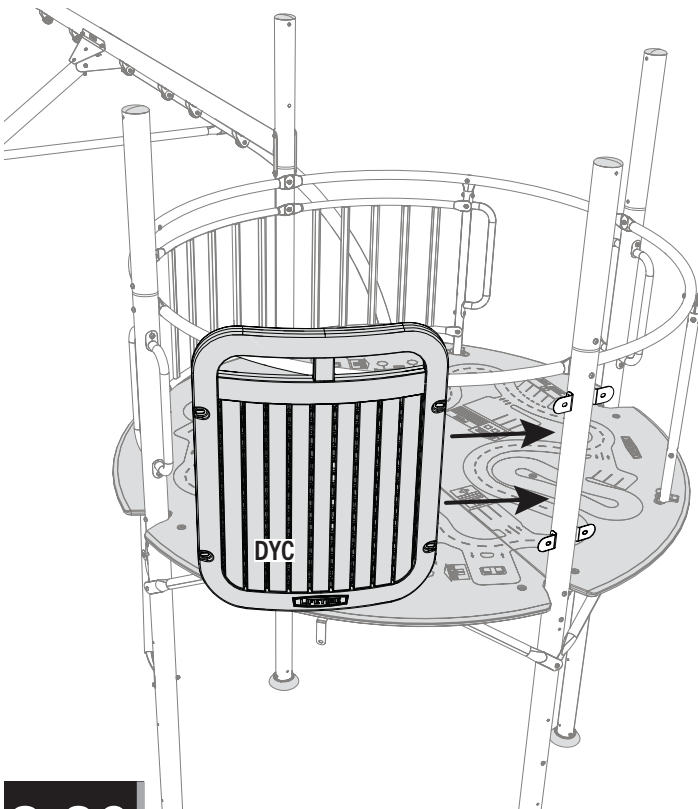

3.20

- Repeat step 3.19 for the remaining **plastic barrier (DYC)**.
- Répétez l'étape 3.19 pour la **barrière (DYC)** restante.
- Repita el paso 3.19 para el **soporte de plástico (DYC)** restante.

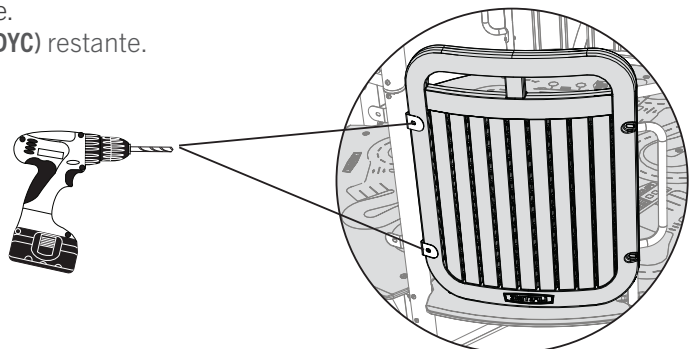

► SECTION 3 (CONTINUED) / SECTION 3 (SUITE) / SECCIÓN 3 (CONTINUACIÓN)

TOOLS AND HARDWARE REQUIRED / Outils et quincaillerie requis / Instrumental y herraje requeridos

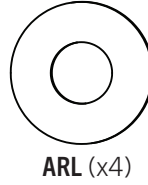
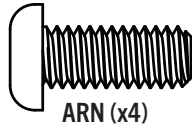
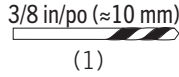
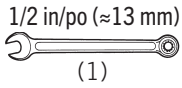
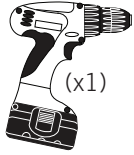
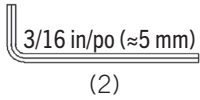

3.21

- Have one adult hold the **plastic barrier (DYC)** so it is pressed against the tower pole. Secure with the hardware shown.
- Un adulte doit maintenir la **barrière en plastique (DYC)** pour qu'il soit à ras du poteau de la tour. Attacher bien à l'aide de la quincaillerie indiquée.
- Pedir a un adulto que mantenga la **barrera de plástico (DYC)** de tal forma que quede presionada contra el poste de la torre. Sujetar bien con el herraje indicado.

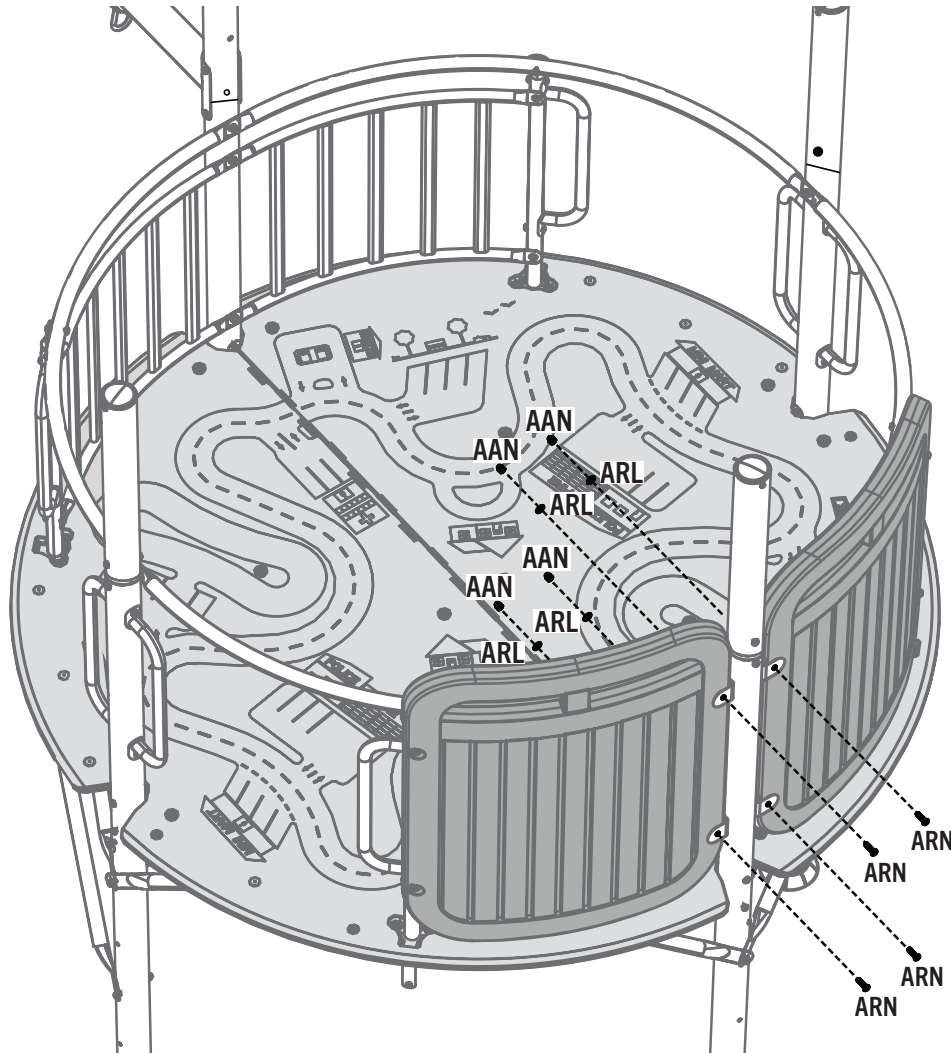

► SECTION 3 (CONTINUED) / SECTION 3 (SUITE) / SECCIÓN 3 (CONTINUACIÓN)

TOOLS AND HARDWARE REQUIRED / OUTILS ET QUINCAILLERIE REQUIS / INSTRUMENTAL Y HERRAJE REQUERIDOS

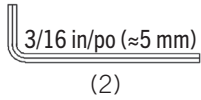

(2)

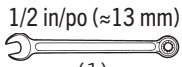

(1)

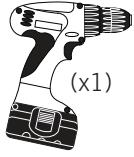

(x1)

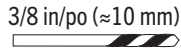

(1)

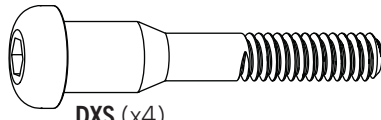

DXS (x4)

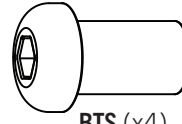

BTS (x4)

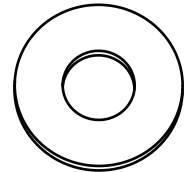

CVZ (x4)

3.22

- Using the holes in the **handrail support (DXI)** as a guide, drill 3/8 in (≈10 mm) holes through the barrier in the locations indicated.
- En utilisant les trous dans le **support de rampe (DXI)**, percer des trous de 3/8 po (≈10 mm) à travers la barrière aux endroits indiqués.
- Usando el orificios en el **soporte de pasamanos (DXI)** como guía, perforar con un taladro orificios de 3/8 in. (≈10 mm) a través de la barrera en las ubicaciones indicadas.

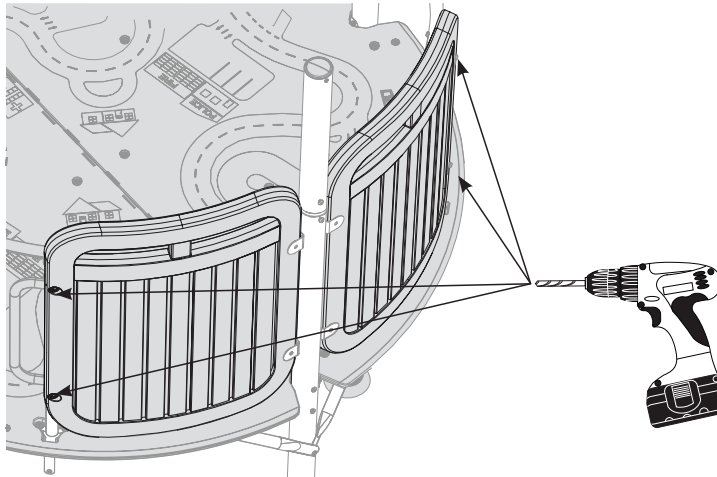

3.23

- Secure the plastic barriers with the hardware shown.
- Attacher bien les barrières plastiques à l'aide de la quincaillerie indiquée.
- Sujeter las barreras de plástico bien con el herraje indicado.

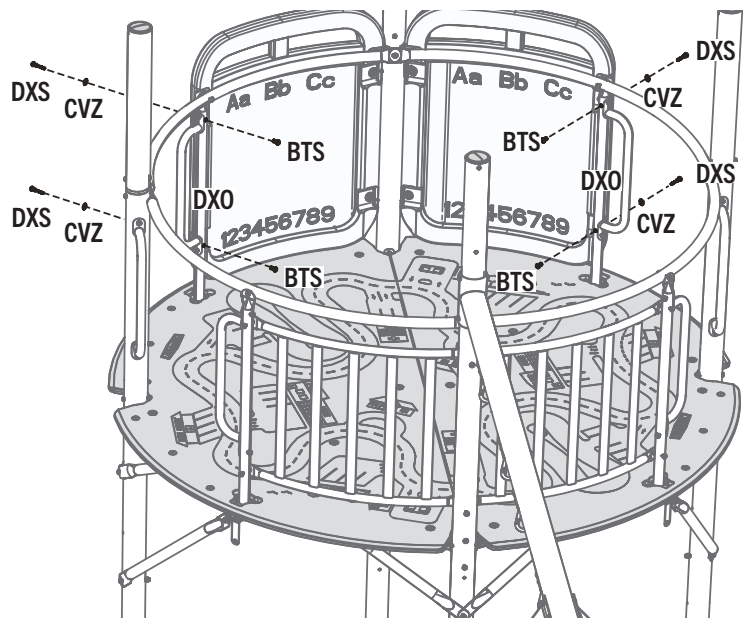

4

ROOF ASSEMBLY / ASSEMBLAGE DU TOIT / ENSAMBLAJE DEL TECHO



HARDWARE REQUIRED / QUINCAILLERIE REQUISE / HERRAJE REQUERIDO

CONTENTS OF BOX 1 / CONTENU DE LA BOÎTE 1 / CONTENIDO DE LA CAJA 1



Hardware blister pack / Blister de quincaillerie / Blíster de herraje

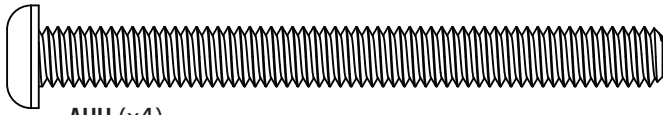
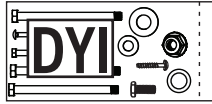

AUH (x4)

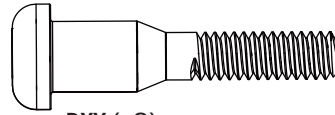

DXY (x8)

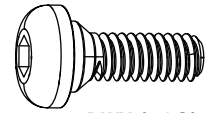

DWX (x12)

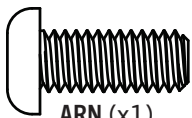

ARN (x1)

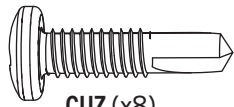

CUZ (x8)

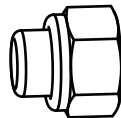

AAN (x5)

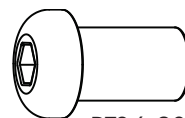

BTS (x20)

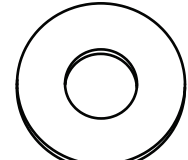

CVZ (x32)



PARTS REQUIRED / PIÈCES REQUISES / PIEZAS REQUERIDAS

CONTENTS OF BOX 2 / CONTENU DE LA BOÎTE 2 / CONTENIDO DE LA CAJA 2

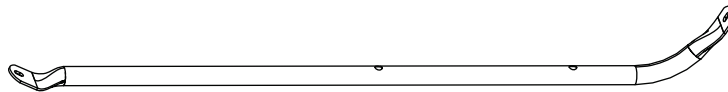

DXQ (x4)

LARGE PLASTIC PARTS / GRANDES PIÈCES EN PLASTIQUE / PIEZAS GRANDES DE PLÁSTICO

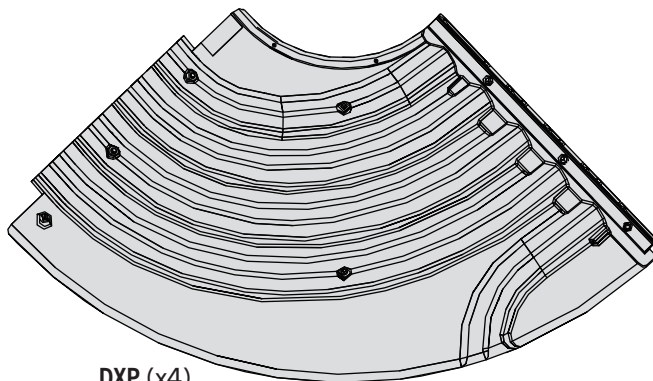

DXP (x4)

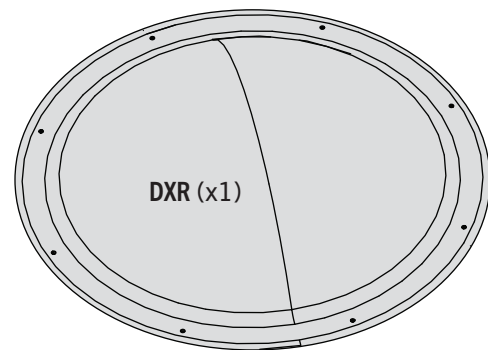

DXR (x1)



TOOLS REQUIRED / OUTILS REQUIS / INSTRUMENTAL REQUERIDO

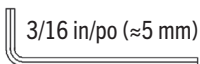

3/16 in/po (≈5 mm)

(2)

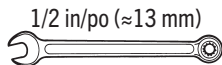

1/2 in/po (≈13 mm)

(1)



(1)



(2)

► SECTION 4 (CONTINUED) / SECTION 4 (SUITE) / SECCIÓN 4 (CONTINUACIÓN)

TOOLS AND HARDWARE REQUIRED / OUTILS ET QUINCAILLERIE REQUIS / INSTRUMENTAL Y HERRAJE REQUERIDOS

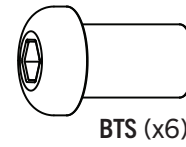
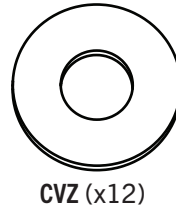
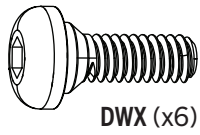
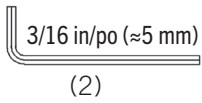

4.1

- Securely tighten all hardware after all of the parts in this step have been attached.
- Bien serrez toutes des quincailleries après avoir attaché tous les pièces dans cette page.
- Apriete bien todos los herrajes después de haber sujetado todos los elementos en esta sección.

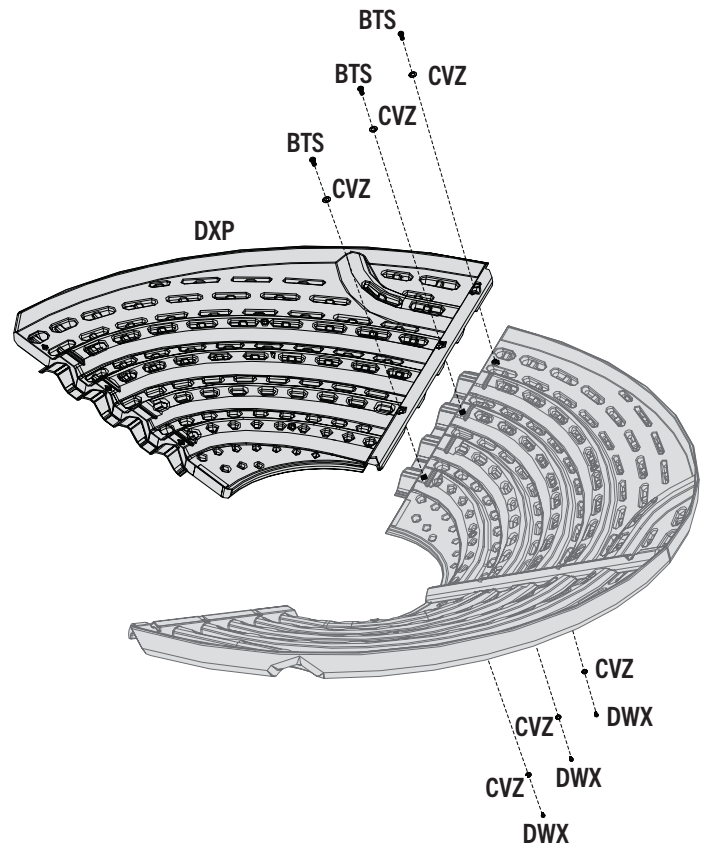
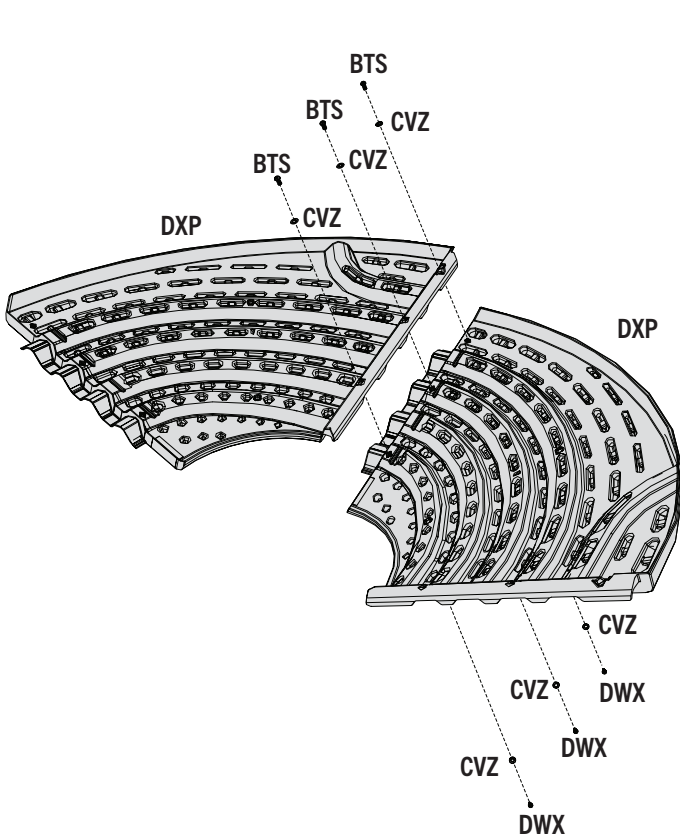

► SECTION 4 (CONTINUED) / SECTION 4 (SUITE) / SECCIÓN 4 (CONTINUACIÓN)

TOOLS AND HARDWARE REQUIRED / OUTILS ET QUINCAILLERIE REQUIS / INSTRUMENTAL Y HERRAJE REQUERIDOS

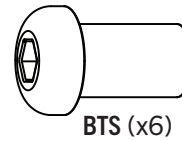
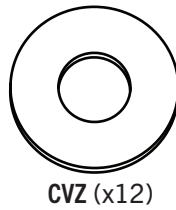
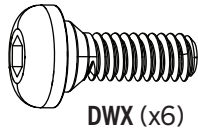
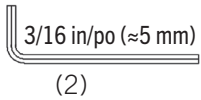

4.2

- The left edge of each **roof panel (DXP)** should rest on top of the roof panel immediately to the left.
- Le bord gauche de chaque **panneau de toit (DXP)** doit reposer sur le panneau de toit immédiatement à gauche
- El borde izquierdo de cada **panel de techo (DXP)** debe descansar sobre la parte superior del panel del techo inmediatamente a la izquierda.

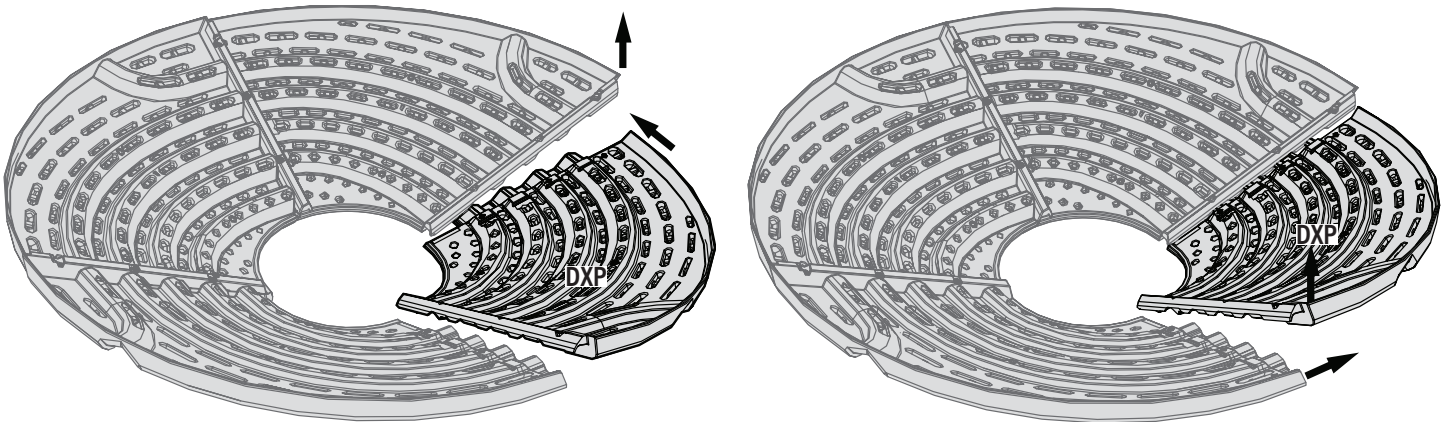

4.3

- Securely tighten all hardware after all of the parts in this step have been attached.
- Bien serrez toutes des quincailleries après avoir attaché tous les pièces dans cette page.
- Apriete bien todos los herrajes después de haber sujetado todos los elementos en esta sección.

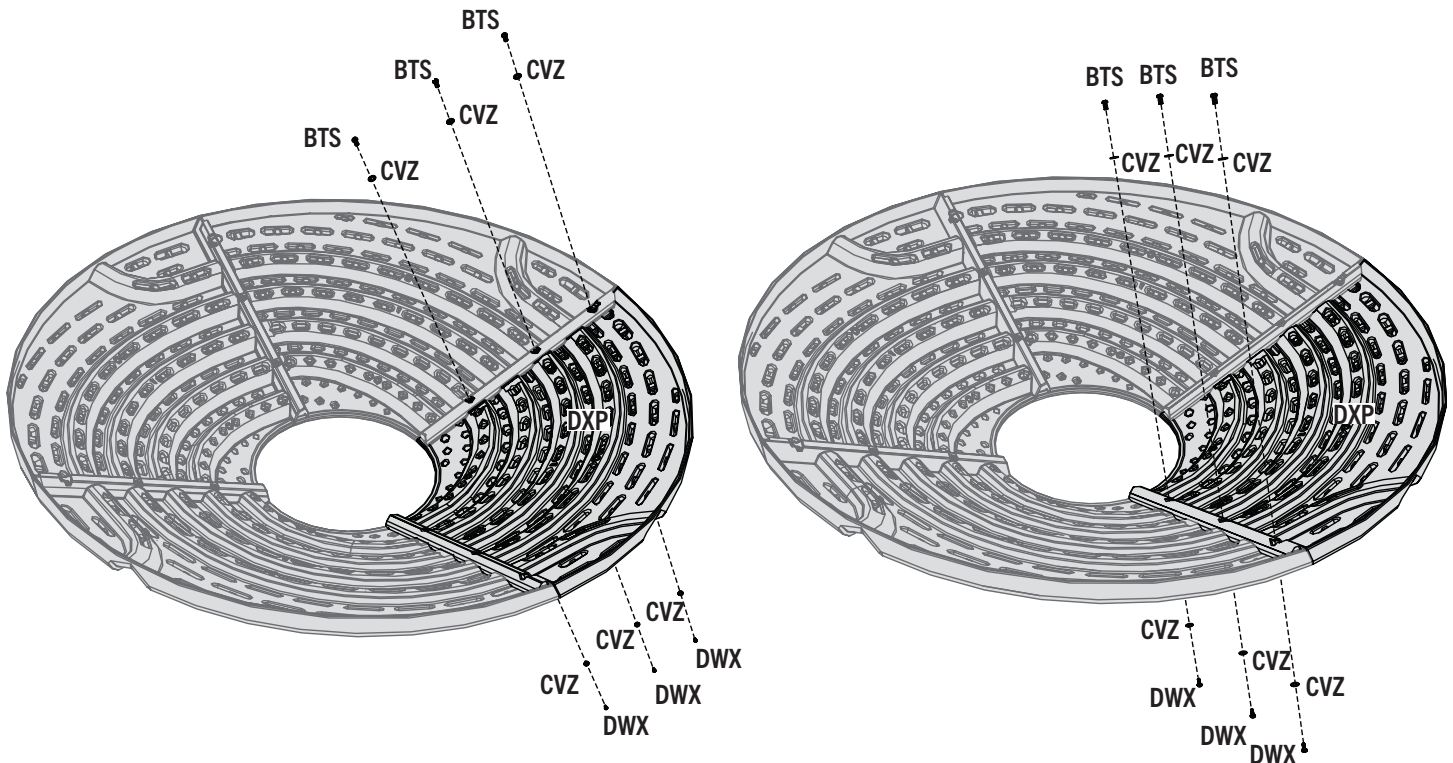

► SECTION 4 (CONTINUED) / SECTION 4 (SUITE) / SECCIÓN 4 (CONTINUACIÓN)

TOOLS AND HARDWARE REQUIRED / OUTILS ET QUINCAILLERIE REQUIS / INSTRUMENTAL Y HERRAJE REQUERIDOS

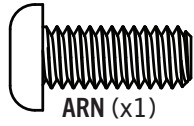

4.4

- Attach the **roof supports (DXQ)** in a raised "X" formation as shown.
- Attachez les **supports de toit (DXQ)** dans une formation « X » comme illustré.
- Fije los **soportes de techo (DXQ)** en posición elevada en una formación «X» como se muestra en la figura.

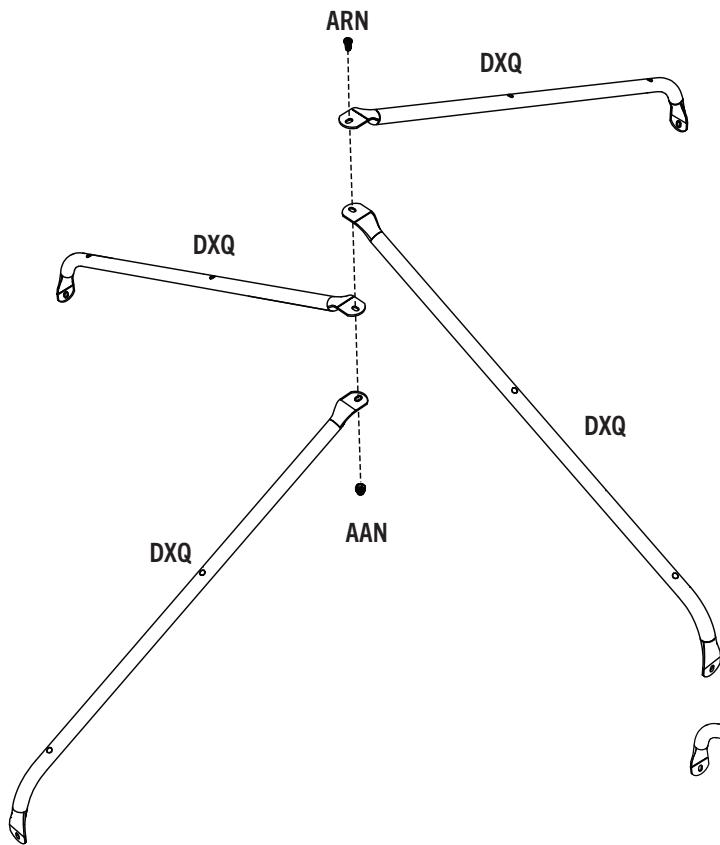

- *Finger-tighten this hardware.*
- *Serrez à la main cette quincaillerie.*
- *Sólo apriete este herraje con los dedos.*

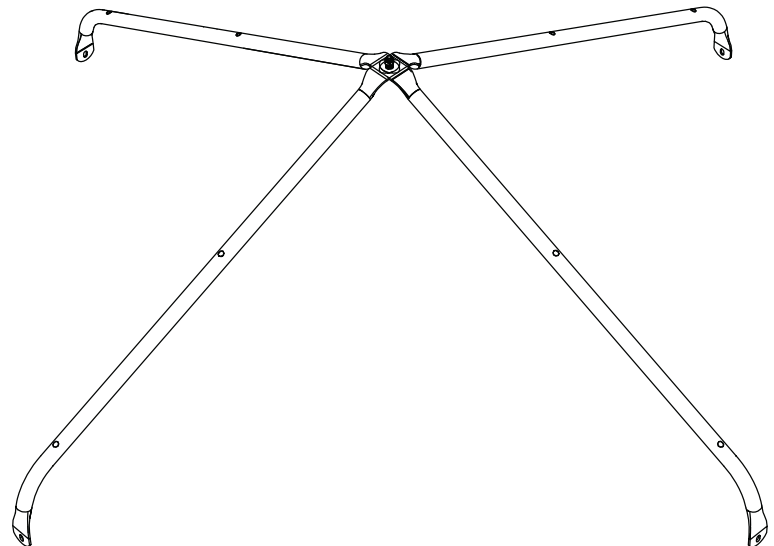

SECTION 4 (CONTINUED) / SECTION 4 (SUITE) / SECCIÓN 4 (CONTINUACIÓN)

TOOLS AND HARDWARE REQUIRED / OUTILS ET QUINCAILLERIE REQUIS / INSTRUMENTAL Y HERRAJE REQUERIDOS

3/16 in/po (≈5 mm)
(2)

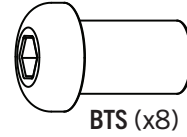
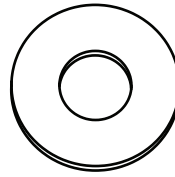
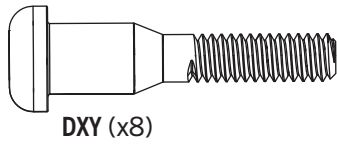

4.5

- Attach the roof supports to the roof using the hardware indicated. Tighten the hardware to secure the roof supports.
- Attacher les supports au toit à l'aide de la quincaillerie indiquée. Serrer la quincaillerie qui attache les supports de toit l'un à l'autre.
- Sujetar los soportes usando el herraje indicado. Apretar el herraje fijando los soportes del tejado el uno al otro.

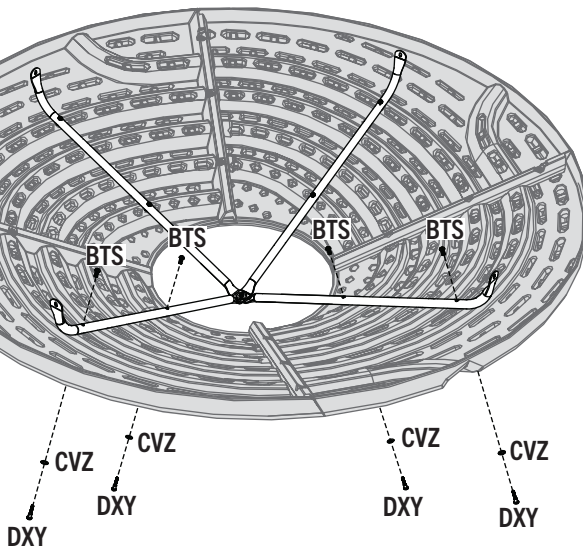
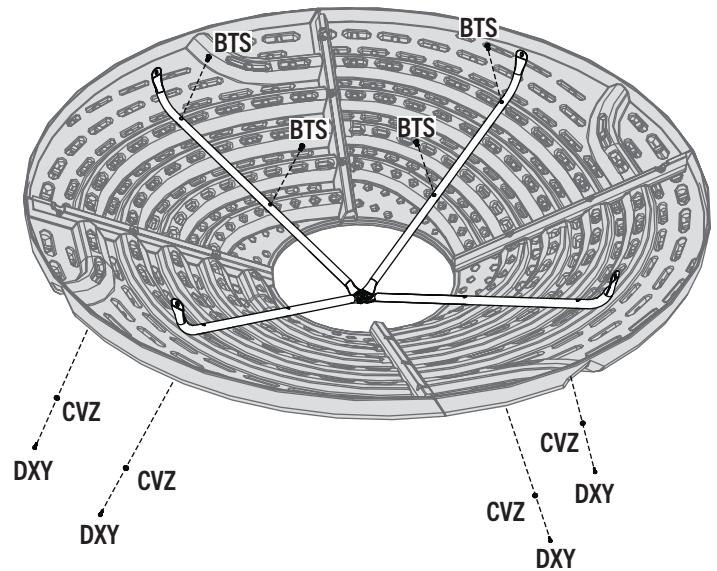
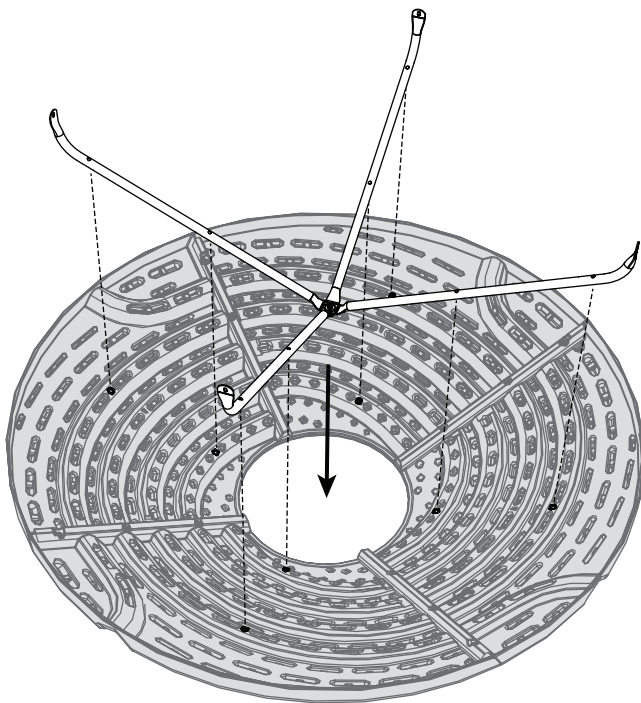

► SECTION 4 (CONTINUED) / SECTION 4 (SUITE) / SECCIÓN 4 (CONTINUACIÓN)

TOOLS AND HARDWARE REQUIRED / Outils et quincaillerie requis / Instrumental y herraje requeridos

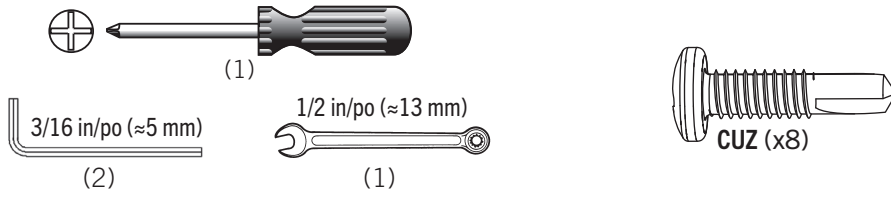

4.6

- Tighten the hardware securing the roof supports, then install the **domed roof cap (DXR)** using the hardware shown.
- Serrez la quincaillerie qui attachent les supports de toit, ensuite installez le **capuchon en forme de dôme (DXR)** à l'aide de la quincaillerie indiquée.
- Apriete el herraje de fijando los soportes del techo y, a continuación, instale la **tapa del techo de domo (DXR)** utilizando el herraje indicado.

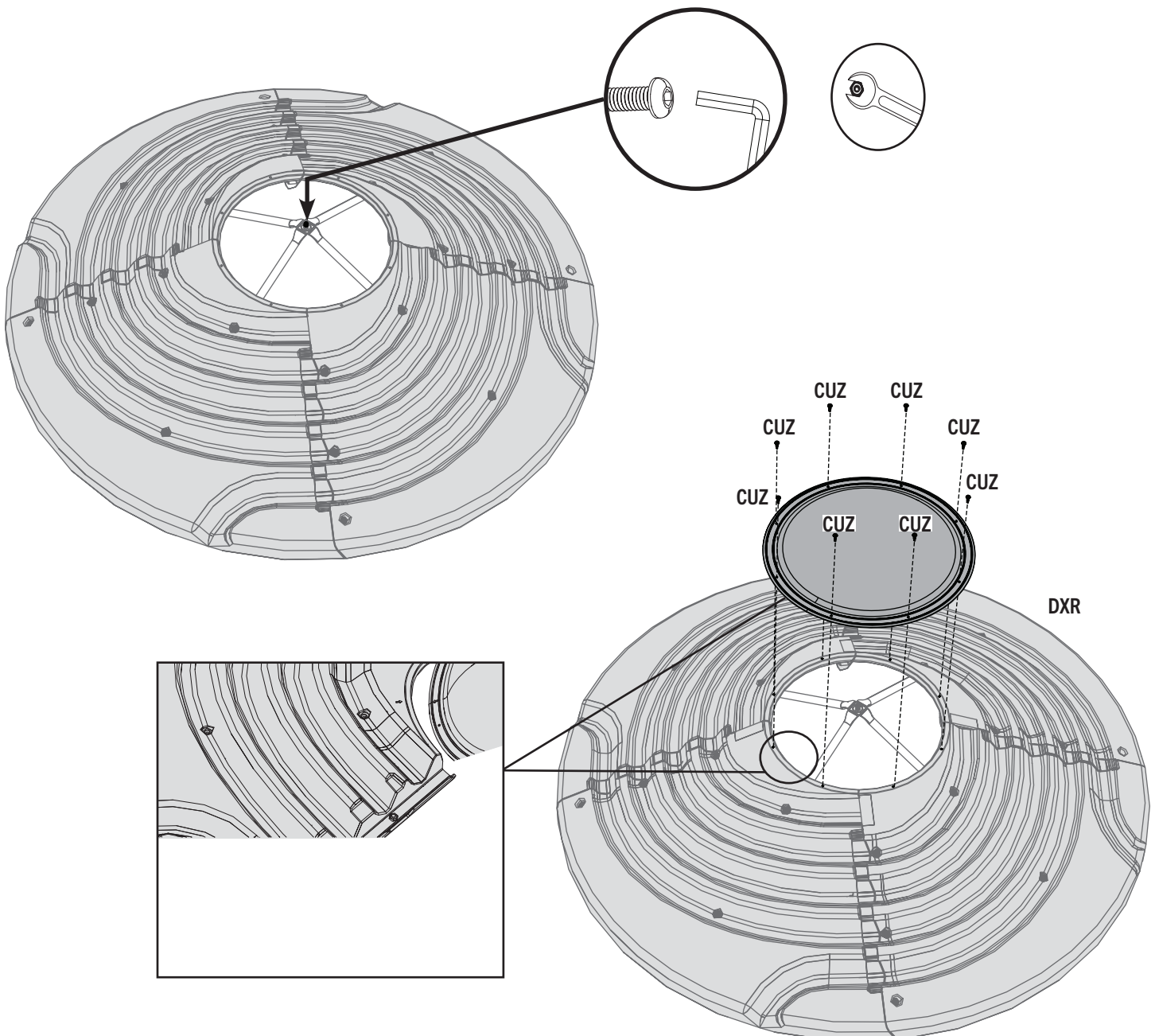

► SECTION 4 (CONTINUED) / SECTION 4 (SUITE) / SECCIÓN 4 (CONTINUACIÓN)

TOOLS AND HARDWARE REQUIRED / Outils et quincaillerie requis / Instrumental y herraje requeridos



(2)

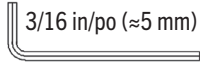

(1)

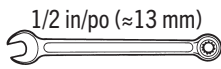

(1)

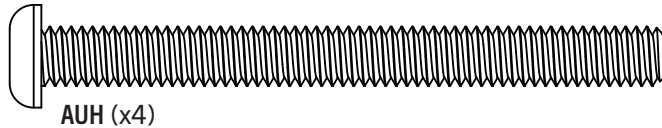

AUH (x4)

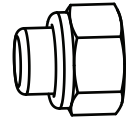

AAN (x4)

4.7

- Carefully place roof assembly into position.
- Avec soin, mettez le toit en place.
- Coloque cuidadosamente el ensamblaje de techo en su lugar.

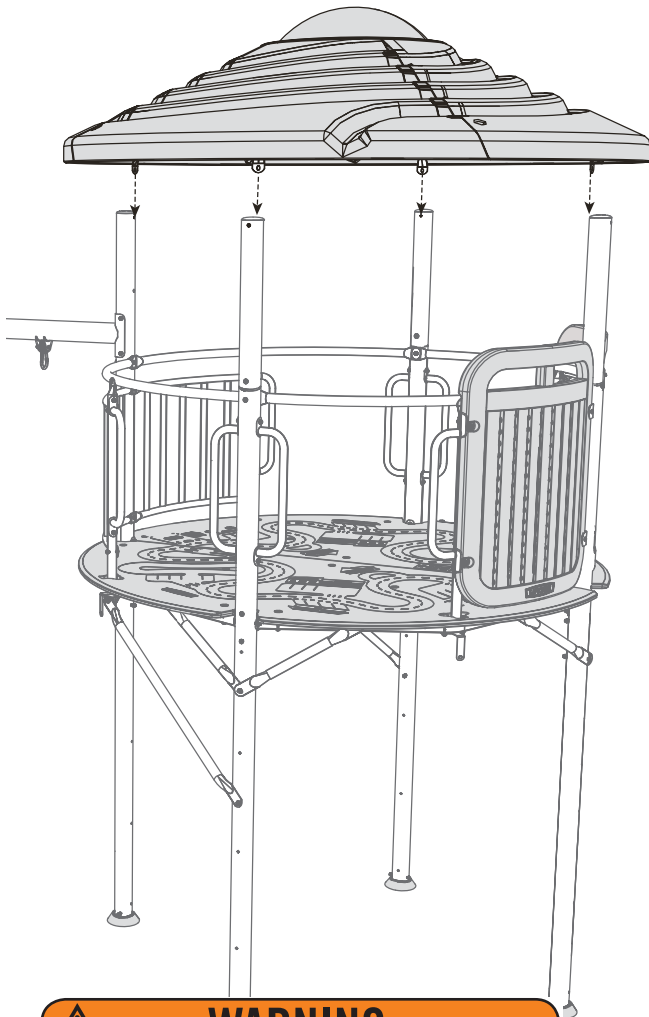

WARNING

Use extreme caution when standing on ladders to perform assembly steps.



AVERTISSEMENT

Prenez attention quand vous utilisez les échelles pour faire les étapes d'assemblage.



ADVERTENCIA

Extreme precauciones al subirse a escaleras para realizar los pasos de montaje.

4.8

- Secure the roof assembly to the tower assembly with the hardware shown.
- Bien fixez l'assemblage du toit à l'assemblage de la tour en utilisant la quincaillerie indiquée.
- Fije bien el ensamblaje del tejado al ensamblaje de la torre usando el herraje indicado.

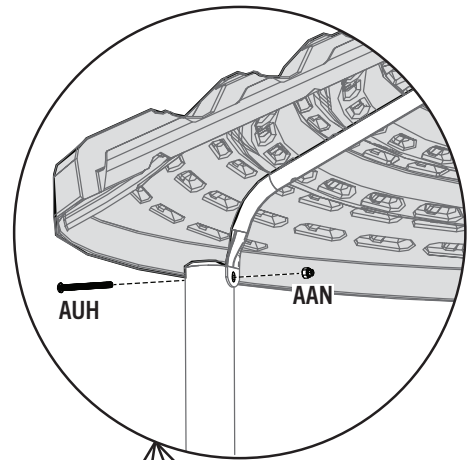

AUH

AAN

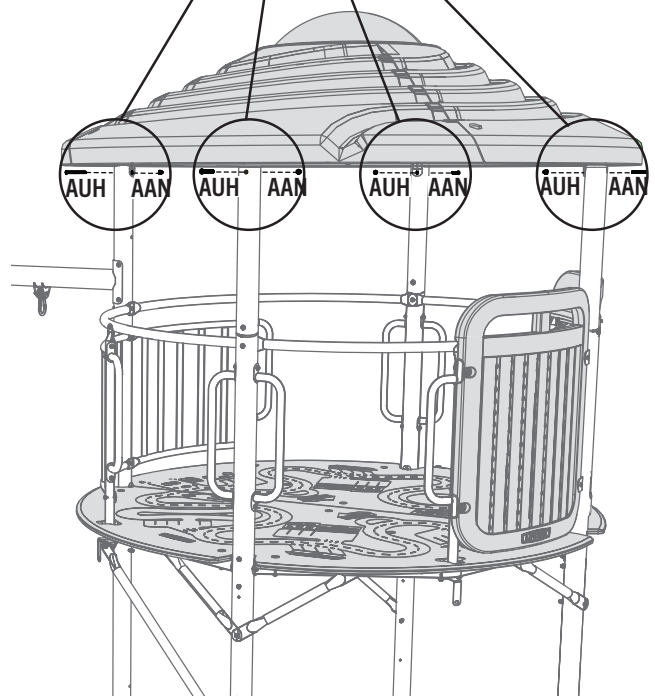

5

TOWER WALLS ASSEMBLY / ASSEMBLAGE DES MURS / ENSAMBLAJE DE LOS MUROS DE LA TORRE



HARDWARE REQUIRED / QUINCAILLERIE REQUISE / HERRAJE REQUERIDO

CONTENTS OF BOX 1 / CONTENU DE LA BOÎTE 1 / CONTENIDO DE LA CAJA 1



Hardware blister pack / Blister de quincaillerie / Blister de herraje

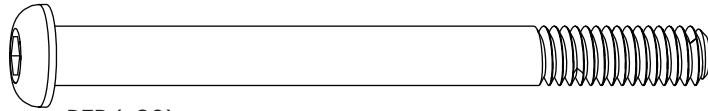
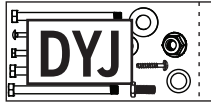

DZP (x20)

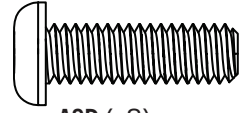

ASD (x8)

Hardware blister pack / Blister de quincaillerie / Blister de herraje

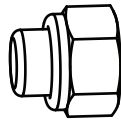

AAN (x48)

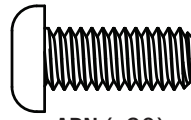

ARN (x20)

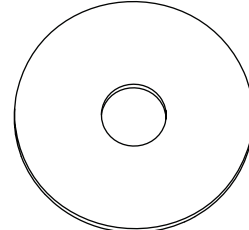

DZX (x64)

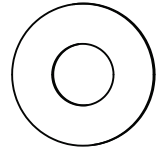

ARL (x8)



PARTS REQUIRED / PIÈCES REQUISES / PIEZAS REQUERIDAS

LARGE PLASTIC PARTS / GRANDES PIÈCES EN PLASTIQUE / PIEZAS GRANDES DE PLÁSTICO

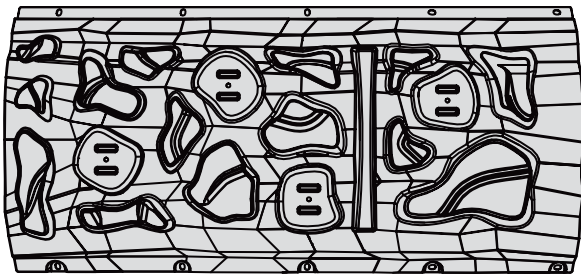

DZY (x2)

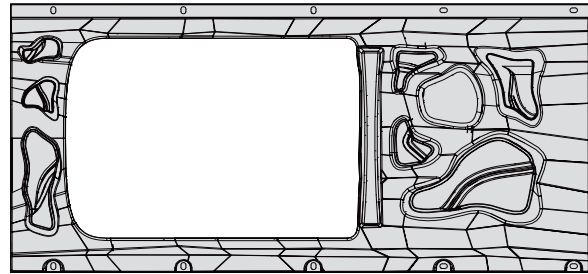

DZZ (x4)

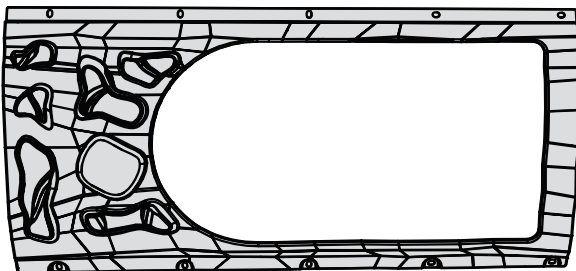

EAF (x2)

CONTENTS OF BOX 1 / CONTENU DE LA BOÎTE 1 / CONTENIDO DE LA CAJA 1



EAA (x2)



EAB (x2)



EAC (x2)



EAD (x2)



TOOLS REQUIRED / OUTILS REQUIS / INSTRUMENTAL REQUERIDO

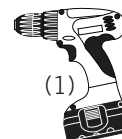
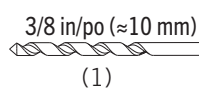
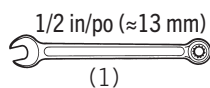
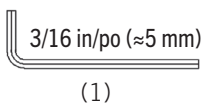

► SECTION 5 (CONTINUED) / SECTION 5 (SUITE) / SECCIÓN 5 (CONTINUACIÓN)

TOOLS AND HARDWARE REQUIRED / OUTILS ET QUINCAILLERIE REQUIS / INSTRUMENTAL Y HERRAJE REQUERIDOS

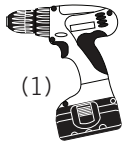

3/8 in/po (≈10 mm)

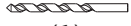

(1)



- If you have trouble with this section, scan the code below to view a video on how to assemble the walls.
- Si vous avez des problèmes avec cette section, scannez le code en bas pour voir un vidéo de l'assemblage des murs.
- Si tiene problemas con esta sección, escanee el código abajo para ver un video del ensamble de los muros.

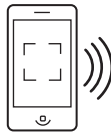

<http://go.lifetime.com/towerwalls-sw>

5.1

- Drill holes at the locations indicated.
- Perce trous aux emplacements indiqués.
- Taladre orificios en las ubicaciones indicadas.

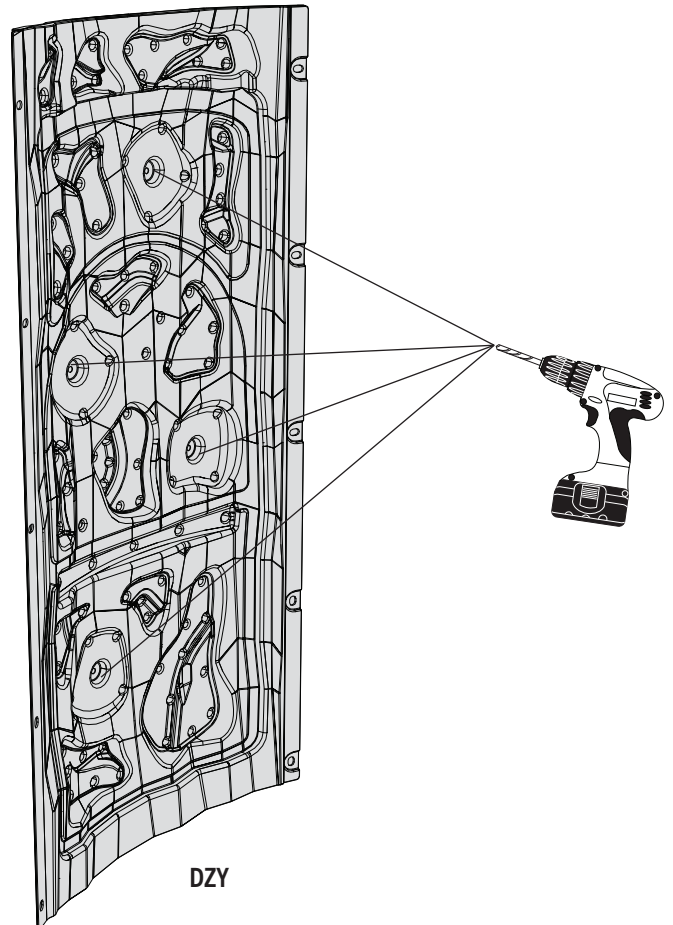
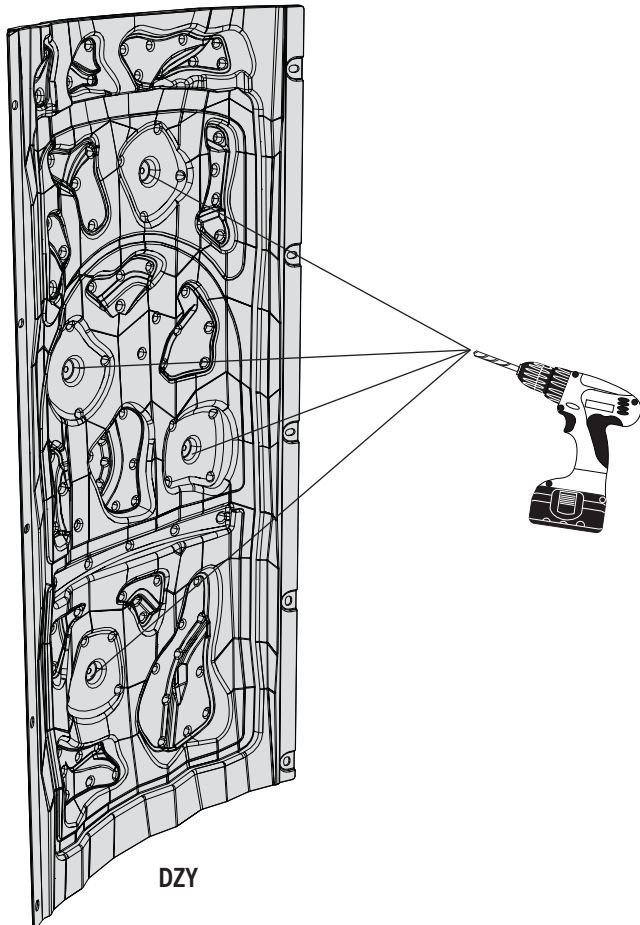

SECTION 5 (CONTINUED) / SECTION 5 (SUITE) / SECCIÓN 5 (CONTINUACIÓN)

TOOLS AND HARDWARE REQUIRED / OUTILS ET QUINCAILLERIE REQUIS / INSTRUMENTAL Y HERRAJE REQUERIDOS

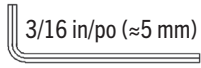

(1)

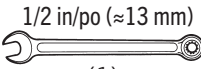

(1)

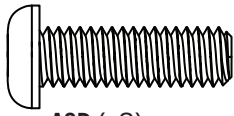

ASD (x8)

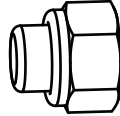

AAN (x8)

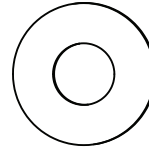

ARL (x8)

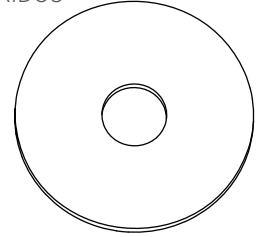

DZX (x8)

5.2

- Attach the **hand holds (EAA, EAB, EAC and EAD)** to the **climbing wall (DZY)** with the hardware shown.
- Attachez les **poignées (EAA, EAB, EAC et EAD)** au **mur d'escalade (DZY)** en utilisant la quincaillerie indiquée.
- Fije los **asideros (EAA, EAB, EAC y EAD)** al **muro de ascenso (DZY)** con el herraje indicado.

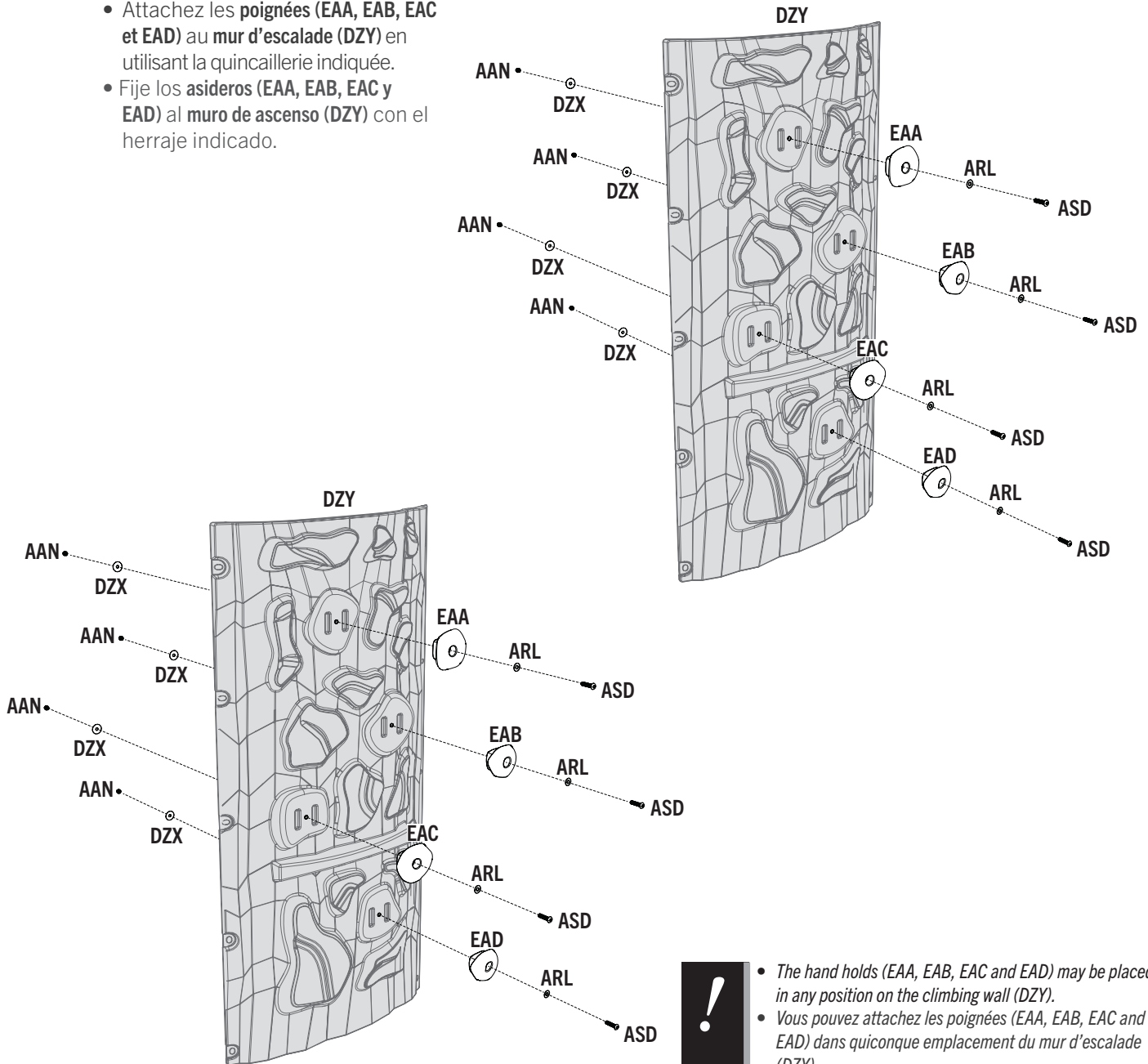

- The hand holds (EAA, EAB, EAC and EAD) may be placed in any position on the climbing wall (DZY).
- Vous pouvez attachez les poignées (EAA, EAB, EAC and EAD) dans quiconque emplacement du mur d'escalade (DZY).
- Los asideros (EAA, EAB, EAC y EAD) pueden colocarse en cualquier posición en el muro de ascenso (DZY).

► SECTION 5 (CONTINUED) / SECTION 5 (SUITE) / SECCIÓN 5 (CONTINUACIÓN)

TOOLS AND HARDWARE REQUIRED / OUTILS ET QUINCAILLERIE REQUIS / INSTRUMENTAL Y HERRAJE REQUERIDOS

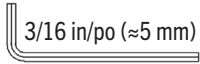

(1)

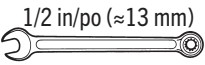

(1)

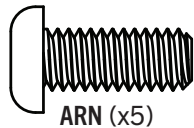

ARN (x5)

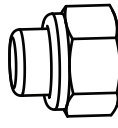

AAN (x5)

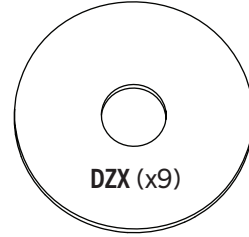

DZX (x9)

5.3

- Secure one **window wall panel (DZZ)** onto the left side of one **climbing wall panel (DZY)**.
- Fixer un **panneau mural de fenêtre (DZZ)** sur le côté gauche d'un **panneau mural d'escalade (DZY)**.
- Fijar un **panel de pared de ventana (DZZ)** en el lado izquierdo de un **panel de pared de escalada (DZY)**.

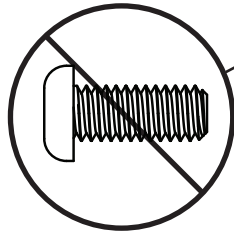

- *Do not insert a bolt in this location until instructed.*
- *Ne pas insérer de boulon dans cet endroit avant d'y être invité.*
- *No insertar un perno en esta ubicación hasta que se le indique.*

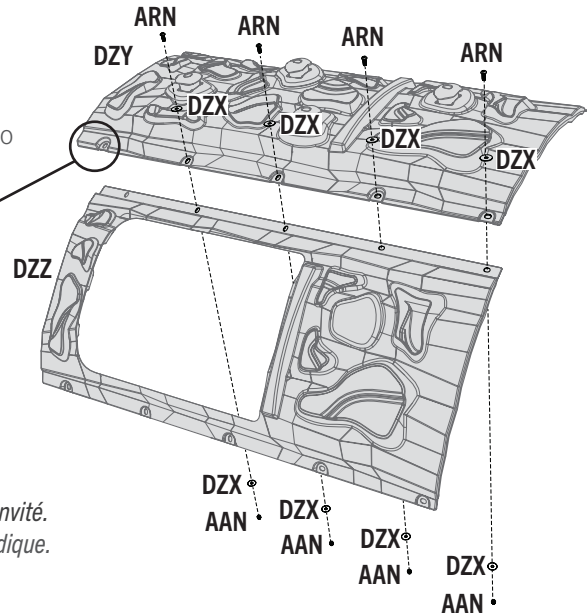

5.4

- Secure the wall panel assembly from the previous step to the **bracket (DZS)** in the location indicated.
- Fixer l'assemblage du panneau mural de l'étape précédente au **support (DZS)** à l'endroit indiqué.
- Fijar el conjunto del panel de pared del paso anterior al **sopORTE (DZS)** en la ubicación indicada.

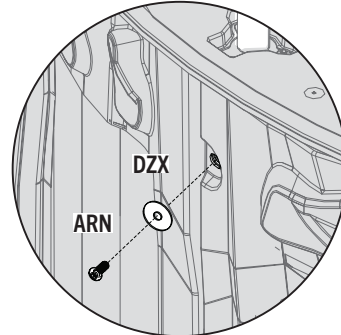
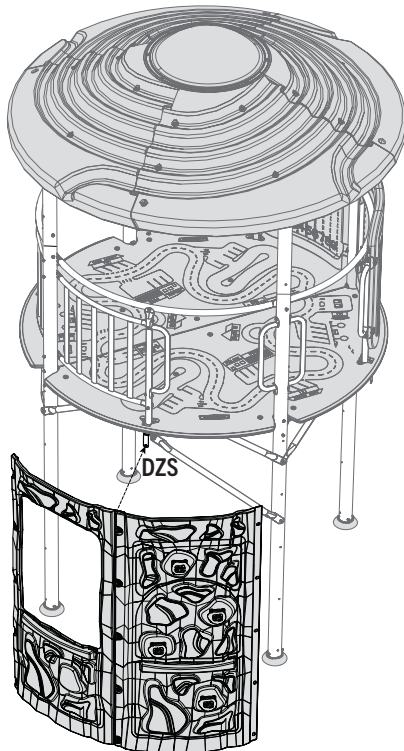

Exterior view / Vue extérieure / Vista exterior

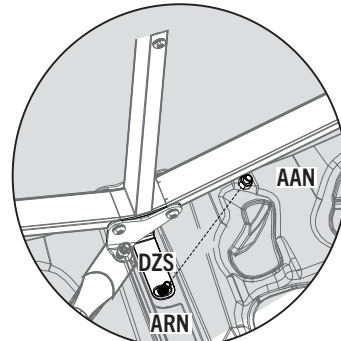

Interior view / Vue intérieure / Vista interior

SECTION 5 (CONTINUED) / SECTION 5 (SUITE) / SECCIÓN 5 (CONTINUACIÓN)

TOOLS AND HARDWARE REQUIRED / OUTILS ET QUINCAILLERIE REQUIS / INSTRUMENTAL Y HERRAJE REQUERIDOS

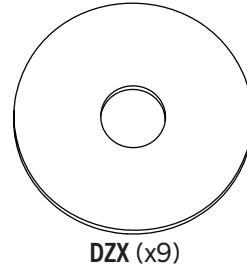
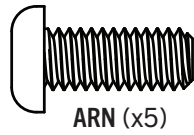
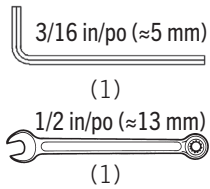

5.5

- Secure one **door wall panel (EAF)** onto the left side of one **window wall panel (DZZ)**.
- Fixer un **panneau mural de porte (EAF)** sur le côté gauche d'un **panneau mural de fenêtre (DZZ)**.
- Fijar un **panel de pared de puerta (EAF)** en el lado izquierdo de un **panel de pared de ventana (DZZ)**.

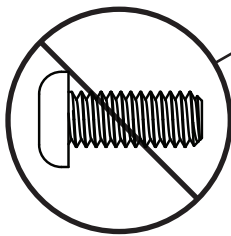

- Do not insert a bolt in this location until instructed.
- Ne pas insérer de boulon dans cet endroit avant d'y être invité.
- No insertar un perno en esta ubicación hasta que le indique.

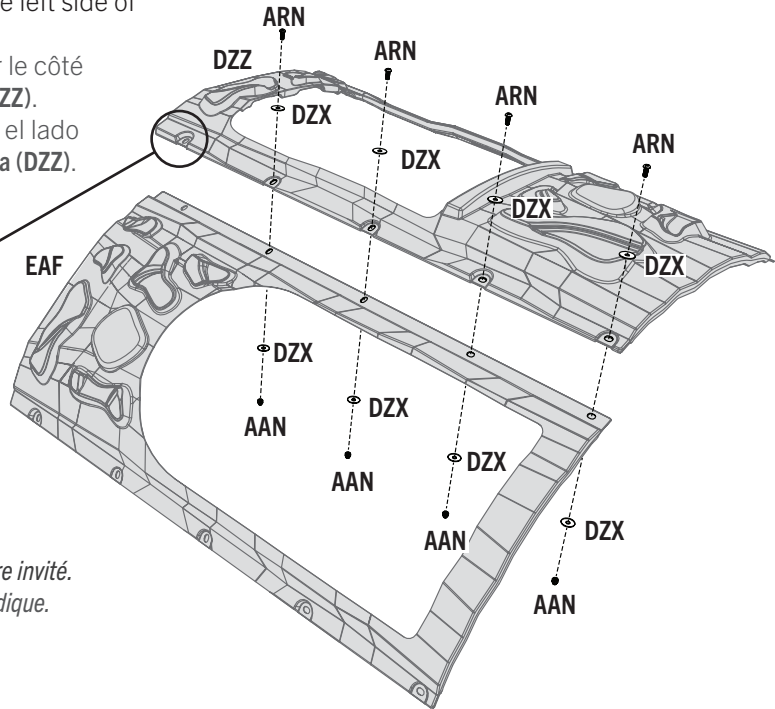

5.6

- Secure the wall panel assembly from the previous step to the **bracket (DZS)** in the location indicated.
- Fixer l'assemblage du panneau mural de l'étape précédente au **support (DZS)** à l'endroit indiqué.
- Fijar el conjunto del panel de pared del paso anterior al **soporte (DZS)** en la ubicación indicada.

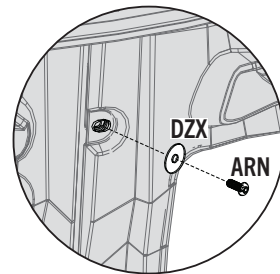
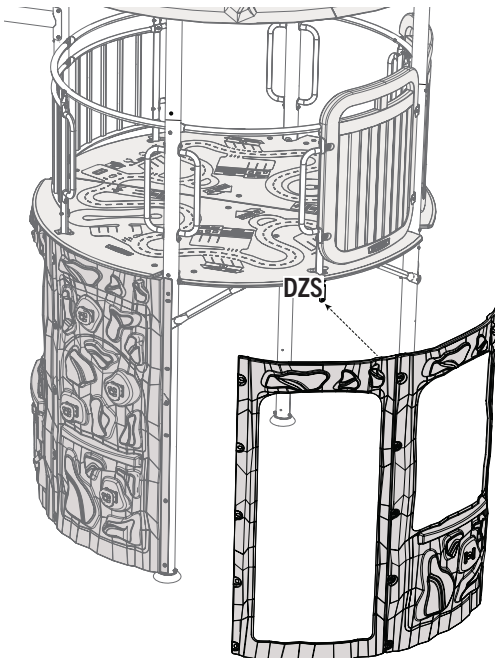

Exterior view / Vue extérieure / Vista exterior

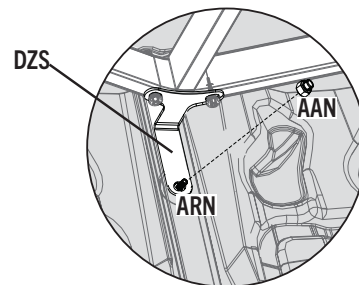

Interior view / Vue intérieure / Vista interior

► SECTION 5 (CONTINUED) / SECTION 5 (SUITE) / SECCIÓN 5 (CONTINUACIÓN)

TOOLS AND HARDWARE REQUIRED / OUTILS ET QUINCAILLERIE REQUIS / INSTRUMENTAL Y HERRAJE REQUERIDOS

3/16 in/po (≈5 mm)

(1)

1/2 in/po (≈13 mm)

(1)

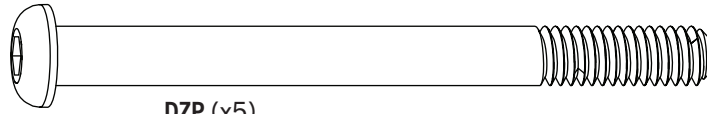

DZP (x5)

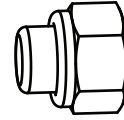

AAN (x5)

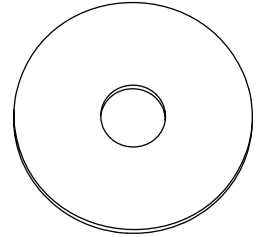

DZX (x5)

5.7

- Secure the wall assembly from the previous step to the deck pole using the hardware indicated.
- Fixer l'assemblage mural de l'étape précédente au poteau de terrasse à l'aide de la quincaillerie indiquée.
- Fijar el conjunto de la pared del paso anterior al poste de la plataforma usando el herraje indicado.

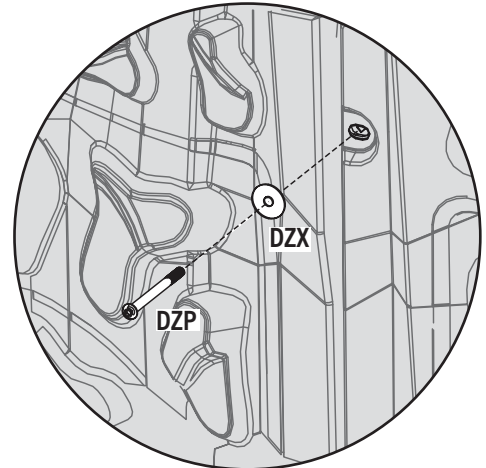

Exterior view / Vue extérieure / Vista exterior

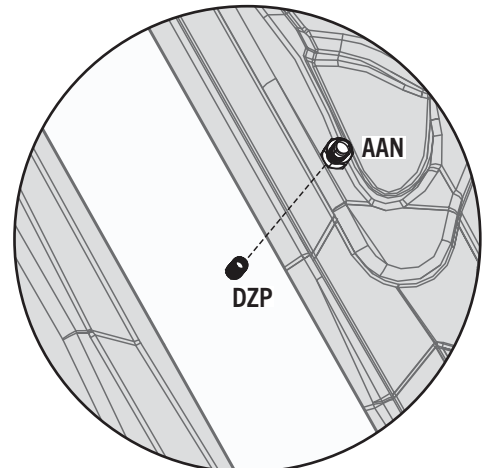

Interior view / Vue intérieure / Vista interior

SECTION 5 (CONTINUED) / SECTION 5 (SUITE) / SECCIÓN 5 (CONTINUACIÓN)

TOOLS AND HARDWARE REQUIRED / OUTILS ET QUINCAILLERIE REQUIS / INSTRUMENTAL Y HERRAJE REQUERIDOS

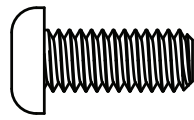
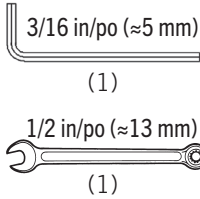

ARN (x5)

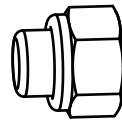

AAN (x5)

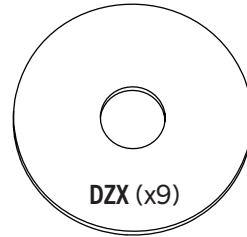

DZX (x9)

5.8

- Secure one **window wall panel (DZZ)** onto the left side of one **door wall panel (EAF)**.
- Fixer un **panneau mural de fenêtre (DZZ)** au côté gauche d'un **panneau mural de porte (EAF)**.
- Fijar un **panel mural de ventana (DZZ)** al lado izquierdo de un **panel mural de puerta (EAF)**.

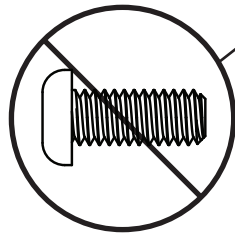

- *Do not insert a bolt in this location until instructed.*
- *Ne pas insérer de boulon dans cet endroit avant d'y être invité.*
- *No insertar un perno en esta ubicación hasta que le indique.*

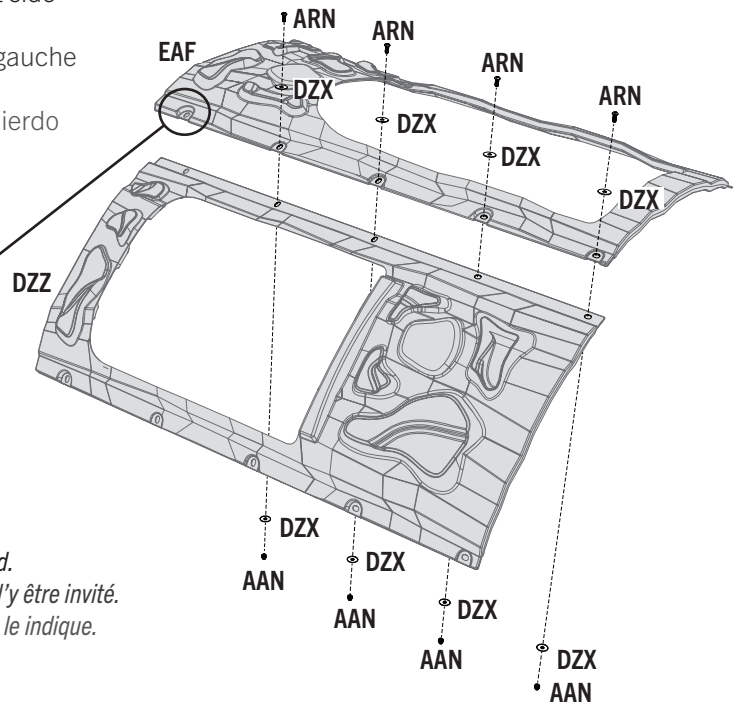

5.9

- Secure the wall panel assembly from the previous step to the **bracket (DZS)** in the location indicated.
- Fixez l'assemblage du panneau mural de l'étape précédente au **support (DZS)** à l'endroit indiqué.
- Fijar el conjunto del panel de pared del paso anterior al **sopORTE (DZS)** en la ubicación indicada.

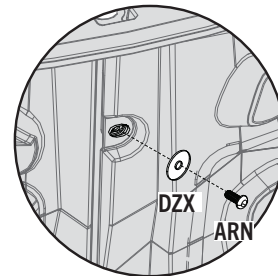
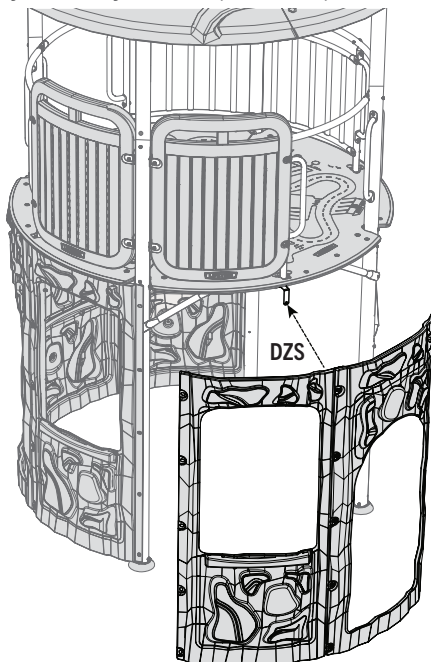

Exterior view / Vue extérieure / Vista exterior

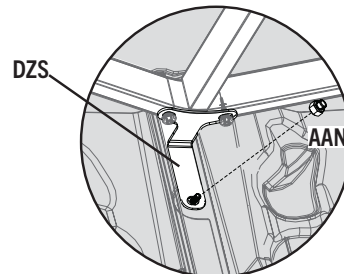

Interior view / Vue intérieure / Vista interior

► SECTION 5 (CONTINUED) / SECTION 5 (SUITE) / SECCIÓN 5 (CONTINUACIÓN)

TOOLS AND HARDWARE REQUIRED / OUTILS ET QUINCAILLERIE REQUIS / INSTRUMENTAL Y HERRAJE REQUERIDOS

3/16 in/po (≈5 mm)

(1)

1/2 in/po (≈13 mm)

(1)

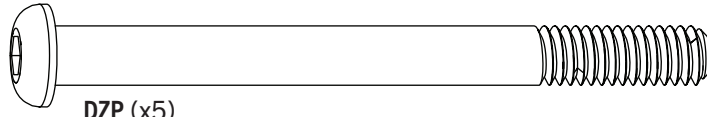

DZP (x5)

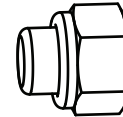

AAN (x5)

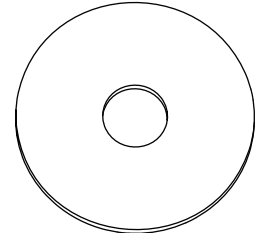

DZX (x5)

5.10

- Secure the wall assembly from the previous step to the deck pole using the hardware indicated.
- Fixer l'assemblage mural de l'étape précédente au poteau de terrasse à l'aide de la quincaillerie indiquée.
- Fijar el conjunto de la pared del paso anterior al poste de la plataforma usando el herraje indicado.

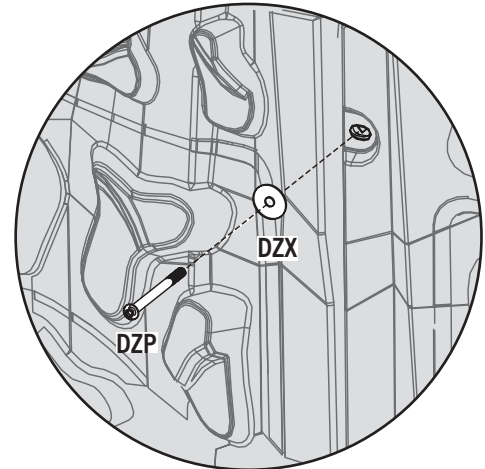
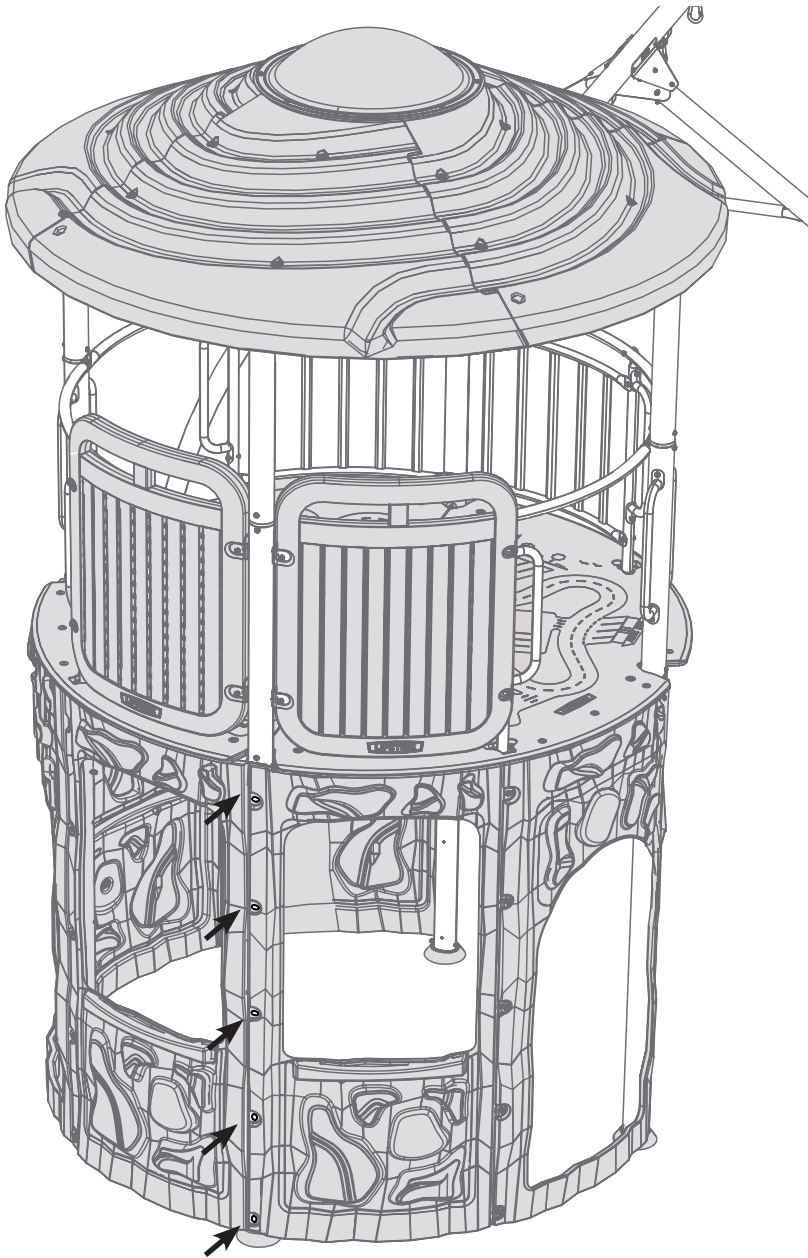

Exterior view / Vue extérieure / Vista exterior

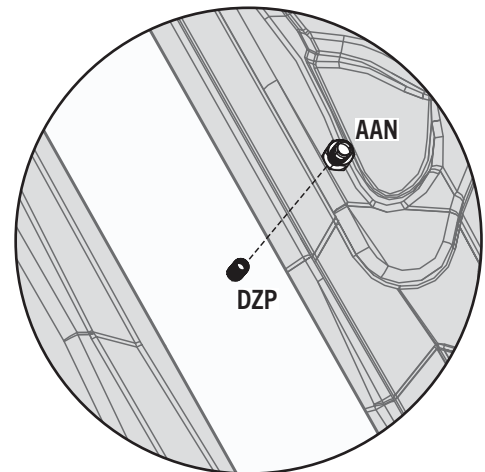

Interior view / Vue intérieure / Vista interior

SECTION 5 (CONTINUED) / SECTION 5 (SUITE) / SECCIÓN 5 (CONTINUACIÓN)

TOOLS AND HARDWARE REQUIRED / OUTILS ET QUINCAILLERIE REQUIS / INSTRUMENTAL Y HERRAJE REQUERIDOS

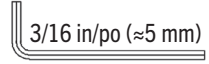

(1)

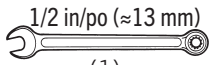

(1)

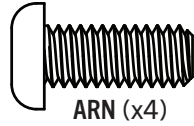

ARN (x4)

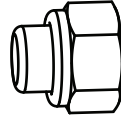

AAN (x4)



DZX (x8)

5.11

- Secure one **climbing wall panel (DZY)** onto the left side of one **window wall panel (DZZ)**.
- Fixer un **panneau mural d'escalade (DZY)** sur le côté gauche d'un **panneau mural de fenêtre (DZZ)**.
- Fijar un **muro de ascenso (DZY)** al lado izquierdo de un **panel de pared de ventana (DZZ)**.

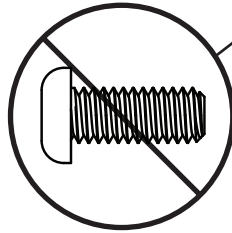

- *Do not insert a bolt in this location until instructed.*
- *Ne pas insérer de boulon dans cet endroit avant d'y être invité.*
- *No insertar un perno en esta ubicación hasta que lo indique.*

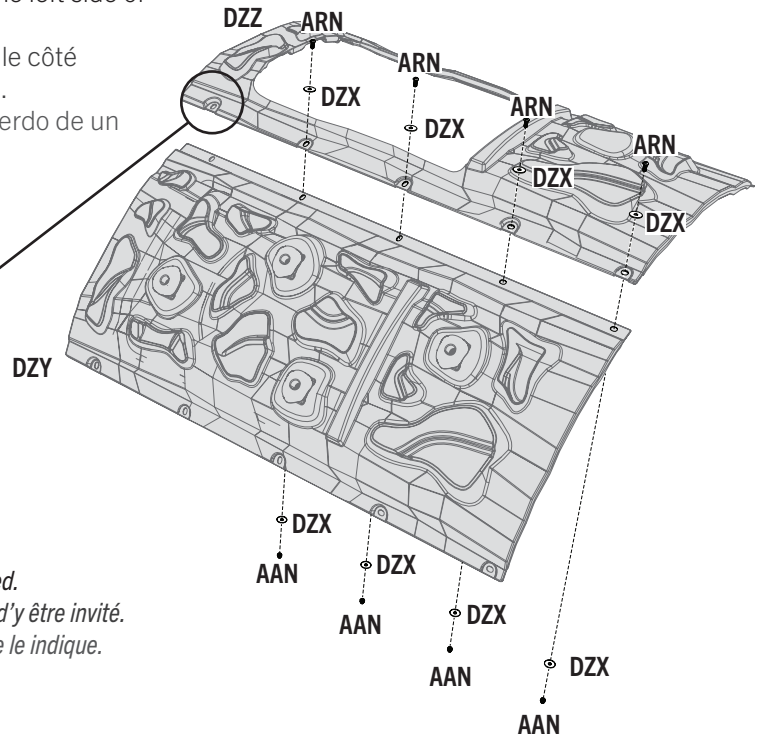

5.12

- Slide the right side of the wall assembly underneath the wall assembly to the right.
- Glissez le côté droit de l'assemblage des murs sous l'assemblage des murs à droite.
- Deslice la parte derecha de muro de ensamble debajo del muro de ensamble hacia la derecha.

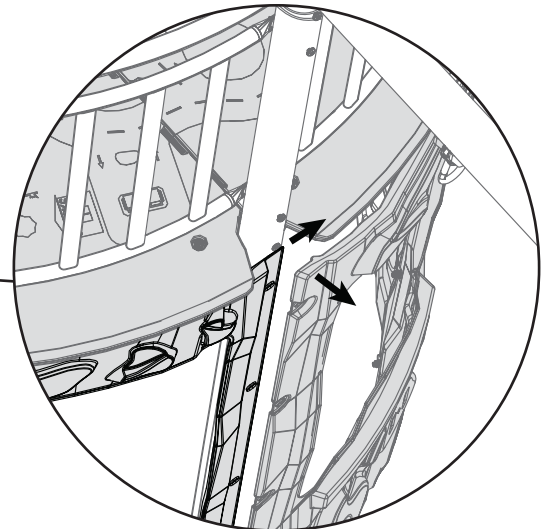
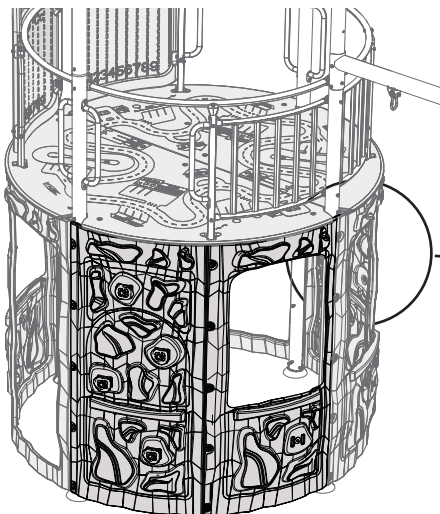

► SECTION 5 (CONTINUED) / SECTION 5 (SUITE) / SECCIÓN 5 (CONTINUACIÓN)

TOOLS AND HARDWARE REQUIRED / OUTILS ET QUINCAILLERIE REQUIS / INSTRUMENTAL Y HERRAJE REQUERIDOS

3/16 in/po (≈5 mm)

(1)

1/2 in/po (≈13 mm)

(1)

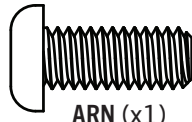

ARN (x1)

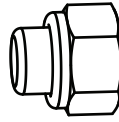

AAN (x1)



DZX (x1)

5.13

- Secure the wall panel assembly from the previous step to the **bracket (DZX)** in the location indicated.
- Fixer l'assemblage du panneau mural de l'étape précédente au **support (DZX)** à l'endroit indiqué.
- Fijar el conjunto del panel de pared del paso anterior al **sopORTE (DZX)** en la ubicación indicada.

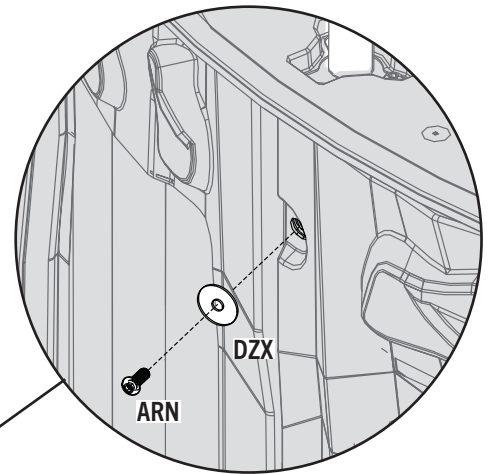
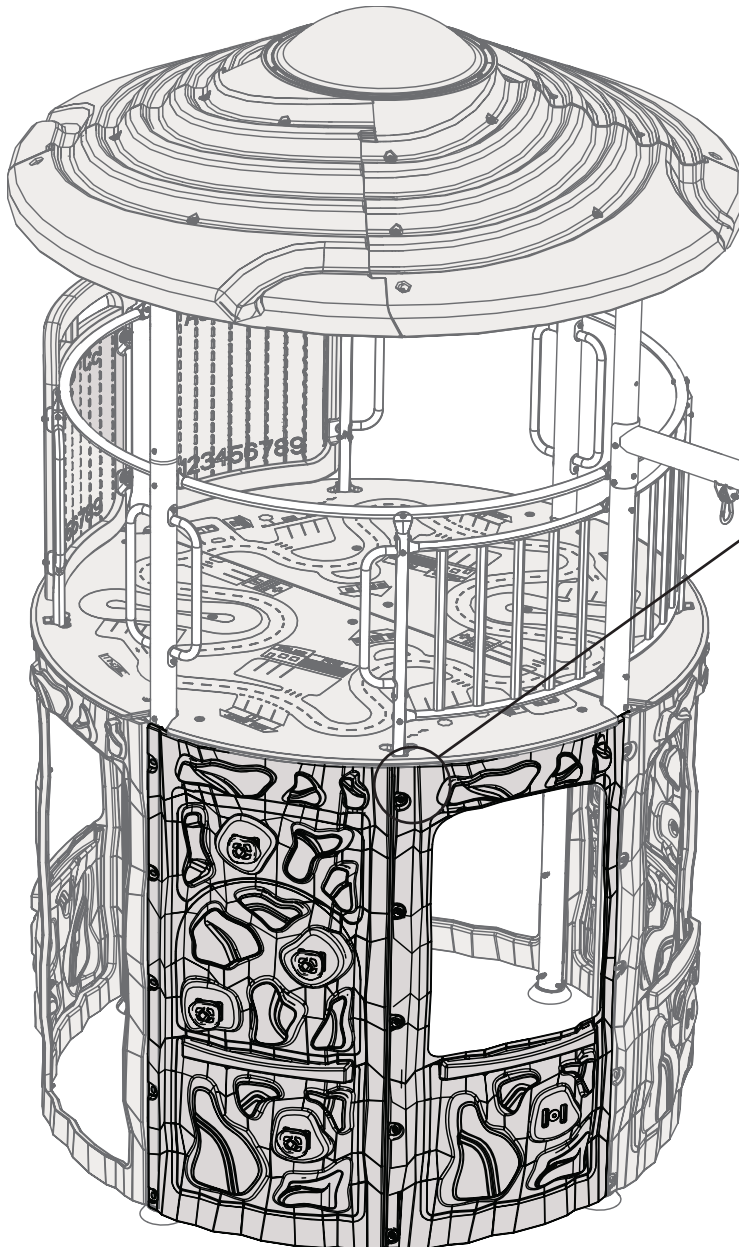

Exterior view / Vue extérieure / Vista exterior

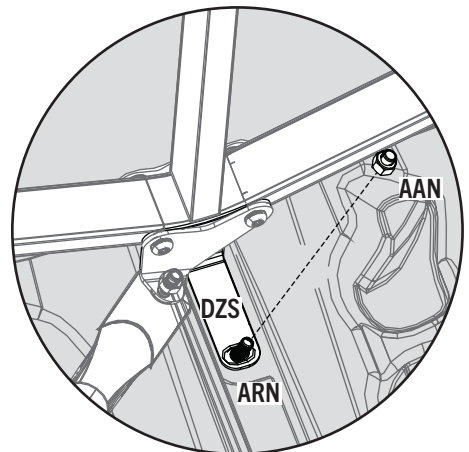

Interior view / Vue intérieure / Vista interior

► SECTION 5 (CONTINUED) / SECTION 5 (SUITE) / SECCIÓN 5 (CONTINUACIÓN)

TOOLS AND HARDWARE REQUIRED / OUTILS ET QUINCAILLERIE REQUIS / INSTRUMENTAL Y HERRAJE REQUERIDOS

3/16 in/po (≈5 mm)

(1)

1/2 in/po (≈13 mm)

(1)

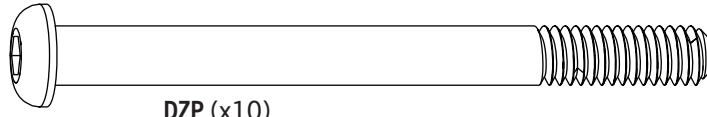

DZP (x10)

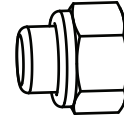

AAN (x10)



DZX (x10)

5.14

- Secure the wall assembly from the previous step to the deck poles in the locations indicated.
- Fixer l'assemblage mural de l'étape précédente au poteau de terrasse à l'aide de la quincaillerie indiquée.
- Fijar el conjunto de la pared del paso anterior al poste de la plataforma usando el herraje indicado.

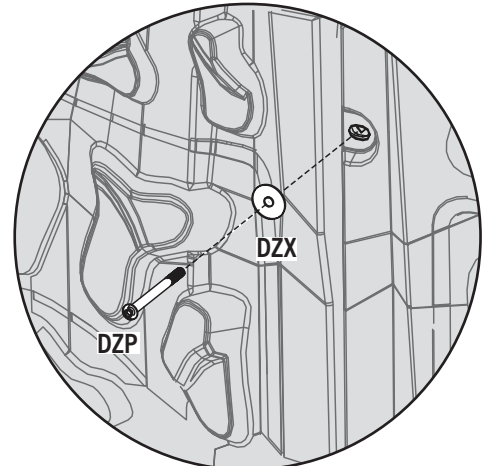
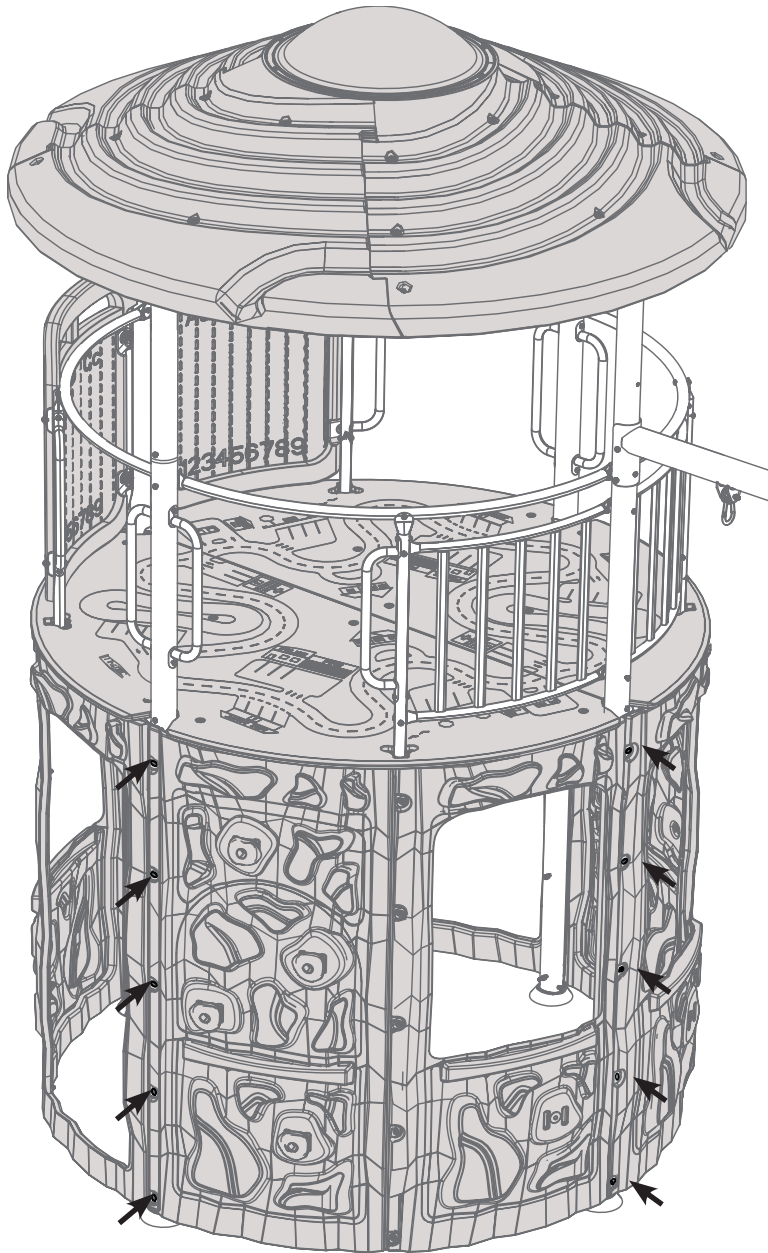

Exterior view / Vue extérieure / Vista exterior

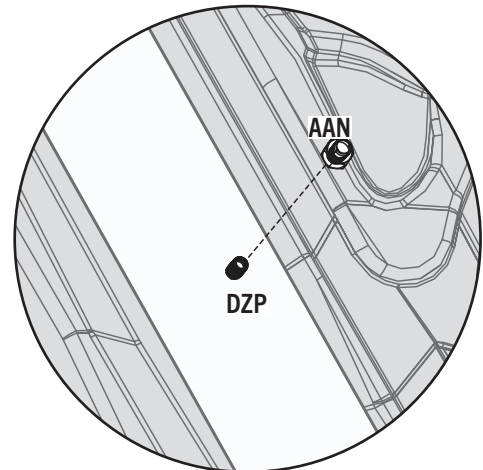

Interior view / Vue intérieure / Vista interior

6

CLIMBER, SLIDE & SWING ASSEMBLY / ASSEMBLAGE DE L'ÉCHELLE, DU TOBAGGAN & DES BALANÇOIRES / ENSAMBLAJE DE ESCALADOR, RESBALADILLA, Y COLUMPIO



HARDWARE REQUIRED / QUINCAILLERIE REQUISE / HERRAJE REQUERIDO

CONTENTS OF BOX 1 / CONTENU DE LA BOÎTE 1 / CONTENIDO DE LA CAJA 1



Hardware blister pack / Blister de quincaillerie / Blíster de herraje

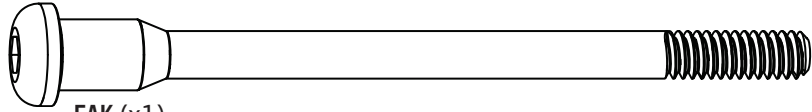
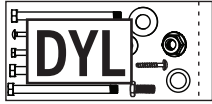

EAK (x1)

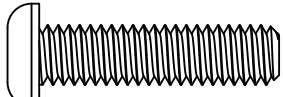

ARX (x2)

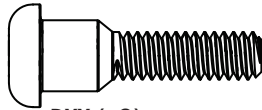

DXX (x2)

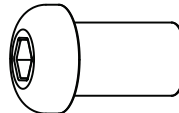

BTS (x3)

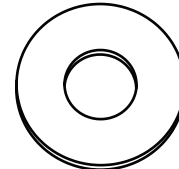

CVZ (x1)

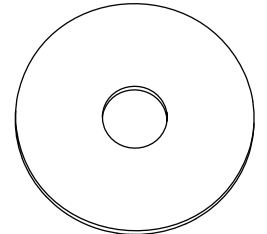

DZX (x1)

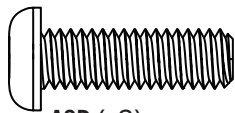

ASD (x3)

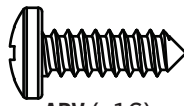

ARV (x16)

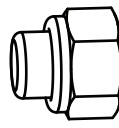

AAN (x5)

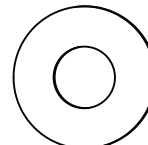

ARL (x8)

CONTENTS OF BOX 5 / CONTENU DE LA BOÎTE 5 / CONTENIDO DE LA CAJA 5



Hardware blister pack
Blister de quincaillerie
Blíster de herraje

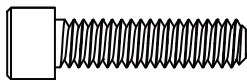

FEH (x4)



CLM (x8)

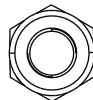

AZP (x4)



PARTS REQUIRED / PIEZAS REQUERIDAS / PIÈCES REQUISES

CONTENTS OF BOX 1 / CONTENU DE LA BOÎTE 1 / CONTENIDO DE LA CAJA 1



Parts bag
Sac de pièces
Bolsa de piezas



EAI (x2)



CAB (x1)



CAA (x1)

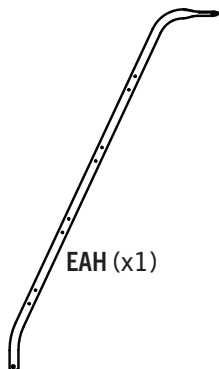

EAH (x1)

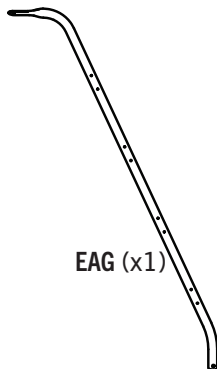

EAG (x1)

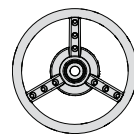

EIT (x1)

CONTENTS OF BOX 4 / CONTENU DE LA BOÎTE 4 /
CONTENIDO DE LA CAJA 4

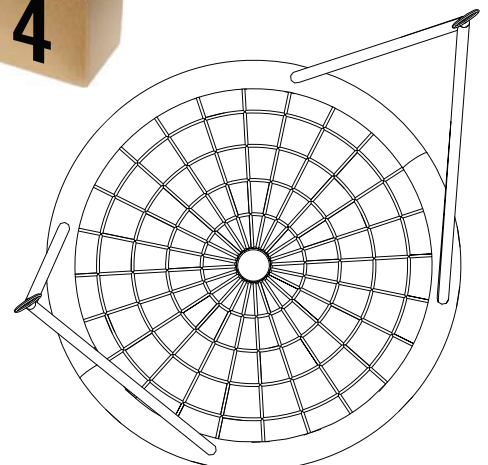

EZZ (x1)

6

CLIMBER, SLIDE & SWING ASSEMBLY / ASSEMBLAGE DE L'ÉCHELLE, DU TOBAGGAN & DES BALANÇOIRES / ENSAMBLAJE DE ESCALADOR, RESBALADILLA, Y COLUMPIO



PARTS REQUIRED / PIÈCES REQUISES / PIEZAS REQUERIDAS



CONTENTS OF BOX 1 / CONTENU DE LA BOÎTE 1 / CONTENIDO DE LA CAJA 1

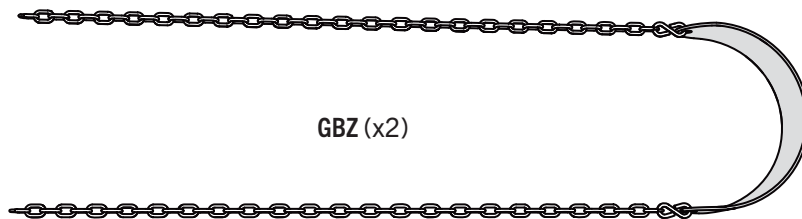
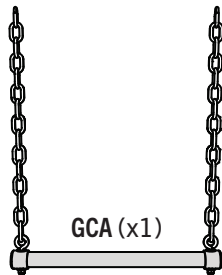

CONTENTS OF BOX 2 / CONTENU DE LA BOÎTE 2 / CONTENIDO DE LA CAJA 2

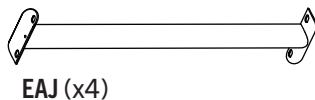

CONTENTS OF BOX 5
CONTENU DE LA BOÎTE 5
CONTENIDO DE LA CAJA 5

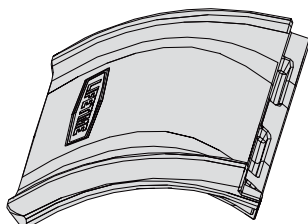

FHV (x1)

LARGE PLASTIC PARTS
GRANDES PIÈCES EN PLASTIQUE
PIEZAS GRANDES DE PLÁSTICO

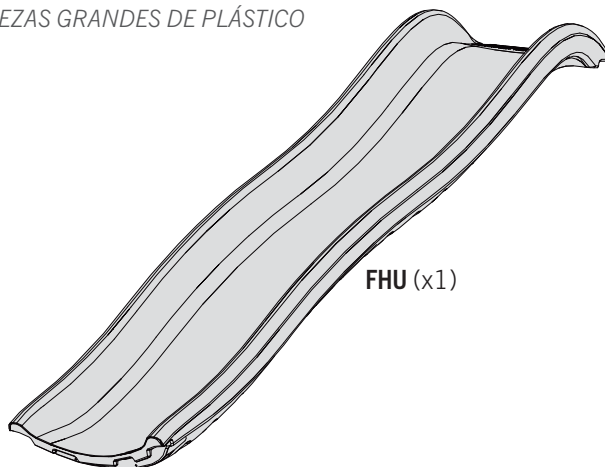

FHU (x1)



TOOLS REQUIRED / OUTILS REQUIS / INSTRUMENTAL REQUERIDO

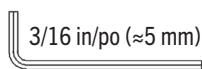

(2)

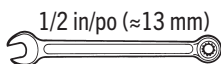

(1)



(1)

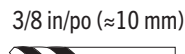

(1)

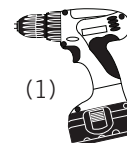

(1)

► SECTION 6 (CONTINUED) / SECTION 6 (SUITE) / SECCIÓN 6 (CONTINUACIÓN)

TOOLS AND HARDWARE REQUIRED / OUTILS ET QUINCAILLERIE REQUIS / INSTRUMENTAL Y HERRAJE REQUERIDOS

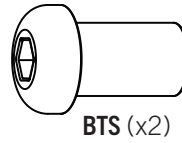
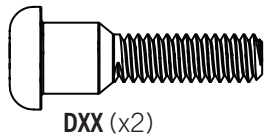
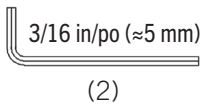

- If you have trouble with this section, scan the code below to view a video on how to assemble the climber, slide and swing assembly.
- Si vous avez des problèmes avec cette section, scannez le code en bas pour voir un vidéo de l'assemblage de l'échelle, du toboggan, et des balançoires.
- Si tiene problemas con esta sección, escanee el código abajo para ver un video del ensamble de escalador, resbaladilla, y columpio.

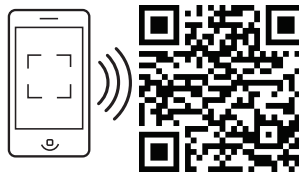

<http://go.lifetime.com/climberslideswingassembly>

6.1

- Secure the **caps (EAI)** to the **left and right climber legs (EAG & EAH)** with the hardware shown.
- Attachez bien les **capuchons supérieurs (EAI)** aux **rails arqués de l'échelle droit et gauche (EAG & EAH)** à l'aide de la quincaillerie indiquée.
- Fije las **tapas superiores (EAI)** a la izquierda y a la derecha de las **patas arqueadas del escalador (EAG y EAH)** con el herraje indicado.

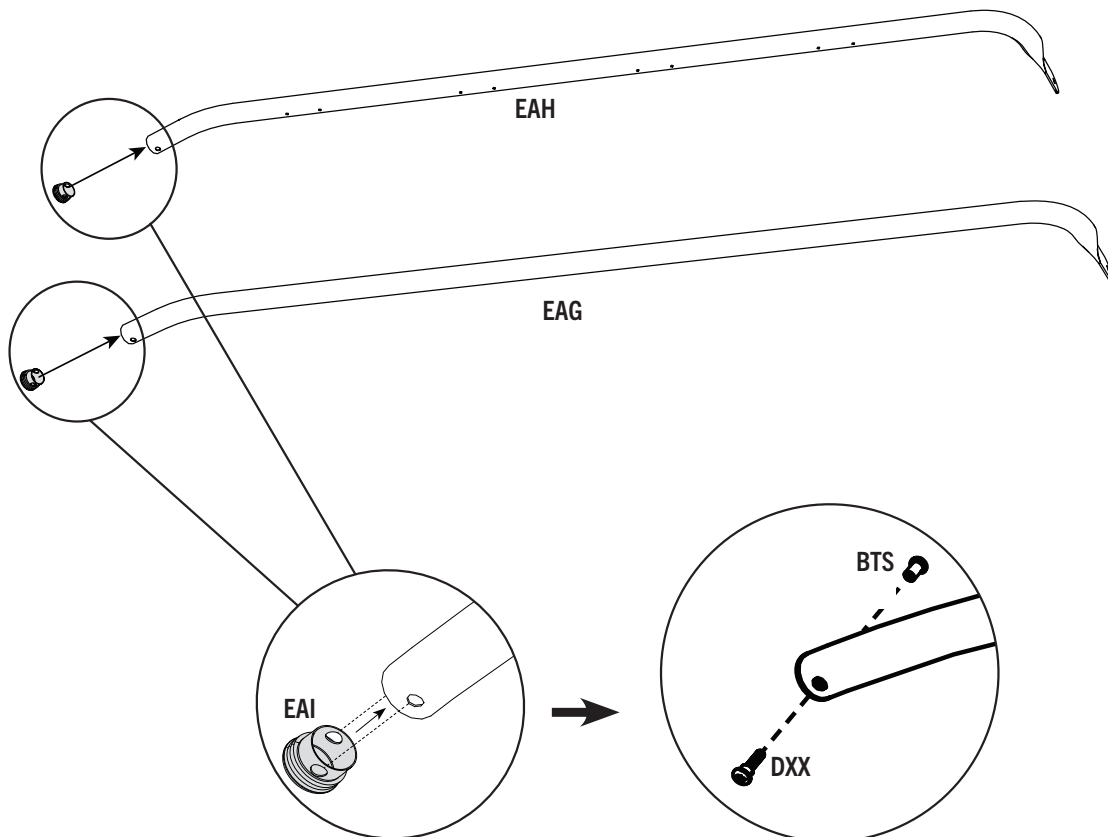

► SECTION 6 (CONTINUED) / SECTION 6 (SUITE) / SECCIÓN 6 (CONTINUACIÓN)

TOOLS AND HARDWARE REQUIRED / OUTILS ET QUINCAILLERIE REQUIS / INSTRUMENTAL Y HERRAJE REQUERIDOS

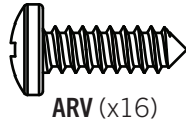
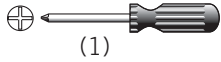

6.2

- Attach the **rungs (EAJ)** to one of the **climber legs (EAG or EAH)**. **EAG is shown.**
- Attachez bien les **barreaux (EAJ)** à l'un des **rails arqués (EAG ou EAH)**. **EAG est illustré.**
- Sujete bien los **escalones (EAJ)** a uno de los **rieles arqueados (EAG o EAH)**. **EAG está ilustrado.**

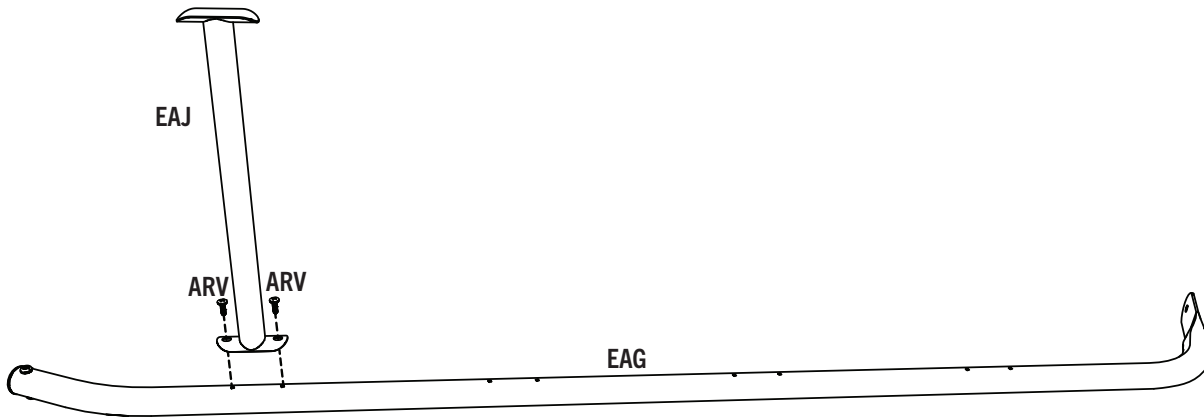

- Only finger-tighten the hardware.
- Ne serrer la quincaillerie qu'à la main.
- Apretar este herraje sólo con los dedos.

- ! Repeat this step until all four (4) rungs are attached.
- ! Répéter cette étape pour assembler les quatre (4) barreaux.
- ! Repetir este paso hasta sujetar todos los cuatro (4) peldaños.

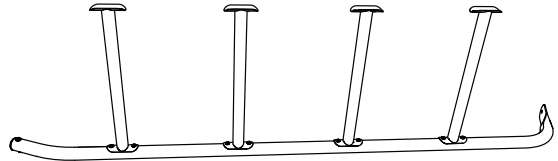

6.3

- Attach the remaining **climber leg (EAG or EAH, EAH is shown)** to the assembly.
- Attachez bien le **rail arqué (EAG ou EAH, EAH est illustré)** restant à l'assemblage.
- Sujete bien el **riel arqueado (EAG o EAH, EAH está ilustrado)** restante al ensamble.

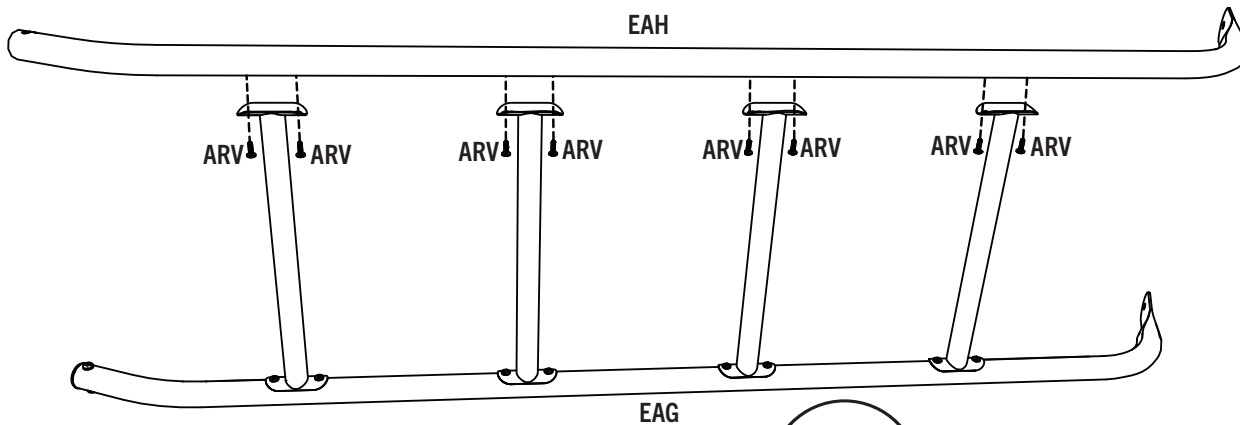

- ! Tighten the hardware shown.
- ! Serrer la quincaillerie indiquée.
- ! Apretar el herraje indicado.

SECTION 6 (CONTINUED) / SECTION 6 (SUITE) / SECCIÓN 6 (CONTINUACIÓN)

TOOLS AND HARDWARE REQUIRED / Outils et quincaillerie requis / Instrumental y herraje requeridos

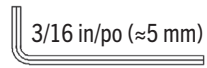

(1)

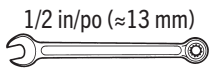

(1)



3/8 in/po (≈10 mm)

(1)

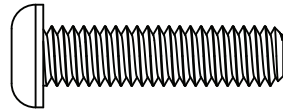

ARX (x2)

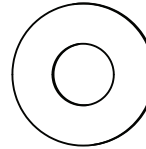

ARL (x2)

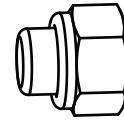

AAN (x2)

6.4

- Drill the holes from underneath the deck.
- Percez les trous par le dessous de la plateforme.
- Taladrar orificios desde debajo de la cubierta.

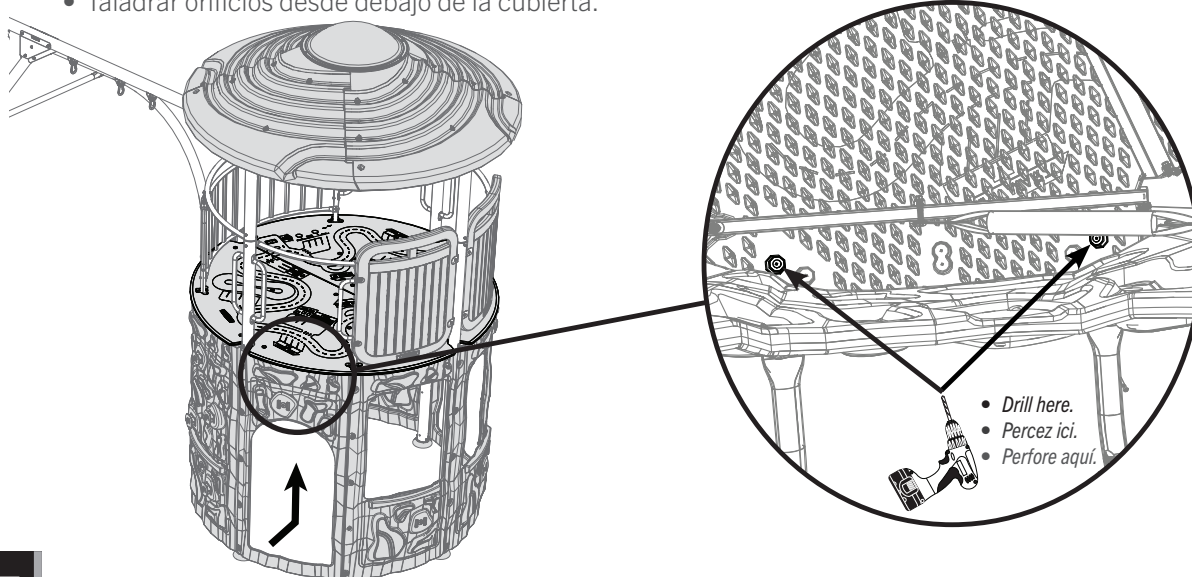

- Drill here.
- Percez ici.
- Perfore aquí.

6.5

- Secure the climber assembly **between** the deck and the deck frame.
- Attachez bien l'échelle **entre** le pont et la charpente du pont.
- Sujete bien la escalera **entre** la plataforma y el armazón de la plataforma.

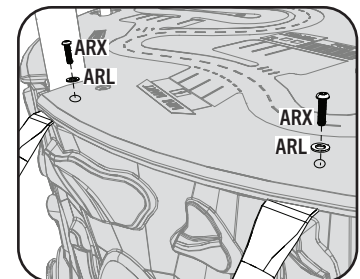
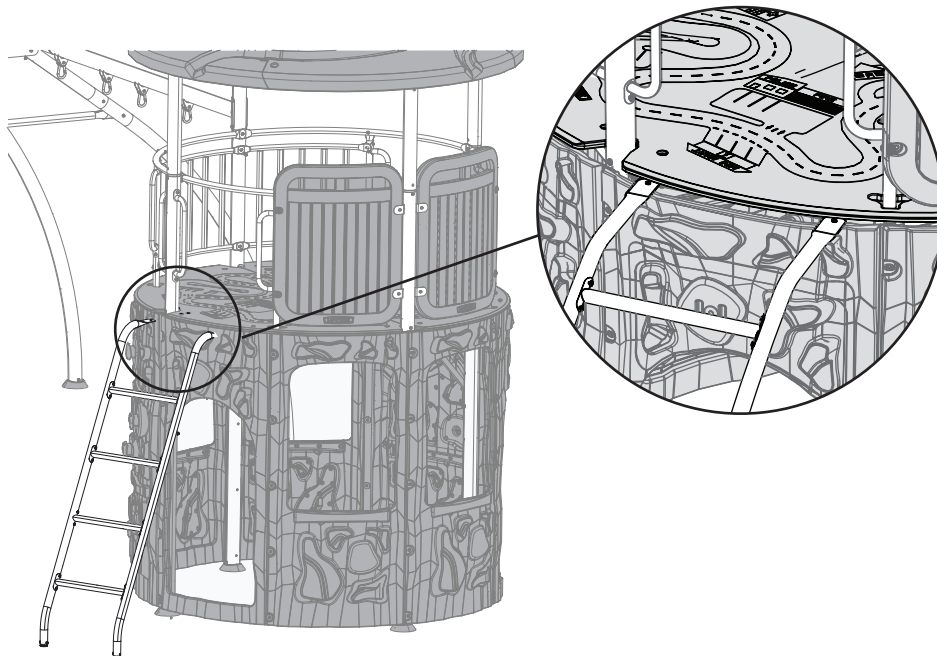

Top of deck view / Dessus de la plateforme / Vista superior de la plataforma

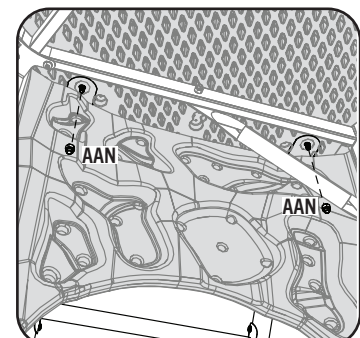

Under deck view / Dessous de la plateforme / Vista inferior de la plataforma

► SECTION 6 (CONTINUED) / SECTION 6 (SUITE) / SECCIÓN 6 (CONTINUACIÓN)

TOOLS AND HARDWARE REQUIRED / OUTILS ET QUINCAILLERIE REQUIS / INSTRUMENTAL Y HERRAJE REQUERIDOS

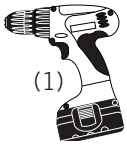

3/8 in/po (≈10 mm)

(1)



6.6

- Drill holes from underneath the deck.
- Percez des trous de la surface inférieure du pont.
- Taladre orificios desde debajo de la cubierta.

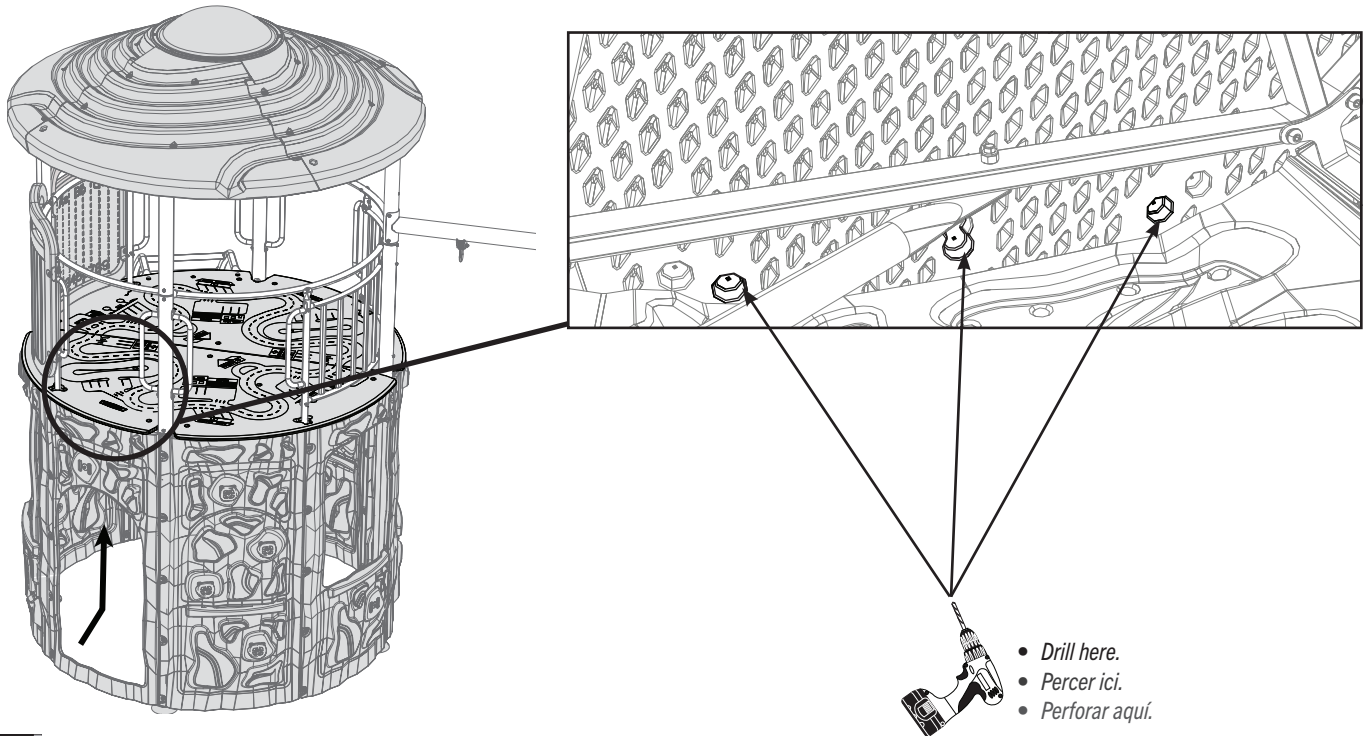

- Drill here.
- Percer ici.
- Perforar aquí.

6.7

- The slide assembly has two parts, the **upper slide section (FHU)** and the **lower slide section (FHV)**. These parts have interlocking ridges that hold the slide together with hardware to secure them.
- La glissoire se compose de deux parties, la **partie supérieure (FHU)** et la **partie inférieure (FHV)**. Celles-ci se fixent l'une à l'autre au moyen d'un système d'emboîtement et de pièces de quincaillerie.
- El ensamble del tobogán tiene dos piezas, la **sección superior del tobogán (FHU)** y la **sección inferior del tobogán (FHV)**. Estas piezas tienen crestas entrelazadas que mantienen el tobogán unido con el herraje que las fija.

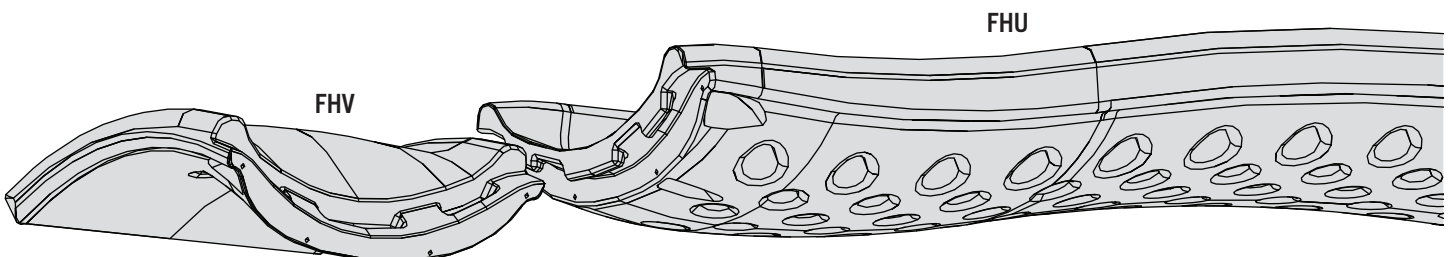

► SECTION 6 (CONTINUED) / SECTION 6 (SUITE) / SECCIÓN 6 (CONTINUACIÓN)

TOOLS AND HARDWARE REQUIRED / OUTILS ET QUINCAILLERIE REQUIS / INSTRUMENTAL Y HERRAJE REQUERIDOS

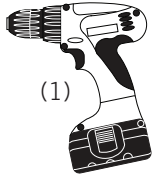

3/8 in/po (≈10 mm)
(1)



6.8

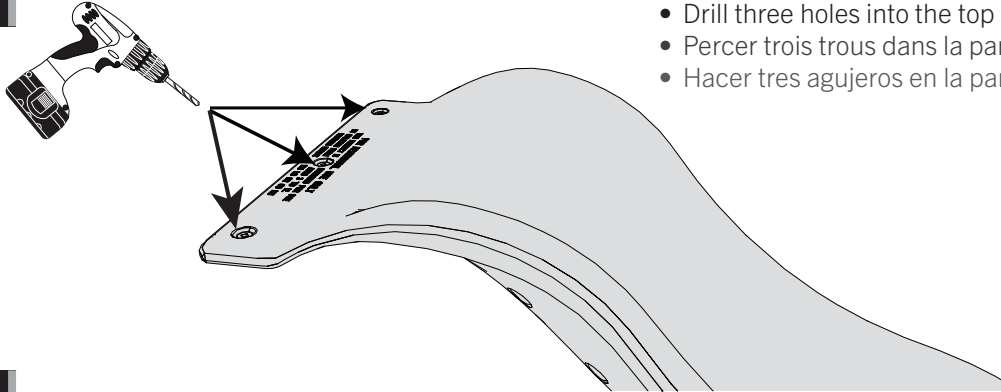

- Drill three holes into the top part of the slide.
- Percer trois trous dans la partie supérieure de la glissoire.
- Hacer tres agujeros en la parte superior del tobogán.

6.9

- Drill four holes into the bottom part of the slide.
- Percer quatre trous dans la partie inférieure de la glissoire.
- Hacer cuatro agujeros en la parte inferior del tobogán.

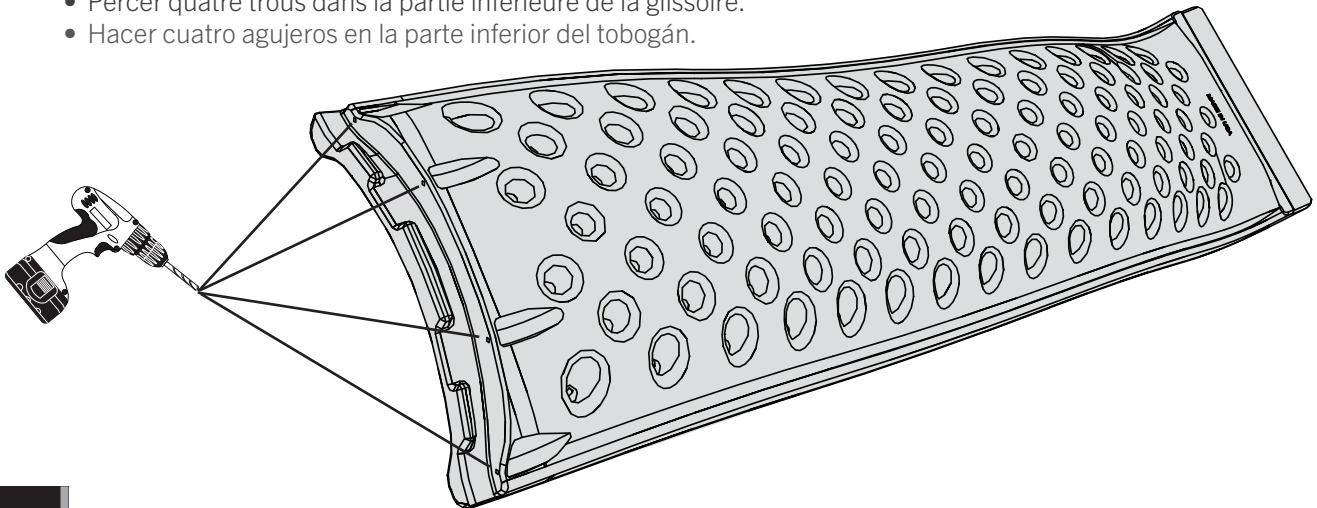

6.10

- Drill four holes into the **lower slide section (FHV)**.
- Percer quatre trous dans la **partie inférieure (FHV)**.
- Hacer cuatro agujeros en la **sección inferior del tobogán (FHV)**.

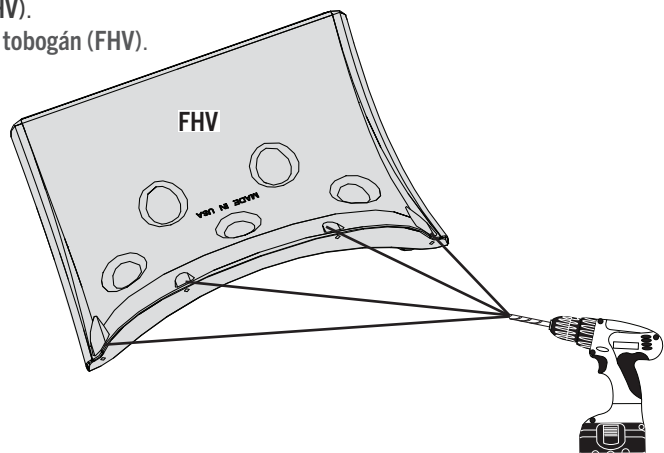

► SECTION 6 (CONTINUED) / SECTION 6 (SUITE) / SECCIÓN 6 (CONTINUACIÓN)

TOOLS AND HARDWARE REQUIRED / OUTILS ET QUINCAILLERIE REQUIS / INSTRUMENTAL Y HERRAJE REQUERIDOS

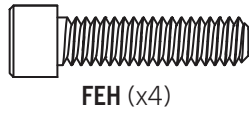
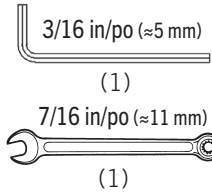

6.11

- Place the slide parts upside-down. Slide the **lower slide section (FHV)** onto the **upper slide section (FHU)** until they align in place.
- Placer les deux parties de la glissière à l'envers. Insérer le bout de la **partie inférieure (FHV)** dans le bout de la **partie supérieure (FHU)** jusqu'à un emboîtement parfait.
- Colocar las piezas del tobogán boca abajo. Deslizar la **sección inferior del tobogán (FHV)** hacia la **sección superior del tobogán (FHU)** hasta que se alineen en su lugar.

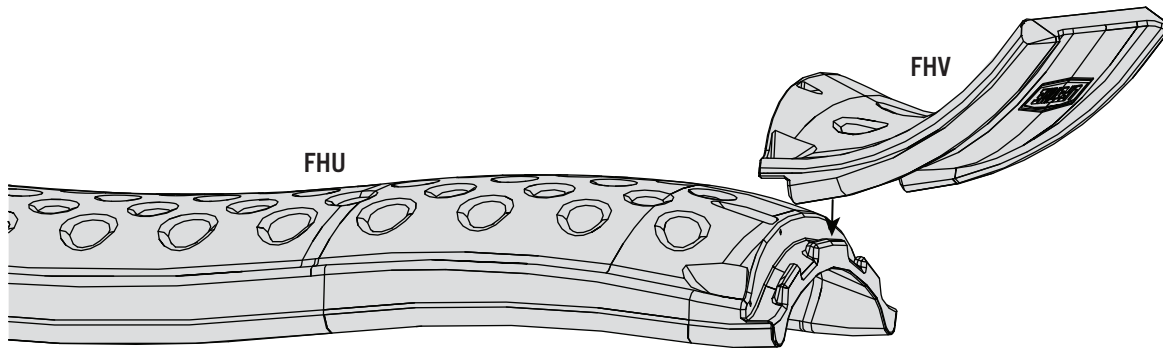

6.12

- Secure the slide parts with the hardware indicated.
- Avec la quincaillerie indiquée, fixer la glissière ensemble.
- Fijar las piezas del tobogán con el herraje indicado.

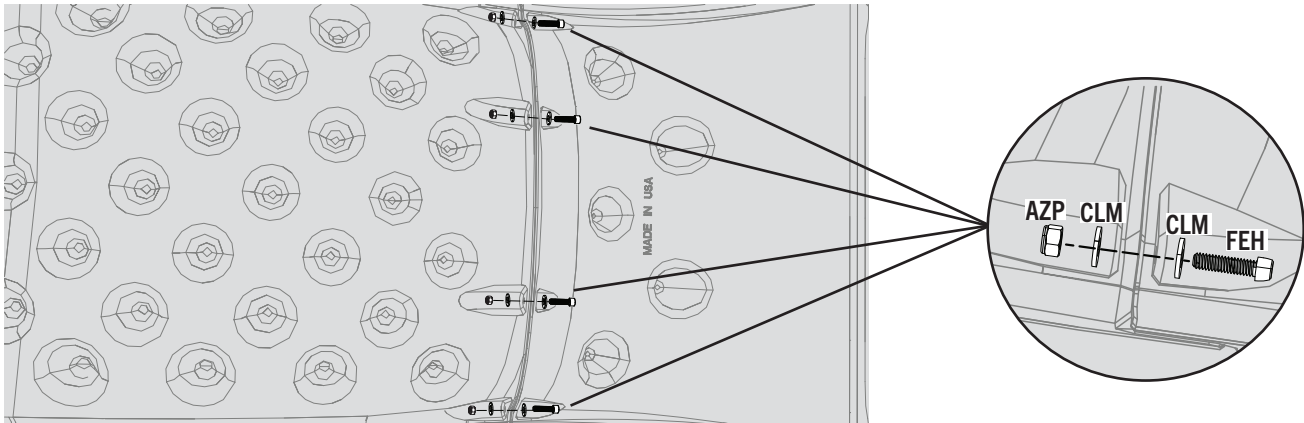

► SECTION 6 (CONTINUED) / SECTION 6 (SUITE) / SECCIÓN 6 (CONTINUACIÓN)

TOOLS AND HARDWARE REQUIRED / OUTILS ET QUINCAILLERIE REQUIS / INSTRUMENTAL Y HERRAJE REQUERIDOS

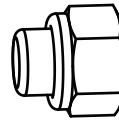
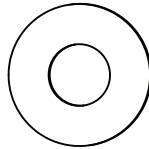
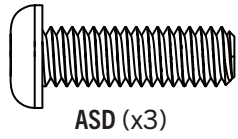
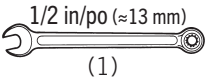
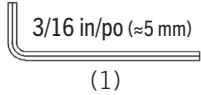

ARL (x6)

AAN (x3)

6.13

- Secure the slide with the hardware indicated.
- Avec la quincaillerie indiquée, fixer la glissière ensemble.
- Fijar el tobogán con el herraje indicado.

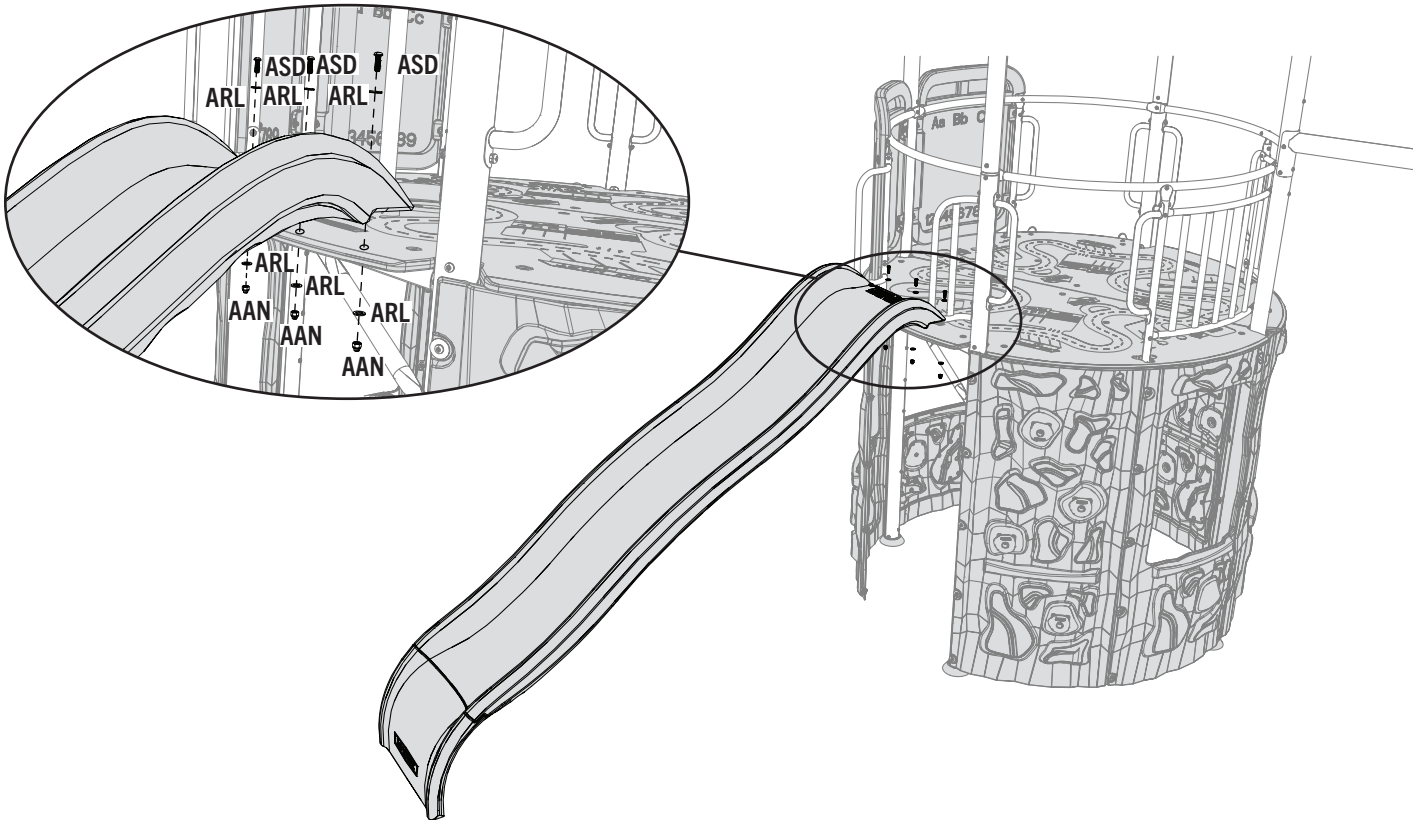

CAUTION / ATTENTION / PRECAUCIÓN



- Slide can get hot in direct sunlight. It is not recommended that a slide be installed facing the sun.
- Le toboggan peut se chauffer lorsqu'il est exposé au soleil direct. Il n'est pas recommandé d'installer le toboggan orienté vers le soleil.
- El tobogán puede calentarse en sol directo. No se recomienda instalar el tobogán orientado al sol.

► SECTION 6 (CONTINUED) / SECTION 6 (SUITE) / SECCIÓN 6 (CONTINUACIÓN)

TOOLS AND HARDWARE REQUIRED / OUTILS ET QUINCAILLERIE REQUIS / INSTRUMENTAL Y HERRAJE REQUERIDOS

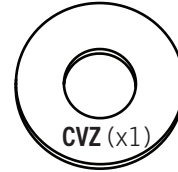
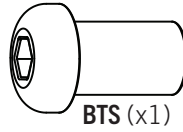
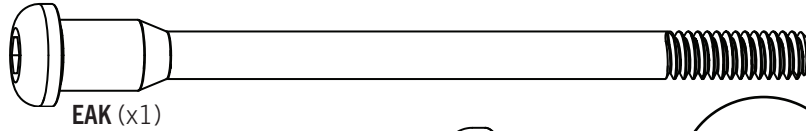
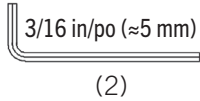

6.14

- Attach the **steering wheel (EIT)** and the **steering wheel clicker (CAB)** to the pole between the metal barriers with the hardware indicated.
- Fixez le **volant (EIT)** et le **sélecteur de volant (CAB)** au poteau situé entre les barrières métalliques avec la quincaillerie indiquée.
- Sujete el **volante (EIT)** y el **contador del volante (CAB)** en el poste entre las barreras metálicas con el herraje indicado.

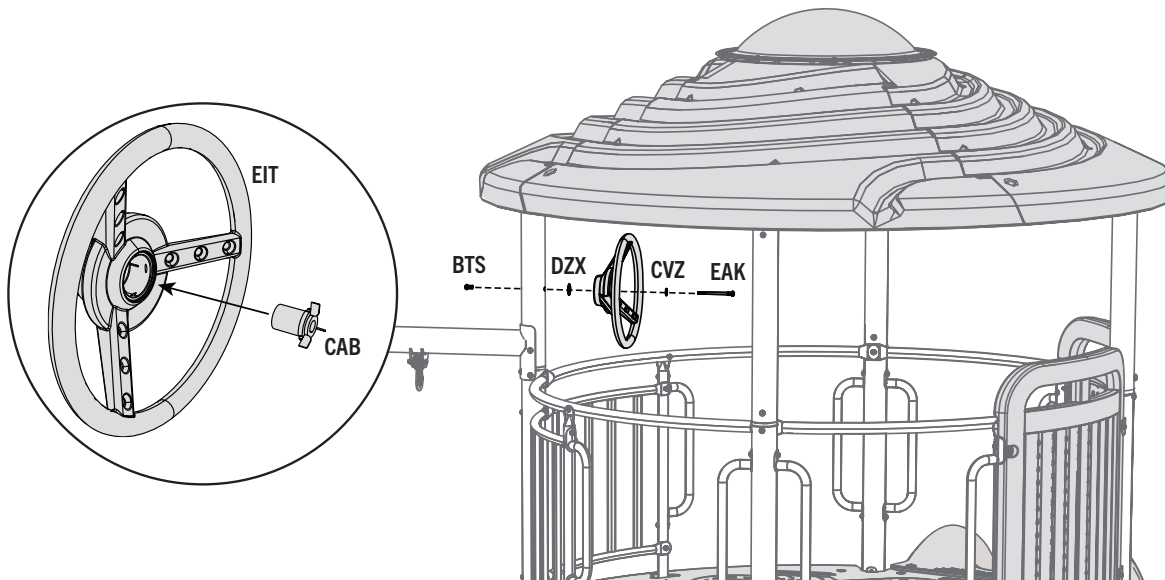

- *Do not overtighten the hardware. The steering wheel will not be able to rotate.*
- *Ne serrez pas trop la quincaillerie. Le volant ne pourra pas tourner.*
- *No apriete excesivamente la tornillería, La rueda de dirección no podrá girar.*

6.15

- Place the **cap (CAA)** inside the steering wheel to cover the hardware.
- Placez le **capuchon (CAA)** à l'intérieur du volant pour couvrir la quincaillerie.
- Coloque el **tapón (CAA)** dentro del volante para cubrir el herraje.

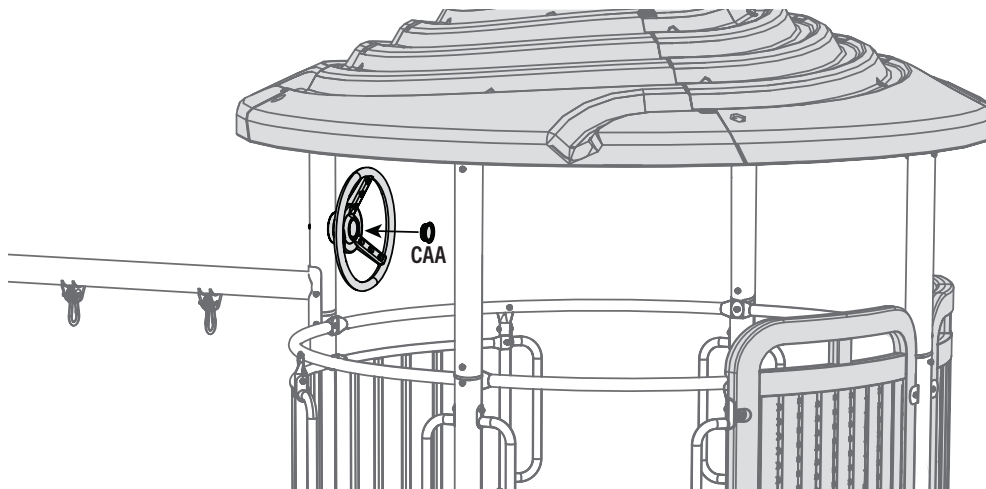

► SECTION 6 (CONTINUED) / SECTION 6 (SUITE) / SECCIÓN 6 (CONTINUACIÓN)

TOOLS AND HARDWARE REQUIRED / OUTILS ET QUINCAILLERIE REQUIS / INSTRUMENTAL Y HERRAJE REQUERIDOS



6.16

- Attach the **belt swings (GBZ)**, the **spider swing (EZZ)**, and the **trapeze swing (GCA)** to the swing bar as shown.
- Attachez les **courroies de balançoire (GBZ)**, la **balançoire (EZZ)**, et le **trapèze de balançoire (GCA)** à la quincaillerie de balançoire comme montré.
- Sujete los **columpios de cinturón (GBZ)**, el **columpio (EZZ)**, y el **columpio de trapecio (GCA)** a los herraje del columpio como se muestra.



- After completing this step, ensure all hardware has been securely fastened.
- Après avoir complété cette étape, assurez-vous que la quincaillerie sont bien attachés.
- Después de completar este paso, asegúrese de que todos los tornillos hayan sido fijados de forma segura.

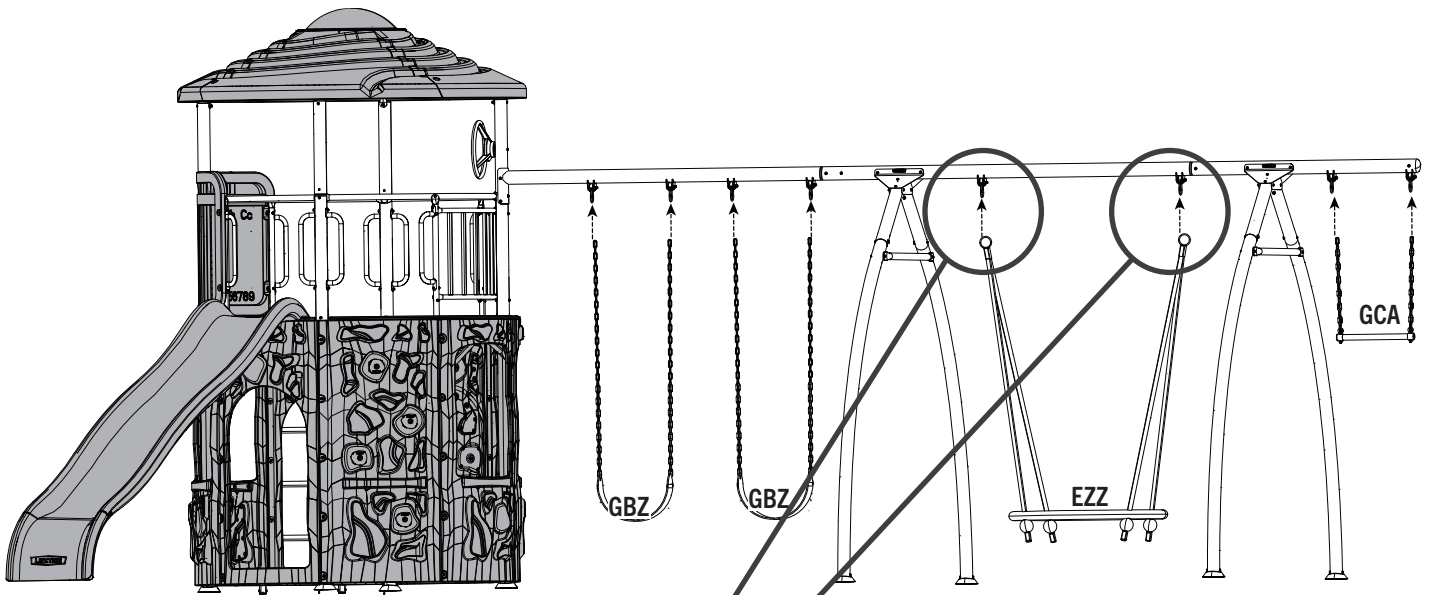

- The spider swing (EZZ) will stretch over time.
- La balançoire (EZZ) se détendra au fil du temps.
- El columpio (EZZ) se estirará conforme pasa el tiempo.

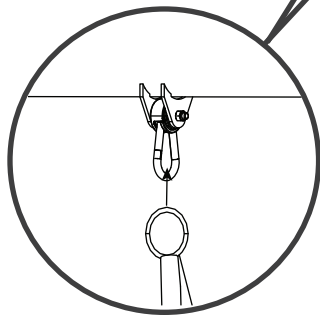

- A bag of spare hardware is included with this system. Do not be alarmed that there is an unused hardware bag remaining after assembly is complete.
- Nous avons inclus un sac de quincaillerie supplémentaire avec ce système. Ne vous inquiétez pas qu'il y a un sac de quincaillerie non utilisée après avoir complété l'assemblage.
- Este sistema incluye una bolsa de herraje de repuesto. No se alarme al descubrir que hay una bolsa de herraje que sobra sin haber sido utilizada una vez completado el montaje.

7

ANCHOR INSTALLATION / INSTALLATION DES ANCRÉS / INSTALACIÓN DE LOS ANCLAJES



HARDWARE REQUIRED / QUINCAILLERIE REQUISE / HERRAJE REQUERIDO

CONTENTS OF BOX 1 / CONTENU DE LA BOÎTE 1 / CONTENIDO DE LA CAJA 1



Hardware bag
Sac de quincaillerie
Bolsa de herraje



EMG (x2)



EMI (x8)

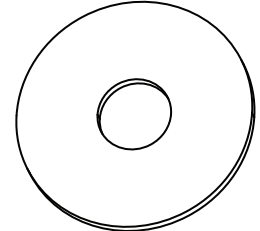

ENG (x2)



EMH (x1)



TOOLS REQUIRED / OUTILS REQUIS / INSTRUMENTAL REQUERIDO

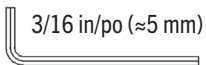

3/16 in/po (≈5 mm)

(2)

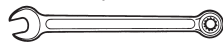

1/2 in/po (≈13 mm)

(1)



7 mm

(1)

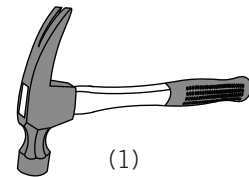

(1)

SECTION 7 (CONTINUED) / SECTION 7 (SUITE) / SECCIÓN 7 (CONTINUACIÓN)

TOOLS AND HARDWARE REQUIRED / OUTILS ET QUINCAILLERIE REQUIS / INSTRUMENTAL Y HERRAJE REQUERIDOS

3/16 in/po (≈5 mm)

(2)

1/2 in/po (≈13 mm)

(1)



7.1

- Locate the two **tower pole legs (GBR)** shown here.
- Repérez les deux **piéd de poteau de la tournée (GBR)** montré ici.
- Localice las dos **patas del poste de la torre (GBR)** que se muestran aquí.

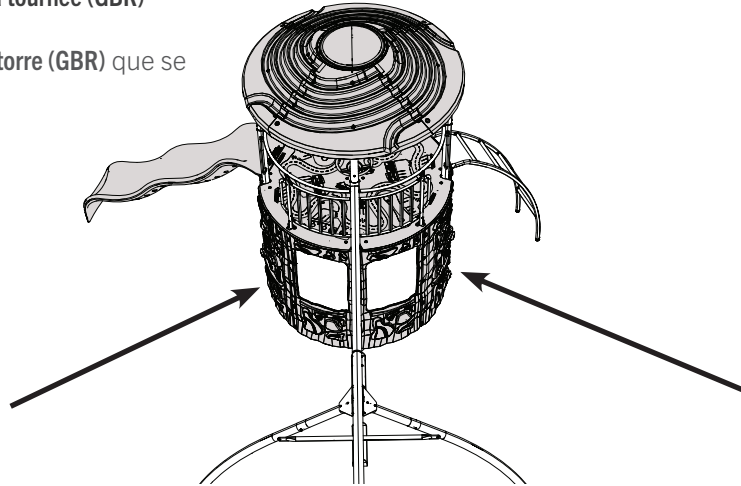

7.2

- Unscrew the **nut (AAN)** on the indicated **tower pole leg (GBR)**.
- Dévissez l'**écrou (AAN)** du **piéd du poteau de tour (GBR)** indiqué.
- Desenrosque la **tuerca (AAN)** en la **pata del poste de la torre (GBR)** indicada.

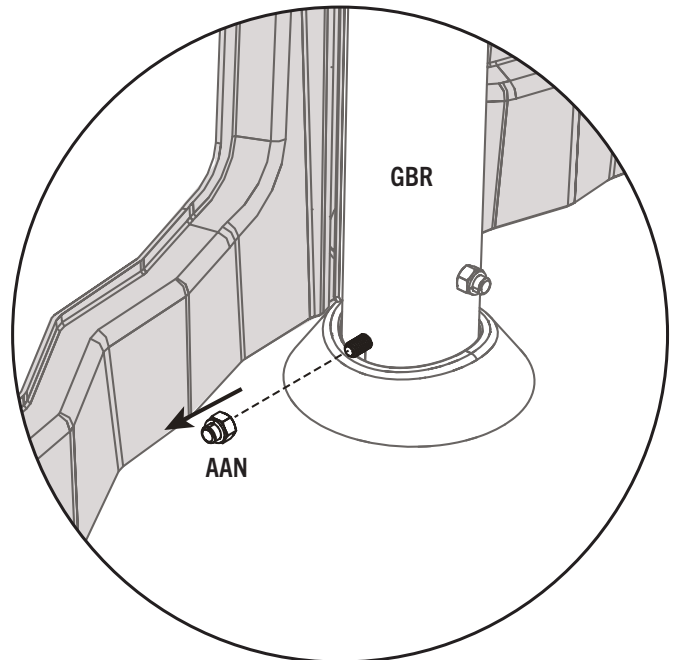
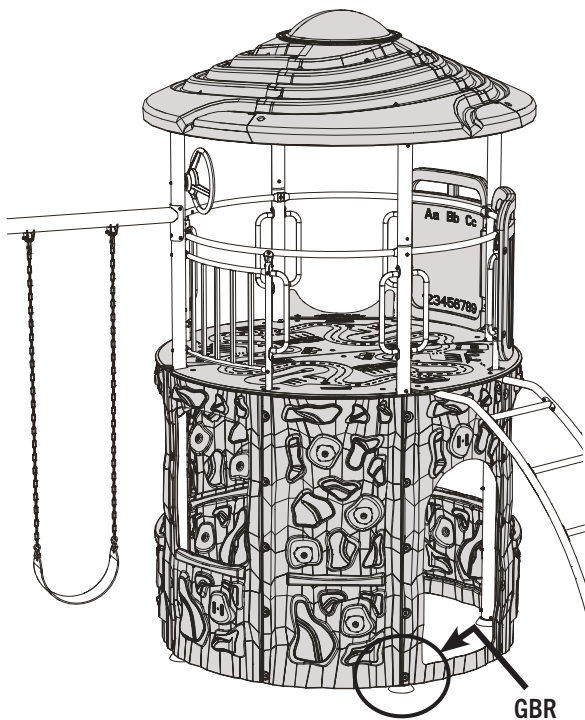

SECTION 7 (CONTINUED) / SECTION 7 (SUITE) / SECCIÓN 7 (CONTINUACIÓN)

TOOLS AND HARDWARE REQUIRED / OUTILS ET QUINCAILLERIE REQUIS / INSTRUMENTAL Y HERRAJE REQUERIDOS

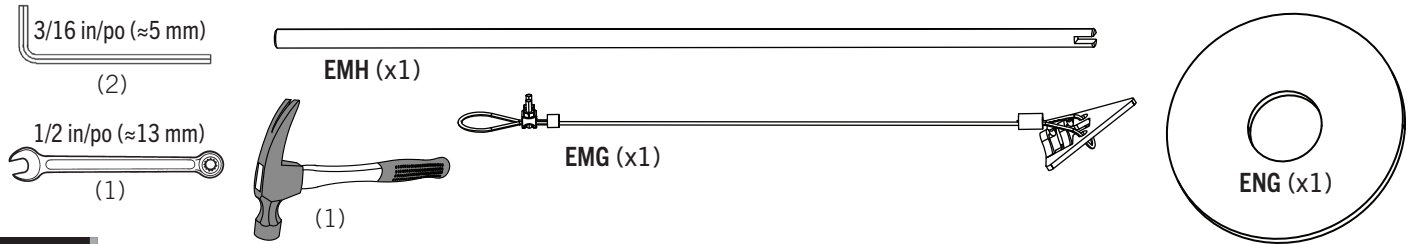

7.3

- Attach an **anchor (EMG)** and a **washer (ENG)** to the **tower pole leg (GBR)** using the **nut (AAN)** unscrewed in the last step.
- Attachez un **ancre (EMG)** et la **rondelle (ENG)** au **pied du poteau de tour (GBR)** en utilisant l'**écrou (AAN)** dévissée dans l'étape précédente.
- Fije un **ancla (EMG)** y una **rondana (ENG)** a la **pata del poste de la torre (GBR)** usando la **tuerca (AAN)** afloje en el último paso.

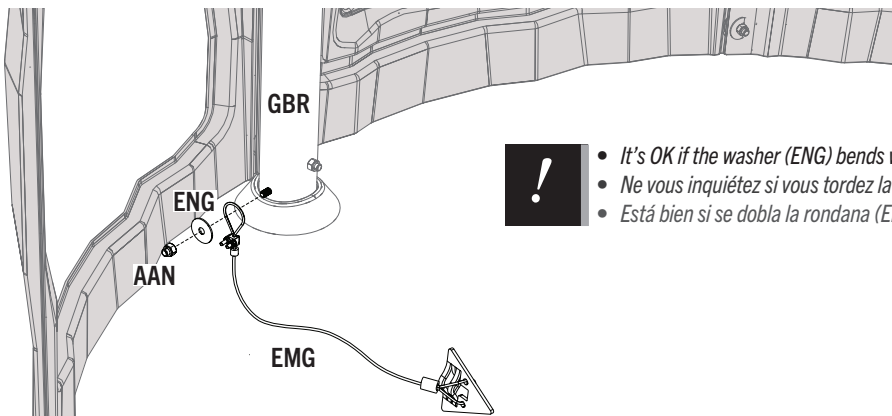

- **!** It's OK if the washer (ENG) bends when tightening the nut (AAN).
- Ne vous inquiétez si vous tordez la rondelle (ENG) lorsque vous vissez l'écrou à chape (AAN).
- Está bien si se dobla la rondana (ENG) al apretar la tuerca ciega (AAN).

7.4

- Insert the **anchoring rod (EMH)** into the anchor, then use a hammer to drive the anchor into the ground as close to the leg as possible. **Then, remove the rod.**
- Insérez le **tige d'ancrage (EMH)** dans l'ancre, ensuite utilisez un marteau pour enfoncer l'ancre dans le sol au plus près possible du pied. **Ensuite, retirez le tige.**
- Inserte la **varilla de anclaje (EMH)** en el anclaje y, a continuación, utilice un martillo para hundir el ancla en la tierra tan cerca como sea posible a la pata. **A continuación, quite la varilla.**

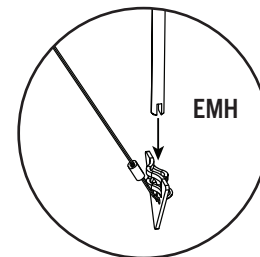
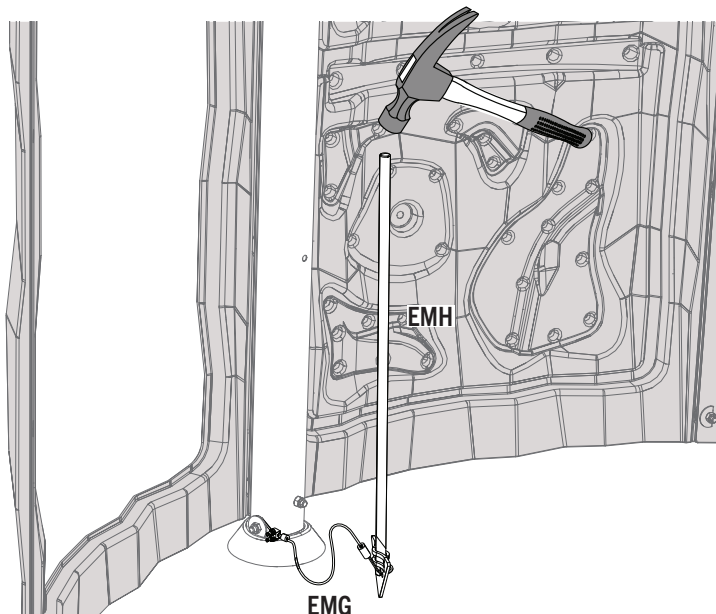

- **!** The anchor should be driven at least 12 inches into the ground! More, if possible.
- Il faut enfoncer l'ancre au moins 12 po (≈31 cm) dans le sol ! Ou plus, si possible.
- ¡El ancla debe estar enterrada por lo menos a 12 pulgadas de profundidad! Incluso más, si es posible.

► SECTION 7 (CONTINUED) / SECTION 7 (SUITE) / SECCIÓN 7 (CONTINUACIÓN)

TOOLS AND HARDWARE REQUIRED / OUTILS ET QUINCAILLERIE REQUIS / INSTRUMENTAL Y HERRAJE REQUERIDOS

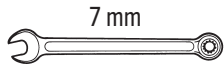

(1)



EMI (x4)

7.5

- Now, remove any slack in the cable (**Fig. 1**), then tighten the nuts already on the cable as shown (**Fig. 2**). Secure two additional sets of **nuts (EMI)** (**Fig. 3, 4**) to the cable to cover any exposed threads.
- Maintenant, éliminez tout jeu du câble (**Fig. 1**), ensuite serrez bien les écrous qui sont déjà sur le câble comme illustré (**Fig. 2**). Attachez deux jeux d'**écrous (EMI)** (**Fig. 3, 4**) supplémentaires au câble pour couvrir du filetage exposé.
- Ahora, elimine cualquier holgura en el cable (**Fig. 1**) y, a continuación, apriete las tuercas ya en el cable como se muestra (**Fig. 2**). Fije dos juegos de **tuercas (EMI)** adicionales (**Fig. 3, 4**) al cable para cubrir todo tipo de roscas expuestas.

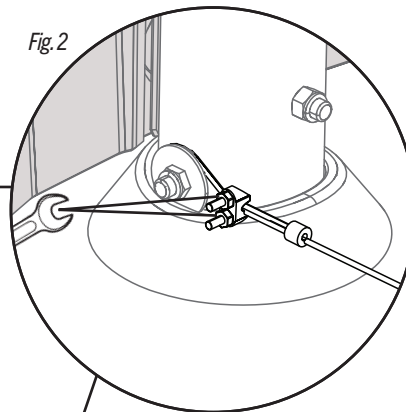
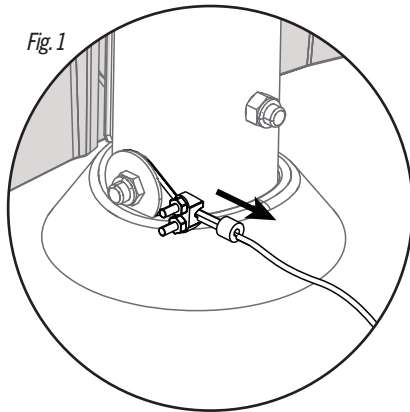

- Tighten the nuts already on the cable.
- Serrez bien les écrous qui sont déjà sur le câble.
- Apriete las tuercas que ya están en el cable.

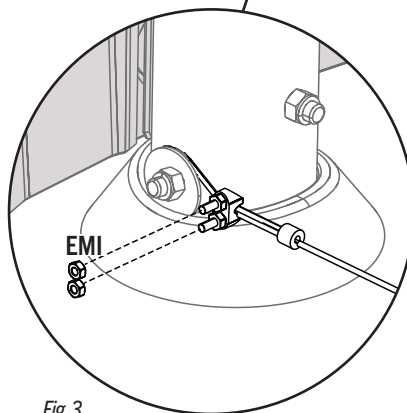

- Secure two nuts
- Attachez deux d'écrous
- Fije dos tuercas

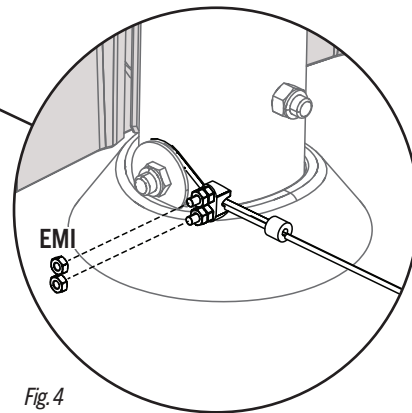

- Secure two additional nuts
- Attachez deux jeux d'écrous
- Fije dos tuercas adicionales

► SECTION 7 (CONTINUED) / SECTION 7 (SUITE) / SECCIÓN 7 (CONTINUACIÓN)

TOOLS AND HARDWARE REQUIRED / OUTILS ET QUINCAILLERIE REQUIS / INSTRUMENTAL Y HERRAJE REQUERIDOS

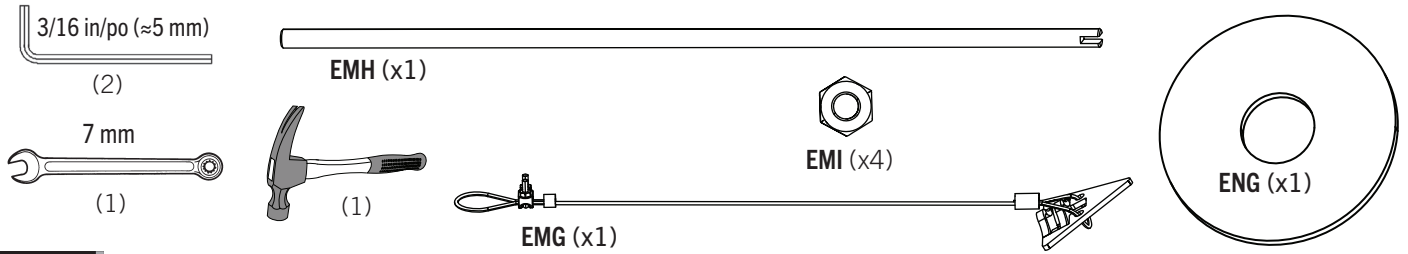

7.6

- Repeat the steps to secure the opposite tower pole to the ground.
- Répétez les étapes précédentes pour ancrer le poteau de tour opposé au sol.
- Repita los pasos para asegurar el poste opuesto de la torre a la tierra.

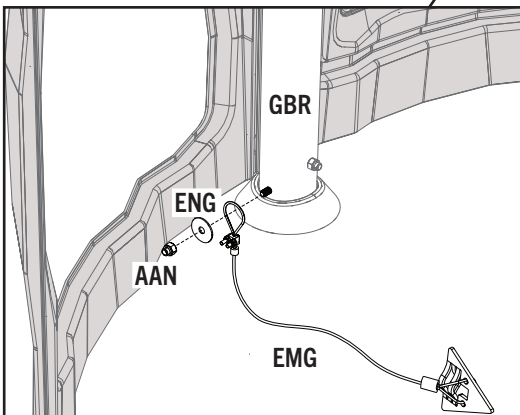
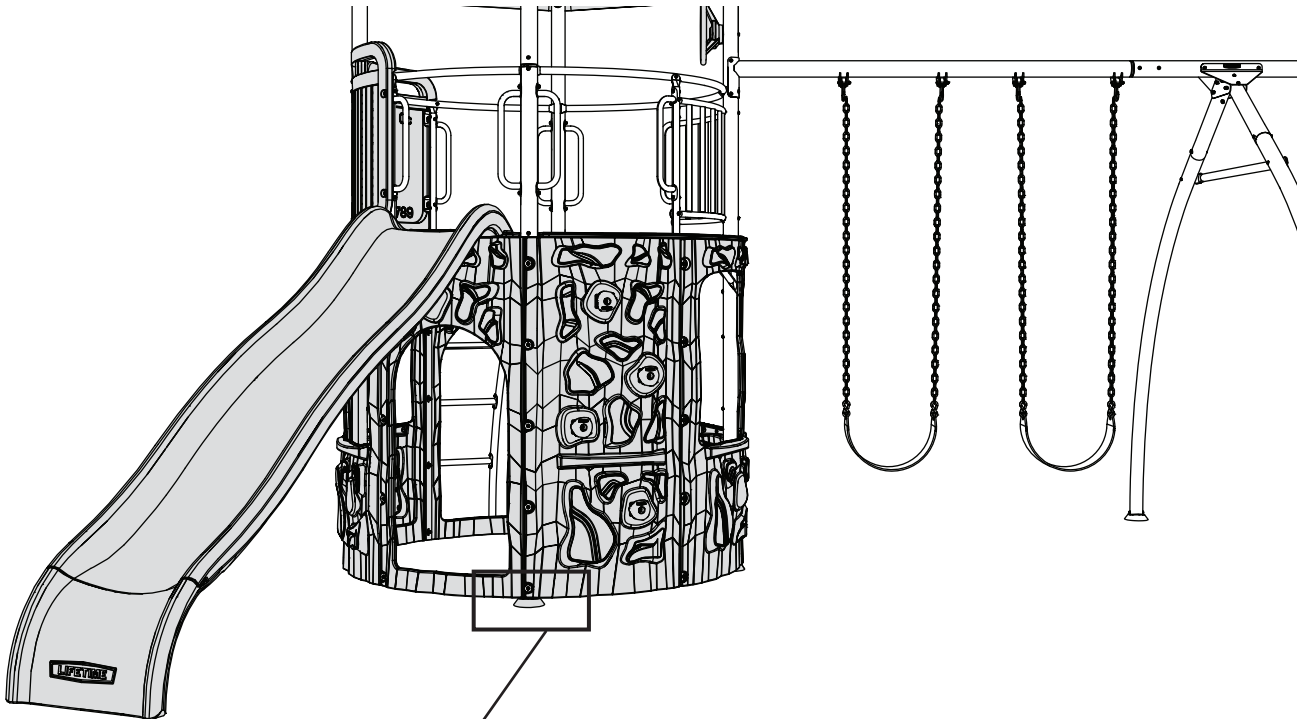

Interior view / Vue de l'intérieur / Vista interior

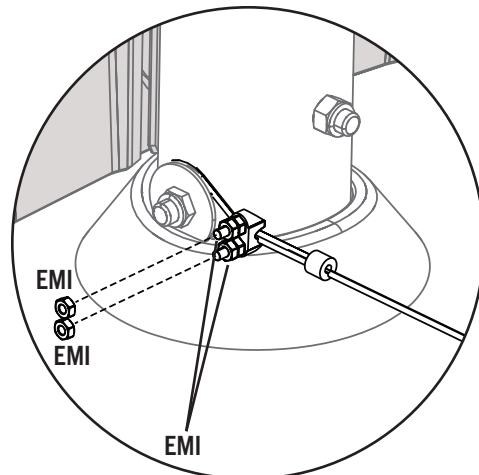



MAINTENANCE INSTRUCTIONS

If routine checks and maintenance procedures are not done, the equipment could overturn and/or become a hazard.

At the beginning of each play season:

- Tighten all hardware.
- Lubricate all metallic moving parts.
- Check all protective coverings on bolts, pipes, edges and corners. Replace if they are loose, cracked or missing.
- Check all moving parts including swing seats, ropes, cables and chains for wear, rust or other deterioration. Contact customer service for replacement parts.
- Check metal parts for rust. If found, sand and repaint using a non-lead-based paint meeting the requirements of 16 CFR 1303.
- Reinstall any plastic parts, such as swing seats or any other items that have been removed for the cold season.
- Rake and check depth of loose-fill protective surfacing materials to prevent compaction and to maintain appropriate depth. Replace as necessary. (See page 7)

Twice a month during play season:

- Tighten all hardware.
- Check all protective coverings on bolts, pipes, edges and corners. Replace if they are loose, cracked or missing.
- Rake and check depth of loose-fill protective surfacing materials to prevent compaction and to maintain appropriate depth. Replace as necessary. (See page 7)

Once a month during play season:

- Lubricate all metallic moving parts.
- Check all moving parts including swing seats, ropes, cables and chains for wear, rust or other deterioration. Contact customer service for replacement parts.

At the end of each play season or when the temperature drops below 40°F (5°C):

- Remove plastic swing seats and other items and take them indoors or do not use.
- Rake and check depth of loose-fill protective surfacing materials to prevent compaction and to maintain appropriate depth. Replace as necessary. (See page 7)
- If the warning sticker is illegible, destroyed, or removed, contact the Customer Service Department at 1-800-225-3865 for a replacement.

Disposal Instructions: *Disassemble and dispose of the playground equipment in such a way that no unreasonable hazards will exist at the time the equipment is discarded. Follow all local disposal requirements.*



INSTRUCTIONS DE L'ENTRETIEN

Si des vérifications routinières et des procédures de maintenance ne sont pas assurés, l'équipement pourrait se renverser et/ou devenir dangereux.

À la commencement de chaque saison de jouer :

- Serrez tous les accessoires.
- Lubrifiez tous les pièces en métal mobiles.
- Vérifiez tous les recouvrements sur les boulons, tuyauterie, bords, et angles. Remplacez-les s'ils sont lâches, fendus, ou disparus.
- Vérifiez tous les pièces mobiles y compris les balançoires, cordes, câbles, et chaînes pour l'usure, rouille ou autre détérioration. Veuillez contacter notre Service à clientèle pour obtenir les pièces de remplacement.
- Vérifiez les pièces en métal pour rouille. S'il y a de rouille, frottez-les et repeignez-les en utilisant une peinture sans plomb qui remplit les exigences de qualité de 16 CFR 1303.
- Réinstallez des pièces en plastique, telle comme les balançoires ou des autres pièces enlevées pour la saison froide.
- Ratissez et vérifiez la profondeur des revêtements de sécurité en caoutchouc pour prévenir compactage y pour maintenir la profondeur appropriée. Remplacez-les s'il est nécessaire. (Voyez page 9)

Deux fois à mois pendant la saison de jouer :

- Serrez tous les accessoires.
- Vérifiez tous les recouvrements sur les boulons, tuyauterie, bords, et angles. Remplacez-les s'ils sont lâches, fendus, ou disparus.
- Ratissez et vérifiez la profondeur des revêtements de sécurité en caoutchouc pour prévenir compactage y pour maintenir la profondeur appropriée. Remplacez-les s'il est nécessaire. (Voyez page 9)

Une fois à mois pendant la saison de jouer :

- Lubrifiez tous les pièces en métal mobiles.
- Vérifiez tous les pièces mobiles y compris les balançoires, cordes, câbles, et chaînes pour l'usure, rouille ou autre détérioration. Veuillez contacter notre Service à clientèle pour obtenir les pièces de remplacement.

À la fin de chaque saison de jouer ou lorsque la température baisse au-dessous de 5° C (40° F) :

- Enlevez les balançoires en plastique ou des autres pièces, et rangez-les à l'intérieur ou n'utilisent pas.
- Ratissez et vérifiez la profondeur des revêtements de sécurité en caoutchouc pour prévenir compactage y pour maintenir la profondeur appropriée. Remplacez-les s'il est nécessaire. (Voyez page 9)
- Si l'auto-adhésif est illisible, détruit, ou enlevé, veuillez contacter notre Département de service à clientèle au 1.800.225.3865 pour obtenir un auto-adhésif de remplacement.

Instructions de disposition: Désassemblez et disposez de l'équipement de terrain de jeu de telle façon qu'aucun danger n'existera au moment où l'équipement est jeté. Suivez toutes les exigences de disposition locales.



INSTRUCCIONES DE MANTENIMIENTO

Si no se realizan revisiones y mantenimiento de rutina, el equipo podría voltearse y/o volverse peligroso.

Al comienzo de cada temporada de juegos:

- Apriete todos el herraje.
- Lubrique todas las piezas móviles metálicas.
- Compruebe todas las cubiertas protectoras en los pernos, tubos, bordes y esquinas. Sustituya los elementos que estén flojos, agrietados o que falten.
- Verifique todas las piezas móviles incluyendo asientos de columpio, cuerdas, cables y cadenas en busca de desgaste, corrosión u otros deterioros. Póngase en contacto con el servicio de atención al cliente para solicitar piezas de repuesto.
- Verifique si existe oxidación en las piezas de metal. Si encuentra oxidación, lije y repinte con una pintura que no sea fabricada a base de plomo la cual cumpla los requisitos de 16 CFR 1303.
- Reinstale las piezas de plástico, tales como asientos de columpio u otros elementos que fueron retirados para la temporada de fríos.
- Haga un rastrillado y compruebe la profundidad de materiales protectores de relleno suelto para evitar la compactación y mantener la profundidad adecuada. Reemplace cada vez que sea necesario. (Ver página 11)

Dos veces al mes durante la temporada de juegos:

- Apriete todo el herraje.
- Compruebe todas las cubiertas protectoras en los pernos, tubos, bordes y esquinas. Sustituya los elementos que estén flojos, agrietados o que falten.
- Haga un rastrillado y compruebe la profundidad de materiales protectores de relleno suelto para evitar la compactación y mantener la profundidad adecuada. Reemplace cada vez que sea necesario. (Ver página 11)

Una vez al mes durante la temporada de juegos:

- Lubrique todas las piezas móviles metálicas.
- Verifique todas las piezas móviles incluyendo asientos de columpio, cuerdas, cables y cadenas en busca de desgaste, corrosión u otros deterioros. Póngase en contacto con el servicio de atención al cliente para solicitar piezas de repuesto.

Al final de cada temporada de juegos o cuando la temperatura descienda por debajo de 40oF (5°C):

- Retire los asientos de plástico del columpio y otros elementos y llévelos a un lugar cerrado o deje de usarlos.
- Haga un rastrillado y compruebe la profundidad de materiales protectores de relleno suelto para evitar la compactación y mantener la profundidad adecuada. Reemplace cada vez que sea necesario. (Ver página 11)
- Si la etiqueta de advertencia es ilegible, está destruida o se retiró, contacte al Departamento de Servicio al Cliente al 1-800-225-3865 para obtener un reemplazo.

Instrucciones de desecho: *Desarme y deseche el equipo de juegos de tal forma que no existan peligros inminentes al momento de desechar el equipo. Siga todos los requisitos de desecho locales.*



REGISTER YOUR PRODUCT ONLINE AT WWW.LIFETIME.COM

At Lifetime®, we are committed to providing innovative and quality products. While registering, you will have the opportunity to give us your feedback. Your input is valuable to us.

- You can also opt in to receive new product notifications or promotions.
- In the unlikely event of a product recall or safety modification, your registration provides the information we need to notify you directly.
- Registration is fast, easy, and completely voluntary.

LIFETIME'S PROMISE TO YOU:

Maintaining your privacy is our long-standing policy at Lifetime®. And you can rest assured that Lifetime® will not sell or provide your personal data to other third parties, or allow them to use your personal data for their own purposes.

We invite you to read our privacy policy at www.lifetime.com

REGISTER today!



ENREGISTRER CE PRODUIT EN LIGNE À WWW.LIFETIME.COM

Chez Lifetime®, nous nous engageons à fournir des produits innovateurs de qualité. Lors de votre inscription, vous aurez l'occasion de nous faire parvenir vos commentaires. Votre opinion est importante pour nous.

- On peut également choisir de recevoir des avis ou des promotions dans le cadre de nouveaux produits.
- Dans l'éventualité peu probable d'un rappel ou d'un avis de sécurité, l'inscription fournit les renseignements nécessaires nous permettant de communiquer avec vous.
- L'inscription est rapide, facile et complètement volontaire.

LA PROMESSE DE LIFETIME :

Conserver votre confidentialité est notre politique de longue date chez Lifetime®. Vous pouvez donc être rassuré par le fait que Lifetime® ne vendra pas ou ne fournira pas vos données personnelles à des tiers, et ne leur permettra pas d'utiliser vos données personnelles à leurs propres fins.

Nous vous invitons à lire notre politique de confidentialité à www.lifetime.com (en anglais seulement)

ENREGISTRER CE PRODUIT aujourd'hui!



REGISTRAR EL PRODUCTO EN LÍNEA EN WWW.LIFETIME.COM

En Lifetime®, estamos comprometidos a ofrecer productos innovadores y de calidad. Al registrarse, usted tendrá la oportunidad de darnos su retroalimentación. Su información es valiosa para nosotros.

- También puede optar por recibir nuestras notificaciones o promociones.
- En el caso improbable de que el producto deba ser retirado del mercado o que sufra alguna modificación, su registro provee la información que necesitamos para notificarle directamente.
- El registro es rápido, fácil y completamente voluntario.

LA PROMESA DE LIFETIME® PARA USTED:

Mantener privacidad es nuestra política permanente en Lifetime®. Y puede estar seguro que Lifetime® no venderá ni dará datos personales a terceros, ni les permitirá usar datos personales para sus propios fines.

Lo invitamos a leer nuestra política de privacidad en www.lifetime.com (sólo en inglés)

¡REGISTRARSE hoy mismo!



⚠ WARNING / AVERTISSEMENT / ADVERTENCIA

- **THIS PRODUCT IS INTENDED FOR USE BY CHILDREN FROM AGES 3 TO 12 AND IS FOR RESIDENTIAL USE ONLY.**
- On-site adult supervision should be provided for children of all ages.
- The maximum number of occupants that may safely use the entire playset is 10 with a maximum weight of 1000 pounds (454 kg).
- This product is intended for outdoor use only.
- Risk of serious head injury or death due to falls from equipment placed over hard surfaces.
- Risk of using helmets and other items that can wrap around a child's neck, become entangled or entrapped by the equipment, and lead to strangulation or death.
- **CE PRODUIT EST CONÇU POUR L'USAGE PAR DES ENFANTS ÂGÉS DE 3 À 12 ANS. CE PRODUIT EST RÉSERVÉ SEULEMENT À UN USAGE PERSONNEL.**
- La supervision d'un adulte devrait être assurée pour enfants de tous âges.
- Il ne devrait jamais y avoir plus de 10 occupants dans toute l'aire de jeu et le poids combiné des occupants ne devrait pas dépasser 454 kg (1000 lb).
- Ce produit est conçu pour usage en extérieurs seulement.
- Risque de blessures graves à la tête ou de mort dues à des chutes de l'équipement mis sur une surface dure.
- Risque de porter les casques et autres articles qui peuvent enrouler autour du cou d'un enfant, devenir enchevêtrés ou piéges par l'équipement, et causer l'étranglement ou mort.
- **ESTE PRODUCTO ES PARA NIÑOS DE 3 A 12 AÑOS DE EDAD. ESTE PRODUCTO ES SOLO PARA USO RESIDENCIAL.**
- Debe existir supervisión de un adulto en el lugar para niños de todas las edades.
- El mayor número de ocupantes que puede usar de manera segura todo el 10 de juego es seis con un peso no mayor a 454 kg (1000 libras).
- Este producto está diseñado sólo para uso en exteriores.
- Riesgo de una lesión craneal grave o de muerte debido a las caídas de equipo ubicado en superficies duras.
- Riesgo de llevar yelmos y otros artículos que pueden envolver el cuello de un niño, devenir enredados o atrapados por el equipo, y causar estrangulación o muerte.

1197685_B

Lifetime Products, Inc. PO Box 160010 • Freeport Center, Bldg. D-11 • Clearfield, UT 84016 • USA • 1-800-225-3865 6/27/2019



5-YEAR LIMITED FACTORY WARRANTY

THE MANUFACTURER RESERVES THE RIGHT TO MAKE SUBSTITUTIONS TO WARRANTY CLAIMS IF PARTS ARE UNAVAILABLE OR OBSOLETE.

1. Lifetime Playground systems are warranted to the original purchaser to be free from defects in material or workmanship for a period of five years from the date of original retail purchase. The word “defects” is defined as imperfections that impair the use of the product. Defects resulting from misuse, abuse or negligence will void this warranty. This warranty does not cover defects due to improper installation, alteration or accident. Lifetime recommends that no modifications be made to this product. This warranty does not cover damage caused by vandalism, rusting, “acts of nature” or any other event beyond the control of the manufacturer.
2. This warranty is nontransferable and is expressly limited to the repair or replacement of defective product. If the product is defective within the terms of this warranty, Lifetime Products, Inc. will repair or replace defective parts at no cost to the purchaser. Shipping charges to and from the factory or distribution center are not covered and are the responsibility of the purchaser. Labor charges and related expenses for removal, installation or replacement of the Playground system or its components are not covered under this warranty.
3. This warranty does not cover scratching or scuffing of the product that may result from normal usage. In addition, defects resulting from intentional damage, negligence, unreasonable use will void this warranty.
4. Liability for incidental or consequential damages is excluded to the extent permitted by law. While every attempt is made to embody the highest degree of safety in all equipment, freedom from injury cannot be guaranteed. The user assumes all risk of injury resulting from the use of this product. All merchandise is sold on this condition, and no representative of the company may waive or change this policy.
5. This product is not intended for institutional or commercial use; Lifetime Products, Inc. does not assume any liability for such use. Institutional or commercial use will void the warranty.
6. This warranty is expressly in lieu of all other warranties, expressed or implied, including warranties of merchantability or fitness for use to extent permitted by Federal and state law. Neither Lifetime Products, Inc., nor any representative assumes any other liability in connection with this product. This warranty gives you specific legal rights, and you may also have other rights which vary from state to state.

PLEASE INCLUDE YOUR DATED SALES RECEIPT AND PHOTOGRAPHS OF DAMAGED PARTS.

REPORT PRODUCT DEFECTS IN WRITING TO:

Lifetime Products, Inc., PO Box 160010 Clearfield, UT 84016-0010
or call 1-800-225-3865 M-F 7 a.m. to 5 p.m. MST.

REGISTER YOUR PRODUCT FOR QUICKER CUSTOMER SERVICE.

Visit www.lifetime.com or call 1-800-225-3865 to register your product today.

FOR INTERNATIONAL WARRANTY CLAIMS:

All warranty claims must be accompanied by a sales receipt. Report all warranty claims in writing to your regional sales support representative. Please include your dated sales receipt and photographs of damaged parts. To identify the representative for your region, please visit: www.lifetime.com/international



lifetime.com



GARANTIE DE FABRICATION LIMITÉE DE 5 ANS

LE FABRICANT SE RÉSERVE LE DROIT DE FAIRE DES SUBSTITUTIONS EN CAS DE RECOURS EN GARANTIE SI LES PIÈCES NE SONT PAS DISPONIBLES OR SONT OBSOLÈTES

1. Les systèmes de Terrain de Jeu Lifetime sont garantis pour l'acheteur original d'être libres de tout défaut de matériel ou main d'oeuvre pour une période d'un an à partir de la date d'achat originale sur la facture. Le mot « défaut » est défini comme une imperfection pouvant affecter l'utilisation du produit. Les défauts résultant d'une mauvaise utilisation, abus ou de négligence annulera cette garantie. Cette garantie ne couvre pas les défauts dus à une installation incorrecte, toute altération ou accident. Lifetime ne recommande pas que vous fassiez modifications à ce produit. Cette garantie ne couvre pas les dommages causés par du vandalisme, de la rouille, « force majeure » ou tout autre événement en dehors du contrôle du manufacturier.

2. Cette garantie est non-transférable et est expressément limitée à la réparation ou au remplacement d'équipement de terrain de jeu défectif. Si l'équipement est défectif dans les termes de cette garantie, Lifetime Products, Inc. réparera ou remplacera les pièces défectives sans frais pour l'acheteur. Les frais de livraison à et de l'usine ne sont pas couverts et sont la responsabilité de l'acheteur. Les frais de main-d'oeuvre et dépenses connexes pour l'enlèvement, installation ou remplacement du système de terrain de jeu ou ses composantes ne sont pas couverts sous cette garantie.

3. Cette garantie ne couvre pas les égratignures ou éraflures du produit pouvant résulter d'un usage normal. De plus, les défauts résultant de dommage intentionnel, négligence, ou utilisation non raisonnable annulera cette garantie.

4. Toute responsabilité pour dommages accessoires ou indirects est exclue dans la mesure où cela est permis par la loi. Même si toute tentative est faite pour incorporer le plus haut degré de sécurité dans tout équipement, la sécurité contre les blessures ne peut être garantie. L'utilisateur assume tous les risques d'accident résultant de l'utilisation de ce produit. Toute marchandise est vendue sous cette condition, et aucun représentant de la compagnie ne peut déroger à ou modifier cette politique.

5. Ce produit n'est pas conçu pour une utilisation institutionnelle ou commerciale ; Produits Lifetime Inc. n'assume aucune responsabilité pour de tels usages. L'utilisation institutionnelle ou commerciale annule cette garantie.

6. Cette garantie est expressément prioritaire sur toute autre garantie, expresse ou implicite, incluant toute garantie de valeur marchande ou adéquation pour l'utilisation dans la mesure où cela est permis par la loi provinciale ou fédérale. Ni Produits Lifetime Inc., ni ses représentants n'assument aucune autre responsabilité en relation avec ce produit. Cette garantie vous donne des droits légaux spécifiques, et vous pouvez également avoir d'autres droits qui peuvent varier d'une province à l'autre.

TOUS LES RECOURS EN GARANTIE DOIVENT ÊTRE ACCOMPAGNÉS DU REÇU DE VENTE.

FAIRE PARVENIR UN RAPPORT PAR ÉCRIT DE DÉFECTUOSITÉ DU PRODUIT A :

Lifetime Products, Inc., PO Box 160010 Clearfield, UT 84016-0010

ou appelez-nous au 1.800.225.3865 lundi à vendredi 0700 - 1700 (HNR)

ENREGISTREZ VOTRE ARTICLE À :

www.lifetime.com, ou appelez-nous au 1.800.225.3865 pour enregistrer votre article aujourd'hui.

POUR RECOURS EN GARANTIE INTERNATIONAUX:

Tous les recours en garantie doivent être accompagnés du reçu de vente. Faire parvenir un rapport par écrit de défectuosité du produit à votre représentant régional de ventes. Veuillez inclure votre reçu de vente daté et photographies des pièces endommagées. Pour identifier votre représentant régional — visitez www.lifetime.com/international



lifetime.com



GARANTÍA DE FÁBRICA LIMITADA POR 5 AÑOS

EL FABRICANTE SE RESERVA EL DERECHO DE HACER SUSTITUCIONES EN LOS ELEMENTOS REEMPLAZADOS BAJO GARANTÍA SI LAS PIEZAS NO ESTÁN DISPONIBLES O SON OBSOLETAS.

1. Se garantiza al comprador original que los sistemas Lifetime Playground están libres de defectos en el material o la mano de obra durante un período de un año a partir de la fecha de la compra al menudeo original. La palabra «defectos» se define como las imperfecciones que afectan el uso del producto. Los defectos resultantes del uso equivocado, del abuso o de la negligencia anulan esta garantía. Esta garantía no cubre los defectos debidos a la instalación incorrecta, la alteración o a accidentes. Lifetime no recomienda que haga modificaciones a este producto. Esta garantía no cubre el daño ocasionado por vandalismo, oxidación, «actos de la naturaleza» o cualquier otro evento más allá del control del fabricante.
2. Esta garantía es intransferible y está limitada expresamente a la reparación o el reemplazo del equipo de patio de recreo defectuoso. Si el equipo sale defectuoso dentro de los términos de esta garantía, Lifetime Products, Inc. reparará o reemplazará las piezas defectuosas sin costo para el comprador. Los gastos de envío a la fábrica y de regreso de ella no están cubiertos y son responsabilidad del comprador. Los cargos de mano de obra y los gastos relacionados para el desmontaje, instalación o vuelta a colocar del sistema de patio de recreo o sus componentes no están cubiertos por esta garantía.
3. Esta garantía no cubre los arañazos o el raspado del producto resultante del uso normal. Además, los defectos resultantes del daño intencional, negligencia, uso no razonable anularán esta garantía.
4. La responsabilidad por daños incidentales o consecuenciales se excluye hasta donde lo permite la ley. Aunque se realizan todos los intentos para plasmar el grado de seguridad más alto en todo el equipo, no se puede garantizar la libertad de lesiones. El usuario asume todos los riesgos de lesión resultantes del uso de este producto. Toda la mercancía se vende en esta condición y ningún representante de la compañía puede no aplicar o cambiar esta política.
5. Este producto no está diseñado para uso institucional o comercial; Lifetime Products, Inc. no asume ninguna responsabilidad por tal uso. El uso institucional o comercial anula esta garantía.
6. Esta garantía expresamente sustituye a todas las demás garantías, expresadas o implícitas, incluidas las garantías de uso comercial o adecuación de uso hasta el alcance permitido por la ley Federal y estatal. Ni Lifetime Products, Inc., ni ningún representante asume ninguna otra responsabilidad en conexión con este producto. Esta garantía le concede derechos legales específicos y usted puede contar con otros derechos, los cuales varían entre estados.

TODOS LOS RECLAMOS DE GARANTÍA DEBEN ESTAR ACOMPAÑADOS POR UN RECIBO DE COMPRA

INFORME POR ESCRITO LOS DEFECTOS EN EL PRODUCTO A:

Por favor, incluya el recibo de compra fechado y fotografías de las piezas dañadas.

Lifetime Products, Inc., PO Box 160010 Clearfield, UT 84016-0010,

o llame al 1.800.225.3865 de lunes a viernes de 0700 hasta 1700 (Hora de las Montañas)

REGISTRE SU PRODUCTO

Visite nuestra página en Internet www.lifetime.com, o llame al 1.800.225.3865 para registrar su producto hoy.

PARA RECLAMOS DE GARANTÍA INTERNACIONALES:

Todos los reclamos de garantía deben estar acompañados por un recibo de compra. Informe por escrito todos los reclamos de garantía a su representante regional de ventas. Favor de incluir su recibo de compra fechado y fotografías de las piezas dañadas. Para identificar el representante de su región, visite www.lifetime.com/international



lifetime.com

ENHANCE YOUR LIFETIME® PURCHASE BY ADDING ACCESSORIES OR OTHER GREAT PRODUCTS

To purchase accessories or other Lifetime® products, visit us at:

www.lifetime.com

Or call: 1-800-424-3865

7:00 am–5:00 pm (M–F) MST and 9:00 am–1:00 pm Saturday MST

AMÉLIOREZ VOTRE ACHAT LIFETIME® EN AJOUTANT DES ACCESSOIRES OU DES AUTRES PRODUITS

Pour acheter des accessoires ou des autres produits Lifetime®, rendez-vous une visite à:

www.lifetime.com

Ou appelez-nous au 1-800-424-3865

Du lundi au vendredi 7 h – 17 h (HNR) et samedi 9 h – 13 h (HNR)

MEJORE SU COMPRA LIFETIME® Y AÑADA ACCESORIOS U OTROS PRODUCTOS EXCELENTES

Para comprar accesorios u otros productos Lifetime® EUA, visítenos en:

www.lifetime.com

O llame al: 1.800.424.3865

De lunes hasta viernes 7:00 h–17:00 h (HNR) y sábado 9:00 h–13:00 h (HNR)



www.lifetime.com

