



ASSEMBLY INSTRUCTIONS

Pour le français, voir la page 2. Para el español, ver la página 3.

METAL PLATFORM FOR AN 8'x 10' LIFETIME SHED

MODEL 60210

BEFORE ASSEMBLY:

- Assemble on a level surface
- At least 2 people are recommended for setup
- Three sheets of OSB (required but not included—see page 7)
- Gravel or dirt (may be required but not included—see page 18)

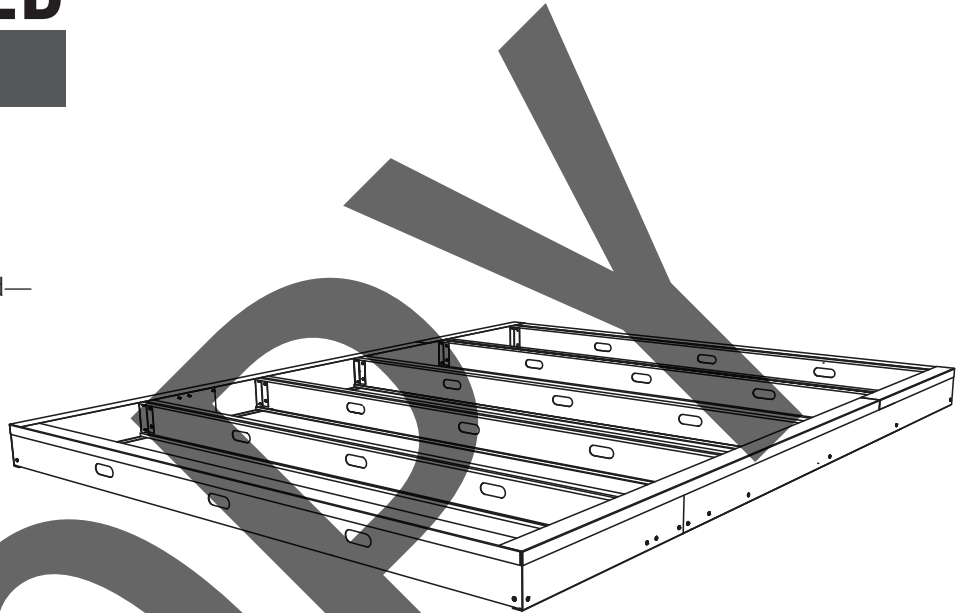

TOOLS REQUIRED (BUT NOT INCLUDED)



ADC (x1)

(Included)

TABLE OF CONTENTS

Icon Legend.....	4
Warnings & Notices.....	5
Platform Construction.....	6
Cleaning & Care.....	27
Registration.....	28
Warranty.....	29

QUESTIONS?

CONTACT LIFETIME CUSTOMER SERVICE:

Call: **1-800-225-3865**
7:00 am–5:00 pm (Monday–Friday) MST
and 9:00 am–1:00 pm Saturday MST

Live Chat: www.lifetime.com/customerservice
(click on "LIVE CHAT" tab)

MODEL# AND PRODUCT ID (you will need both when contacting us)
Model Number: **60210**
Product ID:



INSTRUCTIONS D'ASSEMBLAGE

For English, see page 1. Para el español, ver la página 3.

PLATE-FORME EN MÉTAL POUR UN ABRI DE 244 x 305 cm DE LIFETIME®

MODÈLE n° 60210

AVANT L'ASSEMBLAGE :

- Assembler sur une surface de niveau
- Nous recommandons, au moins, 2 adultes pour l'assemblage
- Trois feuilles d'OSB (requisées mais non incluses — voir la page 7)
- Gravier ou terre (peut être requis mais non inclus — voir la page 18)

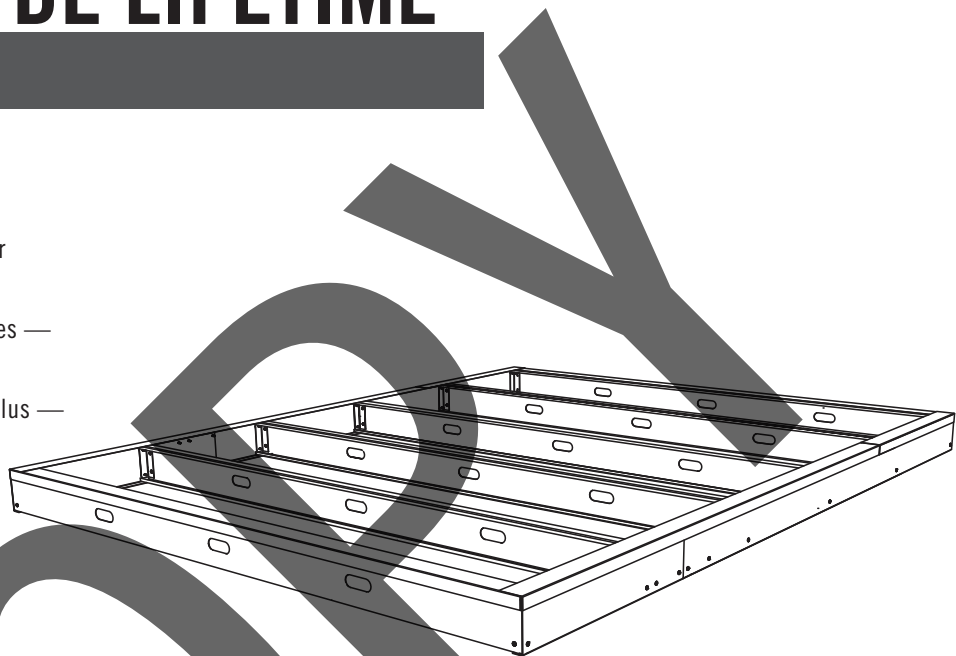

OUTILS REQUIS (MAIS NON INCLUS)



ADC (x1)

(Incluse)

SOMMAIRE

Légende des icônes.....	4
Avertissements et avis.....	5
Construction de la plate-forme.....	6
Nettoyage et entretien.....	27
Enregistrement.....	28
Garantie.....	30

QUESTIONS ?

CONTACTER AUX SERVICES À LA CLIENTÈLE LIFETIME® :

Composer le **1-800-225-3865**
Du lundi au vendredi 7 h – 17 h (HNR)
et samedi 9 h – 13 h (HNR)

Entretien en direct: www.lifetime.com/customerservice
(cliquer sur la languette « LIVE CHAT »)

N° DE MODÈLE ET RÉFÉRENCE DU PRODUIT (il faut avoir les deux au moment de nous contacter)
N° de modèle : **60210**
Référence du produit :



INSTRUCCIONES DE ENSAMBLE

For English, see page 1. Pour le français, voir la page 2.

PLATAFORMA DE METAL PARA UNA CASETA DE 244 x 305 cm DE LIFETIME®

MODELO n° 60210

ANTES DEL ENSAMBLE:

- Ensamblar sobre una superficie nivelada
- Recomendamos, por lo menos, 2 adultos para el ensamble
- Tres hojas de OSB (requeridas mas no incluidas, ver la página 7.)
- Gravilla o tierra (puede ser necesaria mas no incluida, ver la página 18)

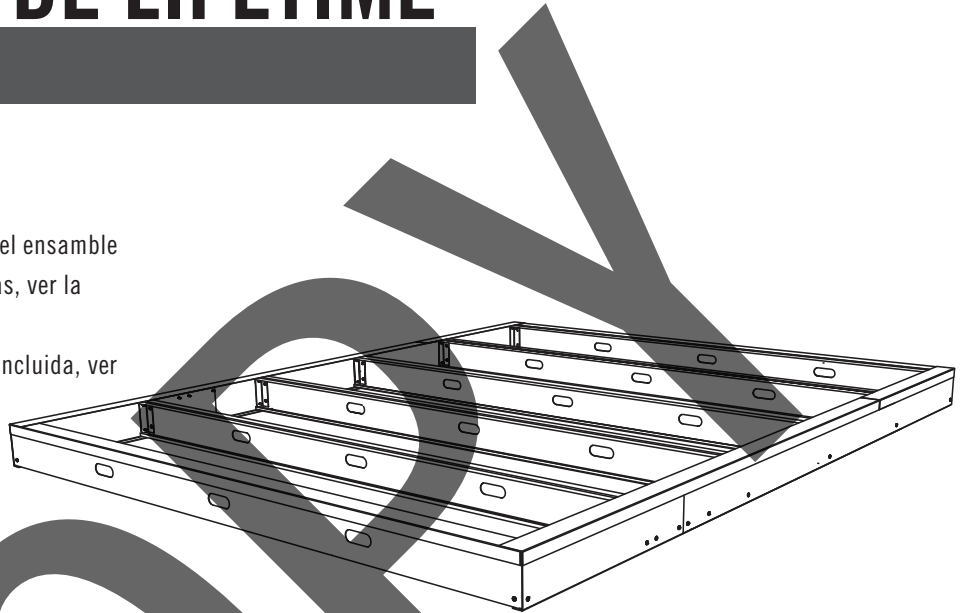

INSTRUMENTAL REQUERIDO (MAS NO INCLUIDO)



ADC (x1)

(Incluida)

ÍNDICE

Leyenda de íconos.....	4
Advertencias y avisos.....	5
Construcción de la plataforma.....	6
Limpieza y cuidado.....	27
Registro.....	28
Garantía.....	31

¿PREGUNTAS?

PONERSE EN CONTACTO CON LOS SERVICIOS DE CLIENTES LIFETIME®:

Marcar : 1-800-225-3865

De lunes hasta viernes 7:00 h a 17:00 h (MST)
y sábado 9:00 h a 13:00 h (MST)

Chat en vivo: www.lifetime.com/customerservice
(clicar en la lengüeta «LIVE CHAT»)

MODEL E ID DEL PRODUCTO (se necesitan los dos al contactarnos)

Número de modelo: 60210

ID del producto:



ICON LEGEND / LÉGENDE DES ICÔNES / LEYENDA DE ÍCONOS



- Indicates special heed should be taken when reading.
- Indique qu'une attention spéciale doit être portée à la lecture.
- Indica que uno debe prestar atención al leer.



- Indicates the parts to be used for a section.
- Indique les pièces à utiliser pour une section.
- Indica las piezas que se usarán en una sección.



- Indicates no parts required for a specific section.
- Indique qu'aucune pièce n'est requise pour une section précise.
- Indica que no se necesitan partes en una sección específica.



- Indicates the hardware to be used for a section.
- Indique la quincaillerie à utiliser pour une section.
- Indica el herraje que se usará en una sección.



- Indicates no hardware required for a specific page.
- Indique qu'aucun matériel n'est requis pour une page précise.
- Indica que no se necesita herraje en una página específica.



- Indicates the tools to be used for a section.
- Indique les outils à utiliser pour une section.
- Indica el instrumental que se usará en una sección.



- Indicates to use/not to use an electric drill for a specific step.
- Indique quand utiliser ou ne pas utiliser une perceuse électrique pour une étape précise.
- Indica usar o no usar un taladro eléctrico en un paso específico.



- These nuts are centerlock nuts. They are designed to be tight; therefore, they will be harder to tighten. Tighten until flush with the metal or plastic.
- Ces écrous sont des écrous de blocage central. Ils sont conçus pour être serrés; de ce fait, ils seront plus difficiles à resserrer. Serrer jusqu'à ce qu'ils soient au ras du métal ou du plastique.
- Estas tuercas son tuercas de bloqueo central. Ellas son diseñadas para ser apretadas; entonces, ellas serán más difícil ajustar. Apretar hasta que ellas estén al ras del metal o plástico.



WARNINGS & NOTICES / AVERTISSEMENTS ET AVIS / ADVERTENCIAS Y AVISOS

English:

- **Failure to follow these warnings may result in serious injury or property damage and will void warranty.**
- To ensure safety, do not attempt to assemble this product without following the instructions carefully.
- Proper and complete assembly are essential to reduce the risk of accident or injury.
- Consult all local building codes to verify if the product requires a building permit.
- Verify the ground is completely level before assembling the product.
- Two capable adults are required for assembly.
- **All who participate in the assembly process should wear leather gloves throughout the assembly.**
- **All who participate in the assembly process should wear safety glasses throughout the assembly.**
- We strongly recommend anchoring your shed to this product when it is finished.
- **Most injuries are caused by misuse and/or not following instructions. Use caution when assembling and using this product.**

Français :

- **Un manquement de suivre ces avertissements peut entraîner des blessures graves ou des dommages à la propriété et annulera la garantie.**
- Afin d'assurer la sécurité, ne pas tenter d'assembler ce produit sans suivre les instructions avec attention.
- Un bon assemblage complet est nécessaire pour réduire le risque d'accident ou de blessure.
- Consulter tous les codes du bâtiment afin de vérifier si ce produit nécessite un permis de bâtiment.
- Vérifier que la fondation soit complètement à niveau avant l'assemblage de ce produit.
- Deux adultes en bonne condition physique sont nécessaires pour l'assemblage.
- **Tout ceux qui participent au processus de l'assemblage doivent porter des gants de cuir tout au long de l'assemblage.**
- **Tout ceux qui participent au processus de l'assemblage doivent porter des lunettes de sécurité tout au long de l'assemblage.**
- Nous recommandons fortement d'ancrer votre remise à ce produit lorsque l'assemblage est terminé.
- **La majorité des blessures sont causées par une mauvaise utilisation et/ou le non suivi des instructions. Être prudent lors de l'assemblage et l'utilisation de ce produit.**

Español:

- **No seguir estas advertencias puede resultar en lesiones graves o daños a la propiedad y anulará la garantía.**
- A fin de garantizar la seguridad, no intentar ensamblar este producto sin seguir cuidadosamente las instrucciones.
- El ensamble correcto y completo son esenciales para reducir el riesgo de accidente o lesión.
- Consultar todos los códigos de construcción locales para verificar si este producto requiere un permiso de construcción.
- Verificar que el concreto esté nivelado completamente antes de ensamblar este producto.
- Se necesitan dos adultos para el ensamble.
- **Todos los que participen en el proceso de ensamble debe usar guantes de cuero durante todo el ensamble.**
- **Todos los que participen en el proceso de ensamble debe usar anteojos de seguridad durante todo el ensamble.**
- Lo exhortamos a anclar la caseta a este producto al terminar el ensamble.
- **La mayoría de las lesiones suceden a causa del mal uso y/o por no seguir las instrucciones. Tener precaución al ensamblar y usar este producto.**

1

PLATFORM CONSTRUCTION / CONSTRUCTION DE LA PLATE-FORME / CONSTRUCCIÓN DE LA PLATAFORMA



HARDWARE REQUIRED / QUINCAILLERIE REQUISE / HERRAJE REQUERIDO

Hardware Box / Boîte de quincaillerie / Caja de herraje



FJI (x40)



ADC (x1)

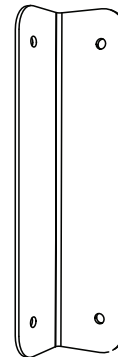

FJH (x12)



AHI (x6)



ACJ (x72)



PARTS REQUIRED / PIÈCES REQUISES / PIEZAS REQUERIDAS

Metal Parts / Pièces en métal / Piezas de metal

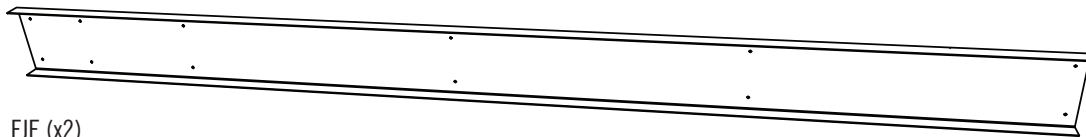

FJE (x2)

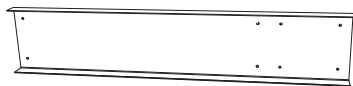

FJF (x2)

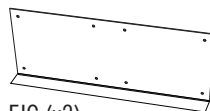

FJG (x2)

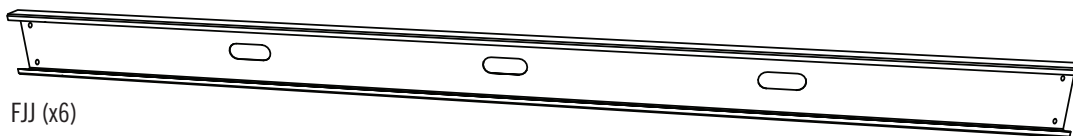

FJJ (x6)



FJL (x4)



FJM (x2)

1

PLATFORM CONSTRUCTION / CONSTRUCTION DE LA PLATE-FORME / CONSTRUCCIÓN DE LA PLATAFORMA



PARTS REQUIRED (NOT INCLUDED) / PIÈCES REQUISES (NON INCLUSES) / PIEZAS REQUERIDAS (NO INCLUIDAS)

Wood Parts / Pièces en bois / Piezas de madera

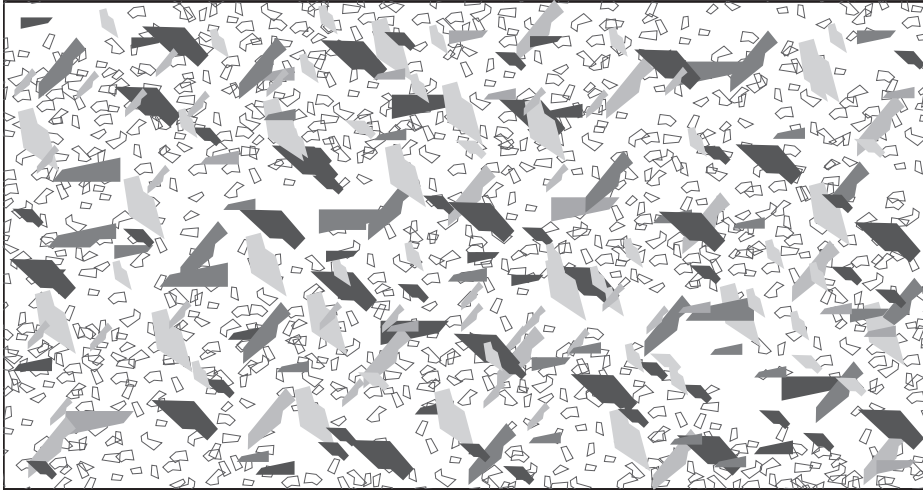

- 94" x 48" x 3/4" (239 cm x 122 cm x 19 mm) Sheet of Tongue & Groove Oriented Strand Board (OSB) (x2)
- Panneau de grandes particules orientées (OSB) à rainures et languettes de 239 x 122 cm x 19 mm (94 x 48 x 3/4 po) (x2)
- Tablero de virutas orientadas (OSB) de juntas de lengüeta y ranura de 239 x 122 cm x 19 mm (94 x 48 x 3/4 in) (x2)



- 94" x 22" x 3/4" (239 x 56 cm x 19 mm) Sheet of Tongue & Groove Oriented Strand Board (OSB) (x1)
- Panneau de grandes particules orientées (OSB) à rainures et languettes de 239 x 56 cm x 19 mm (94 x 22 x 3/4 po) (x1)
- Tablero de virutas orientadas (OSB) de juntas de lengüeta y ranura de 239 x 56 cm x 19 mm (94 x 22 x 3/4 in) (x1)



TOOLS REQUIRED / OUTILS REQUIS / INSTRUMENTAL REQUERIDO

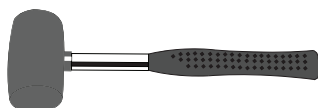

5/16" (8 mm) Drill Bit
Mèche de 8 mm
Broca de 8 mm

► SECTION 1 (CONTINUED) / SECTION 1 (SUITE) / SECCIÓN 1 (CONTINUACIÓN)

TOOLS & HARDWARE REQUIRED / OUTILS ET QUINCAILLERIE REQUIS / INSTRUMENTAL Y HERRAJE REQUERIDO

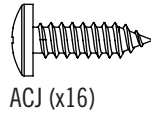
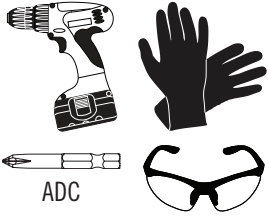

1.1

- Abut a **short rim joist (FJE)** to a **long rim joist (FJF)** as shown. Set a **rim joist plate (FJG)** over the joint, and align the holes.
- Jouxter une **solive de bordure courte (FJE)** près d'une **solive de bordure longue (FJF)** comme indiqué. Mettre une **plaque pour la solive de bordure (FJG)** sur le joint, et aligner les trous.
- Colindar una **vigueta de borde corta (FJE)** contra una **vigueta de borde larga (FJF)** como se indica shown. Colocar una **placa para la vigueta de borde (FJG)** encima de la juntura, y alinear los agujeros.

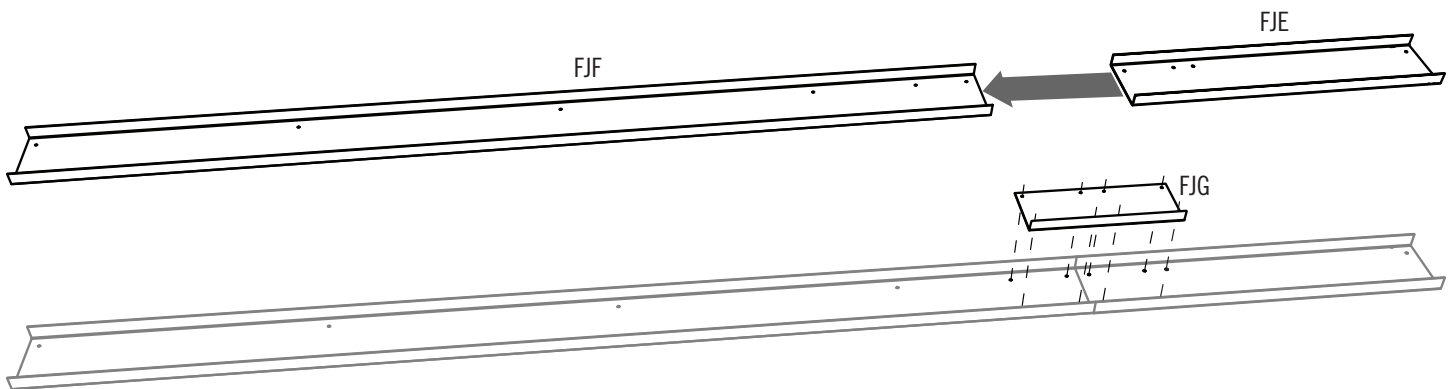

1.2

- Secure the plate to the rim joists (from the outside in) using eight (8) **screws (ACJ)**. Repeat steps 1.1–1.2 for second rim joist.
- Fixer la plaque aux solives de bordure (de l'extérieur à l'intérieur) à l'aide de huit (8) **vis (ACJ)**. Répéter les étapes 1.1 – 1.2 pour le deuxième côté.
- Fijar la placa a las viguetas de borde (de fuera a dentro) usando ocho (8) **tornillos (ACJ)**. Repetir los pasos 1.1–1.2 para el segundo lado.

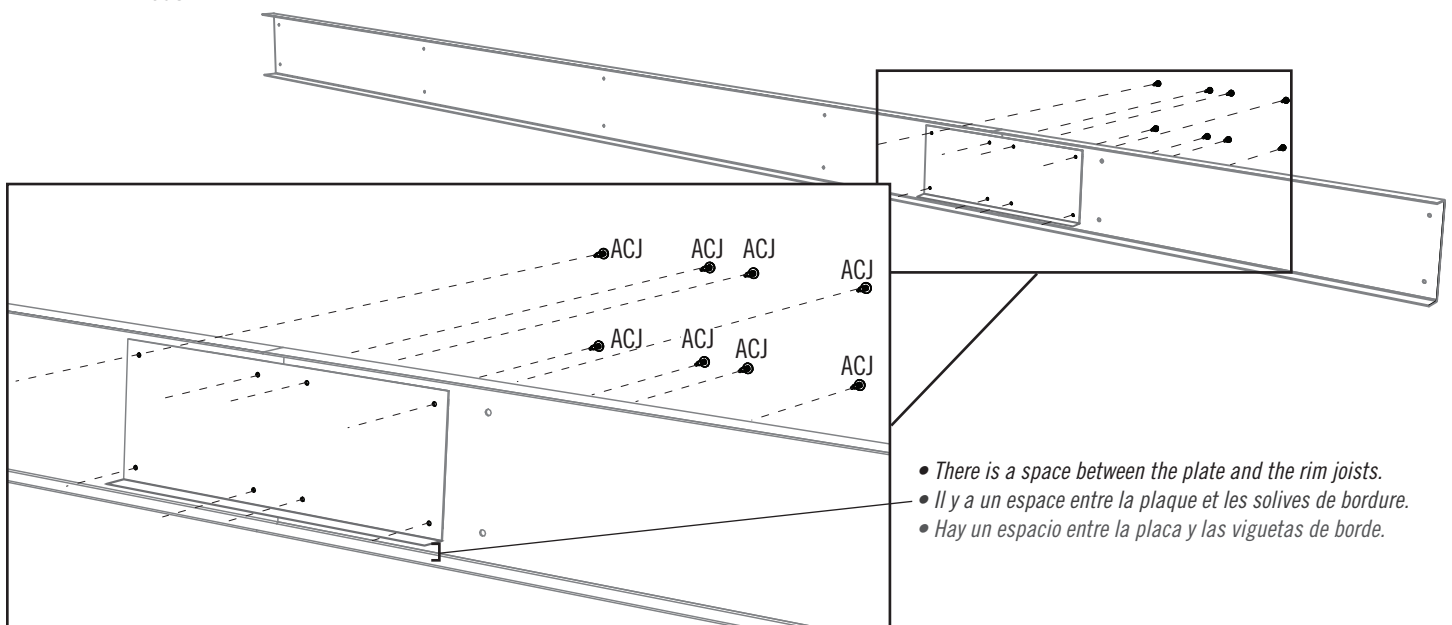

► SECTION 1 (CONTINUED) / SECTION 1 (SUITE) / SECCIÓN 1 (CONTINUACIÓN)

TOOLS & HARDWARE REQUIRED / OUTILS ET QUINCAILLERIE REQUIS / INSTRUMENTAL Y HERRAJE REQUERIDO

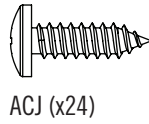
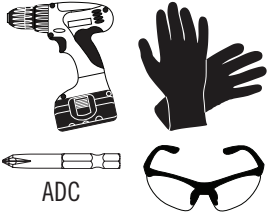

1.3

- Attach a **joist bracket (FJH)** to the ends of a **joist (FJJ)** as shown using the hardware included. **Repeat this step for the remaining Joists.**
- Bien attacher un **support de solive (FJH)** aux extrémités d'une **solive (FJJ)** comme indiqué en utilisant la quincaillerie incluse. **Répéter cette étape pour les solives restantes.**
- Fijar bien un **soporte de viga (FJH)** a los extremos de una **viga (FJJ)** como se muestra usando el herraje incluido. **Repetir este paso para las vigetas restantes.**

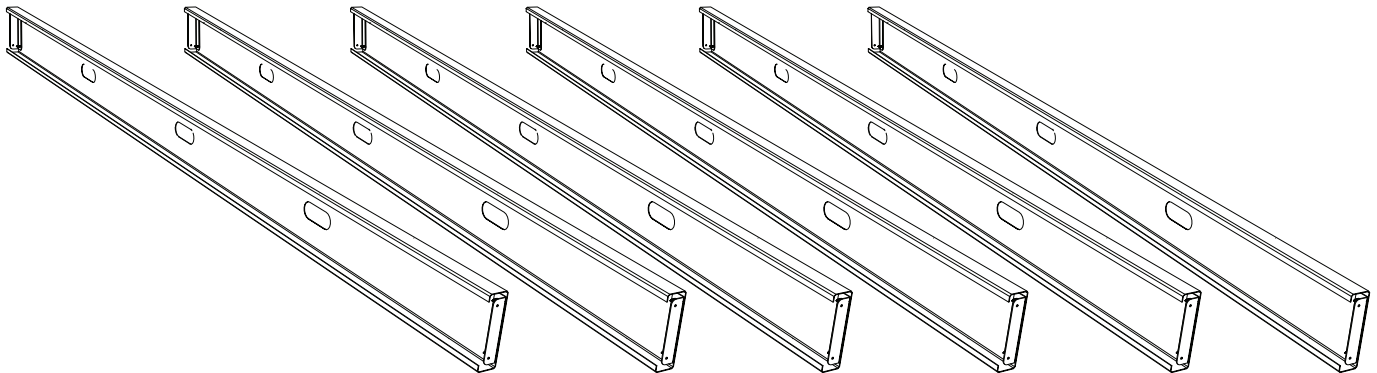
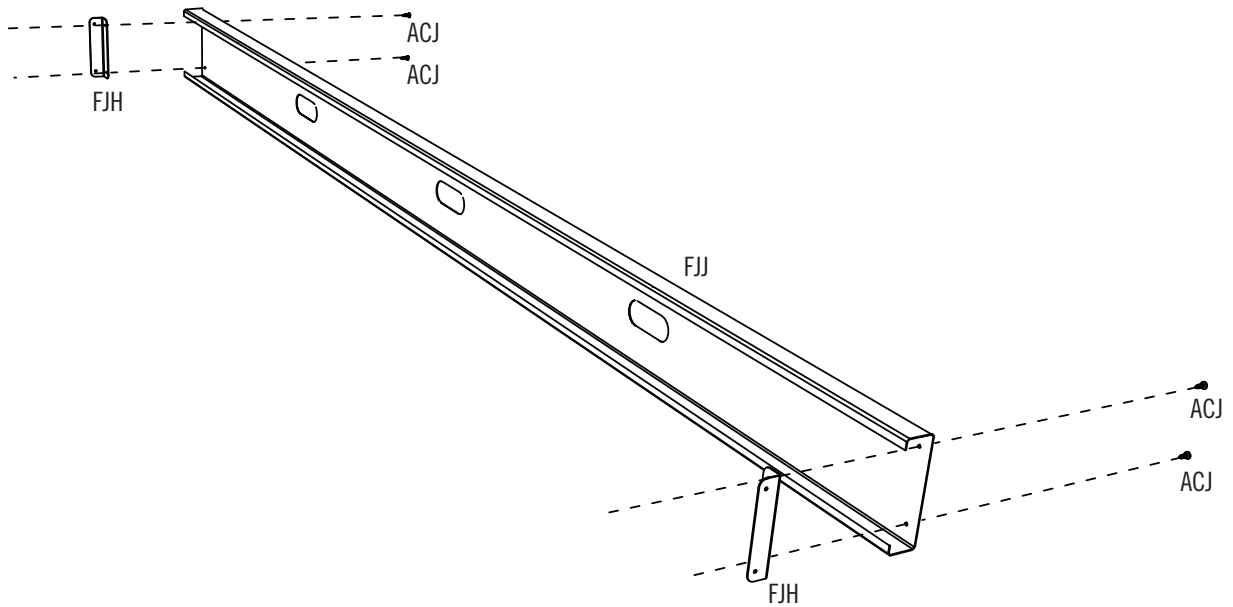

► SECTION 1 (CONTINUED) / SECTION 1 (SUITE) / SECCIÓN 1 (CONTINUACIÓN)

TOOLS & HARDWARE REQUIRED / OUTILS ET QUINCAILLERIE REQUIS / INSTRUMENTAL Y HERRAJE REQUERIDO

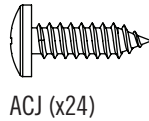
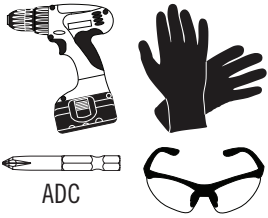

1.4

- Attach the joists to the rim joist as shown using the hardware included. **Then, attach the other rim joist to the joists.**
- Bien attacher les solives à la solive de bordure comme indiqué en utilisant la quincaillerie incluse. **Ensuite, bien attach l'autre solive de bordure aux solives.**
- Fijar bien las viguetas a la vigueta de borde como se muestra usando el herraje incluido. **Entonces, fijar la otra vigueta de borde a las viguetas.**

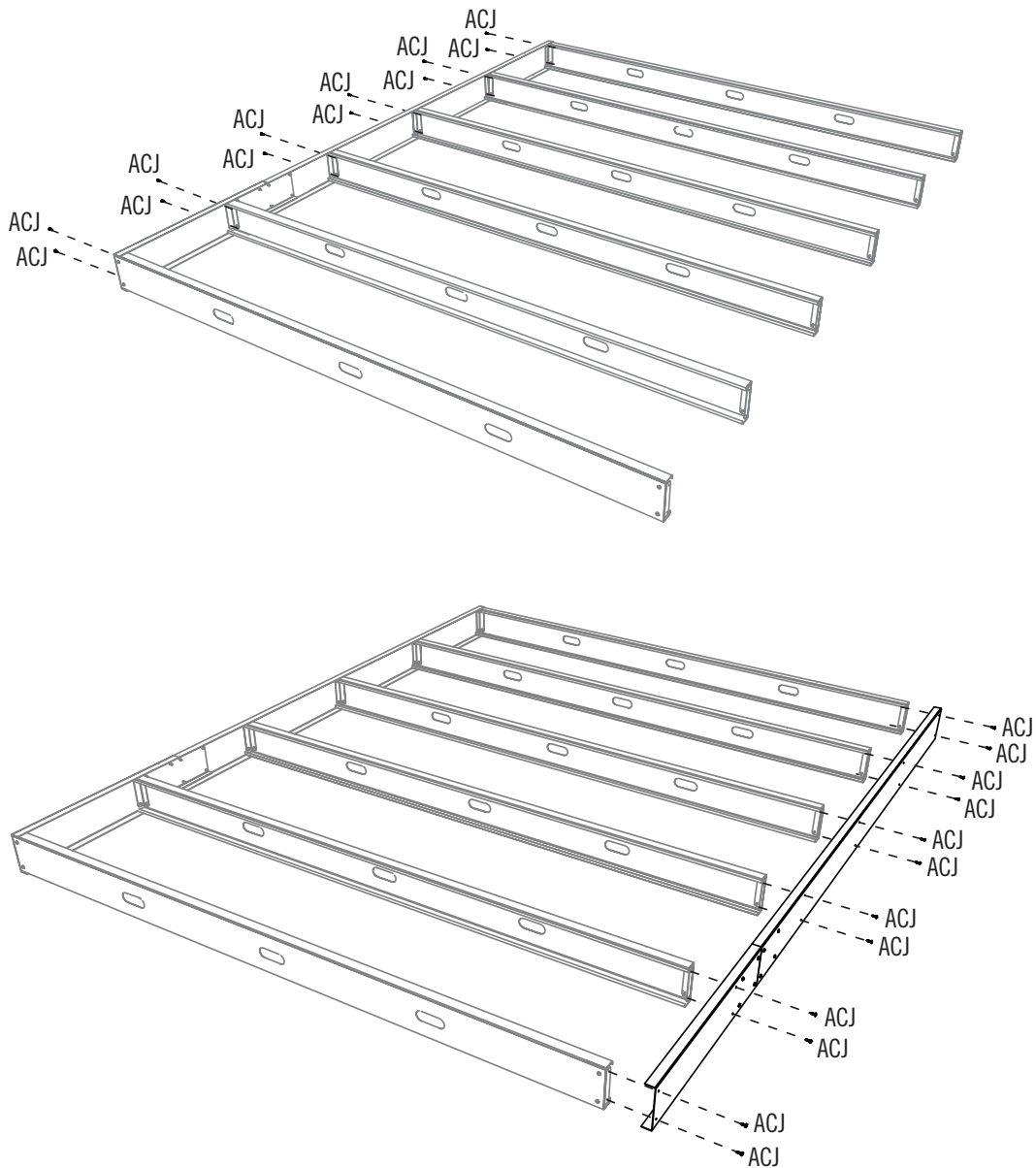

► SECTION 1 (CONTINUED) / SECTION 1 (SUITE) / SECCIÓN 1 (CONTINUACIÓN)

TOOLS & HARDWARE REQUIRED / OUTILS ET QUINCAILLERIE REQUIS / INSTRUMENTAL Y HERRAJE REQUERIDO

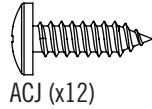
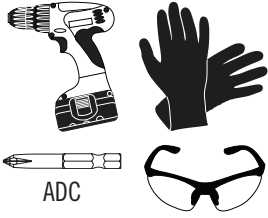

1.5

- Square the assembly. **Distance A should equal distance B.**
- Carrer l'assemblage. **La distance « A » devrait être égal à la distance « B ».**
- Cuadrar el ensamble. **Distancia «A» deberá equivaler a distancia «B».**

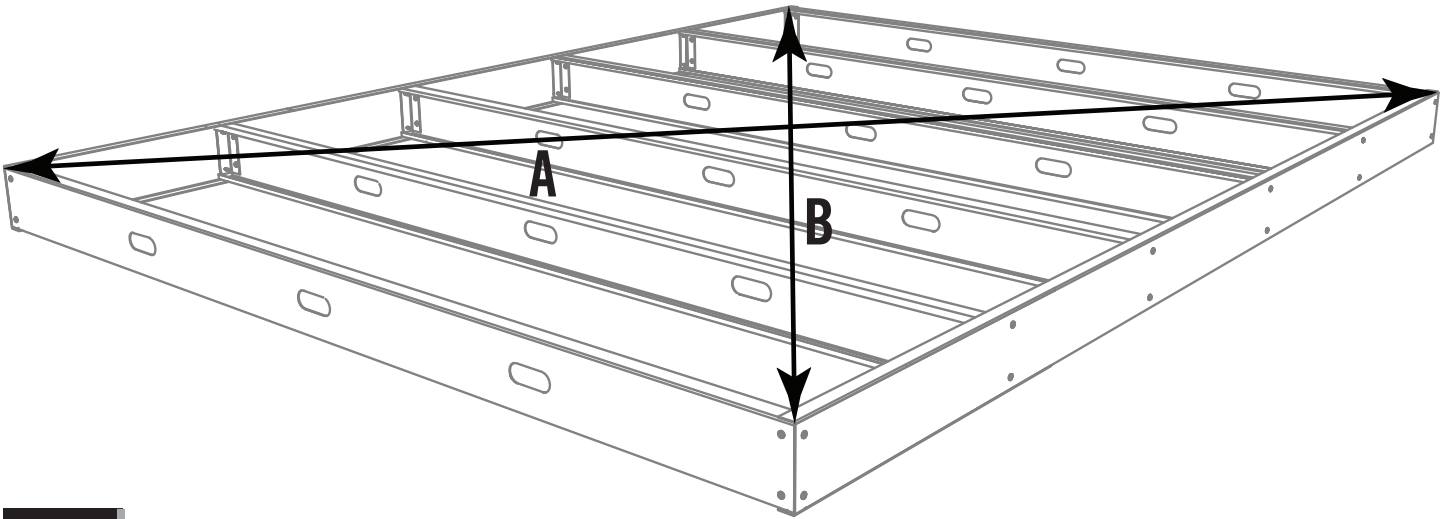

1.6

- Set a 94" x 48" x 3/4" (239 cm x 122 cm x 19 mm) sheet of oriented strand board (OSB) onto the platform. **Align the factory edge with the edge of the platform. *If the edge of the board does not set over the center of the joist indicated, start from the other end of the platform.**
- Mettre une feuille de panneau de grandes particules orientées (OSB) de bois de 239 x 122 cm x 19 mm (94 x 48 x 3/4") sur la plate-forme. **Aligner le bord coupé pour l'usine avec le bord de la plate-forme. *Si le bord de ce panneau n'aligne pas avec le centre de la solive indiquée, commencer de l'autre extrémité de la plate-forme.**
- Colocar una hoja de tablero de virutas orientadas (OSB) de 239 x 122 cm x 19 mm (94 x 48 x 3/4in) sobre la plataforma como se indica. **Alinear el borde cortado por la fábrica con el borde de la plataforma. *Si el borde del tablero no alinea con el centro de la vigueta indicada, comenzar del otro extremo de la plataforma.**

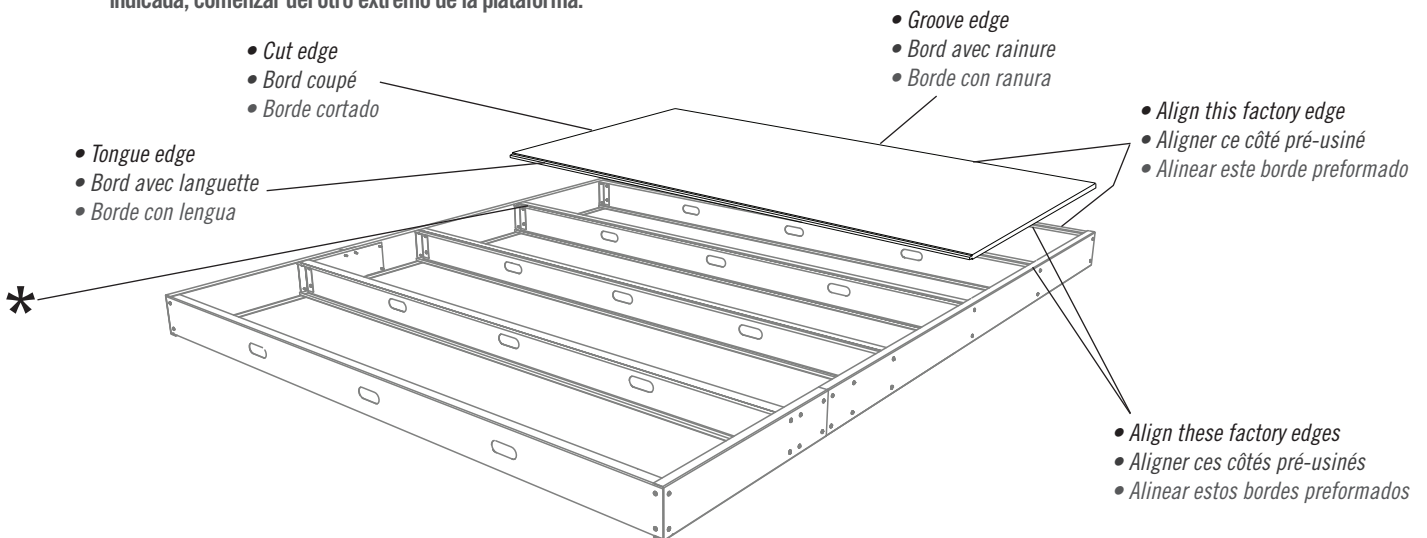

► SECTION 1 (CONTINUED) / SECTION 1 (SUITE) / SECCIÓN 1 (CONTINUACIÓN)

TOOLS & HARDWARE REQUIRED / OUTILS ET QUINCAILLERIE REQUIS / INSTRUMENTAL Y HERRAJE REQUERIDO

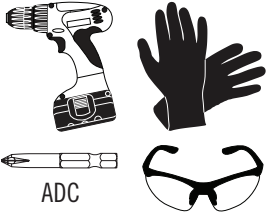

1.7

- Using four (4) screws (FJI), secure only the rear edge of the sheet to the platform. **Ensure the edge of the sheet is even with the edge of the rim joist.**
- En utilisant quatre (4) vis (FJI), fixer seulement le bord arrière de la feuille à la plate-forme. **Veiller à ce que le bord de la feuille est a ras du bord de la solive de bordure.**
- Usando cuatro (4) tornillos (FJI), fijar sólo el borde trasero de la hoja a la plataforma. **Asegurarse que el borde de la hoja esté al ras del borde de la vigueta de borde.**

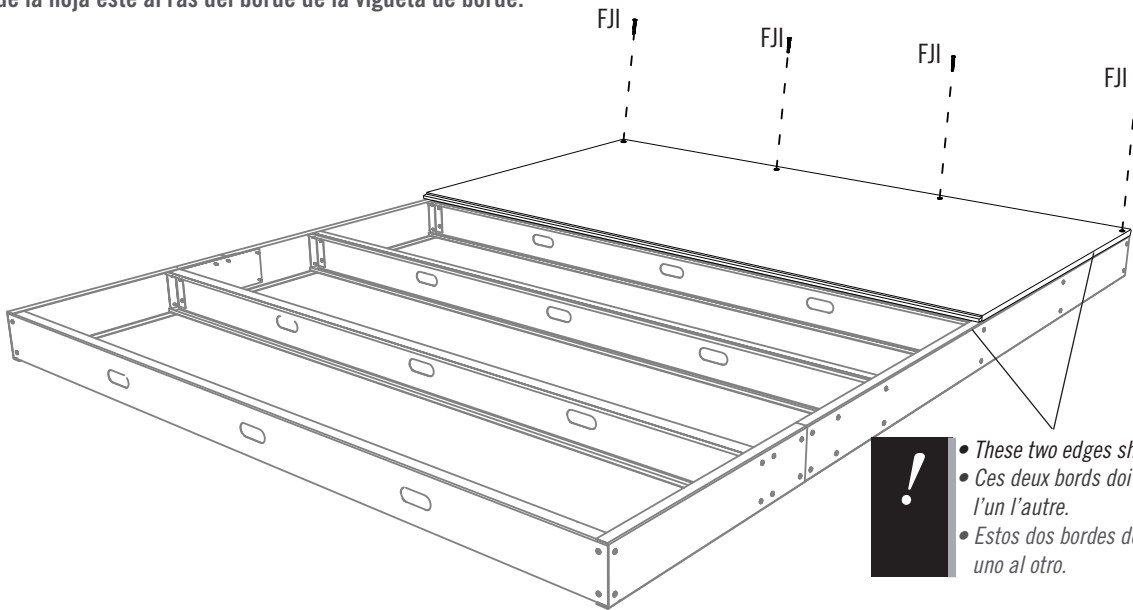

- ! • These two edges should be even.
- ! • Ces deux bords doivent être au ras l'un l'autre.
- ! • Estos dos bordes deben estar al ras el uno al otro.



- Only continue to step 1.8 after ensuring the platform is square and level: $A = B$.
- Continuer à l'étape 1.8 seulement après avoir veillé à que la plate-forme est bien cadrée et nivelée : $A = B$.
- Continuar a paso 1.8 solamente después de asegurarse que la plataforma es bien cuadrada y nivelada: $A = B$.

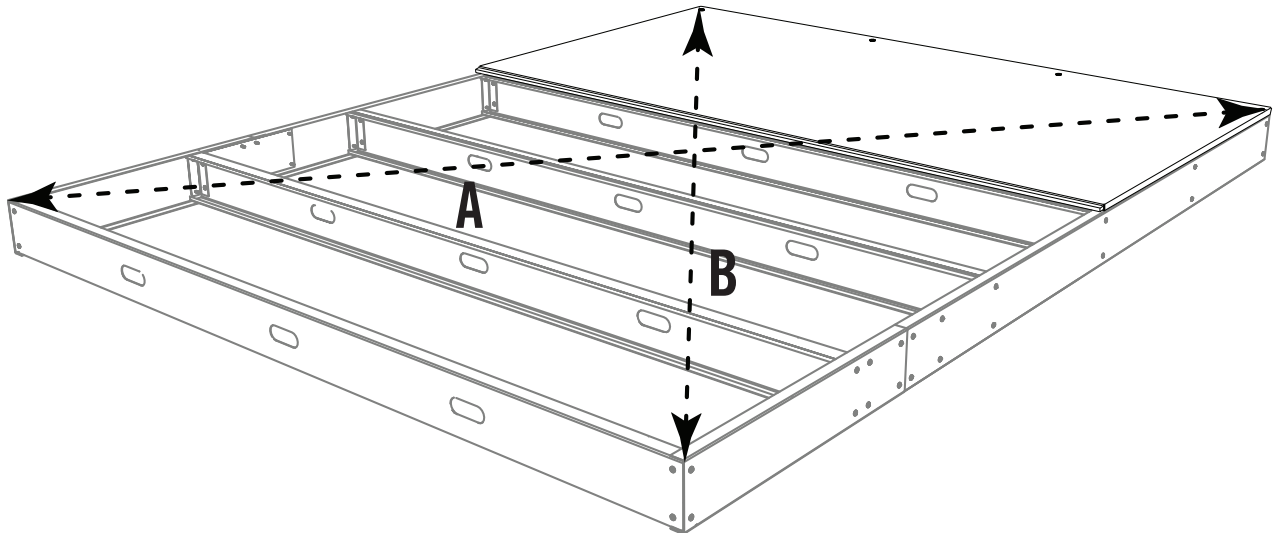

► SECTION 1 (CONTINUED) / SECTION 1 (SUITE) / SECCIÓN 1 (CONTINUACIÓN)

TOOLS & HARDWARE REQUIRED / OUTILS ET QUINCAILLERIE REQUIS / INSTRUMENTAL Y HERRAJE REQUERIDO

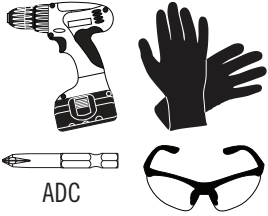

1.8

- Only after ensuring the platform is square, insert the two (2) screws (FJI) at the locations shown.
- Seulement après avoir quadrée la plate-forme, insérer les deux (2) vis (FJI) aux endroits indiqués.
- Sólo después de haber cuadrado la plataforma, insertar los dos (2) tornillos (FJI) a las ubicaciones indicadas.

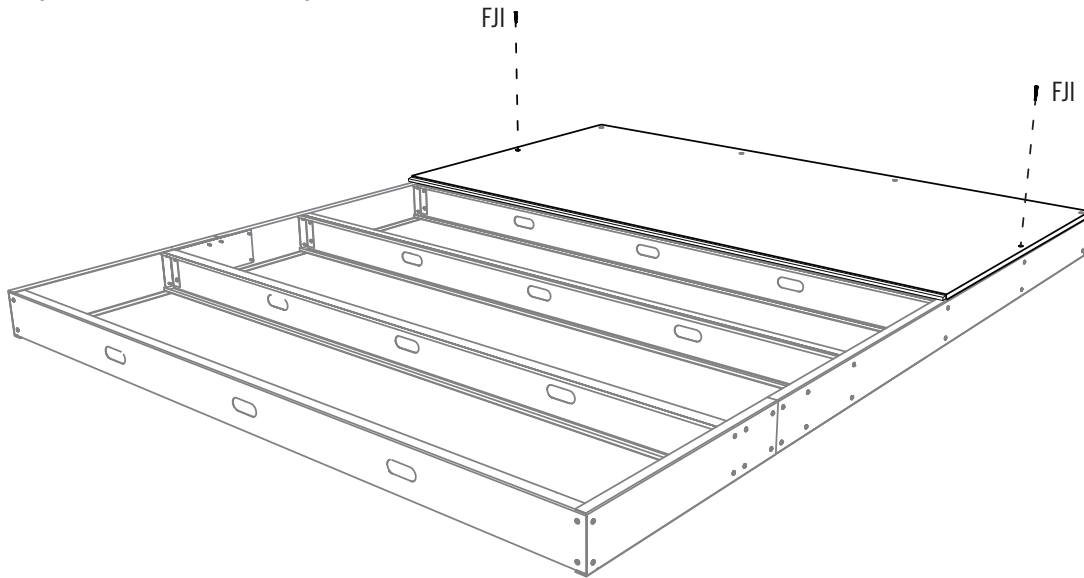

1.9

- Align the factory edge, and use fourteen (14) more screws (FJI) to secure the next 94" x 48" x 3/4" (239 cm x 122 cm x 19 mm) sheet to the platform.
- Aligner le côté pré-usiné, et utiliser quatorze (14) vis (FJI) de plus afin de fixer la prochaine feuille de 239 x 122 cm x 19 mm (94 x 48 x 3/4 po) à la plate-forme.
- Alinear el lado preformado, y usar catorce (14) tornillos (FJI) más para fijar la próxima hoja de 239 x 122 cm x 19 mm (94 x 48 x 3/4 in) a la plataforma.

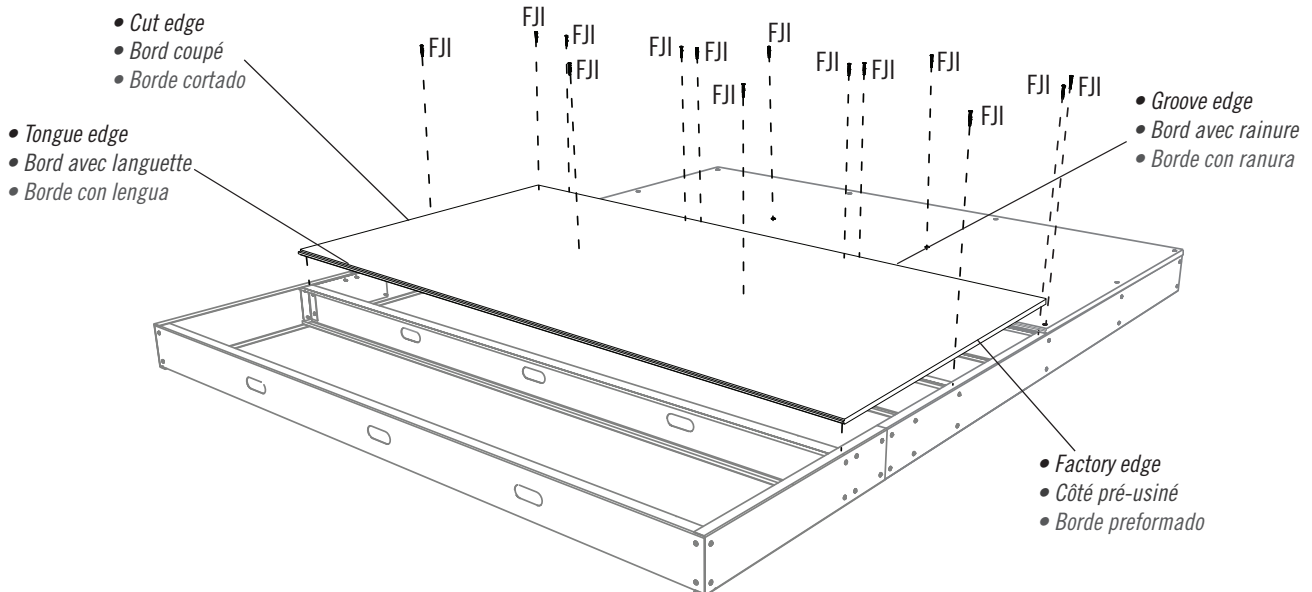

► SECTION 1 (CONTINUED) / SECTION 1 (SUITE) / SECCIÓN 1 (CONTINUACIÓN)

TOOLS & HARDWARE REQUIRED / OUTILS ET QUINCAILLERIE REQUIS / INSTRUMENTAL Y HERRAJE REQUERIDO

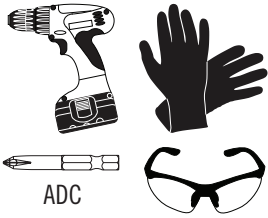

ADC



FJI (x12)

1.10

- Use twelve (12) more **screws (FJI)** to secure the last 94" x 22" x 3/4" (239 x 56 cm x 19 mm) sheet to the platform.
- À l'aide de douze (12) **vis (FJI)** de plus, fixer la dernière feuille de 239 x 56 cm x 19 mm (94 x 22 x 3/4 po) à la plate-forme.
- Usando doce (12) **tornillos (FJI)** más, fijar la última hoja de 239 x 56 cm x 19 mm (94 x 22 x 3/4 in) de a la plataforma.

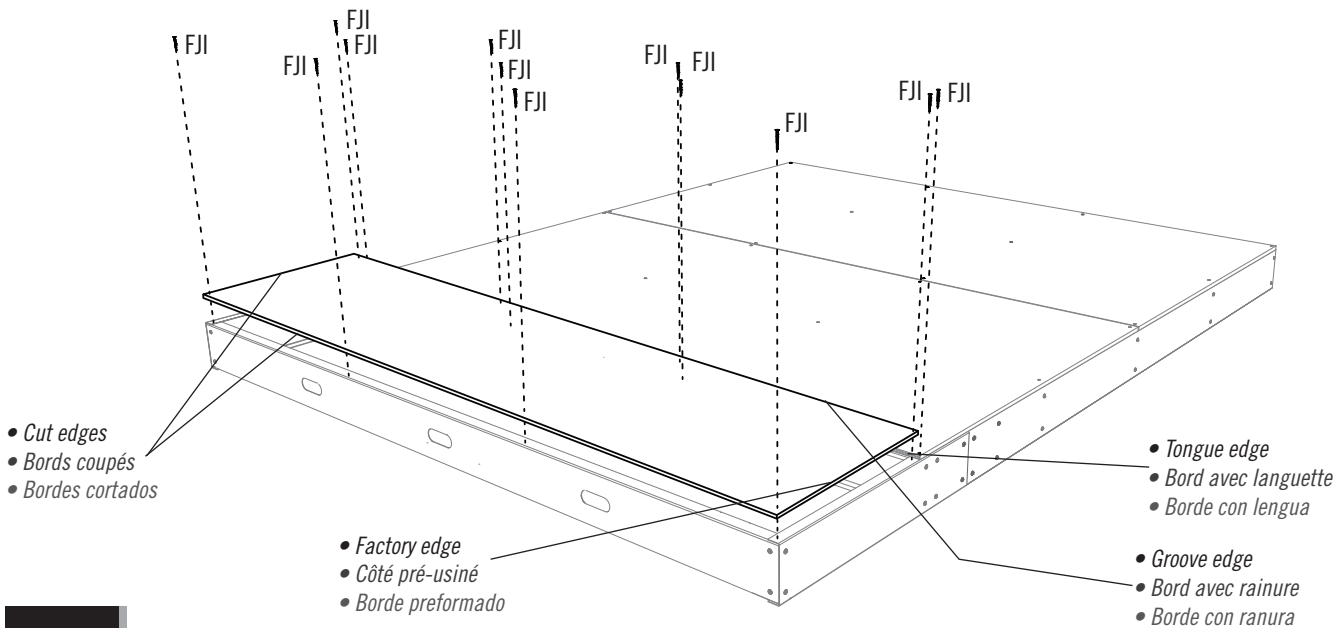

1.11

- Lay down piece of the **long flashing (FJL)** over the front edge of the platform as shown.
- Poser une pièce du **long couvre-joint (FJL)** sur le bord avant de la plate-forme comme indiqué.
- Colocar una pieza del **tapajuntas largo (FJL)** encima del borde delantero de la plataforma como se indica.

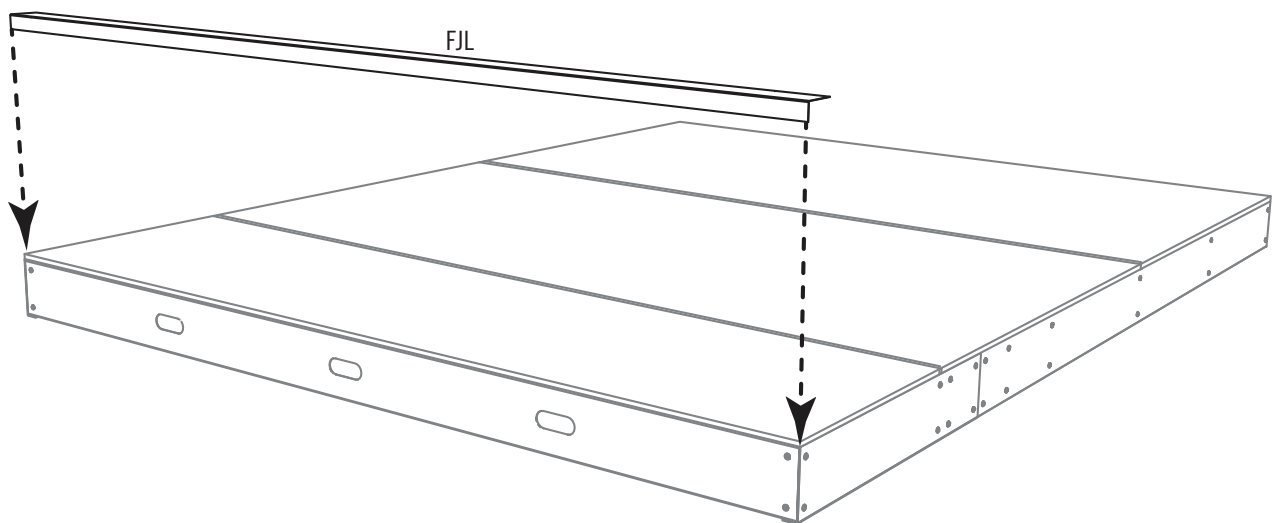

► SECTION 1 (CONTINUED) / SECTION 1 (SUITE) / SECCIÓN 1 (CONTINUACIÓN)

TOOLS & HARDWARE REQUIRED / OUTILS ET QUINCAILLERIE REQUIS / INSTRUMENTAL Y HERRAJE REQUERIDO

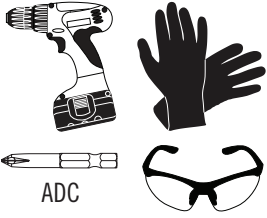

1.12

- Lay two more pieces of **long flashing** over the left and right edges of the platform as shown.
- Poser deux plus pièces du **long couvre-joint** sur les bords gauche et droit de la plate-forme comme indiqué.
- Colocar dos otras piezas del **tapajuntas largo** encima de los bordes izquierdo y derecho de la plataforma como se indica.

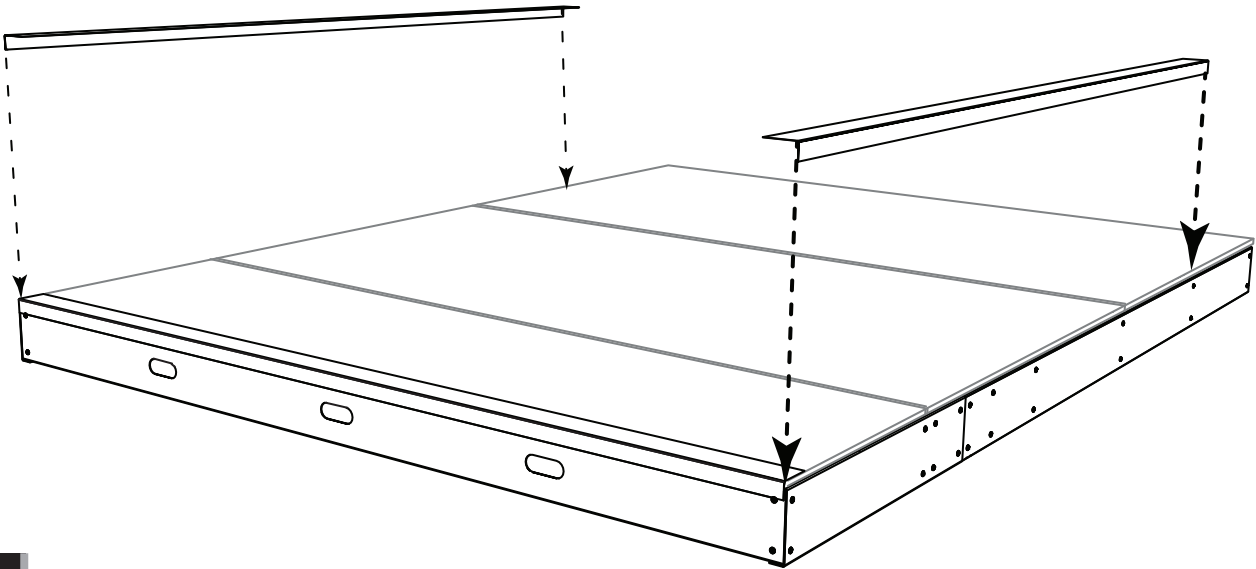

1.13

- Secure the flashing at each corner using **screws (FJI)**.
- Fixer le couvre-joint à chaque coin à l'aide des **vis (FJI)**.
- Fijar el tapajuntas a cada esquina usando **tornillos (FJI)**.

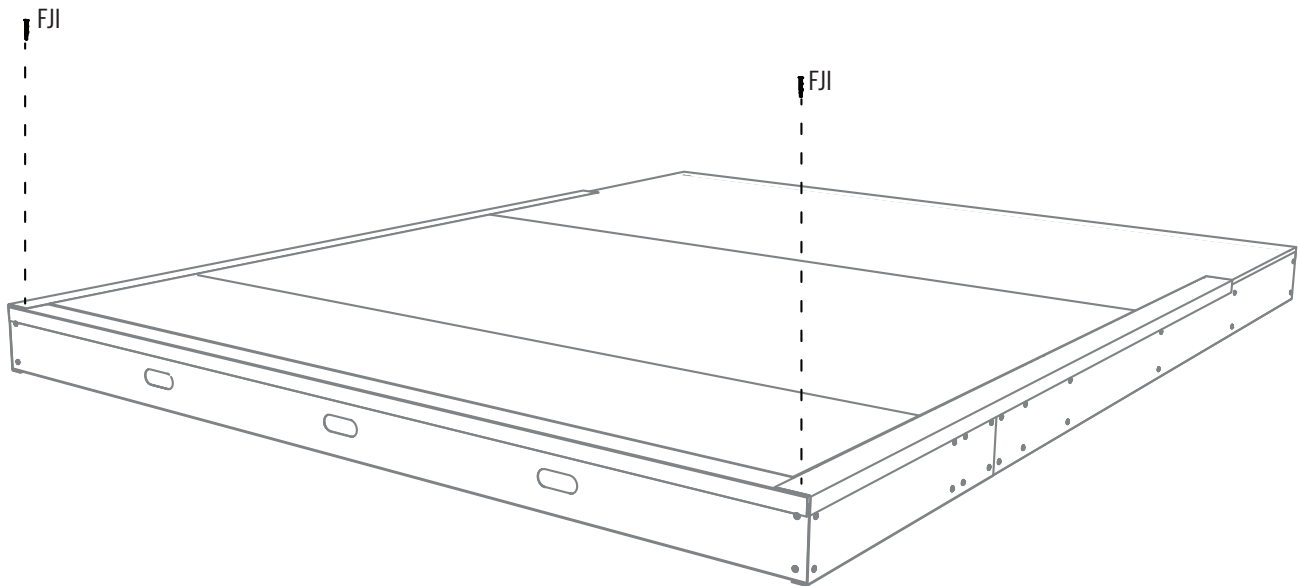

► SECTION 1 (CONTINUED) / SECTION 1 (SUITE) / SECCIÓN 1 (CONTINUACIÓN)

TOOLS & HARDWARE REQUIRED / OUTILS ET QUINCAILLERIE REQUIS / INSTRUMENTAL Y HERRAJE REQUERIDO

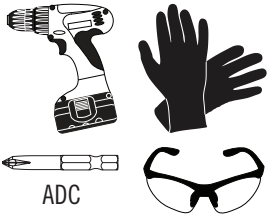

1.14

- Lay two pieces of **short flashing (FJM)** over the left and right edges of the platform as shown.
- Poser deux pièces du **court couvre-joint (FJM)** sur les bords gauche et droit de la plate-forme comme indiqué.
- Colocar dos piezas del **tapajuntas corto (FJM)** encima de los bordes izquierdo y derecho de la plataforma como se indica.

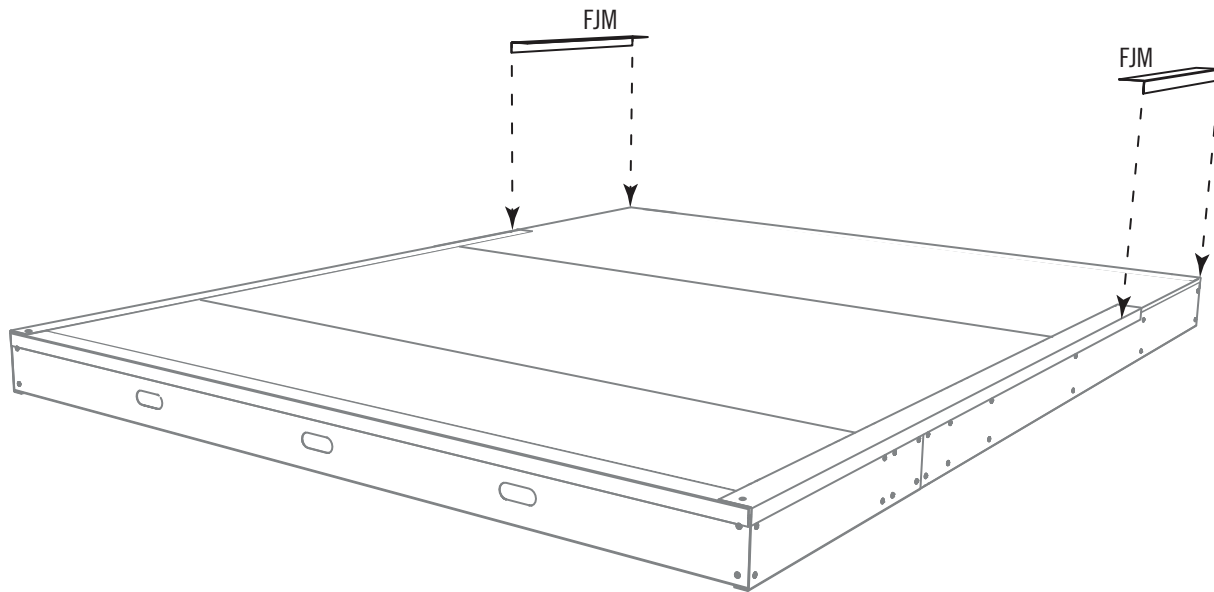

1.15

- Secure the flashing to each other using **screws (FJI)**.
- Fixer le couvre-joint les uns les autres à l'aide des **vis (FJI)**.
- Fijar el tapajuntas los unos a los otros usando **tornillos (FJI)**.

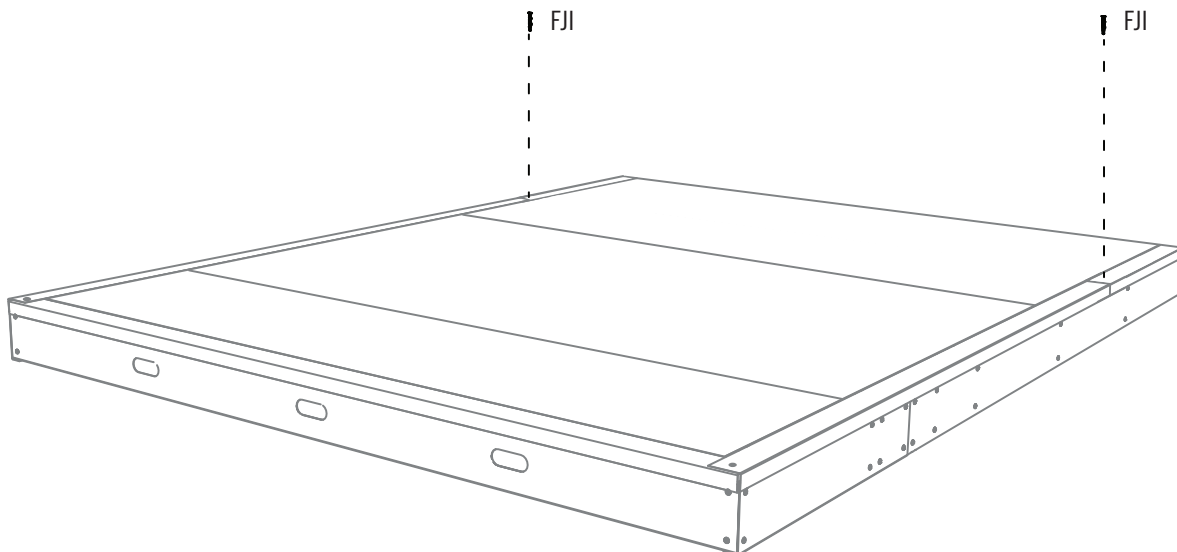

► SECTION 1 (CONTINUED) / SECTION 1 (SUITE) / SECCIÓN 1 (CONTINUACIÓN)

TOOLS & HARDWARE REQUIRED / OUTILS ET QUINCAILLERIE REQUIS / INSTRUMENTAL Y HERRAJE REQUERIDO

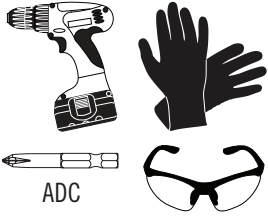

1.16

- Lay down the last piece of **long flashing** over the rear edge of the platform as shown, and secure with a **screw (FJI)** at each corner.
- Poser la dernière pièce du **long couvre-joint** sur le bord arrière de la plate-forme comme indiqué, et fixer-le à l'aide d'une **vis (FJI)** à chaque coin.
- Colocar la última pieza del **tapajuntas largo** encima del borde trasero de la plataforma como se indica, y fijarlo con un **tornillo (FJI)** a cada esquina.

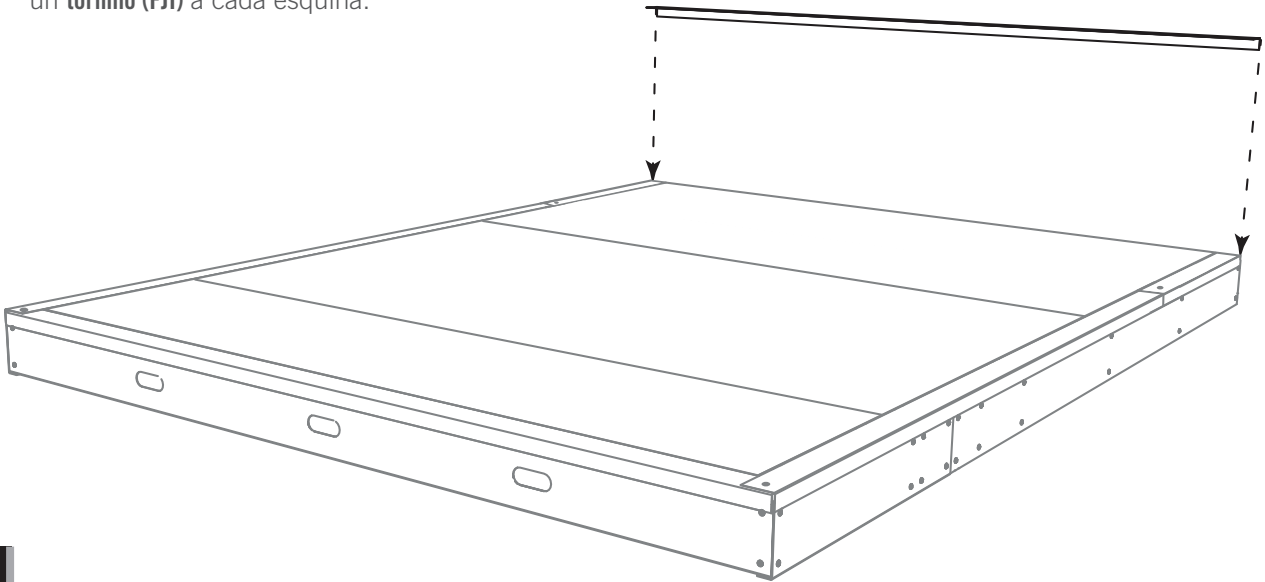

1.17

- The platform should now look like this and be approximately 94" x 119" (239 cm x 302 cm).
- La plate-forme devrait ressembler à cette image et être à peu près 239 x 302 cm (94" x 119").
- La plataforma debe parecer como la imagen abajo y ser aproximadamente 239 x 302 cm (94" x 119").

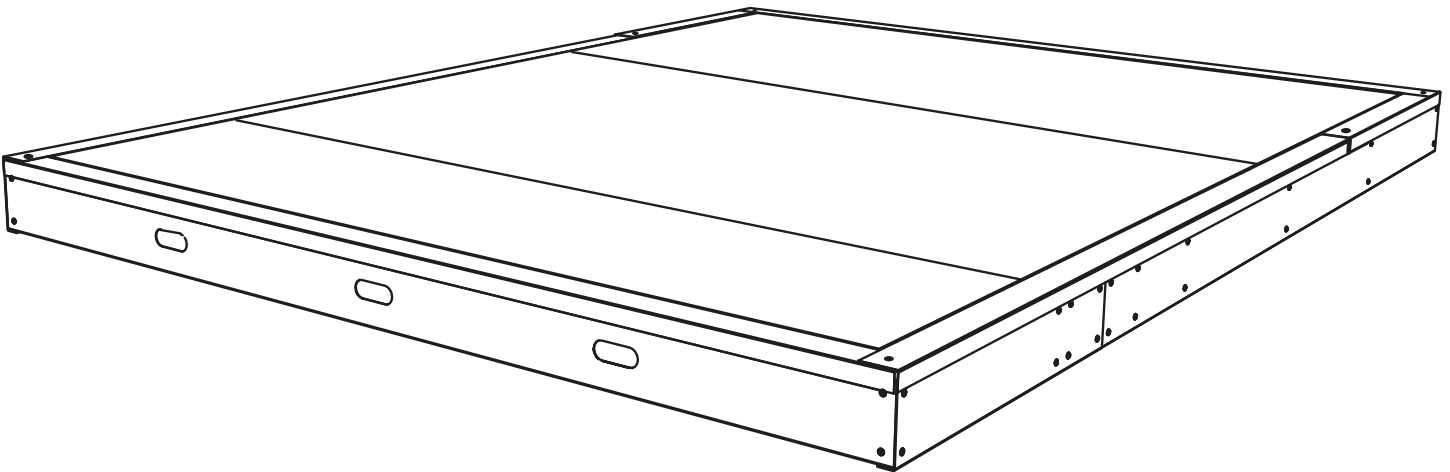

► SECTION 1 (CONTINUED) / SECTION 1 (SUITE) / SECCIÓN 1 (CONTINUACIÓN)

TOOLS & HARDWARE REQUIRED / OUTILS ET QUINCAILLERIE REQUIS / INSTRUMENTAL Y HERRAJE REQUERIDO



1.18

- Where necessary, build up areas underneath the platform with rocks and gravel to support sagging areas and ensure the platform is level. **It's imperative the platform be leveled before assembling the shed.**
- Où c'est nécessaire, former des zones de support dessous la plate-forme avec pierres et gravier pour soutenir les points de relâchement et s'assurer que la plate-forme est de niveau. **Il est impératif niveler la plate-forme avant d'assembler l'abri.**
- Donde sea necesario, formar áreas de soporte debajo la plataforma con piedras y gravilla para apoyar los puntos flácidos y nivelar la plataforma. **Es imperativo nivelar la plataforma antes de ensamblar la caseta.**

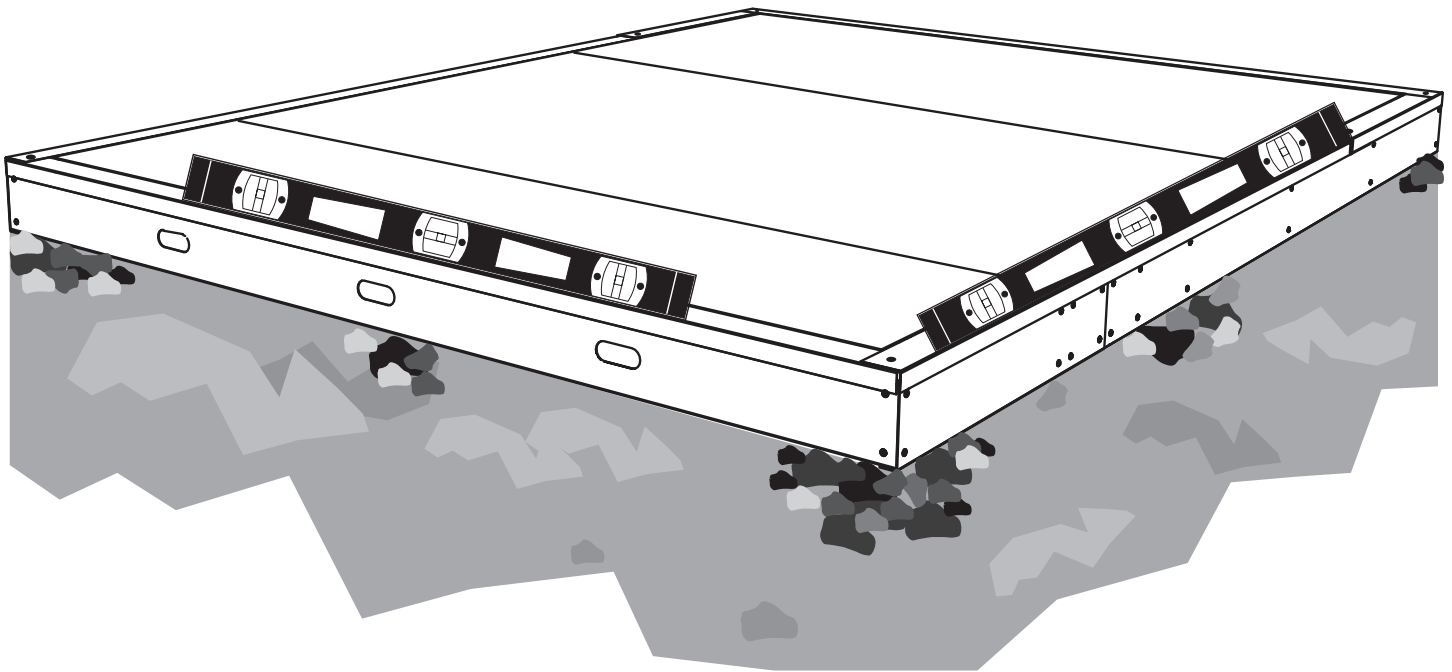

► SECTION 1 (CONTINUED) / SECTION 1 (SUITE) / SECCIÓN 1 (CONTINUACIÓN)

TOOLS & HARDWARE REQUIRED / OUTILS ET QUINCAILLERIE REQUIS / INSTRUMENTAL Y HERRAJE REQUERIDO



5/16" (8 mm)
8 mm
8 mm



1.19

- Using an electric drill, drill 5/16" (8 mm) holes for drainage.
- En utilisant un perceuse électrique, percer des trous de 8 mm pour le drainage.
- Usano un taladro eléctrico, taladrar agujeros de 8 mm para el drenaje.

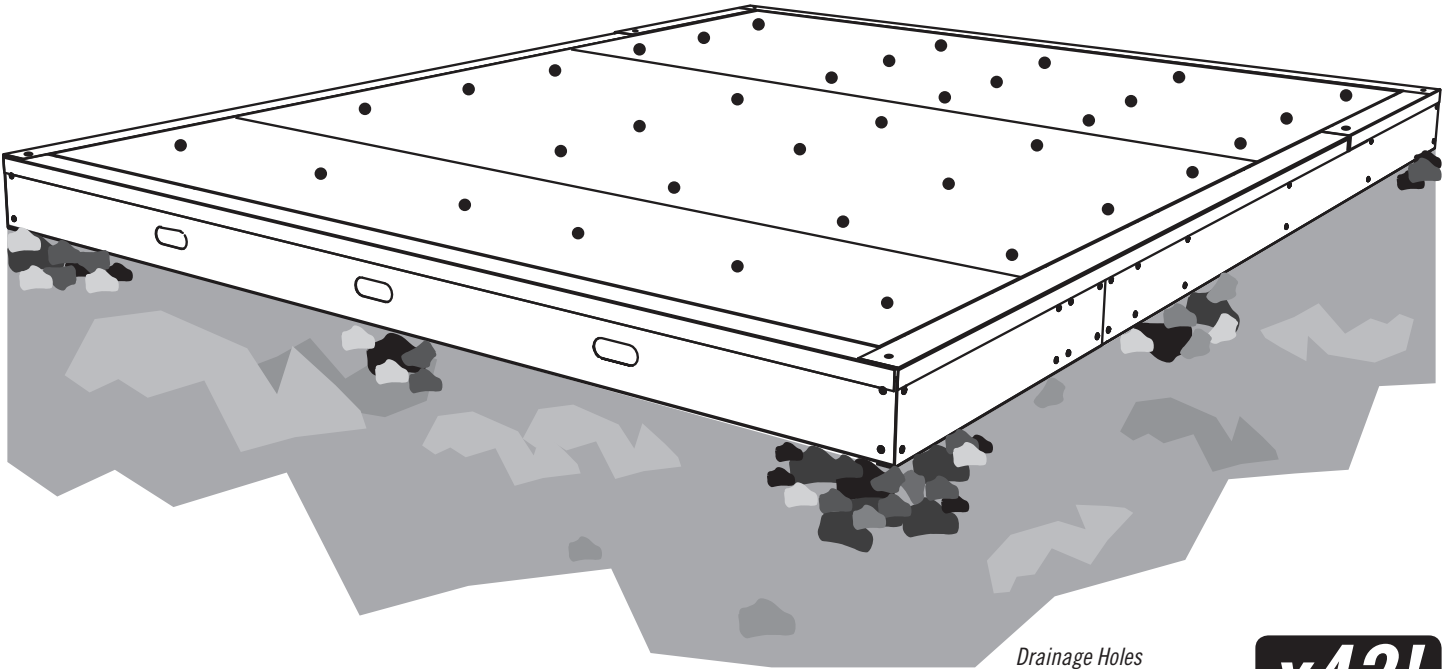

Drainage Holes
Trous de drainage
Agujeros para canalización

x42!

1.20

- Remove both Lifetime Center Floor Panels from the box. At one of the corners is a small rectangle with a divot at each end. Locate this rectangle.
- Retirer les deux panneaux de plancher centraux Lifetime de la boîte. À l'un des angles on trouve un petit rectangle avec un trou à chaque extrémité. Trouver ce rectangle.
- Quitar los dos paneles de piso centrales Lifetime de la caja. A uno de las esquinas es un rectángulo pequeño con un agujero a cada extremo. Localizar este rectángulo.

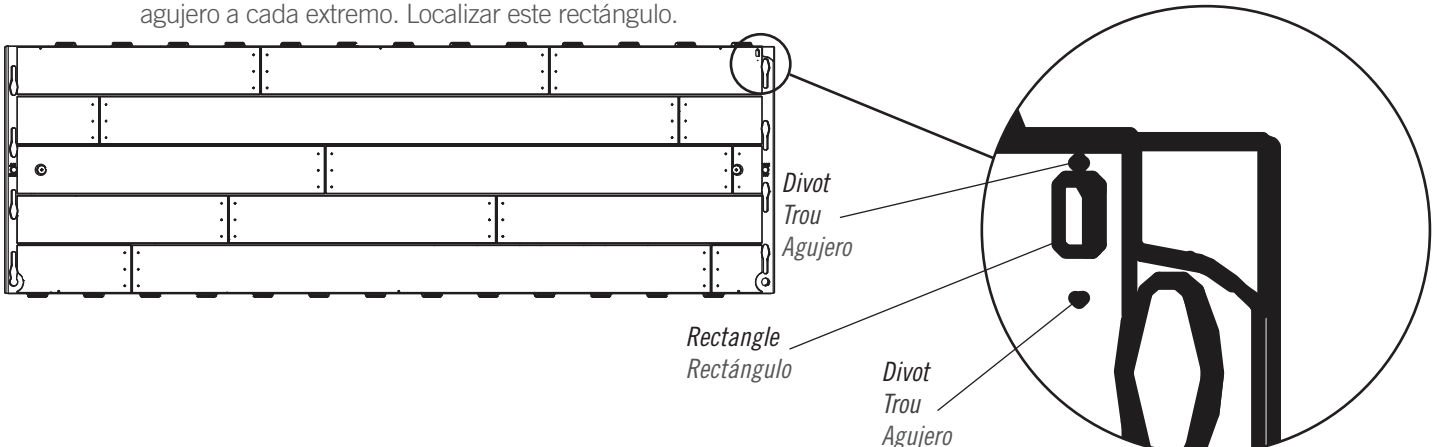

► SECTION 1 (CONTINUED) / SECTION 1 (SUITE) / SECCIÓN 1 (CONTINUACIÓN)

TOOLS & HARDWARE REQUIRED / OUTILS ET QUINCAILLERIE REQUIS / INSTRUMENTAL Y HERRAJE REQUERIDO



1.21

- Turn the panels over and, using a little of the **Butyl Tape (AHI)**, fill in the areas indicated.
- Tourner les panneaux et, en utilisant un peu de **ruban butyle (AHI)**, remplir les zones indiquées.
- Darle vueltas los paneles y, usando un poco de **cinta butílica (AHI)**, llenar las áreas indicadas.



- Fill here.
- Remplir ici.
- Llenar aquí.

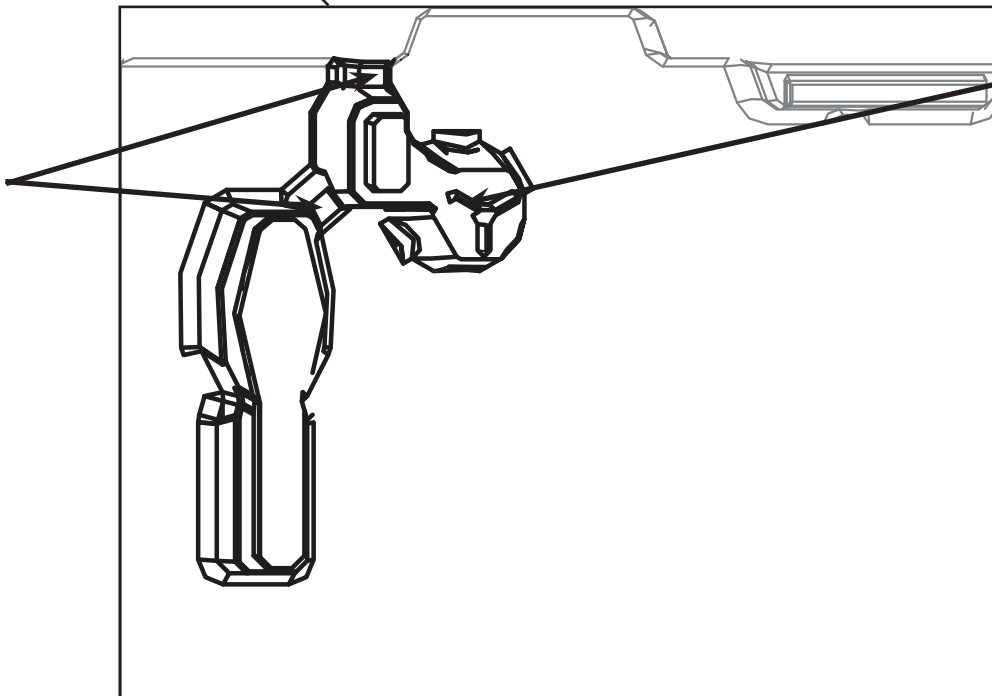

- Fill this hole.
- Remplir ce trou.
- Llenar este agujero.

► SECTION 1 (CONTINUED) / SECTION 1 (SUITE) / SECCIÓN 1 (CONTINUACIÓN)

TOOLS & HARDWARE REQUIRED / OUTILS ET QUINCAILLERIE REQUIS / INSTRUMENTAL Y HERRAJE REQUERIDO



AHI (x6)

1.22

- Before laying the floor of the shed down onto this metal platform (Section 6 or 7 of most assembly manuals), lay a line of **butyl tape (AHI)** along the inside edges of the flashing. As one roll ends, slightly overlap tape with the next the next roll, and overlap a little at the corners. **Do not remove the paper backing from the tape until instructed.**
- Avant d'assembler le plancher de l'abri sur cette plate-forme en métal (Section 6 ou 7 de la plupart des manuels d'assemblage), poser une ligne de **ruban butyle (AHI)** le long des bords intérieurs des couvre-joints. Lorsque se termine un rouleau de ruban, Chevaucher le ruban un peu avec le prochain rouleau, et chevaucher un peu aux coins coins. **Ne pas enlever la pellicule de protection du ruban jusqu'à ce qu'on vous demande de le faire.**
- Antes de ensamblar el piso de la caseta sobre esta plataforma de metal (Sección 6 o 7 de la mayoría de los manuales de ensamble), colocar una línea de **cinta butílica (AHI)** a lo largo de los bordes interiores de los tapajuntas. Cuando termine con un rollo de cinta, superponerlo un poco con el siguiente rollo, y superponer la cinta a las esquinas. **No retirar el papel protector de la cinta hasta que se le indique.**

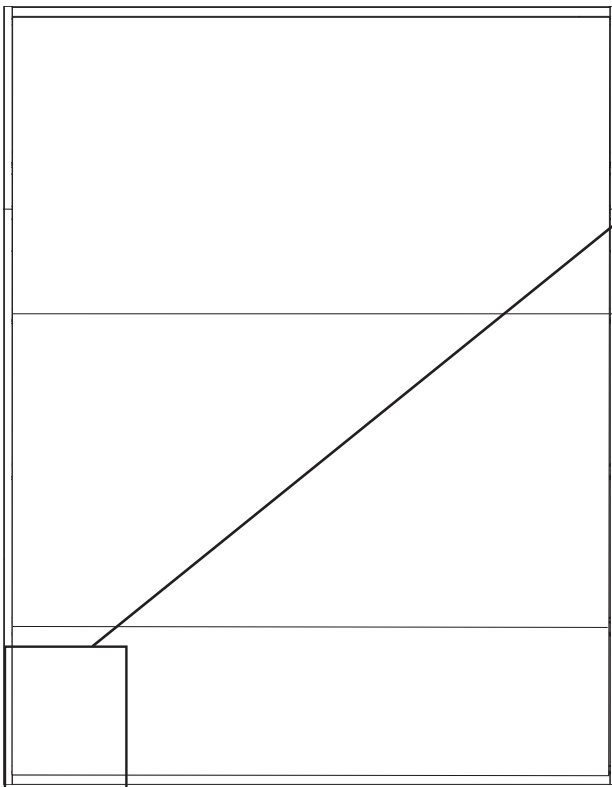
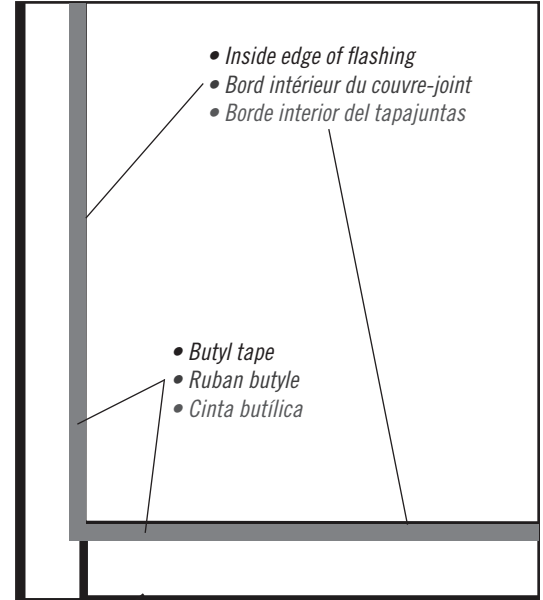

► SECTION 1 (CONTINUED) / SECTION 1 (SUITE) / SECCIÓN 1 (CONTINUACIÓN)

TOOLS & HARDWARE REQUIRED / OUTILS ET QUINCAILLERIE REQUIS / INSTRUMENTAL Y HERRAJE REQUERIDO



1.23

• With the paper backing still intact, assemble the floor and walls per the instruction manual (Section 6 and 7 of most assembly manuals). **Insert the Wood or Plastic Block (AIW or EUG) between the Floor and the Platform to help insert the Wall Panels. Note: the floor may be slightly larger than the metal platform. Adjust the floor if necessary.** Ensure the door hinge bushings are inserted so the slits in the bushings face the edge of the floor as indicated. **Once the floor and walls are assembled and in place, lift a corner of the floor and remove the paper backing from the butyl tape, pressing the floor panels down onto the butyl tape as you remove it.**

• Avec la pellicule de protection encore en place, assembler le plancher et les murs selon au manuel d'assemblage (Section 6 et 7 de la plupart des manuels d'assemblage). **Insérer le bloc en bois ou en plastique (AIW ou EUG) entre le plancher et la plate-forme pour aider avec l'insertion des panneaux muraux. Remarque : le plancher peut être un peu plus grand que la plate-forme en métal. Ajuster le plancher, si besoin.** Veiller à ce que les bagues sont insérées pour que les fentes dans les bagues fassent face au bord du plancher comme indiqué. **Une fois que le plancher et les murs soient assemblés et en place, soulever un coin du plancher et enlever la pellicule de protection du ruban butyle, en poussant les panneaux de plancher sur le ruban butyle tandis que le ruban est enlevé.**

• Con el papel protector todavía intacto, ensamblar el piso y los muros según el manual de ensamble (Sección 6 y 7 de la mayoría de los manuales de ensamble). **Insertar el bloque de madera o de plástica (AIW o EUG) entre el piso y la plataforma para ayudar con la inserción de los paneles murales. Nota: el piso puede ser un poco más grande que la plataforma de metal. Ajustar el piso, si es necesario.** Asegurarse de insertar los casquillos con las ranuras en los casquillos hacia el borde del piso indicado. **Después de ensamblar el piso y los muros, colocarlos en su lugar y levantar una esquina del piso y quitar el papel protector de la cinta butílica, apretando los paneles de piso sobre ella al quitarlo.**

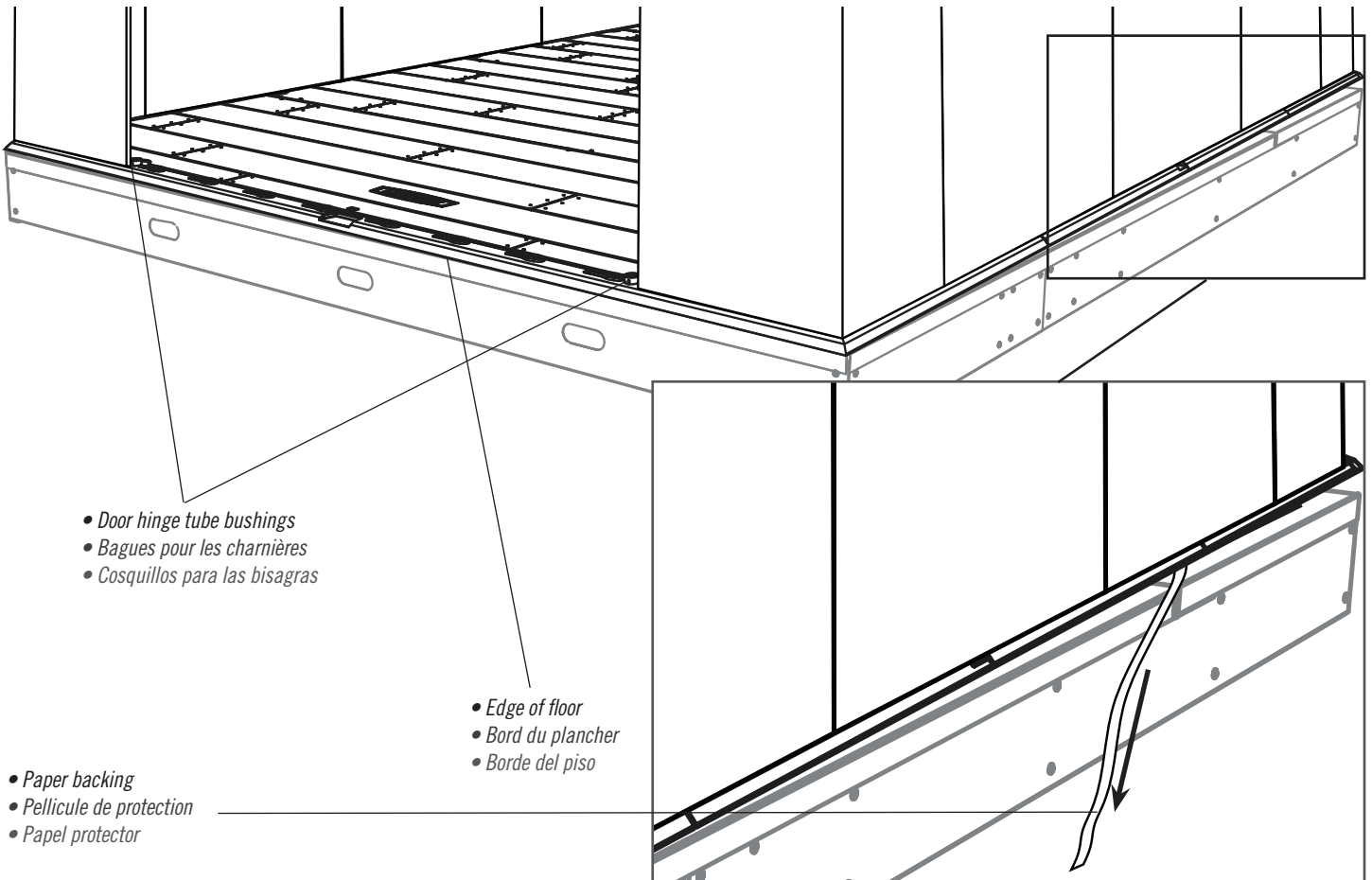

► SECTION 1 (CONTINUED) / SECTION 1 (SUITE) / SECCIÓN 1 (CONTINUACIÓN)

TOOLS & HARDWARE REQUIRED / OUTILS ET QUINCAILLERIE REQUIS / INSTRUMENTAL Y HERRAJE REQUERIDO



- When aligning the doors (usually the second-to-last section in your shed assembly instruction manual), do the following:
- Lors d'aligner les portes (généralement l'avant-dernière section du manuel d'assemblage de l'abri), faire les étapes suivantes :
- Al alinear las puertas (normalmente la penúltima sección del manual de ensamble de la caseta), faire los pasos siguientes:

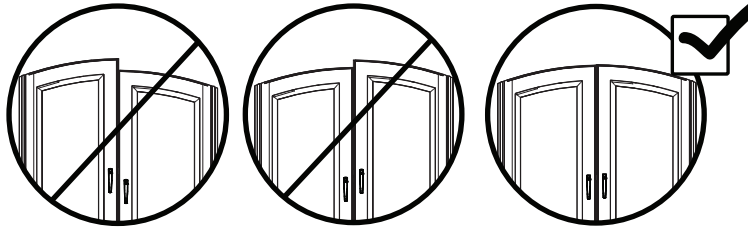

1.24

- If the **Right Door scrapes** the Floor or is lower than the Left Door, build up the ground below the right front corner of the platform. If necessary, build up the ground beneath the left rear corner also. If the **Left Door scrapes** the Floor or is lower than the Right Door, build up the ground below the left front corner of the platform. If necessary, build up the ground beneath the right rear corner also. **You will not use the Shims that came with the shed.**
- Si **la porte droite frotte** en se ferment ou est plus bas que la porte gauche, former une zone de support dessous l'encoignure avant droit de la plate-forme avec pierres et gravier. Si besoin, former une zone de support dessous l'encoignure arrière gauche. Si **la porte gauche frotte** en se ferment ou est plus bas que la porte droite, former une zone de support dessous l'encoignure avant gauche de la plate-forme. Si besoin, former une zone de support dessous l'encoignure arrière droite. **Les cales qui sont venues avec l'abri, ne sont pas requises.**
- Si **la puerta derecha se roza** con el piso o es más bajo que la puerta izquierda, formar un área de soporte de piedras y gravilla debajo la esquina delantera derecha de la plataforma. Si es necesario, formar un área de soporte debajo la esquina trasera izquierda. Si **la puerta izquierda se roza** con el piso o es más bajo que la puerta derecha, formar un área de soporte de piedras y gravilla debajo la esquina delantera izquierda de la plataforma. Si es necesario, formar un área de soporte debajo la esquina trasera derecha. **Las cuñas que vinieron con la caseta no son necesarias.**

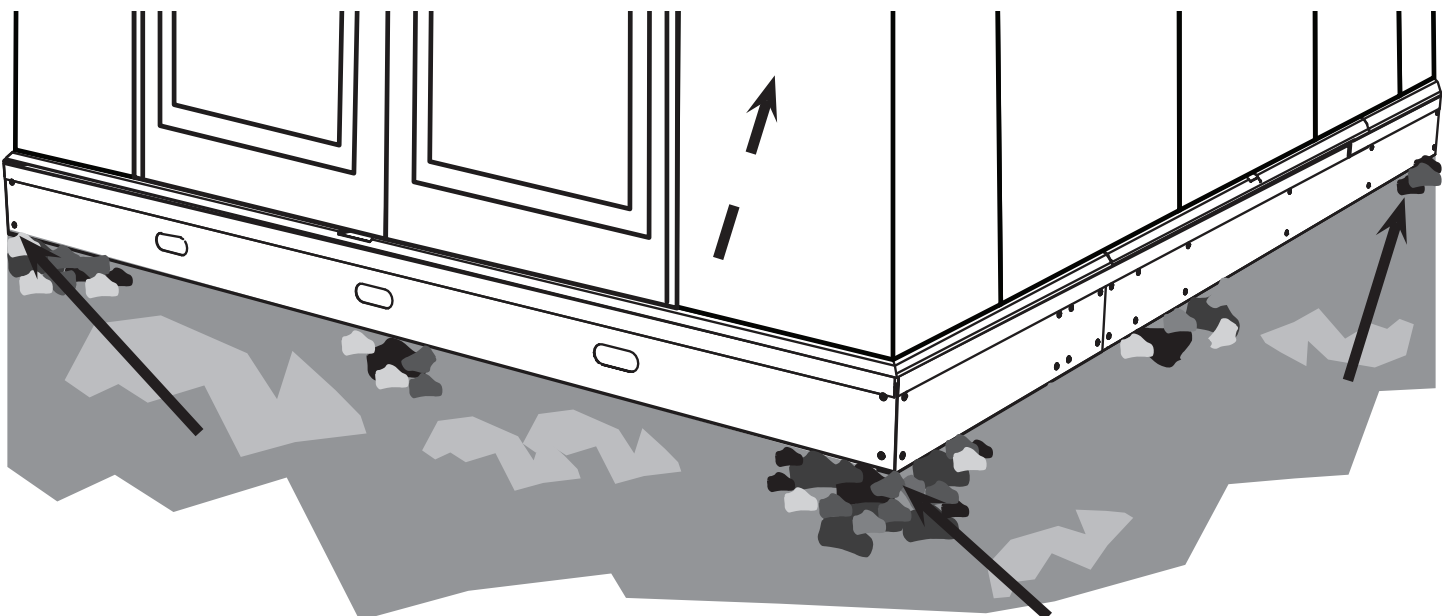









CLEANING & CARE

Congratulations on your Lifetime® product purchase. By following the instructions below, your new Lifetime product should provide you with years of service and enjoyment.

Repair scratches or rust spots on the metal by sanding the affected area lightly; using a rust preventative spray primer; and finally, spraying with a high-gloss spray enamel paint.



NETTOYAGE ET ENTRETIEN

Nous vous félicitons d'avoir acheté ce produit Lifetime®. En suivant les instructions ci-dessous, votre nouvel produit Lifetime devrait vous fournir des années de service et de plaisir.

Pour réparer les égratignures ou tâches de rouille sur le métal, frottez légèrement l'endroit affecté ou papier de verre, puis passez un couche de produit vaporisant préventif et enfin vaporisez une peinture émail brillant élevé.



LIMPIEZA Y CUIDADO

Felicidades por la compra de su producto Lifetime®. Si cumple todas las instrucciones siguientes, podrá disfrutar satisfactoriamente del servicio de su nuevo producto Lifetime.

Repare las raspaduras o zonas oxidadas de las piezas de metal lijando ligeramente el área afectada; aplique luego una impresión en aerosol para prevenir la formación de óxido; finalmente pinte con un esmalte brillante en aerosol.



REGISTER YOUR PRODUCT ONLINE AT WWW.LIFETIME.COM

At Lifetime®, we are committed to providing innovative and quality products. While registering, you will have the opportunity to give us your feedback. Your input is valuable to us.

- You can also opt in to receive new product notifications or promotions.
- In the unlikely event of a product recall or safety modification, your registration provides the information we need to notify you directly.
- Registration is fast, easy, and completely voluntary.

LIFETIME'S PROMISE TO YOU:

Maintaining your privacy is our long-standing policy at Lifetime®. And you can rest assured that Lifetime® will not sell or provide your personal data to other third parties, or allow them to use your personal data for their own purposes.

We invite you to read our privacy policy at www.lifetime.com

REGISTER today!



ENREGISTRER CE PRODUIT EN LIGNE À WWW.LIFETIME.COM

Chez Lifetime®, nous nous engageons à fournir des produits innovateurs de qualité. Lors de votre inscription, vous aurez l'occasion de nous faire parvenir vos commentaires. Votre opinion est importante pour nous.

- On peut également choisir de recevoir des avis ou des promotions dans le cadre de nouveaux produits.
- Dans l'éventualité improbable d'un rappel ou d'un avis de sécurité, l'inscription fournit les renseignements nécessaires nous permettant de communiquer avec vous.
- L'inscription est rapide, facile et complètement volontaire.

LA PROMESSE DE LIFETIME :

Conserver votre confidentialité est notre politique de longue date chez Lifetime®. Vous pouvez donc être rassuré par le fait que Lifetime® ne vendra pas ou ne fournira pas vos données personnelles à des tiers, et ne leur permettra pas d'utiliser vos données personnelles à leurs propres fins.

Nous vous invitons à lire notre politique de confidentialité à www.lifetime.com (en anglais seulement)

ENREGISTRER CE PRODUIT aujourd'hui!



REGISTRAR EL PRODUCTO EN LÍNEA EN WWW.LIFETIME.COM

En Lifetime®, estamos comprometidos a ofrecer productos innovadores y de calidad. Al registrarse, usted tendrá la oportunidad de darnos su retroalimentación. Su información es valiosa para nosotros.

- También puede optar por recibir nuestras notificaciones o promociones.
- En el caso improbable de que el producto tenga que salir del mercado o que sufra alguna modificación, su registro provee la información que necesitamos para notificarle directamente.
- El registro es rápido, fácil y completamente voluntario.

LA PROMESA DE LIFETIME® PARA USTED:

Mantener privacidad es nuestra política permanente en Lifetime®. Y puede estar seguro que Lifetime® no venderá ni dará datos personales a terceros, ni les permitirá usar datos personales para fines propios.

Lo invitamos a leer nuestra política de privacidad en www.lifetime.com (sólo en inglés)

¡REGISTRARSE hoy mismo!



10-YEAR LIMITED FACTORY WARRANTY

THE MANUFACTURER RESERVES THE RIGHT TO MAKE SUBSTITUTIONS TO WARRANTY CLAIMS IF PARTS ARE UNAVAILABLE OR OBSOLETE.

1. Lifetime outdoor sheds are warranted to the original purchaser to be free from defects in material or workmanship for a period of ten years from the date of original retail purchase. The word “defects” is defined as imperfections that impair the use of the product. Defects resulting from misuse, abuse or negligence will void this warranty. This warranty does not cover defects due to improper installation, alteration or accident. This warranty does not cover damage caused by vandalism, rusting, “acts of nature” or any other event beyond the control of the manufacturer.
2. This warranty is nontransferable and is expressly limited to the repair or replacement of defective product. If the product is defective within the terms of this warranty, Lifetime Products, Inc. will repair or replace defective parts at no cost to the purchaser. Shipping charges to and from the factory or distribution center are not covered and are the responsibility of the purchaser. Labor charges and related expenses for removal, installation or replacement of the shed or its components are not covered under this warranty.
3. This warranty does not cover scratching or scuffing of the product that may result from normal usage. In addition, defects resulting from intentional damage, negligence, unreasonable use or hanging from the truss will void this warranty.
4. Liability for incidental or consequential damages is excluded to the extent permitted by law. While every attempt is made to embody the highest degree of safety in all equipment, freedom from injury cannot be guaranteed. The user assumes all risk of injury resulting from the use of this product. All merchandise is sold on this condition, and no representative of the company may waive or change this policy.
5. This product is not intended for institutional or commercial use; Lifetime Products, Inc. does not assume any liability for such use. Institutional or commercial use will void the warranty.
6. Our goods come with guarantees that cannot be excluded under the Australian Consumer Law. You are entitled to a replacement or refund for a major failure and for compensation for any other reasonably foreseeable loss or damage. You are also entitled to have the goods repaired or replaced if the goods fail to be of acceptable quality and the failure does not amount to a major failure.
7. This warranty is expressly in lieu of all other warranties, expressed or implied, including warranties of merchantability or fitness for use to extent permitted by Federal and state law. Neither Lifetime Products, Inc., nor any representative assumes any other liability in connection with this product. This warranty gives you specific legal rights, and you may also have other rights which vary from state to state (or province to province, as applicable in Canada).

PLEASE INCLUDE YOUR DATED SALES RECEIPT AND PHOTOGRAPHS OF DAMAGED PARTS.

REPORT PRODUCT DEFECTS IN WRITING TO:

Lifetime Products, Inc., PO Box 160010 Clearfield, UT 84016-0010
or call 1-800-225-3865 M-F 7 a.m. to 5 p.m. MST.

REGISTER YOUR PRODUCT FOR QUICKER CUSTOMER SERVICE.

Visit www.lifetime.com or call 1-800-225-3865 to register your product today.

FOR INTERNATIONAL WARRANTY CLAIMS:

All warranty claims must be accompanied by a sales receipt. Report all warranty claims in writing to your regional sales support representative. Please include your dated sales receipt and photographs of damaged parts.

To identify the representative for your region, please visit: www.lifetime.com/international



www.lifetime.com



GARANTIE DE FABRICATION LIMITÉE DE 10 ANS

LE FABRICANT SE RÉSERVE LE DROIT DE FAIRE DES SUBSTITUTIONS EN CAS DE RECOURS EN GARANTIE SI LES PIÈCES NE SONT PAS DISPONIBLES OU SONT OBSOLÈTES.

1. Les abris extérieurs Lifetime® sont garantis à l'acheteur d'origine contre tous défauts de matériau ou de fabrication pendant une durée de dix (10) ans à partir de la date d'achat d'origine. Le mot « défauts » signifie des défauts qui empêchent l'utilisation du produit. Les défauts résultant de mauvais usage, d'abus ou de négligence annulent cette garantie. Cette garantie ne couvre pas les dommages causés par le vandalisme, la rouille, « les catastrophes naturelles » ou tout autre événement en dehors du contrôle du fabricant.
2. Cette garantie n'est pas transférable et est expressément limitée à la réparation ou au remplacement du produit défectueux. Si le produit est déclaré défectueux selon les termes de cette garantie, Lifetime® Products, Inc. réparera ou remplacera les parties défectueuses gratuitement pour l'acheteur. Les frais d'expédition aller et retour de l'usine ne sont pas couverts et sont à la charge de l'acheteur. Les frais de main-d'œuvre et frais associés à l'enlèvement, au montage ou au remplacement de l'abri ou de ses composants ne sont pas couverts par cette garantie.
3. Cette garantie ne couvre pas les égratignures ou éraflures du produit résultant d'une utilisation normale. Par ailleurs, les défauts résultant de dommages intentionnels, négligence, utilisation abusive ou suspension à partir de l'entretoise annulent cette garantie.
4. Toute responsabilité pour dommages incidents ou consécutifs est exclue dans la mesure permise par la loi. Bien que toutes les mesures aient été prises pour intégrer le plus haut degré de sécurité dans l'ensemble du matériel, l'impossibilité de blessure ne peut pas être garantie. L'utilisateur assume tous les risques de blessure résultant de l'utilisation de ce produit. L'ensemble de la marchandise est vendu en vertu de cette condition et aucune personne représentant la société ne peut déroger à cette politique, ni la modifier.
5. Ce produit n'est pas prévu pour l'usage institutionnel ou commercial; Lifetime® Products, Inc. n'assume aucune responsabilité pour un tel usage. L'utilisation institutionnelle ou commerciale annulera cette garantie.
6. Nos articles sont offerts avec des garanties qui ne peuvent connaître d'exclusions en vertu de la loi australienne sur la protection des consommateurs. Vous avez droit au remplacement ou au remboursement en cas de défaillance majeure de votre article ainsi qu'à une compensation en cas de perte ou de dommage prévisible. Vous avez aussi droit à la réparation ou au remplacement de l'article s'il n'est pas d'une qualité acceptable et que la défaillance n'est pas majeure.
7. Cette garantie remplace expressément toutes les autres garanties, expresses ou tacites, y compris les garanties de commercialisation ou d'adaptation à un but particulier dans la mesure permise par les lois fédérales et des états. Ni Lifetime® Products, Inc. ni aucun de ses représentants n'assume d'autre responsabilité concernant ce produit. Cette garantie vous accorde des droits particuliers, et vous aurez peut-être d'autres droits qui varient d'un état à l'autre (ou d'une province à l'autre, selon le cas au Canada).

TOUS LES RECOURS EN GARANTIE DOIVENT ÊTRE ACCOMPAGNÉS DU REÇU DE VENTE.

FAIRE PARVENIR PAR ÉCRIT UN RAPPORT PAR ÉCRIT DE DÉFECTUOSITÉ DU PRODUIT A :

Lifetime Products, Inc., PO Box 160010 Clearfield, UT 84016-0010
ou composer 1.800.225.3865 lundi à vendredi 0700 - 1700 (HNR)

ENREGISTRER VOTRE ARTICLE À :

www.lifetime.com, ou composer 1.800.225.3865 pour enregistrer votre article aujourd'hui.

POUR RECOURS EN GARANTIE INTERNATIONAUX:

Tous les recours en garantie doivent être accompagnés du reçu de vente. Faire parvenir par écrit un rapport par écrit de défauts du produit au représentant régional de ventes. Veiller inclure votre reçu de vente daté et les photographies des pièces endommagées. Pour identifier le représentant régional, visiter www.lifetime.com/international



www.lifetime.com



GARANTÍA DE FÁBRICA LIMITADA POR 10 AÑOS

EL FABRICANTE SE RESERVA EL DERECHO DE HACER SUSTITUCIONES EN LOS ELEMENTOS REEMPLAZADOS BAJO GARANTÍA SI LAS PIEZAS NO ESTÁN DISPONIBLES O SON OBSOLETAS.

1. El comprador original recibe la garantía de que las casetas Lifetime estarán libres de defectos de material o de mano de obra por un período de 10 años a contar desde la fecha de la compra original. La palabra “defectos” se define como imperfecciones que perjudican el uso del producto. Los defectos emergentes de un mal uso, abuso o negligencia invalidarán esta garantía. Esta garantía no cubre defectos debidos a una instalación o alteración incorrecta o a un accidente. Esta garantía no cubre daños causados por vandalismo, oxidación, “actos de la naturaleza” u otros eventos que estén más allá del control del fabricante.
2. Esta garantía es intransferible, y queda expresamente limitada a la reparación o reemplazo de los productos defectuosos. Si el producto se encuentra defectuoso dentro de los términos de esta garantía, Lifetime Products, Inc. reparará o reemplazará las piezas defectuosas sin costo alguno para el comprador. Los gastos de envío hacia y desde la fábrica no están cubiertos, y quedan bajo la responsabilidad del comprador.
3. Esta garantía no cubre raspaduras ni marcas en el producto que pueden resultar de su uso normal. Además, los defectos causados por daños intencionales, negligencia, uso irrazonable o por colgarse de las cabriadas invalidarán esta garantía.
4. La responsabilidad por daños incidentales o consecuentes queda excluida hasta el punto en que lo permita la ley. Si bien se hace el mayor esfuerzo posible para lograr el más alto grado de seguridad en todos nuestros equipos, no puede garantizarse la libertad de cualquier tipo de lesión. El usuario asume todos los riesgos de lesiones emergentes del uso de este producto. Toda nuestra mercadería se vende bajo esta condición, y ningún representante de la compañía puede anular ni cambiar esta política.
5. Este producto no está pensado para el uso institucional ni comercial; Lifetime Products, Inc. no asume ninguna otra responsabilidad en conexión con este producto. El uso institucional o comercial invalidará la garantía.
6. Nuestros productos vienen con garantías que no se pueden excluir bajo la Ley del consumidor de Australia. Ustedes están autorizados para reemplazarlos u otorgar una devolución o reembolso en caso de falla mayor y en compensación por cualquier otra falla o daño previsible. También, están autorizados para hacer reparar los productos o reemplazarlos si éstos no cumplen con una calidad aceptable y si la falla no es motivo de una deficiencia mayor.
7. Esta garantía se otorga en reemplazo expreso de toda otra garantía, expresa o implícita, incluidas las garantías de comercialización o adaptación para el uso en la medida permitida por las leyes federales y estatales. Ni Lifetime Products, Inc., ni ninguno de sus representantes asume ninguna otra responsabilidad en conexión con este producto. Esta garantía le otorga derechos legales específicos, y usted puede tener otros derechos que varían de estado a estado (o de una provincia a otra, según corresponda en Canadá).

NINGUNA GARANTÍA OFRECIDA POR EL FABRICANTE ES VÁLIDA EN MÉXICO

TODOS LOS RECLAMOS DE GARANTÍA DEBEN ESTAR ACOMPAÑADOS POR UN RECIBO DE COMPRA

INFORME POR ESCRITO LOS DEFECTOS EN EL PRODUCTO A:

Por favor, incluir el recibo de compra fechado y fotografías de las piezas dañadas.

Lifetime Products, Inc., PO Box 160010 Clearfield, UT 84016-0010,

o marcar al 1.800.225.3865 de lunes a viernes de 0700 hasta 1700 (Hora de las Montañas)

REGISTRAR SU PRODUCTO

Visitar nuestra página en Internet www.lifetime.com, o marcar al 1.800.225.3865 para registrar el producto hoy.

PARA RECLAMOS DE GARANTÍA INTERNACIONALES:

Todos los reclamos de garantía deben estar acompañados por un recibo de compra. Informar por escrito todos los reclamos de garantía a su representante regional de ventas. Favor de incluir el recibo de compra fechado y fotografías de las piezas dañadas.

Para identificar el representante regional, visitar www.lifetime.com/international



www.lifetime.com

ENHANCE YOUR LIFETIME® PURCHASE BY ADDING ACCESSORIES OR OTHER GREAT PRODUCTS

To purchase accessories or other Lifetime® products, visit us at:

www.lifetime.com

Or call: 1-800-424-3865

7:00 am–5:00 pm (M–F) MST and 9:00 am–1:00 pm Saturday MST

AMÉLIORER VOTRE ACHAT LIFETIME® EN AJOUTANT DES ACCESSOIRES OU DES AUTRES PRODUITS

Pour acheter des accessoires ou des autres produits Lifetime®, rendre-nous visite à :

www.lifetime.com

Ou composer au 1-800-424-3865

Du lundi au vendredi 7 h – 17 h (HNR) et samedi 9 h – 13 h (HNR)

MEJORAR SU COMPRA LIFETIME® Y AÑADIR ACCESORIOS U OTROS PRODUCTOS EXCELENTES

Para comprar accesorios u otros productos Lifetime® EUA, visítenos en:

www.lifetime.com

O marcar al: 1.800.424.3865

De lunes hasta viernes 7:00 h–17:00 h (HNR) y sábado 9:00 h–13:00 h (HNR)



www.lifetime.com

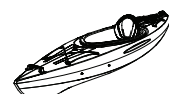

Made in the U.S.A. / Fabriqué aux États-Unis / Hecho en los E.U.A.