



HWM[®]
WERKZEUG
ผู้เชี่ยวชาญด้านเครื่องมือช่าง



PRODUCT CATALOGUE

แคตตาล็อกสินค้า 2023-2



“

ເຂບເຂບ-ເວີ້ຄູກ



ผู้เชี่ยวชาญด้านเครื่องมือช่าง

”





HH-WERKZEUG auf einen Blick

Ein familiengeführtes Handwerksunternehmen, welches im Jahre 1870 in Süddeutschland gegründet wurde. Wir blicken zurück auf eine über 150-jährige Firmentradition, inhabergeführt bereits in 5. Generation. Unsere Kernkompetenz liegt im Handwerk gepaart mit deutscher Ingenieurskunst.

Inspiziert von dieser langen Historie wurde HH-Werkzeug (Thailand) Co., Ltd. im Jahr 2018 in Thailand gegründet. Wir bieten qualitativ hochwertige Produkte für Verbraucher, Händler, Bauunternehmen, Fabriken und Handwerker zu attraktiven Preisen.

Mit einem breiten Produktsortiment und mehreren weltmarktführenden Partnermarken ist HH-Werkzeug gut gerüstet erschwingliche Produkte und Servicelösungen für jede Anforderung in den Bereichen Materialbearbeitung, Handwerkzeuge, Befestigungsmittel und Chemikalien anzubieten.

Mit unserer starken Heimatbasis in Thailand ist HH-Werkzeug bereit auch international zu expandieren.





ภาพรวมของ เอชเอช-เวิร์คซูก

จากธุรกิจครอบครัวที่ประกอบกิจการด้านช่างฝีมือซึ่งก่อตั้งขึ้นเมื่อปี พ.ศ. 2413 ในทางตอนใต้ของประเทศเยอรมัน ความรู้ความเชี่ยวชาญทางด้านเครื่องมือช่างและวิศวกรรมที่ถ่ายทอดจากรุ่นสู่รุ่น จนถึงรุ่นที่ 5 ในปัจจุบัน อย่างมั่นคงและต่อเนื่องเป็นระยะเวลายาวนานกว่า 150 ปี อันเป็นที่มาและแรงบันดาลใจในการก่อตั้ง บริษัท เอชเอช-เวิร์คซูก (ประเทศไทย) จำกัดในปี พ.ศ. 2561

บริษัทของเราเป็นผู้จัดจำหน่ายผลิตภัณฑ์เครื่องมือช่างให้กับลูกค้ารายย่อย, ผู้ค้าส่ง, ตัวแทนจำหน่าย, บริษัทธุรกิจก่อสร้าง, โรงงานอุตสาหกรรมและช่างฝีมือทั่วประเทศ

ด้วยความรู้ความเชี่ยวชาญทางด้านผลิตภัณฑ์และสินค้าเครื่องมือช่างอันหลากหลายจากแบรนด์ชั้นนำต่างๆ จากหลากหลายแบรนด์ชั้นนำต่างๆ ทั่วทุกมุมโลก บริษัท เอชเอช-เวิร์คซูก (ประเทศไทย) จำกัด มีความภาคภูมิใจที่ได้จัดจำหน่ายสินค้าที่มีคุณภาพมาตรฐานสากล ด้วยราคาที่เป็นธรรมแก่ผู้บริโภค รวมทั้งการบริการให้คำปรึกษาแนะนำการดูแล และการแก้ไขปัญหาต่างๆ เกี่ยวกับวัสดุ อุปกรณ์ เครื่องมือช่าง รวมถึงเคมีภัณฑ์ในการดูแลบำรุงรักษา เป็นต้น

ด้วยรากฐานทางธุรกิจอันมั่นคงในประเทศไทย บริษัท เอชเอช-เวิร์คซูก (ประเทศไทย) จำกัด มีความพร้อมที่จะขยายธุรกิจสู่ตลาดระดับสากลต่อไป



HH-WERKZEUG at a Glance

A family owned crafts enterprise founded 1870 in Southern Germany gives us a history of over 150 years (now in 5th Generation) of German Engineering. Inspired by this great tradition HH-Werkzeug (Thailand) Co., Ltd. was established in 2018. We undertake to provide high value for money products to any problem in material treatment, hand tools, fasteners and chemicals.

With a deep product portfolio and several world market leading partner brands, HH-Werkzeug is predestined to offer affordable products and service solutions to any requirement in power tools, material treatment, hand tools, fasteners and chemicals.

With our strong home base in Thailand, HH-Werkzeug stands ready to expand also internationally.



CUTTING DISCS FOR METAL

ใบตัดสำหรับเหล็กและสแตนเลส



CUTTING DISC CONSTRUCTION
ใบตัด งานก่อสร้าง 12

CUTTING DISC FAST CUT
ใบตัด ฟาสท์คัท 13

CUTTING DISC SUPER CUT
ใบตัด คมกริบ 14

CUTTING DISC LAVA
ใบตัด ลาวา 15

BSL METAL DIAMOND CUTTING DISC
ใบตัดเพชร สำหรับเหล็ก **NEW / TURBO** 16

CUTTING DISC **SPEED CUT**
ใบตัด คมกริบตัดเร็ว **NEW / TURBO** 17

CUTTING DISCS FOR MINERAL MATERIALS

ใบตัดสำหรับปูนและกระเบื้อง



DIAMOND CUTTING DISC X-TURBO
ใบตัดเพชรเอ็กซ์เทอร์โบ 20

DIAMOND CUTTING DISC FOR GLASS
ใบตัดเพชรสำหรับกระจก 21

DIAMOND CUTTING DISC
CONSTRUCTION
ใบตัดเพชรงานก่อสร้าง 22

DIAMOND CUTTING DISC TURBO
ใบตัดเพชรเทอร์โบ 23

DIAMOND CUTTING DISC
FAST CUT TURBO
ใบตัดเพชรเทอร์โบ ฟาสท์คัท 24

DIAMOND CUTTING DISC GP TURBO
ใบตัดเพชร GP เทอร์โบ 25

DIAMOND CUTTING DISC CONTINUOUS
ใบตัดเพชร แบบต่อเนื่อง **NEW / TURBO** 26

FOR MULTI MATERIALS สำหรับงาน อเนกประสงค์

DIAMOND CUTTING DISC HARD
MULTI MATERIALS
ใบตัดเพชร อเนกประสงค์ 27

CARBIDE CUTTING DISC SOFT
MULTI MATERIALS
ใบตัดอเนกประสงค์คาร์ไบด์ 28

GRINDERS

ใบเจียร



FOR METAL สำหรับเหล็ก

GRINDING WHEEL CONSTRUCTION
ใบเจียรเหล็ก (หนา) งานก่อสร้าง 30

We reserve the right to alter specifications without notice.
บริษัท ขอสงวนสิทธิ์ในการเปลี่ยนแปลงรายละเอียดโดยมิต้องแจ้งให้ทราบล่วงหน้า V.2023-2



GRINDING WHEEL HEAVY DUTY
ใบเจียรเหล็ก (บาง) ทนทาน 31

FOR MINERAL MATERIALS สำหรับงาน อเนกประสงค์

DIAMOND GRINDING & CUTTING DISC
ใบเจียรเพชรและตัด **NEW / TRUE** 32

DIAMOND CUP WHEEL TURBO
ใบเจียรปูน 33

DIAMOND CUP WHEEL
ใบเจียรปูน 34

ABRASIVES วัสดุขัดพื้นผิว



NYLON FLEECE DISC
ใบขัดลอกสี / สนิม (ใช้กับเครื่องเจียร) 38

NYLON FLEECE DISC WITH
CLAMPING MANDREL
ใบขัดลอกสี / สนิม (มีแกน) 39

FLEXIBLE FLAP DISC
ใบเจียรกระดาษทรายซ้อน หลังอ่อน 40

HARD TOP FLAP DISC
ใบเจียรกระดาษทรายซ้อน หลังแข็ง 41

FLAP DISC PERSPECTIVE
ใบเจียรกระดาษทรายซ้อนใบพัด 42

FELT POLISHING DISC SET **NEW / TRUE**
ชุดใบขัดเงาขนแกะ 43

WATERPROOF SANDING PAPER
กระดาษทรายน้ำ 44

BRUSHES แปรง



CUP BRUSH KNOTED STYLE (STEEL)
แปรงลวดกลม (เหล็ก) 48

CUP BRUSH BRASS COATED (STEEL)
แปรงลวดเคลือบทองเหลืองรูปถ้วย (เหล็ก) 49

WIRE WHEEL BRASS COATED (STEEL)
แปรงลวดกลม (เหล็ก) 50

DRILLS FOR MINERAL MATERIALS

ดอกสว่านสำหรับกระจก เซรามิก หิน และคอนกรีต



CARBIDE DRILL BIT FOR GLASS
ดอกสว่านคาร์ไบด์สำหรับกระจก 52

CARBIDE DRILL BIT XTREME **NEW / TRUE**
ดอกสว่านคาร์ไบด์ เอ็กซ์ตรีม 53

CARBIDE DRILL BIT FOR TILES
ดอกสว่านคาร์ไบด์สำหรับกระเบื้อง 54

DIAMOND WET CORE BIT
ไฮลชอเลาะกระเบื้อง 55



IMPACT DRILL BIT
ดอกสว่านเจาะคอนกรีต ก้านกลม 57

HAMMER DRILL BIT 2-CUTTER SDS PLUS
ดอกสว่านโรตารี 2-คัตเตอร์ SDS PLUS 59

HAMMER DRILL BIT 4-CUTTER SDS PLUS
ดอกสว่านโรตารี 4-คัตเตอร์ SDS PLUS 61

CHISELS

ดอกสกัด



POINT AND SPADE CHISEL SDS PLUS
ดอกสกัด SDS PLUS 64

DRILLS FOR METAL

ดอกสว่านสำหรับโลหะ



TWIST DRILL BIT **SPEED STEP**
DIN 338 HSS
ดอกสว่านสปีดสเต็ป DIN 338 HSS 66

TWIST DRILL BIT DIN 338 / ANSI HSS
ดอกสว่านเจาะเหล็ก ไฮสปีด 68

TWIST DRILL BIT SET DIN 338
HSS TIN TIP
ชุดดอกสว่านเคลือบไทเทเนียม 70

DOUBLE END TWIST DRILL BIT
HSS TIN TIP
ดอกสว่านเคลือบไทเทเนียม 71

TWIST DRILL BIT DIN 338 / ANSI HSS
COLD FORMED
ดอกสว่านเจาะเหล็ก หล่อเย็น 72

TWIST DRILL BIT DIN 338 / ANSI HSCO
ดอกสว่านโคบอลท์ ไฮสปีด HSCO 74

TWIST DRILL BIT SET DIN 338 HSCO
ชุดดอกสว่านเจาะสแตนเลส DIN 338 HSCO 76

STEP DRILL BIT HSS TIN COATED
ดอกสว่านทรงเจดีย์ HSS TIN 77

DRILLS FOR WOOD

ดอกสว่านสำหรับไม้



PRECISION TWIST DRILL BIT HSCO
ดอกสว่านสำหรับเจาะไม้เนื้อแข็ง HSCO 80

TWIST DRILL BIT C45
ดอกสว่านเจาะไม้ 82

TWIST DRILL BIT C45 SET
ชุดดอกสว่านเจาะไม้ 83

SPADE DRILL BIT **SPEED**
ดอกสว่านใบพายเจาะเร็ว 84

SPADE DRILL BIT **SPEED** SET
ชุดดอกสว่านใบพายเจาะเร็ว 85

FORSTNER DRILL BIT **NEW / ใหม่**
ดอกสว่านสำหรับเจาะไม้ คมกริบ 86

SAWS

เลื่อย

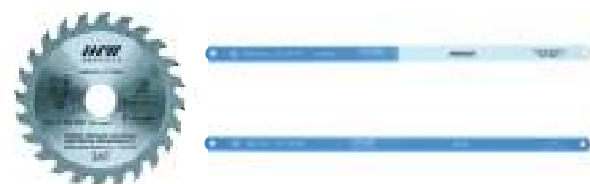

KNOB DOOR LOCK INSTALLATION SET
ชุดติดตั้งลูกบิดประตู **88**

HOLE SAW HSS **NEW / ใหม่**
โกลชอเจาะเหล็ก **89**

HACKSAW BLADE FLEXIBLE
HI-CARBON STEEL
ใบเลื่อยเหล็ก ไฮ-คาร์บอน **90**

HACKSAW BLADE XTREME
BI-METAL HSSCO8
ใบเลื่อยเหล็กและสแตนเลส เคลือบโคบอลต์ **91**

TCT SAW BLADE HP WOOD **NEW / ใหม่**
ใบเลื่อยไม้ **92**

TCT SAW BLADE WOOD
ใบเลื่อยไม้ **93**

TCT SAW BLADE ALUMINIUM
ใบเลื่อยอลูมิเนียม **94**

WOOD CRAVING DISC
ใบเลื่อยฟันโซ่ **95**

GRASS & BRUSH CUTTERS ใบมีดตัดหญ้า



GRASS CUTTING BLADE
ใบมีดตัดหญ้า **98**

TCT GRASS CUTTING BLADE
ใบเลื่อยตัดหญ้า **99**

GRASS CUTTING BLADE 2T STRAIGHT
ใบมีดตัดหญ้าทรงมะละกอ **NEW / ใหม่** **100**

BRUSH CUTTING BLADE BENT 2T
ใบมีดตัดหญ้าทรงมะละกอ **101**

BRUSH CUTTING BLADE BENT 3T
ใบมีดตัดหญ้า 3 แฉก **102**

BRUSH CUTTING BLADE BENT 4T
ใบมีดตัดหญ้า 4 แฉก **103**

BRUSH CUTTING BLADE BENT 3T SHARP
ใบมีดตัดหญ้า 3 แฉก คมกริบ **104**

BITS & SOCKET WRENCHES ดอกไขควง & ลูกบ็อกซ์



PH2 MAGNETIC IMPACT BIT
ดอกไขควงแฉก พร้อมแม่เหล็ก **106**

PH2 DOUBLE ENDED BIT SET
ชุดดอกไขควงลมแบบแพค **107**

PH2 DOUBLE ENDED BIT
ดอกไขควงลม **108**

BIT SET WITH BIT HOLDER
ชุดดอกไขควง พร้อมด้ามหัวเปลี่ยน **109**

SOCKET WRENCH INSERT
ลูกบ็อกซ์แม่เหล็ก **110**



ELECTRIC TOOLS

เครื่องมือไฟฟ้า



HAMMER DRILL HD800-26
สว่านโรตารี 3 ระบบแบบเปลี่ยนหัวได้ **114**

ANGLE GRINDER AG850-100
เครื่องเจียร **115**

IMPACT DRILL ID1020-13 **NEW / TRU**
สว่านกระแทกไฟฟ้า **116**

ELECTRICAL DRILL ED550-10 **NEW / TRU**
สว่านไฟฟ้า **117**

CORDLESS SCREWDRIVER CD3.7
ไขควงไร้สาย **NEW / TRU** **118**

PORTABLE BLOWER PB600 **NEW / TRU**
เครื่องเป่าลมไฟฟ้า **119**

CIRCULAR SAW CS1380-185 **NEW / TRU**
เลื่อยวงเดือน **120**

CUT-OFF MACHINE 14 INCH **NEW / TRU**
COM2000-355
เครื่องตัดไฟเบอร์ 14 นิ้ว **121**

TECHNICAL CHEMICALS

เคมีภัณฑ์



ACRYLIC SEALANT
อะคริลิคซิลแลนท์ **124**

ACETATE SILICONE SEALANT
ซิลิโคนซิลแลนท์ **125**

OTHERS

อื่นๆ

MARKETING MATERIAL
สื่อการตลาด **126**

CONVERSION CHART
METRIC / INCH
ตารางแปลงหน่วยวัด เมตริก / นิ้ว **128**

INDEX
ดัชนี **130**





**CUTTING DISCS
FOR METAL**
ใบตัดสำหรับเหล็ก
และสแตนเลส

CUTTING DISC CONSTRUCTION
ใบตัด งานก่อสร้าง



ขนาด 4 นิ้ว



วิดีโอ
สาธิตการใช้งาน

ขนาด 14 นิ้ว



วิดีโอ
สาธิตการใช้งาน

Suitable for / เหมาะสำหรับ

Stainless steel, Inox, Steel, Cast iron and non-ferrous metals.

สแตนเลส, สแตนเลสรีดเย็น, เหล็ก, เหล็กหล่อและโลหะที่ไม่ใช่เหล็ก

Versatility / ความหลากหลาย ●●○○

Tool life / อายุการใช้งาน ●●○○

Cutting ability / ประสิทธิภาพในการตัด ●●○○

Handling / การควบคุม ●●○○

Design / การออกแบบ Straight / แบบเรียบ

Item code รหัสสินค้า	Diameter Ø (ขนาด)	Thickness ความหนา	Drill hole รูเจาะ	Max. rotation speed ความเร็วรอบวงสูงสุด	P.U. จำนวน
10.100060	107 mm / 4"	1.0 mm	16 mm	15,200 rpm	100
10.100067	355 mm / 14"	3.0 mm	25.4 mm	3,900 rpm	25
10.100068	400 mm / 16"	3.0 mm	25.4 mm	3,400 rpm	25

BEST VALUE FOR MONEY

ตัดคม ตัดทน กับราคาที่คุ้มค่า
สมราคา

Technical information:

- Reinforced cut-off wheel - high break resistance.
- Meets the maximum safety requirements according to EN 12413 and ANSI B7.1.
- The high performance reinforced cutting disc with maximum safety values according to MPA Hannover ISO 9001.
- Manufactured from high quality materials with German standards.

ข้อมูลทางเทคนิค:

- ตัดได้ต่อเนื่อง และมีความทนทานสูง
- ตรงตามข้อกำหนด EN 12413 และ ANSI B7.1 มาตรฐานความปลอดภัยสูงสุด
- แผ่นตัดมีความปลอดภัยสูงสุดได้ค่าตาม MPA Hannover ISO 9001
- ผลิตจากวัสดุคุณภาพสูงตามมาตรฐาน HHW เยอรมนี

We reserve the right to alter specifications without notice.
บริษัทฯ ขอสงวนสิทธิ์การเปลี่ยนแปลงรายละเอียดโดยมิต้องแจ้งให้ทราบล่วงหน้า

V.2023-2



CUTTING DISC FAST CUT
ใบตัด ฟาสต์คัท



STAINLESS
STEEL
สแตนเลส



STEEL
เหล็ก

ขนาด 4 นิ้ว



วิดีโอ
สาธิตการใช้งาน

ขนาด 14 นิ้ว



วิดีโอ
สาธิตการใช้งาน

Suitable for / เหมาะสำหรับ

Stainless steel, Inox, Steel, Cast iron and non-ferrous metals.

สแตนเลส, สแตนเลสรีดเย็น, เหล็ก, เหล็กหล่อและโลหะที่ไม่ใช่เหล็ก

Versatility / ความหลากหลาย



Tool life / อายุการใช้งาน



Cutting ability / ประสิทธิภาพในการตัด



Handling / การควบคุม



Design / การออกแบบ

Straight / แบบเรียบ

SPECIALIST FOR
STAINLESS STEEL

ตัดคม ตัดทน ตัดเร็ว จบใน
แผ่นเดียวสีเขียว ทั้งงานเหล็ก
และสแตนเลส บาง 2.5 มม.

Technical information:

- Optimum cutting capacity with long service life.
- Reinforced cut-off wheel - high break resistance.
- Meets the maximum safety requirements according to EN 12413 and ANSI B7.1.
- The high performance reinforced cutting disc with maximum safety values according to MPA Hannover ISO 9001.
- Manufactured from high quality materials with German standards.

ข้อมูลทางเทคนิค:

- มีอายุการตัดที่ยาวนานคงทน
- เพิ่มประสิทธิภาพในการตัดได้เร็วขึ้น
คมมากขึ้น และทนทานต่อการใช้งานได้
มากขึ้นไม่ว่าจะเป็นงานเหล็กหรือสแตนเลส
- ตรงตามข้อกำหนด EN 12413 และ ANSI
B7.1 มาตรฐานความปลอดภัยสูงสุด
- แผ่นตัดมีความปลอดภัยสูงสุดได้ค่าตาม
MPA Hannover ISO 9001
- ผลิตจากวัสดุคุณภาพสูงตามมาตรฐาน
HHW เยอรมนี

Item code รหัสสินค้า	Diameter Ø (ขนาด)	Thickness ความหนา	Drill hole รูเจาะ	Max. rotation speed ความเร็วรอบวงสูงสุด	P.U. จำนวน
10.100070	107 mm / 4"	1.0 mm	16 mm	15,300 rpm	70
10.100753	355 mm / 14"	2.5 mm	25.4 mm	3,900 rpm	25

We reserve the right to alter specifications without notice.
บริษัท ขอสงวนสิทธิ์การเปลี่ยนแปลงรายละเอียดโดยไม่มีข้อแจ้งให้ทราบล่วงหน้า V.2023-2



CUTTING DISC SUPER CUT

ใบตัด คมกริบ



THE RAZOR BLADE UNDER
THE CUTTING DISCS

ตัดคม ตัดทน ตัดเร็ว
จับในแผ่นเดียว ทั้งงานเหล็ก
และสแตนเลสบางพิเศษ

- Technical information:
- Optimum cutting capacity with long service life.
 - Reinforced cutting disc - high break resistance.
 - Meets the maximum safety requirements in accordance with the EN 12413 and ANSI B7.1.
 - The high performance reinforced cutting disc with maximum safety values according to MPA Hannover ISO 9001.
 - Manufactured from high quality materials with German standards.

STAINLESS
STEEL
สแตนเลส

STEEL
เหล็ก

วิดีโอ
สาธิตการใช้งาน



Suitable for / เหมาะสำหรับ
Stainless steel, Steel, Cast iron and non-ferrous metals.

สแตนเลส, เหล็ก, เหล็กหล่อและโลหะที่ไม่ใช่เหล็ก

- Versatility / ความหลากหลาย ●●●●
- Tool life / อายุการใช้งาน ●●●●
- Cutting ability / ประสิทธิภาพในการตัด ●●●●
- Handling / การควบคุม ●●●●
- Design / การออกแบบ Straight / แบบเรียบ

- ข้อมูลทางเทคนิค:
- มีอายุการตัดที่ยาวนานคงทน
 - เพิ่มประสิทธิภาพในการตัดได้เร็วขึ้น
คมมากขึ้น และทนทานต่อการใช้งานได้
มากขึ้นไม่ว่าจะเป็นงานเหล็กหรือสแตนเลส
 - ตรงตามข้อกำหนด EN 12413 และ ANSI
B7.1 มาตรฐานความปลอดภัยสูงสุด
 - แผ่นตัดมีความปลอดภัยสูงสุด
ได้ค่าตาม MPA Hannover ISO 9001
 - ผลิตจากวัสดุคุณภาพสูงตามมาตรฐาน
HHW เยอรมนี

Item code รหัสสินค้า	Diameter Ø (ขนาด)	Thickness ความหนา	Drill hole รูเจาะ	Max. rotation speed ความเร็วรอบวงสูงสุด	P.U. จำนวน
10.100069	107 mm / 4"	0.8 mm	16 mm	15,300 rpm	25
10.100071	115 mm / 4.5"	1.0 mm	22.23 mm	13,300 rpm	50
10.100074	180 mm / 7"	2.5 mm	22.23 mm	8,500 rpm	25
10.100075	230 mm / 9"	2.5 mm	22.23 mm	6,600 rpm	25

We reserve the right to alter specifications without notice.
บริษัทฯ ขอสงวนสิทธิ์การเปลี่ยนแปลงรายละเอียดโดยมิต้องแจ้งให้ทราบล่วงหน้า



CUTTING DISC LAVA LONGLIFE

ใบตัด ลาวา



STAINLESS
STEEL
สแตนเลส



STEEL
เหล็ก

ขนาด 4 นิ้ว



วิดีโอ
สาธิตการใช้งาน

ขนาด 14 นิ้ว



วิดีโอ
สาธิตการใช้งาน



HIGH PERFORMANCE
CUTTING DISC WITH LONG
SERVICE LIFE

ประสิทธิภาพสูง อายุการใช้
งานยาวนาน

Technical information:

- Reinforced cut-off wheel - high break resistance.
- Meets the maximum safety requirements according to EN 12413 and ANSI B7.1.
- The high performance reinforced cutting disc with maximum safety values according to MPA Hannover ISO 9001.
- Manufactured from high quality materials with German standards.

ข้อมูลทางเทคนิค:

- ตัดได้ต่อเนื่อง และมีความทนทานสูง
- ตรงตามข้อกำหนด EN 12413 และ ANSI B7.1 มาตรฐานความปลอดภัยสูงสุด
- แผ่นตัดมีความปลอดภัยสูงสุดได้ค่าตาม MPA Hannover ISO 9001
- ผลิตจากวัสดุคุณภาพสูงตามมาตรฐาน HHW เยอรมนี

Suitable for / เหมาะสำหรับ

Stainless steel, Inox, Steel, Cast iron and non-ferrous metals.

สแตนเลส, สแตนเลสรีดเย็น, เหล็ก, เหล็กหล่อและโลหะที่ไม่ใช่เหล็ก

Versatility / ความหลากหลาย



Tool life / อายุการใช้งาน



Cutting ability / ประสิทธิภาพในการตัด



Handling / การควบคุม



Design / การออกแบบ

Straight / แบบเรียบ

Item code รหัสสินค้า	Diameter Ø (ขนาด)	Thickness ความหนา	Drill hole รูเจาะ	Max. rotation speed ความเร็วรอบวงสูงสุด	P.U. จำนวน
10.101298	107 mm / 4"	1.0 mm	16 mm	15,300 rpm	60
10.101299	355 mm / 14"	2.5 mm	25.4 mm	3,900 rpm	25

We reserve the right to alter specifications without notice.
บริษัท ขอสงวนสิทธิ์ในการเปลี่ยนแปลงรายละเอียดโดยไม่มีข้อแจ้งให้ทราบล่วงหน้า V.2023-2



NEW / ใหม่

BSL METAL DIAMOND CUTTING DISC

ใบตัดเพชร สำหรับเหล็ก



Suitable for / เหมาะสำหรับ

Stainless steel, Steel, Cast iron and non-ferrous metals.

สแตนเลส, เหล็ก, เหล็กหล่อและโลหะที่ไม่ใช่เหล็ก

Versatility / ความหลากหลาย	● ● ● ○
Tool life / อายุการใช้งาน	● ● ● ●
Cutting ability / ประสิทธิภาพในการตัด	● ● ○ ○
Handling / การควบคุม	● ● ○ ○
Design / การออกแบบ	Straight / แบบเรียบ

EXTREMELY LONG SERVICE LIFE 30-50 TIMES LONGER THAN BONDED DISC

อายุการใช้งานยาวนานกว่าใบตัดทั่วไป 30-50 เท่า

Technical information:

- Constant cutting performance and depth over the entire service life - no reduction in external diameter.
- Insensitive to temperature changes and moisture - no expiry date.
- Environmentally friendlier and safer, 100% recyclable, extremely break - proof, fewer sparks, no additional dust.
- Additional laser slots reduce noise and vibration.
- Optimised for metal applications up to a material thickness of 10 mm.
- Manufactured from high quality materials with German standards.

ข้อมูลทางเทคนิค:

- ประสิทธิภาพการตัดคงที่และลึกตลอดอายุการใช้งาน - ขนาดของใบตัดเท่าเดิมไม่เล็กลง
- ทนต่อการเปลี่ยนแปลงของอุณหภูมิและความชื้น - ไม่มีวันหมดอายุ
- เป็นมิตรต่อสิ่งแวดล้อมและปลอดภัยยิ่งขึ้น ไร้ไซเคิลได้ 100% ไม่แตกหักง่าย พิสูจน์ได้ว่าประหยัดไฟน้อยลง ไม่มีฝุ่นเพิ่ม
- ลดเสียงรบกวนและการสั่นสะเทือน
- เหมาะสำหรับงานโลหะที่มีความหนาของวัสดุ สูงสุด 10 มม.
- ผลิตจากวัสดุคุณภาพสูงตามมาตรฐาน HHW เยอรมนี

Item code รหัสสินค้า	Diameter Ø (ขนาด)	Thickness ความหนา	Drill hole รูเจาะ	Max. rotation speed ความเร็วรอบวงสูงสุด	P.U. จำนวน
10.101349	105 mm / 4"	1.2 mm	20/16 mm	13,900 rpm	1

We reserve the right to alter specifications without notice.
บริษัทขอสงวนสิทธิ์การเปลี่ยนแปลงรายละเอียดโดยไม่มีแจ้งให้ทราบล่วงหน้า



NEW / ใหม่ CUTTING DISC **SPEED CUT**
ใบตัด คมกริบตัดเร็ว



V.2023-2

We reserve the right to alter specifications without notice.
บริษัท ขอสงวนสิทธิ์ในการเปลี่ยนแปลงรายละเอียดโดยไม่มีข้อแจ้งให้ทราบล่วงหน้า



STAINLESS
STEEL
สแตนเลส



STEEL
เหล็ก



Suitable for / เหมาะสำหรับ

Stainless steel, Steel, Cast iron and non-ferrous metals.

สแตนเลส, เหล็ก, เหล็กหล่อและโลหะที่ไม่ใช่เหล็ก

Versatility / ความหลากหลาย ●●●●

Tool life / อายุการใช้งาน ●●●●

Cutting ability / ประสิทธิภาพในการตัด ●●●●

Handling / การควบคุม ●●●●

Design / การออกแบบ

Straight / แบบเรียบ

**HIGH PERFORMANCE AND
FAST CUTTING DISC**

ตัดคม ตัดทน ตัดเร็ว
จับในแผ่นเดียว ทำงานเหล็ก
และสแตนเลสบางพิเศษ

Technical information:

- Optimum cutting capacity with long service life.
- Reinforced cutting disc - high break resistance.
- Meets the maximum safety requirements in accordance with the EN 12413 and ANSI B7.1
- The high performance reinforced cutting disc with maximum safety values according to MPA Hannover ISO 9001.
- Manufactured from high quality materials with German standards.

ข้อมูลทางเทคนิค:

- มีอายุการตัดที่ยาวนานคงทน
- เพิ่มประสิทธิภาพในการตัดได้เร็วขึ้น คมมากขึ้น และทนทานต่อการใช้งานได้มากขึ้นไม่ว่าจะเป็นงานเหล็กหรือสแตนเลส
- ตรงตามข้อกำหนด EN 12413 และ ANSI B7.1 มาตรฐานความปลอดภัยสูงสุด
- แผ่นตัดมีความปลอดภัยสูงสุด ได้ค่าตาม MPA Hannover ISO 9001
- ผลิตจากวัสดุคุณภาพสูงตามมาตรฐาน HHW เยอรมนี

Item code รหัสสินค้า	Diameter Ø (ขนาด)	Thickness ความหนา	Drill hole รูเจาะ	Max. rotation speed ความเร็วรอบวงสูงสุด	P.U. จำนวน
10.100061	107 mm / 4"	0.8 mm	16 mm	15,300 rpm	60





CUTTING DISCS FOR MINERAL MATERIALS

ใบตัดสำหรับปูน
และกระเบื้อง

DIAMOND CUTTING DISC X-TURBO
ใบตัดเพชรเอ็กซ์เทอร์โบ



วิดีโอ
สาธิตการใช้งาน



**HARD TILES AND CERAMIC
SPECIALIST**

กระเบื้องที่มีความแข็ง
และเซรามิก

Technical information:

- The disc is stabilised with a systematic reinforcement around the flange which reduce steering forces.
- The cooling function of the structured segment sides guarantee an optimal cut.
- The high end diamond cutting disc with maximum safety requirements according to EN 13236.
- Manufactured from high quality materials with German standards.

Suitable for / เหมาะสำหรับ

Ceramics, Tiles, Flagstone, Marble, Granite.

เซรามิก, กระเบื้อง, หินอ่อน, หินแกรนิต

Versatility / ความหลากหลาย	●●●○
Service life / อายุการใช้งาน	●●●●
Cutting speed / ความเร็วในการตัด	●●●○
Cut quality / คุณภาพการตัด	●●●●
Segment height / ความสูงเซกเมนต์	10 mm
Segment connection / การเชื่อมต่อเซกเมนต์	Hot sintered / อบด้วยความร้อนสูง

ข้อมูลทางเทคนิค:

- ใบตัดเพชร เอ็กซ์เทอร์โบ ออกแบบพิเศษ เพื่องานกระเบื้อง และเซรามิกแข็งโดยเฉพาะ
- ลดความร้อนขณะตัดได้อย่างดีเยี่ยม
- ใบตัดเพชรคุณภาพสูงด้วยข้อกำหนดด้านความปลอดภัยสูงสุดตามมาตรฐาน EN 13236
- ผลิตจากวัสดุคุณภาพสูงตามมาตรฐาน HHW เยอรมนี

Item code รหัสสินค้า	Diameter Ø (ขนาด)	Drill hole รูเจาะ	Segment thickness ความหนา	No. of segment จำนวนเซกเมนต์	Max. rotation speed ความเร็วรอบวงสูงสุด	P.U. จำนวน
10.100748	Ø105 mm / 4"	20/16 mm	1.2 mm	1	13,200 rpm	1

We reserve the right to alter specifications without notice.
บริษัทฯ ขอสงวนสิทธิ์การเปลี่ยนแปลงรายละเอียดโดยไม่มีแจ้งให้ทราบล่วงหน้า V.2023-2



DIAMOND CUTTING DISC FOR GLASS

ใบตัดเพชรสำหรับกระจก



V.2023-2

We reserve the right to alter specifications without notice.
บริษัท ขอสงวนสิทธิ์ในการเปลี่ยนแปลงรายละเอียดโดยไม่มีข้อแจ้งให้ทราบล่วงหน้า



Suitable for / เหมาะสำหรับ

Glass, Fiberglass, Ceramics, Marble, Granite.

กระจก, ไฟเบอร์กลาส, เซรามิก, หินอ่อน, หินแกรนิต

Versatility / ความหลากหลาย	●●●●
Service life / อายุการใช้งาน	●●●●
Cutting speed / ความเร็วในการตัด	●●●●
Cut quality / คุณภาพการตัด	●●●●
Segment height / ความสูงเซกเมนต์	20 mm
Segment connection / การเชื่อมต่อเซกเมนต์	Electroplated / ชุบด้วยไฟฟ้า

ULTRA THIN DIAMOND CUTTING DISC FOR GLASS AND CERAMICS

ใบตัดเพชรแบบบางพิเศษ ทนทาน
เหมาะสำหรับงานกระจกและงาน
เซรามิก

Technical information:

- The high technology electroplated cutting disc guarantees a long service life.
- Sharp and very quick cutting due to new electroplated diamond technology.
- The high end diamond cutting disc with maximum safety requirements according to EN 13236.
- Manufactured from high quality materials with German standards.

ข้อมูลทางเทคนิค:

- เทคโนโลยีชั้นสูงด้วยกระบวนการชุบโลหะด้วยไฟฟ้า แผ่นตัดรับประกันอายุการใช้งานยาวนาน
- ตัดได้คมและรวดเร็วด้วยเทคโนโลยีใหม่ในการผสมเพชรในแผ่นตัด
- แผ่นตัดเพชรชั้นดีด้วยข้อกำหนดด้านความปลอดภัยสูงสุดตามมาตรฐาน EN 13236
- ผลิตจากวัสดุคุณภาพสูงตามมาตรฐาน HHW เยอรมนี

Item code รหัสสินค้า	Diameter Ø (ขนาด)	Drill hole รูเจาะ	Segment thickness ความหนา	No. of segment จำนวนเซกเมนต์	Max. rotation speed ความเร็วรอบวงสูงสุด	P.U. จำนวน
10.101174	Ø100 mm / 4"	20/16 mm	0.9 mm	1	13,900 rpm	1



DIAMOND CUTTING DISC CONSTRUCTION

ใบตัดเพชรงานก่อสร้าง



**FAST CUTTING
SPECIALIST**

ตัดได้อย่างรวดเร็ว



DRY CUT
ตัดแห้ง



WET CUT
ตัดเปียก



วิดีโอ
สาธิตการใช้งาน



Technical information:

- Robust diamond cutting disc with high performance values.
- Optimum cutting capacity with long service life.
- High break resistance.
- The high end diamond cutting disc with maximum safety requirements according to EN 13236.
- Manufactured from high quality materials with German standards.

Suitable for / เหมาะสำหรับ

Old concrete, Washed concrete, Clinker bricks, Interlocking paving stones, Concrete piping, Poroton bricks.

คอนกรีตเก่า, หินล้าง, บล็อกปูถนน, หินภูเขาไฟ, ท่อคอนกรีต, อิฐโปรตัน

- Versatility / ความหลากหลาย ●●●○
- Service life / อายุการใช้งาน ●●●○
- Cutting speed / ความเร็วในการตัด ●●●●
- Cut quality / คุณภาพการตัด ●●○○
- Segment height / ความสูงเซกเมนต์ 10 mm
- Segment connection / การเชื่อมต่อเซกเมนต์ Hot sintered / อบด้วยความร้อนสูง

ข้อมูลทางเทคนิค:

- ใช้งานได้แข็งแรงทนทาน และมีประสิทธิภาพในการใช้งานสูง
- มีอายุในการใช้งานที่ยาวนานมากขึ้น
- ทนทานต่อการแตกหักสูง
- แผ่นตัดเพชรชั้นดีด้วยข้อกำหนดด้านความปลอดภัยสูงสุดตามมาตรฐาน EN 13236
- ผลิตจากวัสดุคุณภาพสูงตามมาตรฐาน HHW เยอรมนี

Item code รหัสสินค้า	Diameter Ø (ขนาด)	Drill hole รูเจาะ	Segment thickness ความหนา	No. of segment จำนวนเซกเมนต์	Max. rotation speed ความเร็วรอบวงสูงสุด	P.U. จำนวน
10.100581	Ø105 mm / 4"	20/16 mm	2.0 mm	8	13,900 rpm	1
10.100582	Ø180 mm / 7"	25.4/22.23 mm	2.5 mm	14	8,500 rpm	1
10.100583	Ø230 mm / 9"	25.4/22.23 mm	2.5 mm	16	6,600 rpm	1

We reserve the right to alter specifications without notice.
บริษัทขอสงวนสิทธิ์การเปลี่ยนแปลงรายละเอียดโดยไม่มีแจ้งให้ทราบล่วงหน้า



DIAMOND CUTTING DISC TURBO
ใบตัดเพชรเทอร์โบ



V.2023-2

เราสงวนสิทธิ์ในการเปลี่ยนแปลงรายละเอียดโดยไม่มีแจ้งให้ทราบล่วงหน้า

We reserve the right to alter specifications without notice.



DRY CUT
ตัดแห้ง

WET CUT
ตัดเปียก



Suitable for / เหมาะสำหรับ

Natural stone, Concrete, Lightly reinforced concrete, Granite, Marble, Brick.

หินธรรมชาติ, คอนกรีต, คอนกรีตเสริมเหล็ก, หินแกรนิต, หินอ่อน, อิฐ

Versatility / ความหลากหลาย



Service life / อายุการใช้งาน



Cutting speed / ความเร็วในการตัด



Cut quality / คุณภาพการตัด



Segment height / ความสูงเซกเมนต์

10 mm

Segment connection / การเชื่อมต่อเซกเมนต์

Hot sintered /

อบด้วยความร้อนสูง

CLEAN CUT SPECIALIST FOR
HEAVY DUTY APPLICATIONS

ตัดเนียบ เจียบคม
เหมาะกับงานหนัก

Technical information:

- Robust diamond cutting disc with high performance values.
- Optimum cutting capacity with long service life.
- High break resistance.
- Cooling holes.
- The high end diamond cutting disc with maximum safety requirements according to EN 13236.
- Manufactured from high quality materials with German standards.

ข้อมูลทางเทคนิค:

- ใบตัดเพชรที่แข็งแรงทนทานมีประสิทธิภาพการทำงานสูง
- มีอายุการตัดที่ยาวนานคงทน
- ทนทานต่อการแตกหักสูง
- มีรูระบายความร้อน
- แผ่นตัดเพชรชั้นดี ด้วยข้อกำหนดด้านความปลอดภัยสูงสุดตามมาตรฐาน EN 13236
- ผลิตจากวัสดุคุณภาพสูงตามมาตรฐาน HHW เยอรมนี

Item code รหัสสินค้า	Diameter Ø (ขนาด)	Drill hole รูเจาะ	Segment thickness ความหนา	No. of segment จำนวนเซกเมนต์	Max. rotation speed ความเร็วรอบวงสูงสุด	P.U. จำนวน
10.100580	Ø105 mm / 4"	20/16 mm	2.0 mm	1	13,900 rpm	1
10.100973	Ø180 mm / 7"	25.4/22.23 mm	2.5 mm	1	8,500 rpm	1
10.100974	Ø230 mm / 9"	25.4/22.23 mm	2.5 mm	1	6,600 rpm	1



DIAMOND CUTTING DISC FAST CUT TURBO

ใบตัดเพชรเทอร์โบ ฟาสท์คัท



วิดีโอ
สาธิตการใช้งาน



DRY CUT
ตัดแห้ง

+



WET CUT
ตัดเปียก

Suitable for / เหมาะสำหรับ

Natural stone, Concrete, Granite, Marble, Brick,
Soft / Hard porcelain.

หินธรรมชาติ, คอนกรีต, หินแกรนิต, หินอ่อน, อิฐ, โปโรตอนอ่อน / แข็ง

Versatility / ความหลากหลาย



Service life / อายุการใช้งาน



Cutting speed / ความเร็วในการตัด



Cut quality / คุณภาพการตัด



Segment height / ความสูงเซกเมนต์

10 mm

Segment connection / การเชื่อมต่อเซกเมนต์

Hot sintered /

อบด้วยความร้อนสูง

CLEAN & THIN CUT
SPECIALIST FOR PRECISE
APPLICATIONS

ตัดเนียบ เจียบคม สวยงาม
เหมาะกับงานที่ต้องการ
ความแม่นยำสูง

Technical information:

- Robust diamond cutting disc with high performance values.
- Optimum cutting capacity with long service life.
- High break resistance.
- Cooling holes.
- The high end diamond cutting disc with maximum safety requirements according to EN 13236.
- Manufactured from high quality materials with German standards.

ข้อมูลทางเทคนิค:

- ใบตัดเพชรที่แข็งแรงทนทานมีประสิทธิภาพการทำงานสูง
- มีอายุการตัดที่ยาวนานคงทน
- ทนทานต่อการแตกหักสูง
- มีรูระบายความร้อน
- แผ่นตัดเพชรชั้นดีด้วยข้อกำหนดด้านความปลอดภัยสูงสุดตามมาตรฐาน EN 13236
- ผลิตจากวัสดุคุณภาพสูงตามมาตรฐาน HHW เยอรมนี

We reserve the right to alter specifications without notice.
บริษัทขอสงวนสิทธิ์การเปลี่ยนแปลงรายละเอียดโดยมิต้องแจ้งให้ทราบล่วงหน้า

Item code รหัสสินค้า	Diameter Ø (ขนาด)	Drill hole รูเจาะ	Segment thickness ความหนา	No. of segment จำนวนเซกเมนต์	Max. rotation speed ความเร็วรอบวงสูงสุด	P.U. จำนวน
10.100894	Ø105 mm / 4"	20/16 mm	1.2 mm	1	13,900 rpm	1



DIAMOND CUTTING DISC GP TURBO

ใบตัดเพชร GP เทอร์โบ



วิดีโอ
สาธิตการใช้งาน



**BEST VALUE FOR MONEY
FOR GENERAL PURPOSE**

ราคาที่คุ้มค่า ใช้สำหรับ
งานทั่วไป

Technical information:

- Robust diamond cutting disc with high performance values.
- High break resistance.
- Sharp cutting.
- Cooling holes.
- The high end diamond cutting disc with maximum safety requirements according to EN 13236.
- Manufactured from high quality materials with German standards.



DRY CUT
ตัดแห้ง

WET CUT
ตัดเปียก

Suitable for / เหมาะสำหรับ

Natural stone, Concrete, Granite, Marble, Brick, Soft / Hard poroton.

หินธรรมชาติ, คอนกรีต, หินแกรนิต, หินอ่อน, อิฐ, โปโรตอนอ่อน / แข็ง

Versatility / ความหลากหลาย	● ● ● ●
Service life / อายุการใช้งาน	● ● ● ○
Cutting speed / ความเร็วในการตัด	● ● ● ○
Cut quality / คุณภาพการตัด	● ● ● ●
Segment height / ความสูงเซกเมนต์	10 mm
Segment connection / การเชื่อมต่อเซกเมนต์	Hot sintered / อบด้วยความร้อนสูง

ข้อมูลทางเทคนิค:

- ใบตัดเพชรที่แข็งแรงทนทานมีประสิทธิภาพการทำงานสูง
- ทนทานต่อการแตกหักสูง
- ตัดชิ้นงานได้อย่างคมกริบ
- มีระบบระบายความร้อน
- แผ่นตัดเพชรชั้นดีด้วยข้อกำหนดด้านความปลอดภัยสูงสุดตามมาตรฐาน EN 13236
- ผลิตจากวัสดุคุณภาพสูงตามมาตรฐาน HHW เยอรมนี

Item code รหัสสินค้า	Diameter Ø (ขนาด)	Drill hole รูเจาะ	Segment thickness ความหนา	No. of segment จำนวนเซกเมนต์	Max. rotation speed ความเร็วรอบวงสูงสุด	P.U. จำนวน
10.101033	Ø105 mm / 4"	20/16 mm	1.2 mm	1	13,900 rpm	1

We reserve the right to alter specifications without notice.
บริษัท ขอสงวนสิทธิ์การเปลี่ยนแปลงรายละเอียดโดยไม่มีข้อแจ้งให้ทราบล่วงหน้า



NEW / ใหม่

DIAMOND CUTTING DISC CONTINUOUS

ใบตัดเพชร แบบต่อเนื่อง



DRY CUT
ตัดแห้ง



WET CUT
ตัดเปียก



CLEAN AND PRECISE CUTS
IN MARBLE, GRANITE AND
CERAMIC.

แม่นยำในการตัด ได้ชิ้นงานที่
สวยงาม สำหรับงานหินอ่อน
หินแกรนิตและเซรามิก

Technical information:

- Robust diamond cutting disc with high performance values.
- High break resistance.
- Long service life.
- The high end diamond cutting disc with maximum safety requirements according to EN 13236.
- Manufactured from high quality materials with German standards.

ข้อมูลทางเทคนิค:

- ใบตัดเพชรที่แข็งแรงทนทานมีประสิทธิภาพการทำงานสูง
- ทนทานต่อการแตกหักสูง
- อายุการใช้งานยาวนาน
- ใบตัดเพชรคุณภาพสูงด้วยข้อกำหนดด้านความปลอดภัยสูงสุดตามมาตรฐาน EN 13236
- ผลิตจากวัสดุคุณภาพสูงตามมาตรฐาน HHW เยอรมนี

Suitable for / เหมาะสำหรับ

Ceramics, Marble, Granite.

เซรามิก, หินอ่อน, หินแกรนิต

Versatility / ความหลากหลาย



Service life / อายุการใช้งาน



Cutting speed / ความเร็วในการตัด



Cut quality / คุณภาพการตัด



Segment height / ความสูงเซกเมนต์

5 mm

Segment connection / การเชื่อมต่อเซกเมนต์

Hot sintered /

อบด้วยความร้อนสูง

Item code รหัสสินค้า	Diameter Ø (ขนาด)	Drill hole รูเจาะ	Segment thickness ความหนา	No. of segment จำนวนเซกเมนต์	Max. rotation speed ความเร็วรอบวงสูงสุด	P.U. จำนวน
10.100584	Ø105 mm / 4"	20/16 mm	1.2 mm	1	13,900 rpm	1

We reserve the right to alter specifications without notice.
บริษัทขอสงวนสิทธิ์การเปลี่ยนแปลงรายละเอียดโดยไม่มีแจ้งให้ทราบล่วงหน้า V.2023-2



DIAMOND CUTTING DISC MULTI MATERIALS

ใบตัดเพชร อเนกประสงค์



วิดีโอ
สาธิตการใช้งาน

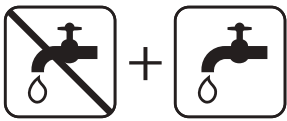

DRY CUT
ตัดแห้ง

WET CUT
ตัดเปียก

Suitable for / เหมาะสำหรับ

Tiles, Glass, Bullet proof glass, Natural stone, Marble, Concrete, Granite, Copper, Soft steel, Brick, Brass, PVC, Aluminium, Asphalt, Car frame.

กระเบื้อง, กระจก, กระจกกันกระสุน, หินธรรมชาติ, หินอ่อน, คอนกรีต, หินแกรนิต, ทองแดง, เหล็กอ่อน, อลูมิเนียม, ทองเหลือง, ท่อพีวีซี, อลูมิเนียม, ยางมะตอย, โครงรถยนต์

Versatility / ความหลากหลาย

Service life / อายุการใช้งาน

Cutting speed / ความเร็วในการตัด

Cut quality / คุณภาพการตัด

Segment connection / การเชื่อมต่อเซกเมนต์



Vacuum Brazed /
บัดกรีแข็งแบบ
สุญญากาศ ไร้ตะเข็บ

SPECIALIST IN FAST
CUTTING FOR FREQUENTLY
CHANGING MATERIALS

ใบตัดเพชรอเนกประสงค์
เหมาะกับงานตัดวัสดุที่
หลากหลาย

Technical information:

- Cuts virtually all materials due to vacuum brazed technology.
- Cooling openings located directly under the segment provide for optimum cooling in the main blade in conjunction with cooling openings configured as captive direction of rotation arrows.
- The high end diamond cutting disc with maximum safety requirements according to EN 13236.
- Manufactured from high quality materials with German standards.

ข้อมูลทางเทคนิค:

- ตัดวัสดุได้เกือบทั้งหมด เนื่องจากเป็นเทคโนโลยีชั้นสูงจากเยอรมัน ที่ได้การรับรองจากองค์กรชั้นนำในฝั่งยุโรป
- ช่องระบายความร้อนถูกออกแบบจัดสัดส่วนได้อย่างเหมาะสม ระหว่างตัวใบและแผ่นแกนกลาง ให้มีการระบายความร้อน สอดคล้องไปในทิศทางเดียวกัน
- เป็นแผ่นตัดอเนกประสงค์ชนิด ที่นิยมใช้ในโซนยุโรป
- ผลิตจากวัสดุคุณภาพสูงตามมาตรฐาน HHW เยอรมนี

Item code รหัสสินค้า	Diameter Ø (ขนาด)	Drill hole รูเจาะ	Segment thickness ความหนา	No. of segment จำนวนเซกเมนต์	Max. rotation speed ความเร็วรอบวงสูงสุด	P.U. จำนวน
10.100892	Ø105 mm / 4"	20/16 mm	2.4 mm	8	13,300 rpm	1



CARBIDE MULTI CUTTING DISC
ใบตัดอเนกประสงค์



Suitable for / เหมาะสำหรับ

Hard / softwood, Wood with nails, Plywood, Chipboard, MDF, Gypsum plasterboard and fibreboard panels, Plastic (Cable ducts, pipes or similar) etc. For construction and renovation work, In particular for electricians, Plumbers, Joiners.

ไม้เนื้อแข็ง / ไม้เนื้ออ่อน, ไม้ติดตะปู, ไม้อัด, ชิปบอร์ด, MDF, ยิปซัม และแผ่นไฟเบอร์บอร์ดพลาสติก (ท่อสายเคเบิลหรือคล้ายกัน) ฯลฯ สำหรับงานก่อสร้างและปรับปรุง โดยเฉพาะอย่างยิ่งสำหรับช่างไฟฟ้า ช่างประปา, ช่างไม้

Versatility / ความหลากหลาย ●●●●

Service life / อายุการใช้งาน ●●●○

Cutting speed / ความเร็วในการตัด ●●●○

Cut quality / คุณภาพการตัด ●●●●

Segment connection / การเชื่อมต่อเซกเมนต์

Vacuum Brazed /

บัดกรีแข็งแบบ

สุญญากาศ ไร้ตะเข็บ

ALL-ROUND CUTTING DISC
FOR SOFT MATERIALS

ใบตัดอเนกประสงค์ คม
ทนทาน จบในแผ่นเดียว

Technical information:

- Quick & clean cuts.
- Flexible to use and easy to operate.
- Extremely safe to use.
- The robust connection between the steel body and carbide granulate ensures durability and safety when cutting. (no kick-back effect, e.g. if nails are cut)
- Manufactured from high quality materials with German standards.

ข้อมูลทางเทคนิค:

- ตัดได้รวดเร็ว แม่นยำและได้ชิ้นงานที่สวยงาม
- มีความยืดหยุ่นในการใช้งานและใช้งานง่าย
- มีความปลอดภัยในการใช้งานสูง
- ตัวเหล็กและเม็ดคาร์ไบด์มีการเชื่อมต่อที่แข็งแรง มั่นใจได้ว่ามีความทนทานและปลอดภัยในการใช้งานสูง
- ผลิตจากวัสดุคุณภาพสูงตามมาตรฐาน HHW เยอรมนี

We reserve the right to alter specifications without notice.
บริษัทขอสงวนสิทธิ์การเปลี่ยนแปลงรายละเอียดโดยมิต้องแจ้งให้ทราบล่วงหน้า V.2023-2

Item code รหัสสินค้า	Diameter Ø (ขนาด)	Drill hole รูเจาะ	Segment thickness ความหนา	No. of segment จำนวนเซกเมนต์	Max. rotation speed ความเร็วรอบวงสูงสุด	P.U. จำนวน
10.100752	Ø110 mm / 4"	20/16 mm	2 mm	8	13.300 rpm	1





GRINDERS
ใบเจียร

GRINDING WHEEL CONSTRUCTION

ใบเจียรเหล็ก (หนา) งานก่อสร้าง

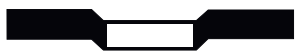

STEEL
เหล็ก



วิดีโอ
สาธิตการใช้งาน



Suitable for / เหมาะสำหรับ

Steel, Cast iron and non-ferrous metals.

เหล็ก, เหล็กหล่อและโลหะที่ไม่ใช่เหล็ก

Design / การออกแบบ Cranked / มีแกนเหวี่ยง

BEST VALUE FOR MONEY

เจียรคม ใช้งานได้ทนทาน
คุ้มค่า สมราคา

Technical information:

- Fibre reinforced - high break resistance.
- Cutting wheels are impact resistant.
- Manufactured according to MPA Hannover grinding tools ISO 9001.
- The high performance grinding wheel with maximum safety values according to EN 12413.
- Manufactured from high quality materials with German standards.

ข้อมูลทางเทคนิค:

- เสริมไฟเบอร์พิเศษ ด้านทานการแตกหักสูง และใช้งานได้ทนทาน
- วงล้อมีความทนทานต่อแรงกระแทก
- แผ่นตัดมีความปลอดภัยสูงสุดได้ค่าตาม MPA Hannover ISO 9001
- ตรงตามข้อกำหนด EN 12413 มาตรฐานความปลอดภัยสูงสุด
- ผลิตจากวัสดุคุณภาพสูงตามมาตรฐาน HHW เยอรมนี

We reserve the right to alter specifications without notice.
บริษัทฯ ขอสงวนสิทธิ์การเปลี่ยนแปลงรายละเอียดโดยมิต้องแจ้งให้ทราบล่วงหน้า V.2023-2

Item code รหัสสินค้า	Diameter Ø (ขนาด)	Thickness ความหนา	Drill hole รูเจาะ	Max. rotation speed ความเร็วรอบวงสูงสุด	P.U. จำนวน
10.100076	100 mm / 4"	6 mm	16 mm	13,700 rpm	25
10.100081	180 mm / 7"	6 mm	22.23 mm	7,600 rpm	25



GRINDING WHEEL HEAVY DUTY
ใบเจียรเหล็ก (บาง) ทนทาน



V.2023-2

We reserve the right to alter specifications without notice.
บริษัท ขอสงวนสิทธิ์ในการเปลี่ยนแปลงรายละเอียดโดยไม่มีข้อแจ้งให้ทราบล่วงหน้า

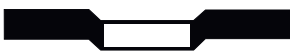

วิดีโอ
สาธิตการใช้งาน



**SPECIALIST FOR
STAINLESS STEEL**

เจียรคม ทนทาน รวดเร็ว
จับในแผ่นเดียว ทั้งงานเหล็ก
และสแตนเลส

Technical information:

- Optimum grinding capacity with long service life.
- Fibre reinforced - high break resistance.
- Cutting wheels are impact resistant.
- Low noise and less dust creation.
- Manufactured according to MPA Hannover grinding tools ISO 9001.
- The high performance grinding wheel with maximum safety values according to EN 12413.
- Manufactured from high quality materials with German standards.

Suitable for / เหมาะสำหรับ

Stainless steel, Steel, Cast iron and non-ferrous metals.

สแตนเลส, เหล็ก, เหล็กหล่อและโลหะที่ไม่ใช่เหล็ก

Design / การออกแบบ Cranked / มีแกนเหวี่ยง

ข้อมูลทางเทคนิค:

- มีอายุการเจียรที่ยาวนานคงทน
- เสริมไฟเบอร์พิเศษ ด้านทานการแตกหักสูง และใช้งานได้ทนทาน
- วงล้อมีความทนทานต่อแรงกระแทก
- มีเสียงรบกวนต่ำและการสร้างฝุ่นน้อย
- แผ่นตัดมีความปลอดภัยสูงสุดได้ค่าตาม MPA Hannover ISO 9001
- ตรงตามข้อกำหนด EN 12413 มาตรฐานความปลอดภัยสูงสุด
- ผลิตจากวัสดุคุณภาพสูงตามมาตรฐาน HHW เยอรมนี

Item code รหัสสินค้า	Diameter Ø (ขนาด)	Thickness ความหนา	Drill hole รูเจาะ	Max. rotation speed ความเร็วรอบวงสูงสุด	P.U. จำนวน
10.100751	100 mm / 4"	2.5 mm	16 mm	13,500 rpm	30



NEW / ใหม่

DIAMOND GRINDING & CUTTING DISC

ไบเจียร์เพชรและตัด



DRY CUT
ตัดแห้ง

+



WET CUT
ตัดเปียก

Suitable for / เหมาะสำหรับ

Ceramics, Marble, Granite, Stone.

เซรามิก, หินอ่อน, หินแกรนิต, หิน

Versatility / ความหลากหลาย

Service life / อายุการใช้งาน

Cutting speed / ความเร็วในการตัด

Cut quality / คุณภาพการตัด

Grind quality / คุณภาพการตัด

Segment connection / การเชื่อมต่อเซกเมนต์



GALVANISIERT
ELECTROPLATED



Electroplated

/ ชุบด้วยไฟฟ้า

DIAMOND GRINDING AND
CUTTING DISC FOR
MINERAL MATERIALS.

แผ่นเจียร์และแผ่นตัดเพชร
สำหรับวัสดุแร่

Technical information:

- The high technology electroplated grinding disc guarantees a long service life.
- Sharp and very quick grinding due to new electroplated diamond technology.
- The high end diamond grinding disc with maximum safety requirements according to EN 13236.
- Manufactured from high quality materials with German standards.

ข้อมูลทางเทคนิค:

- เทคโนโลยีขั้นสูงด้วยกระบวนการชุบโลหะด้วยไฟฟ้า แผ่นเจียร์อายุการใช้งานยาวนาน
- เจียร์ได้คมและรวดเร็วด้วยเทคโนโลยีใหม่ในการผสมเพชรในแผ่นเจียร์
- แผ่นเจียร์เพชรชั้นดีด้วยข้อกำหนดด้านความปลอดภัยสูงสุดตามมาตรฐาน EN 13236
- ผลิตจากวัสดุคุณภาพสูงตามมาตรฐาน HHW เยอรมนี

We reserve the right to alter specifications without notice.
บริษัทขอสงวนสิทธิ์การเปลี่ยนแปลงรายละเอียดโดยมิต้องแจ้งให้ทราบล่วงหน้า V.2023-2

Item code รหัสสินค้า	Diameter Ø (ขนาด)	Connector ตัวเชื่อมต่อ	Segment thickness ความหนาเซกเมนต์	No. of segment จำนวนเซกเมนต์	Max. rotation speed ความเร็วรอบวงสูงสุด	P.U. จำนวน
10.101356	Ø105 mm / 4"	M10	2.0 mm	1	10,000 rpm	1



DIAMOND CUP WHEEL TURBO

ใบเจียรปูน



GRINDING SPECIALIST
MINERAL MATERIALS FOR
WORK FAST WITH HIGH
SURFACE FINISH

สำหรับงานเจียรปูนโดยเฉพาะ
การทำงานที่รวดเร็วและละเอียด

Technical information:

- Robust diamond grinding cup wheel with high performance values.
- Optimum grinding capacity with long service life.
- High break resistance.
- For use at construction site with various materials.
- The high end diamond grinding disc with maximum safety requirements according to EN 13236.
- Manufactured from high quality materials with German standards.

ข้อมูลทางเทคนิค:

- ใบเจียรปูนที่ทนทาน และประสิทธิภาพสูง
- ประสิทธิภาพในการเจียรที่ดี และการใช้งานที่ยาวนาน
- ทนทานต่อการแตกหักสูง
- สำหรับใช้ในสถานที่ก่อสร้างด้วยวัสดุต่างๆ
- แผ่นเจียรเพชรชั้นดีด้วยข้อกำหนดด้านความปลอดภัยสูงสุดตามมาตรฐาน EN 13236
- ผลิตจากวัสดุคุณภาพสูงตามมาตรฐาน HHW เยอรมนี

Suitable for / เหมาะสำหรับ

Leveling concrete floors, Grinding of concrete, Granite, Marble, Terrazzo, Final machining of concrete elements, Concrete staircases, Removal of graffiti, Tile grout, Residues of chemical plugs, Breaking and deburring edges.

การปรับระดับพื้นคอนกรีต, การเจียรคอนกรีต, หินแกรนิต, หินอ่อน, หินขัด, เก็บรายละเอียดคอนกรีตขั้นสุดท้าย, บันไดคอนกรีต, ลบรอยขูดขีด, ยาแนวกระเบื้อง, ลบเศษปูนเคมี, การทำลายและการลบคมขอบ

Versatility / ความหลากหลาย	● ● ● ●
Service life / อายุการใช้งาน	● ● ● ●
Removal speed / ความเร็วในการขจัด	● ● ● ●
Surface quality/finish / คุณภาพพื้นผิว/ผลงาน	● ● ● ●
Segment connection / การเชื่อมต่อเซกเมนต์	Hot sintered / อบด้วยความร้อนสูง

Item code รหัสสินค้า	Diameter Ø (ขนาด)	Drill hole รูเจาะ	Segment height ความสูงเซกเมนต์	No. of segment จำนวนเซกเมนต์	Max. rotation speed ความเร็วรอบวงสูงสุด	P.U. จำนวน
10.101032	Ø100 mm / 4"	20/16 mm	1.0 mm	28	13,500 rpm	1

We reserve the right to alter specifications without notice.
บริษัทขอสงวนสิทธิ์การเปลี่ยนแปลงรายละเอียดโดยไม่มีข้อแจ้งให้ทราบล่วงหน้า



DIAMOND CUP WHEEL

ใบเจียรปูน



DRY CUT
ตัดแห้ง

+



WET CUT
ตัดเปียก



Suitable for / เหมาะสำหรับ

Leveling concrete floors, Grinding of concrete, Granite, Marble, Terrazzo, Final machining of concrete elements, Concrete staircases, Removal of graffiti, Tile grout, Residues of chemical plugs, Breaking and deburring edges.

การปรับระดับพื้นคอนกรีต, การเจียรคอนกรีต, หินแกรนิต, หินอ่อน, หินขัด, เก็บรายละเอียดคอนกรีตขั้นสุดท้าย, บันไดคอนกรีต, ลบรอยขีดข่วน, ยาแนวกระเบื้อง, ลบเศษปูนเคมี, การทำลายและการลบคมขอบ

Versatility / ความหลากหลาย



Service life / อายุการใช้งาน



Removal speed / ความเร็วในการขัด



Surface quality/finish / คุณภาพพื้นผิว/ผลงาน



Segment connection / การเชื่อมต่อเซกเมนต์

Hot sintered /
อบด้วยความร้อนสูง

Item code รหัสสินค้า	Diameter Ø (ขนาด)	Drill hole รูเจาะ	Segment height ความสูงเซกเมนต์	No. of segment จำนวนเซกเมนต์	Max. rotation speed ความเร็วรอบวงสูงสุด	P.U. จำนวน
10.100975	Ø100 mm / 4"	20/16 mm	4.5 mm	12	13,500 rpm	1
10.101291	Ø180 mm / 7"	22.23 mm	5.5 mm	20	8,500 rpm	1

BEST VALUE FOR MONEY
GRINDING SPECIALIST
FOR MINERAL MATERIALS

สำหรับงานเจียร งานขัดคุณภาพ

Technical information:

- Robust diamond grinding cup wheel with high performance values.
- Optimum grinding capacity with long service life.
- High break resistance.
- For use at construction site with various materials.
- The high end diamond grinding disc with maximum safety requirements according to EN 13236.
- Manufactured from high quality materials with German standards.

ข้อมูลทางเทคนิค:

- ใบเจียรปูน แข็งแกร่ง ประสิทธิภาพในการใช้งานสูง มาตรฐานของเยอรมัน
- ประสิทธิภาพในการเจียรที่ดี และการใช้งานที่ยาวนาน
- ทนทานต่อการแตกหักสูง
- สำหรับใช้ในสถานที่ก่อสร้างด้วยวัสดุต่างๆ
- แผ่นเจียรเพชรชั้นดีด้วยข้อกำหนดด้านความปลอดภัยสูงสุดตามมาตรฐาน EN 13236
- ผลิตจากวัสดุคุณภาพสูงตามมาตรฐาน HHW เยอรมนี

We reserve the right to alter specifications without notice.
บริษัทขอสงวนสิทธิ์การเปลี่ยนแปลงรายละเอียดโดยมิต้องแจ้งให้ทราบล่วงหน้า V.2023-2



AFFORDABLE GERMAN QUALITY TOOLS

ปัจจุบันอุตสาหกรรมก่อสร้างมีความต้องการงานที่มีคุณภาพและมาตรฐานที่สูง ทั้งสินค้าและแรงงาน HH-WERKZEUG เราเล็งเห็นถึงความสำคัญที่จะนำเสนอสินค้าที่โดดเด่นทางด้านคุณภาพ ราคาที่ย่อมเยา และบริการที่ประทับใจพร้อมทั้งนวัตกรรมใหม่ๆ เพื่อตอบสนองความต้องการและประโยชน์สูงสุดของผู้ใช้

LINE



@hhwonline

+66 (0) 2 085 2322
info@hh-werkzeug.com
hh-werkzeug-thailand
www.hh-werkzeug.com





PHOTO
STOCKS

ABRASIVES
วัสดุขัดพื้นผิว

NYLON FLEECE DISC FOR METAL

ใบขัดลอกสี / สนิม (ใช้กับเครื่องเจียร)



STAINLESS
STEEL
สแตนเลส



STEEL
เหล็ก



Suitable for / เหมาะสำหรับ

Metal surfaces, Wood and plastic, Cleaning welding seams removing tempering corrosion, Dirt and oxide layers, Coatings, Paints, Old brushed-on coatings, Synthetic resins, Adhesives, Gasket residues, Color, Scale, Rust, Cement and concrete residues, Structuring, Line matting, Preparation and roughening up of surfaces, Easy deburring work, Cleaning vehicle underbodies and for various other work in car body construction.

งานเนื้อเหล็ก, ไม้, พลาสติก, ลบรอยงานเชื่อมตะเข็บต่างๆ, คราบสกปรกจากสารออกไซด์, งานเคลือบสี, คราบเรซินสังเคราะห์, คราบขาว, คราบประเก็น, สี, สนิม, คราบเศษปูน, งานลบคม, งานโครงสร้าง, งานขัดด้าน และทำความสะอาดใต้รถรวมไปถึงงานประเภทยานยนต์

Material of abrasive / วัสดุขัด

Silicon carbide / ซิลิคอนคาร์ไบด์

Item code รหัสสินค้า	Diameter Ø (ขนาด)	Drill hole รูเจาะ	Max. rotation speed ความเร็วรอบวงสูงสุด	P.U. จำนวน
10.100786	100 mm / 4"	16 mm	11,000 rpm	1

**ALL-ROUNDER FOR
SURFACE GRINDING**

สำหรับงานขัดลอกสี

Technical information:

- Optimum grinding capacity with long service life.
- Low noise and less dust creation.
- Manufactured according to MPA Hannover grinding tools ISO 9001.
- Manufactured from high quality materials with German standards.

ข้อมูลทางเทคนิค:

- มีอายุการใช้งานที่ยาวนานคงทน
- มีเสียงรบกวนต่ำและการสร้างฝุ่นน้อย
- ใบขัดสลักออตไบร์ทมีความปลอดภัยสูงสุดได้ค่าตาม MPA Hannover ISO 9001
- ผลิตจากวัสดุคุณภาพสูงตามมาตรฐาน HHW เยอรมนี

We reserve the right to alter specifications without notice.
 บริษัทขอสงวนสิทธิ์การเปลี่ยนแปลงรายละเอียดโดยมิต้องแจ้งให้ทราบล่วงหน้า V.2023-2



NYLON FLEECE DISC WITH CLAMPING MANDREL

ใบขัดลอกสี / สนิม มีแกน



V.2023-2

We reserve the right to alter specifications without notice.
บริษัทขอสงวนสิทธิ์การเปลี่ยนแปลงรายละเอียดโดยมิต้องแจ้งให้ทราบล่วงหน้า



STAINLESS
STEEL
สแตนเลส



STEEL
เหล็ก



Suitable for / เหมาะสำหรับ

Metal surfaces, Wood and plastic. Cleaning welding seams removing tempering corrosion, Dirt and oxide layers, Coatings, Paints, Old brushed-on coatings, Synthetic resins, Adhesives, Gasket residues, Color, Scale, Rust, Cement and concrete residues, Structuring, Line matting, Preparation and roughening up of surfaces, Easy deburring work, Cleaning vehicle underbodies and for various other work in car body construction.

งานเนื้อเหล็ก, ไม้, พลาสติก, ลบรอยงานเชื่อมตะเข็บต่างๆ, คราบสกปรกจากสารออกไซด์, งานเคลือบสี, คราบเรซินสังเคราะห์, คราบขาว, คราบประเก็น, สี, สนิม, คราบเศษปูน, งานลบคม, งานโครงสร้าง, งานขัดด้าน และทำความสะอาดได้ครอบคลุมไปถึงงานประเภทยานยนต์

Material of abrasive / วัสดุขัด

Silicon carbide / ซิลิคอนคาร์ไบด์

**ALL-ROUNDER FOR
SURFACE GRINDING**

สำหรับงานขัดลอกสี

Technical information:

- Very suitable for cordless drills and drilling machines.
- Optimum grinding capacity with long service life.
- Low noise and less dust creation.
- Manufactured according to MPA Hannover grinding tools ISO 9001.
- Manufactured from high quality materials with German standards.

ข้อมูลทางเทคนิค:

- เหมาะสำหรับสว่านไร้สายและมีสาย
- มีอายุการใช้งานที่ยาวนานคงทน
- มีเสียงรบกวนต่ำและการสร้างฝุ่นน้อย
- ใบขัดลอกสีที่มีความปลอดภัยสูงสุด ได้ค่าตาม MPA Hannover ISO 9001
- ผลิตจากวัสดุคุณภาพสูงตามมาตรฐาน HHW เยอรมนี

Item code รหัสสินค้า	Diameter Ø (ขนาด)	Clamping Mandrel หนีบเขี้ยวหมู	Max. rotation speed ความเร็วรอบวงสูงสุด	P.U. จำนวน
10.100783	100 mm / 4"	6 mm	11,000 rpm	1



FLEXIBLE FLAP DISC

ไบเจียรกระดาษทรายซ้อน หลังอ่อน



STAINLESS
STEEL
สแตนเลส



STEEL
เหล็ก



SURFACE SPECIALIST FOR
STAINLESS STEEL

เจียรคม ทน หลังแข็ง เก็บงาน
สวยงาม ใช้ได้ทั้งเหล็กและ
สแตนเลส

Technical information:

- Optimum grinding capacity with long service life.
- High break resistance.
- Low noise and less dust creation.
- Manufactured according to MPA. Hannover grinding tools ISO 9001.
- The high performance grinding disc with maximum safety values according to EN 13743.
- Manufactured from high quality materials with German standards.

ข้อมูลทางเทคนิค:

- มีอายุการเจียรที่ยาวนานคงทน
- ด้านทานการแตกหักสูง
- มีเสียงรบกวนต่ำและการสร้างฝุ่นน้อย
- ไบเจียรกระดาษทรายซ้อน มีความปลอดภัยสูงสุดได้ค่าตาม MPA Hannover ISO 9001
- ตรงตามข้อกำหนด EN 13743 มาตรฐานความปลอดภัยสูงสุด
- ผลิตจากวัสดุคุณภาพสูงตามมาตรฐาน HHW เยอรมนี

Suitable for / เหมาะสำหรับ

Stainless steel, Steel, Cast iron and non-ferrous metals.

สแตนเลส, เหล็ก, เหล็กหล่อและโลหะที่ไม่ใช่เหล็ก

Material of abrasive / วัสดุขัด Aluminium oxide / อลูมิเนียมออกไซด์

Design / การออกแบบ Cranked / มีแกนเหวี่ยง

Item code รหัสสินค้า	Grit เบอร์	Diameter Ø (ขนาด)	Drill hole รูเจาะ	Max. rotation speed ความเร็วรอบวงสูงสุด	P.U. จำนวน
10.100744	40	100 mm / 4"	16 mm	15,200 rpm	10
10.100745	60	100 mm / 4"	16 mm	15,200 rpm	10
10.100746	80	100 mm / 4"	16 mm	15,200 rpm	10
10.100934	100	100 mm / 4"	16 mm	15,200 rpm	10
10.100747	120	100 mm / 4"	16 mm	15,200 rpm	10

We reserve the right to alter specifications without notice.
บริษัทขอสงวนสิทธิ์การเปลี่ยนแปลงรายละเอียดโดยไม่มีแจ้งให้ทราบล่วงหน้า V.2023-2



HARD TOP FLAP DISC

ใบเจียรกระดาษทรายซ้อน หลังแข็ง



V.2023-2

We reserve the right to alter specifications without notice.
บริษัท ขอสงวนสิทธิ์ในการเปลี่ยนแปลงรายละเอียดโดยไม่มีข้อแจ้งให้ทราบล่วงหน้า



STAINLESS
STEEL
สแตนเลส



STEEL
เหล็ก



Suitable for / เหมาะสำหรับ

Stainless steel, Steel, Cast iron and non-ferrous metals.

สแตนเลส, เหล็ก, เหล็กหล่อและโลหะที่ไม่ใช่เหล็ก

Material of abrasive / วัสดุขัด Aluminium oxide / อลูมิเนียมออกไซด์

Design / การออกแบบ Cranked / มีแกนเหวี่ยง

**SURFACE SPECIALIST FOR
STAINLESS STEEL**

เจียรคม ทน หลังแข็ง เก็บงาน
สวยงาม ใช้ได้ทั้งเหล็กและ
สแตนเลส

Technical information:

- Optimum grinding capacity with long service life.
- Low noise and less dust creation.
- Manufactured according to MPA Hannover grinding tools ISO 9001.
- The high performance grinding disc with maximum safety values according to EN 13743.
- Manufactured from high quality materials with German standards.

ข้อมูลทางเทคนิค:

- มีอายุการเจียรที่ยาวนานคงทน
- มีเสียงรบกวนต่ำและการสร้างฝุ่นน้อย
- ใบเจียรกระดาษทรายซ้อน มีความปลอดภัยสูงสุดได้ค่าตาม MPA Hannover ISO 9001
- ตรงตามข้อกำหนด EN 13743 มาตรฐานความปลอดภัยสูงสุด
- ผลิตจากวัสดุคุณภาพสูงตามมาตรฐาน HHW เยอรมนี

Item code รหัสสินค้า	Grit เบอร์	Diameter Ø (ขนาด)	Drill hole รูเจาะ	Max. rotation speed ความเร็วรอบวงสูงสุด	P.U. จำนวน
10.100740	40	100 mm / 4"	16 mm	15,200 rpm	10
10.100741	60	100 mm / 4"	16 mm	15,200 rpm	10
10.100742	80	100 mm / 4"	16 mm	15,200 rpm	10
10.101431	100	100 mm / 4"	16 mm	15,200 rpm	10
10.100743	120	100 mm / 4"	16 mm	15,200 rpm	10



FLAP DISC PERSPECTIVE
ใบเจียรกระดาษทรายซ้อนใบพัด



STAINLESS
STEEL
สแตนเลส



STEEL
เหล็ก

Suitable for / เหมาะสำหรับ

Stainless steel, Steel, Cast iron and non-ferrous metals.

สแตนเลส, เหล็ก, เหล็กหล่อและโลหะที่ไม่ใช่เหล็ก

Material of abrasive / วัสดุขัด Aluminium oxide / อลูมิเนียมออกไซด์

Design / การออกแบบ Cranked / มีแกนเหวี่ยง

THE FLAP DISC TURNS IN OPERATION TRANSPARENT

ใบเจียรกระดาษทรายซ้อนใบพัด ช่วยให้เห็นพื้นผิวได้ ใบขัดขณะขัด

Technical information:

- Optimum grinding capacity with long service life.
- Low noise and less dust creation.
- Manufactured according to MPA Hannover grinding tools ISO 9001.
- The high performance grinding disc with maximum safety values according to EN 13743.
- Manufactured from high quality materials with German standards.

ข้อมูลทางเทคนิค:

- มีอายุการเจียรที่ยาวนานคงทน
- มีเสียงรบกวนต่ำและฝุ่นน้อย
- ใบเจียรจานทรายซ้อน มีความปลอดภัยสูงสุด ได้ค่าตาม MPA Hannover ISO 9001
- ตรงตามข้อกำหนด EN 13743 มาตรฐานความปลอดภัยสูงสุด
- ผลิตจากวัสดุคุณภาพสูงตามมาตรฐาน HHW เยอรมนี

We reserve the right to alter specifications without notice. บริษัทขอสงวนสิทธิ์การเปลี่ยนแปลงรายละเอียดโดยไม่มีแจ้งให้ทราบล่วงหน้า V.2023-2

Item code รหัสสินค้า	Grit เบอร์	Diameter Ø (ขนาด)	Drill hole รูเจาะ	Max. rotation speed ความเร็วรอบวงสูงสุด	P.U. จำนวน
10.101292	80	100 mm / 4"	16 mm	15,200 rpm	10
10.101293	100	100 mm / 4"	16 mm	15,200 rpm	10
10.101294	120	100 mm / 4"	16 mm	15,200 rpm	10



NEW / ใหม่ FELT POLISHING DISC SET
ชุดใบขัดเงาขนแกะ



V.2023-2

We reserve the right to alter specifications without notice.
บริษัทขอสงวนสิทธิ์การเปลี่ยนแปลงรายละเอียดโดยไม่มีแจ้งให้ทราบล่วงหน้า



Suitable for / เหมาะสำหรับ

Stainless steel, steel, non-ferrous metals, plastic parts and coatings.

สแตนเลส เหล็ก โลหะที่ไม่ใช่เหล็ก รวมถึงชิ้นส่วนและสารเคลือบพลาสติก

ALL IN 1 SET
POLISH DISC + POLISH WAX

ชุดใบขัดเงาขนแกะ
แผ่นขัดเงา + แวกซ์ขัดเงา

Technical information:

- Optimum polishing capacity with long service life.
- Low noise creation.
- Polishing wax included.
- Manufactured according to MPA Hannover grinding tools ISO 9001.
- Manufactured from high quality materials with German standards.

ข้อมูลทางเทคนิค:

- มีอายุการขัดที่ยาวนานคงทน
- มีเสียงรบกวนต่ำ
- ชุดใบขัดรวมซีฟิ้งสำหรับแวกซ์
- ใบขัดมีความปลอดภัยสูงสุดได้ค่าตาม MPA Hannover ISO 9001
- ผลิตจากวัสดุคุณภาพสูงตามมาตรฐาน HHW เยอรมนี

Item code รหัสสินค้า	Wax Grit เบอร์ขัด	Diameter Ø (ขนาด)	Drill hole รูเจาะ	Max. rotation speed ความเร็วรอบวงสูงสุด	P.U. จำนวน
10.101399	1500	100 mm / 4"	16 mm	9,000 rpm	1
10.101400	2500	100 mm / 4"	16 mm	9,000 rpm	1



WATERPROOF SANDING PAPER

กระดาษทรายน้ำ



Suitable for / เหมาะสำหรับ

Sanding synthetic resin, nitro and thermoplastic acrylic lacquer structures.

Sanding conventional fillers (P400–P800).

Touching up flaws in the cover coat (P1000–P2000), in case of dust inclusions or dirt particles (P2000).

ขัดเรซินสังเคราะห์ไนโตร และอะคริลิกเทอร์โมพลาสติก, วัสดุที่มีแล็คเกอร์เป็นส่วนประกอบ, ขัดฟิลเลอร์ธรรมดา (P400–P800), การสัมผัสขัดข้อบกพร่องในการเคลือบ (P1000–P2000) ในกรณีที่มีฝุ่นละอองหรือสิ่งสกปรก (P2000)

Material of abrasive / วัสดุขัด Silicon carbide / ซิลิคอนคาร์ไบด์

Scattering / การกระจาย Close scattering / การกระจายแบบปิด

Adhesive base / ฐานกาว Synthetic resin / เรซินสังเคราะห์

OUTSTANDING FINISH RESULTS

เนื้อทรายละเอียด ช่วยเก็บงานให้ดูเนียนและปราณีต

Technical information:

- First-rate initial and long-term grinding performance with a long service life.
- Extremely flexible grain carrier that can be used without soaking.
- Optimum grip and excellent contact with the material.
- Sharply contoured working.
- Dense scattering
- Manufactured from high quality materials with German standards.

ข้อมูลทางเทคนิค:

- อายุการใช้งานยาวนาน ประสิทธิภาพสูง
- เม็ดทรายมีความยืดหยุ่น สามารถใช้ได้ทันทีโดยไม่ต้องแช่น้ำ
- จับกระชับมือและเกาะพื้นผิววัสดุได้อย่างดีเยี่ยม
- สามารถขัดพื้นผิวที่เป็นมุมและขอบได้
- การกระจายความหนาแน่น
- ผลิตจากวัสดุคุณภาพสูงตามมาตรฐาน HHW เยอรมนี



WATERPROOF SANDING PAPER

กระดาษทรายน้ำ

Item code รหัสสินค้า	Grit เบอร์	Diameter (ขนาด)	P.U. จำนวน
10.101106	60	9x11" / 280x230 mm	60
10.101107	80	9x11" / 280x230 mm	60
10.101108	100	9x11" / 280x230 mm	60
10.101109	120	9x11" / 280x230 mm	60
10.101110	150	9x11" / 280x230 mm	60
10.101111	180	9x11" / 280x230 mm	60
10.101112	220	9x11" / 280x230 mm	60
10.101113	240	9x11" / 280x230 mm	60
10.101114	280	9x11" / 280x230 mm	60
10.101115	320	9x11" / 280x230 mm	60
10.101116	360	9x11" / 280x230 mm	60
10.101117	400	9x11" / 280x230 mm	60
10.101118	500	9x11" / 280x230 mm	60
10.101119	600	9x11" / 280x230 mm	60
10.101120	800	9x11" / 280x230 mm	60
10.101121	1000	9x11" / 280x230 mm	60
10.101122	1200	9x11" / 280x230 mm	60
10.101123	1500	9x11" / 280x230 mm	60
10.101124	2000	9x11" / 280x230 mm	60

We reserve the right to alter specifications without notice.

บริษัท ขอสงวนสิทธิ์ในการเปลี่ยนแปลงรายละเอียดโดยไม่ต้องแจ้งให้ทราบล่วงหน้า V.2023-2







BRUSHES
แปรง

CUP BRUSH KNOTED STYLE (STEEL)

แปรงลวดรูปถ้วยแบบถัก (เหล็ก)



STEEL
เหล็ก



Suitable for / เหมาะสำหรับ

Metal surfaces.

พื้นผิวโลหะ

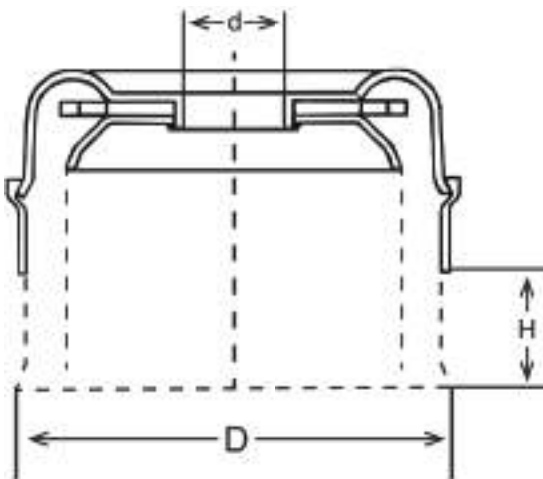

SPECIALIST FOR
DEBURRING, PAINT AND
RUST REMOVAL

สำหรับลบคม ขัดลอกสี และ สนิม

Technical information:

- For pre-treating metallic surfaces that have to be painted or coated.
- Can be used on all common angle grinders.
- Manufactured from high quality materials with German standards.

ข้อมูลทางเทคนิค:

- สำหรับการเตรียมงานพื้นผิวโลหะก่อนทาสีหรือเคลือบ
- สามารถใช้ได้กับเครื่องเจียร
- ผลิตจากวัสดุคุณภาพสูงตามมาตรฐาน HHW เยอรมนี

Notice:

- Always wear safety goggles and safety gloves when working with machine brushes!

คำเตือน:

- สวมแว่นตานิรภัย และถุงมือนิรภัยทุกครั้งเมื่อใช้งาน

We reserve the right to alter specifications without notice.
บริษัทขอสงวนสิทธิ์การเปลี่ยนแปลงรายละเอียดโดยไม่มีต้องแจ้งให้ทราบล่วงหน้า V.2023-2

Item code รหัสสินค้า	Diameter (D) Ø (ขนาด)	Usable length of wire (H) ความยาวของลวด	Tool holding device (d) อุปกรณ์จับเครื่องมือ	Wire diameter เส้นผ่านศูนย์กลางลวด	Max. rotation speed ความเร็วรอบวงสูงสุด	P.U. จำนวน
10.100873	65 mm / 2.5"	20 mm	M 10	0.5 mm	12,500 rpm	1



CUP BRUSH BRASS COATED (STEEL)

แปรงลวดเคลือบทองเหลืองรูปถ้วย (เหล็ก)



STEEL
เหล็ก



Suitable for / เหมาะสำหรับ

Metal surfaces.

พื้นผิวโลหะ

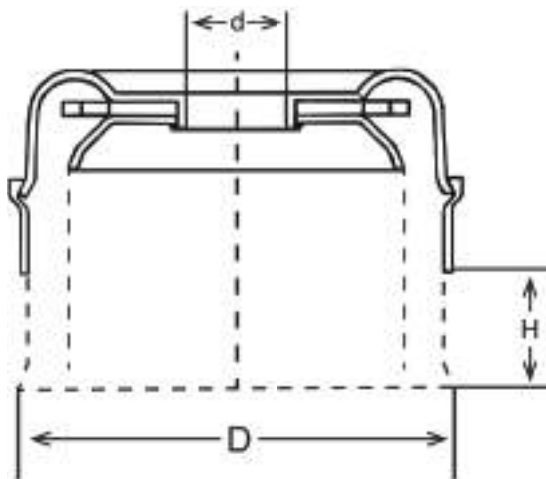

SPECIALIST FOR
DEBURRING, PAINT AND
RUST REMOVAL

สำหรับลบคม ขัดลอกสี และ สนิม

Technical information:

- For pre-treating metallic surfaces that have to be painted or coated.
- Can be used on all common angle grinders.
- Manufactured from high quality materials with German standards.

ข้อมูลทางเทคนิค:

- สำหรับการเตรียมงานพื้นผิวโลหะก่อนทาสีหรือเคลือบ
- สามารถใช้ได้กับเครื่องเจียร
- ผลิตจากวัสดุคุณภาพสูงตามมาตรฐาน HHW เยอรมนี

Notice:

- Always wear safety goggles and safety gloves when working with machine brushes!

คำเตือน:

- สวมแว่นตานิรภัย และถุงมือนิรภัยทุกครั้งเมื่อใช้งาน

Item code รหัสสินค้า	Diameter (D) Ø (ขนาด)	Usable length of wire (H) ความยาวของลวด	Tool holding device (d) อุปกรณ์จับเครื่องมือ	Wire diameter เส้นผ่านศูนย์กลางลวด	Max. rotation speed ความเร็วรอบวงสูงสุด	P.U. จำนวน
10.100875	65 mm / 2.5"	20 mm	M 10	0.5 mm	12,500 rpm	1



WIRE WHEEL BRASS COATED (STEEL)

แปรงลวดกลม (เหล็ก)



STEEL
เหล็ก



Suitable for / เหมาะสำหรับ

Metal surfaces.

พื้นผิวโลหะ

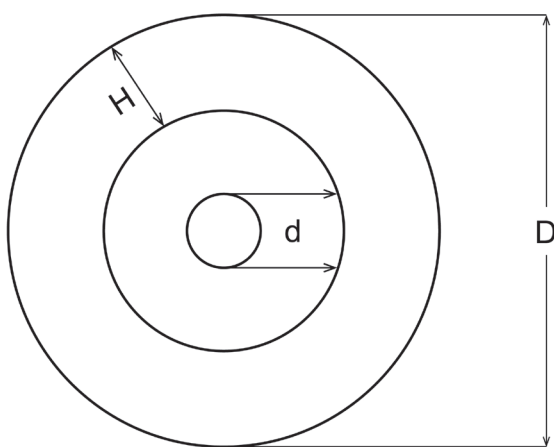

Item code รหัสสินค้า	Diameter (D) Ø (ขนาด)	Usable length of wire (H) ความยาวของลวด	Tool holding device (d) อุปกรณ์จับเครื่องมือ	Wire diameter เส้นผ่านศูนย์กลางลวด	Max. rotation speed ความเร็วรอบวงสูงสุด	P.U. จำนวน
10.100874	65 mm / 2.5"	20 mm	M 10	0.5 mm	12,500 rpm	1

SPECIALIST FOR
DEBURRING, PAINT AND
RUST REMOVAL

สำหรับลบคม ขัดลอกสี และ สนิม

Technical information:

- For pre-treating metallic surfaces that have to be painted or coated.
- Can be used on all common angle grinders.
- Manufactured from high quality materials with German standards.

ข้อมูลทางเทคนิค:

- สำหรับการเตรียมงานพื้นผิวโลหะก่อนทาสีหรือเคลือบ
- สามารถใช้ได้กับเครื่องเจียร
- ผลิตจากวัสดุคุณภาพสูงตามมาตรฐาน HHW เยอรมนี

Notice:

- Always wear safety goggles and safety gloves when working with machine brushes!

คำเตือน:

- สวมแว่นตานิรภัย และถุงมือนิรภัยทุกครั้งเมื่อใช้งาน





DRILLS FOR MINERAL MATERIALS

ดอกสว่านสำหรับ
กระจก เซรามิก หิน
และคอนกรีต

CARBIDE DRILL BIT FOR GLASS

ดอกสว่านคาร์ไบด์สำหรับกระจก



GLASS
กระจก



CYLINDER
SHANK

Suitable for / เหมาะสำหรับ

Drilling speed / ความเร็วในการเจาะ

Bore hole quality / คุณภาพของรูเจาะ

Versatility / ความหลากหลาย

Drilling behaviour / พฤติกรรมการเจาะ

Tool holding device / อุปกรณ์จับยึด

BEST VALUE FOR MONEY

เจาะคม เจาะทน กับราคาที่คุ้มค่า
สมราคา

Technical information:

- Suitable for use in electric rotary drills with standard chuck mount.
- Spear tip design improves precision and penetration without chipping or breaking the material.
- Better resistance to high temperature when drilling, the drill keeps the integrity of the work piece, even on sensitive materials.
- Manufactured from high quality materials with German standards.

ข้อมูลทางเทคนิค:

- เหมาะสำหรับสว่านกระแทกไฟฟ้าและสว่านโรตารีที่มาพร้อมหัวจับมาตรฐาน
- การออกแบบ แบบหัวดอกช่วยเพิ่มความแม่นยำในการเจาะโดยไม่ทำให้ดอกบิ่นหรือทำให้เนื้องานเสียหาย
- ดอกสว่านทนต่ออุณหภูมิสูงได้ดีขึ้นเมื่อเจาะ ช่วยให้ชิ้นงานสมบูรณ์ไม่เสียหาย แม้วัสดุจะมีความละเอียดอ่อน
- ผลิตจากวัสดุคุณภาพสูงตามมาตรฐาน HHW เยอรมนี

Item code รหัสสินค้า	Diameter Ø (ขนาด)	Complete length ความยาว	P.U. จำนวน
10.101089	4.0 mm	80 mm	1
10.101090	5.0 mm	80 mm	1
10.101091	6.0 mm	80 mm	1
10.101374	6.5 mm	80 mm	1
10.101375	7.0 mm	80 mm	1
10.101092	8.0 mm	80 mm	1
10.101376	9.0 mm	80 mm	1
10.101377	10.0 mm	80 mm	1

We reserve the right to alter specifications without notice.
บริษัทขอสงวนสิทธิ์การเปลี่ยนแปลงรายละเอียดโดยมิต้องแจ้งให้ทราบล่วงหน้า V.2023-2



NEW / ใหม่

CARBIDE DRILL BIT XTREME

ดอกสว่านคาร์ไบด์ เอ็กซ์ตรีม



HIGH PERFORMANCE DRILL
FOR MINERAL MATERIALS
UP TO 9 MOHS HARDNESS

สว่านประสิทธิภาพสูงสำหรับวัสดุ
แร่ที่มีความแข็งสูงถึง 9 โมห์ส



Technical information:

- Suitable for use in electric rotary drills and standard drill chuck mount.
- Assymetrical tip for fast the cutting.
- High temperature resistant due to copper alloy brazing.
- Super hard submicron grain carbide for granite, porcelain and tiles of any hardness.
- Auto brazed carbide head delivers a outstanding performance even on the hardest materials.
- Manufactured from high quality materials with German standards.



TILES กระเบื้อง
GRANITE หินแกรนิต
MARBLE หินอ่อน
STONE หิน

Suitable for / เหมาะสำหรับ

Drilling speed / ความเร็วในการเจาะ ●●●●

Bore hole quality / คุณภาพของรูเจาะ ●●●●

Versatility / ความหลากหลาย ●●●●

Drilling behaviour / พฤติกรรมการเจาะ ●●●●

Tool holding device / อุปกรณ์จับยึด

CYLINDER

SHANK

ข้อมูลทางเทคนิค:

- เหมาะสำหรับสว่านไฟฟ้าและแท่นยึดหัวจับดอกสว่านแบบมาตรฐาน
- ปลายสมมาตรเพื่อการตัดที่รวดเร็ว
- ทนต่ออุณหภูมิสูงเนื่องจากการประสานโลหะผสมทองแดง
- เม็ดคาร์ไบด์ชั้นไมครอนชนิดแข็งพิเศษสำหรับหินแกรนิต เครื่องลายคราม และกระเบื้องใดๆ ความแข็ง
- หัวคาร์ไบด์ประสานอัตโนมัติให้ประสิทธิภาพที่โดดเด่นแม้บนวัสดุที่แข็งที่สุด
- ผลิตจากวัสดุคุณภาพสูงตามมาตรฐาน HHW เยอรมนี

Item code รหัสสินค้า	Diameter Ø (ขนาด)	Complete length ความยาว	P.U. จำนวน
10.101414	6.0 mm	100 mm	1
10.101415	6.5 mm	105 mm	1
10.101416	7.0 mm	110 mm	1
10.101418	8.0 mm	120 mm	1
10.101422	10.0 mm	140 mm	1

We reserve the right to alter specifications without notice.
บริษัทขอสงวนสิทธิ์การเปลี่ยนแปลงรายละเอียดโดยไม่ต้องแจ้งให้ทราบล่วงหน้า

V.2023-2



CARBIDE DRILL BIT FOR TILES
ดอกสว่านคาร์ไบด์สำหรับกระเบื้อง



4 Cutter / 4-คัดเตอร์



TILES
กระเบื้อง



Suitable for / เหมาะสำหรับ

- Drilling speed / ความเร็วในการเจาะ ●●●○
- Bore hole quality / คุณภาพของรูเจาะ ●●●○
- Versatility / ความหลากหลาย ●●○
- Drilling behaviour / พฤติกรรมการเจาะ ●●●○
- Tool holding device / อุปกรณ์จับยึด 1/4" hex SHANK

Item code รหัสสินค้า	Diameter Ø (ขนาด)	Complete length ความยาว	P.U. จำนวน
10.101098	4.0 mm	70 mm	1
10.101099	5.0 mm	70 mm	1
10.101100	6.0 mm	70 mm	1
10.101370	6.5 mm	70 mm	1
10.101371	7.0 mm	70 mm	1
10.101101	8.0 mm	70 mm	1
10.101372	9.0 mm	70 mm	1
10.101373	10.0 mm	70 mm	1

BEST VALUE FOR MONEY

เจาะคม เจาะทน กับราคาที่คุ้มค่า
สมราคา

Technical information:

- Suitable for use in electric rotary drills and standard drill chuck mount.
- Unique 4-surface cutting geometry for a quite precise drilling process and less heat creation for a longer tool life.
- The 4 cutter carbide head delivers a outstanding performance even on the toughest applications.
- Quick and clean operation with reduced bit walking due to 4 cutter tip.
- 1/4" quick changeable hexagonal shank which ensures no slipping of drill in chuck and quick changeable function.
- Manufactured from high quality materials with German standards.

ข้อมูลทางเทคนิค:

- เหมาะสำหรับสว่านไฟฟ้าและหัวจับดอกสว่านมาตรฐาน
- หัวดอกสว่าน 4 แฉก รูปทรงเฉพาะ เพื่อการเจาะที่แม่นยำ ก่อให้เกิดความร้อนน้อย ทำให้เพิ่มอายุการใช้งานให้ยาวนานขึ้น
- หัวดอกคาร์ไบด์ 4 แฉก ที่มีประสิทธิภาพโดดเด่น แม้ในงานเจาะที่ยากที่สุด
- การทำงานที่รวดเร็วและสะอาดด้วยบิตเดินถึง 4 ปลายคัดเตอร์ ได้งานที่เนียนและเรียบร้อย เนื่องจากหัวดอก 4 แฉก
- ด้ามหกเหลี่ยม 1/4" ไม่ทำให้ดอกสว่านสั่นไถลและยังสามารถเปลี่ยนหัวได้อย่างรวดเร็ว
- ผลิตจากวัสดุคุณภาพสูงตามมาตรฐาน HHW เยอรมนี

We reserve the right to alter specifications without notice.
บริษัทขอสงวนสิทธิ์การเปลี่ยนแปลงรายละเอียดโดยมิต้องแจ้งให้ทราบล่วงหน้า



DIAMOND WET CORE BIT
โอสลซอเจาะกระเบื้อง



V.2023-2

We reserve the right to alter specifications without notice.

บริษัท ขอสงวนสิทธิ์ในการเปลี่ยนแปลงรายละเอียดโดยไม่มีข้อแจ้งให้ทราบล่วงหน้า



GLASS
กระจก

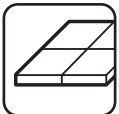

TILES
กระเบื้อง

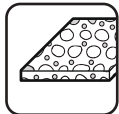

GRANITE
หินแกรนิต



MARBLE
หินอ่อน



WET CUT
ตัดเปียก

Suitable for / เหมาะสำหรับ
Glass, Tiles, Granite, Marble.

กระจก, กระเบื้อง, หินแกรนิต, หินอ่อน

Drilling speed / ความเร็วในการเจาะ ●●○○

Bore hole quality / คุณภาพของรูเจาะ ●●●○

Versatility / ความหลากหลาย ●●●●

Drilling behaviour / พฤติกรรมการเจาะ ●●●○

Tool holding device / อุปกรณ์จับยึด

●●○○

●●●○

●●●●

●●●○

CYLINDER /

3 Flat shank



GALVANISIERT
ELECTROPLATED



BEST VALUE FOR MONEY

เจาะคม เจาะทน กับราคาที่คุ้มค่า
สมราคา

Technical information:

- Specifically for use in cordless drills.
- Precise, exact drilling.
- Clean edges, precise holes, No splitting or cracking of tiles.
- Additional openings in the cutting area for an Optimum, consistent cold water supply.
- Easy removal of the drill core due to internally and additional openings in the bit body.
- Manufactured from high quality materials with German standards.

ข้อมูลทางเทคนิค:

- ใช้สำหรับสว่านไร้สายโดยเฉพาะ
- เจาะได้อย่างแม่นยำ
- งานเนียน รูเจาะที่แม่นยำ ไม่แตกหรือก่อให้เกิดรอยร้าวของกระเบื้อง
- มีช่องในดอกเจาะ เพื่อทำงานตัดโดยใช้น้ำได้อย่างมีประสิทธิภาพ
- สามารถนำชิ้นงานออกจากตัวอุปกรณ์ได้ง่าย
- ผลิตจากวัสดุคุณภาพสูงตามมาตรฐาน HHW เยอรมนี



DIAMOND WET CORE BIT

โกลบอลเจาะกระเบื้อง

Item code รหัสสินค้า	Diameter Ø (ขนาด)	Complete length ความยาว	Working length ความยาวใช้งานจริง	P.U. จำนวน
10.101175	6.0 mm	65 mm	25 mm	1
10.101361	6.5 mm	65 mm	25 mm	1
10.101362	7.0 mm	65 mm	25 mm	1
10.101176	8.0 mm	65 mm	25 mm	1
10.101363	9.0 mm	65 mm	25 mm	1
10.101177	10.0 mm	65 mm	25 mm	1
10.101178	12.0 mm	65 mm	25 mm	1
10.101364	13.0 mm	65 mm	25 mm	1
10.101179	14.0 mm	65 mm	25 mm	1
10.101180	16.0 mm	65 mm	25 mm	1
10.101181	18.0 mm	65 mm	25 mm	1
10.101182	19.0 mm	65 mm	25 mm	1
10.101183	20.0 mm	65 mm	25 mm	1
10.101184	22.0 mm	65 mm	25 mm	1
10.101185	25.0 mm	65 mm	25 mm	1
10.101186	28.0 mm	65 mm	25 mm	1
10.101187	29.0 mm	65 mm	25 mm	1
10.101188	30.0 mm	65 mm	25 mm	1
10.101189	32.0 mm	65 mm	25 mm	1
10.101190	35.0 mm	65 mm	25 mm	1
10.101191	38.0 mm	65 mm	25 mm	1
10.101194	44.0 mm	65 mm	25 mm	1
10.101196	50.0 mm	65 mm	25 mm	1

We reserve the right to alter specifications without notice.
บริษัทขอสงวนสิทธิ์การเปลี่ยนแปลงรายละเอียดโดยมิต้องแจ้งให้ทราบล่วงหน้า V.2023-2



IMPACT DRILL BIT

ดอกสว่านเจาะคอนกรีต ก้านกลม



BEST VALUE FOR MONEY

คม ทน คุ่มค่าสมราคา



Suitable for / เหมาะสำหรับ

Natural stone, Concrete, Lightly reinforced concrete, Granite, Marble, Brick.

หินธรรมชาติ, คอนกรีต, คอนกรีตเสริมเหล็ก, หินแกรนิต, หินอ่อน, อิฐ

Drilling speed / ความเร็วในการเจาะ ●●○○

Versatility / ความหลากหลาย ●●●○

Service life / อายุการใช้งาน ●●●○

Bore hole quality / คุณภาพของรูเจาะ ●●○○

Number of cutting edges / จำนวนคมตัด 2

Tool holding device / อุปกรณ์จับยึด CYLINDER SHANK

Technical information:

- A versatile alternative on drilling in concrete, masonry, sand-lime brick and natural bricks.
- Suitable for use in electric impact and rotary drills and for hammer drills with standard drill chuck mount.
- Long life and good wear resistance. Thanks to the highly durable carbide.
- Good dust removal. Thanks to the 2-flute and U-shape.
- Manufactured from high quality materials with German standards.

ข้อมูลทางเทคนิค:

- สามารถเจาะได้หลากหลาย เช่นคอนกรีต ก่ออิฐปูนทรายและอิฐธรรมชาติ
- ดอกสว่านมาตรฐาน เหมาะสำหรับ สว่านไฟฟ้า และสว่านโรตารี รวมถึง สว่านแฮมเมอร์
- อายุการใช้งานยาวนานและทนต่อการสึกหรอ ได้อย่างดีด้วยคาร์ไบด์ที่ทนทานสูง
- กำจัดฝุ่นได้ดี ด้วยรูปตัวยู
- ผลิตจากวัสดุคุณภาพสูงตามมาตรฐาน HHW เยอรมนี

We reserve the right to alter specifications without notice.
บริษัท ขอสงวนสิทธิ์ในการเปลี่ยนแปลงรายละเอียดโดยไม่มีแจ้งให้ทราบล่วงหน้า

V.2023-2



IMPACT DRILL BIT

ดอกสว่านเจาะคอนกรีต ก้านกลม

Item code รหัสสินค้า	Diameter Ø (ขนาด)	Complete length ความยาว	Working length ความยาวใช้งานจริง	P.U. จำนวน
10.100083	3.0 mm	75 mm	30 mm	1
10.100087	5.0 mm	85 mm	50 mm	1
10.100090	6.0 mm	100 mm	60 mm	1
10.100091	6.5 mm	100 mm	60 mm	1
10.100092	7.0 mm	100 mm	60 mm	1
10.100094	8.0 mm	120 mm	80 mm	1
10.100096	9.0 mm	120 mm	80 mm	1
10.100098	10.0 mm	120 mm	80 mm	1
10.100102	6.0 mm	150 mm	90 mm	1
10.100103	6.5 mm	150 mm	90 mm	1
10.100104	7.0 mm	150 mm	90 mm	1
10.100105	8.0 mm	150 mm	90 mm	1
10.100106	9.0 mm	150 mm	90 mm	1
10.100107	10.0 mm	150 mm	90 mm	1
10.100109	12.0 mm	150 mm	90 mm	1

We reserve the right to alter specifications without notice.
 บริษัทขอสงวนสิทธิ์การเปลี่ยนแปลงรายละเอียดโดยมิต้องแจ้งให้ทราบล่วงหน้า V.2023-2



HAMMER DRILL BIT 2-CUTTER SDS PLUS

ดอกสว่านโรตารี 2-คัตเตอร์ SDS PLUS



วิดีโอ
สาธิตการใช้งาน



THE ROCKET UNDER THE
HAMMER DRILLS

เจาะคม เจาะทน เจาะเร็ว
คุ้มค่าสมราคา

Technical information:

- Precise drilling due to special self-centring point.
- Considerably improved drilling speed and dust removal while at the same time offering increased protection against breakage.
- High stability and maximum transmission of impact energy.
- Vario spiral conveyor with core.
- Manufactured from high quality materials with German standards.

ข้อมูลทางเทคนิค:

- เจาะได้แม่นยำเนื่องจากมีความพิเศษตรงหัวเจาะ
- เจาะได้เร็วและการกำจัดฝุ่นในขณะที่ใช้งาน อีกทั้งยังป้องกันการแตกของชิ้นงาน
- ความเสถียรสูงและการส่งกำลังสูงสุดของแรงกระแทก
- ตัวดอกลักษณะเป็นเกลียวตัดตลอด
- ผลิตจากวัสดุคุณภาพสูงตามมาตรฐาน HHW เยอรมนี

Suitable for / เหมาะสำหรับ

Natural stone, Concrete, Lightly reinforced concrete, Granite, Marble, Brick.

หินธรรมชาติ, คอนกรีต, คอนกรีตเสริมเหล็ก, หินแกรนิต, หินอ่อน, อิฐ

Drilling speed / ความเร็วในการเจาะ	● ● ● ●
Smoothness of running / ความราบรื่นในการเจาะ	● ● ○ ○
Accuracy / ความแม่นยำ	● ● ○ ○
Reinforcement strength / ความแข็งแรงเสริม	● ● ○ ○
Service life / อายุการใช้งาน	● ● ● ○
Number of cutting edges / จำนวนคมตัด	2
Tool holding device / อุปกรณ์จับยึด	SDS-PLUS

We reserve the right to alter specifications without notice.

V.2023-2

บริษัท ขอสงวนสิทธิ์การเปลี่ยนแปลงรายละเอียดโดยมิต้องแจ้งให้ทราบล่วงหน้า



HAMMER DRILL BIT 2-CUTTER SDS PLUS

ดอกสว่านโรตารี 2-คัตเตอร์ SDS PLUS

Item code รหัสสินค้า	Diameter Ø (ขนาด)	Complete length ความยาว	Working length ความยาวใช้งาน	P.U. จำนวน
10.100144	5.5 mm	110 mm	50 mm	1
10.100145	6.0 mm	110 mm	50 mm	1
10.100146	6.5 mm	110 mm	50 mm	1
10.100147	7.0 mm	110 mm	50 mm	1
10.100148	8.0 mm	110 mm	50 mm	1
10.100157	9.0 mm	110 mm	50 mm	1
10.100149	10.0 mm	110 mm	50 mm	1
10.101367	12.0 mm	110 mm	50 mm	1
10.100160	6.0 mm	160 mm	100 mm	1
10.100161	6.5 mm	160 mm	100 mm	1
10.100162	7.0 mm	160 mm	100 mm	1
10.100163	8.0 mm	160 mm	100 mm	1
10.100164	9.0 mm	160 mm	100 mm	1
10.100165	10.0 mm	160 mm	100 mm	1
10.100167	12.0 mm	160 mm	100 mm	1
10.100168	13.0 mm	160 mm	100 mm	1
10.100169	14.0 mm	160 mm	100 mm	1
10.100171	16.0 mm	160 mm	100 mm	1
10.100188	7.0 mm	210 mm	150 mm	1
10.100190	9.0 mm	210 mm	150 mm	1
10.100193	12.0 mm	210 mm	150 mm	1
10.100194	13.0 mm	210 mm	150 mm	1
10.100195	14.0 mm	210 mm	150 mm	1
10.100196	16.0 mm	210 mm	150 mm	1
10.100197	17.0 mm	210 mm	150 mm	1
10.100198	18.0 mm	210 mm	150 mm	1
10.100225	18.0 mm	260 mm	200 mm	1
10.100226	22.0 mm	260 mm	200 mm	1
10.100254	20.0 mm	310 mm	250 mm	1

We reserve the right to alter specifications without notice.
 บริษัทขอสงวนสิทธิ์การเปลี่ยนแปลงรายละเอียดโดยมิต้องแจ้งให้ทราบล่วงหน้า V.2023-2



HAMMER DRILL BIT 4-CUTTER SDS PLUS
ดอกสว่านโรตารี 4-คัตเตอร์ SDS PLUS



วิดีโอ
สาธิตการใช้งาน

Suitable for / เหมาะสำหรับ

Natural stone, Concrete, Reinforced concrete, Granite, Marble, Brick.

หินธรรมชาติ, คอนกรีต, คอนกรีตเสริมเหล็ก, หินแกรนิต, หินอ่อน, อิฐ

Drilling speed / ความเร็วในการเจาะ ●●●○

Smoothness of running / ความราบรื่นในการเจาะ ●●●●

Accuracy / ความแม่นยำ ●●●●

Reinforcement strength / ความแข็งแรงเสริม ●●●○

Service life / อายุการใช้งาน ●●●●

Number of cutting edges / จำนวนคมตัด 4

Tool holding device / อุปกรณ์จับยึด SDS-PLUS

SPECIALIST FOR REINFORCED CONCRETE

เจาะคม เจาะทน เจาะเร็ว คุ่มค่าสม
ราคา กับเทคโนโลยีใหม่ล่าสุดโรตารี
หัวสว่าน 4 แฉก (4คัตเตอร์)

Technical information:

- No hooking in and running off centre.
- The symmetrical 4 x 90° cutting edge geometry prevents the hooking in or running off centre of the drill bit when striking reinforcement or hard pebbles in concrete.
- Perfect drilling properties.
- Head geometry that is tailored to the drill bit diameter.
- Constant drilling speed Special head geometry Precise drilling Self-centring tip.
- Manufactured from high quality materials with German standards.

ข้อมูลทางเทคนิค:

- เจาะได้รวดเร็วและแม่นยำ
- รูปทรงคมตัด 4 x 90° ออกแบบมาเป็นพิเศษ ช่วยป้องกันไม่ให้เกิดการเจาะคลาดเคลื่อน และสามารถเจาะผ่านสิ่งฝังอยู่ในคอนกรีตได้
- คุณสมบัติการเจาะที่สมบูรณ์แบบ
- รูปทรงส่วนหัวที่ปรับให้เข้ากับเส้นผ่านศูนย์กลางของดอกสว่าน
- ทำให้เจาะได้อย่างแม่นยำและรวดเร็ว ด้วยรูปทรงพิเศษของหัวดอกสว่าน
- ผลิตจากวัสดุคุณภาพสูงตามมาตรฐาน HHW เยอรมนี

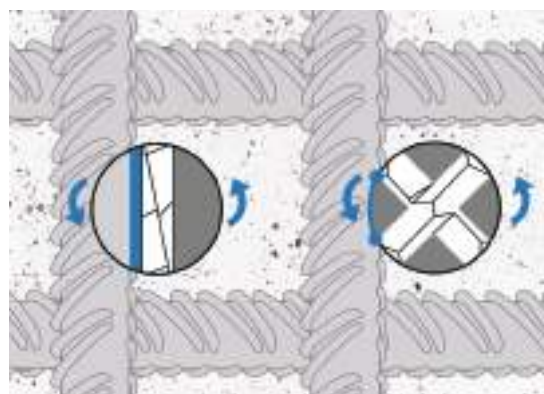

We reserve the right to alter specifications without notice.
บริษัทขอสงวนสิทธิ์การเปลี่ยนแปลงรายละเอียดโดยมิต้องแจ้งให้ทราบล่วงหน้า

V.2023-2



HAMMER DRILL BIT 4-CUTTER SDS PLUS

ดอกสว่านโรตารี 4-คัตเตอร์ SDS PLUS

Item code รหัสสินค้า	Diameter Ø (ขนาด)	Complete length ความยาว	Working length ความยาวใช้งานจริง	P.U. จำนวน
10.100151	5.5 mm	110 mm	50 mm	1
10.100152	6.0 mm	110 mm	50 mm	1
10.100153	6.5 mm	110 mm	50 mm	1
10.100154	7.0 mm	110 mm	50 mm	1
10.100155	8.0 mm	110 mm	50 mm	1
10.101365	9.0 mm	110 mm	50 mm	1
10.100156	10.0 mm	110 mm	50 mm	1
10.101366	12.0 mm	110 mm	50 mm	1
10.100173	5.5 mm	160 mm	100 mm	1
10.100174	6.0 mm	160 mm	100 mm	1
10.100175	6.5 mm	160 mm	100 mm	1
10.100176	7.0 mm	160 mm	100 mm	1
10.100177	8.0 mm	160 mm	100 mm	1
10.100178	9.0 mm	160 mm	100 mm	1
10.100179	10.0 mm	160 mm	100 mm	1
10.100181	12.0 mm	160 mm	100 mm	1
10.100182	13.0 mm	160 mm	100 mm	1
10.100183	14.0 mm	160 mm	100 mm	1
10.100185	16.0 mm	160 mm	100 mm	1
10.100205	9.0 mm	210 mm	160 mm	1
10.100208	12.0 mm	210 mm	160 mm	1
10.100209	13.0 mm	210 mm	160 mm	1
10.100210	14.0 mm	210 mm	160 mm	1
10.100211	16.0 mm	210 mm	160 mm	1
10.100212	17.0 mm	210 mm	160 mm	1
10.100213	18.0 mm	210 mm	160 mm	1
10.100240	18.0 mm	260 mm	200 mm	1
10.100241	22.0 mm	260 mm	200 mm	1
10.100265	20.0 mm	310 mm	260 mm	1
10.100318	20.0 mm	1000 mm	950 mm	1
10.100319	22.0 mm	1000 mm	950 mm	1
10.100320	25.0 mm	1000 mm	950 mm	1

We reserve the right to alter specifications without notice.
 บริษัทขอสงวนสิทธิ์การเปลี่ยนแปลงรายละเอียดโดยมิต้องแจ้งให้ทราบล่วงหน้า V.2023-2





CHISELS
ดอกสกัด

POINT, SPADE AND GOUGE CHISEL
SDS PLUS

ดอกสกัด SDS PLUS



วิดีโอ
สาธิตการใช้งาน

Suitable for / เหมาะสำหรับ

Natural stone, Concrete, Lightly reinforced concrete, Granite, Marble, Brick.

หินธรรมชาติ, คอนกรีต, คอนกรีตเสริมเหล็ก, หินแกรนิต, หินอ่อน, อิฐ

Reinforcement strength / ความแข็งแรงเสริม ●●●○

Service life / อายุการใช้งาน ●●●○

Tool holding device / อุปกรณ์จับยึด SDS-PLUS

**THE DEMOLISHER
UNDER THE CHISELS**

สำหรับงานรื้อถอนการติดตั้ง

Technical information:

- The high performance spade chisel with maximum values. For general chiseling and demolition work.
- Impressive wedge effect.
- High breaking power.
- Manufactured from high quality materials with German standards.

ข้อมูลทางเทคนิค:

- ดอกสกัดประสิทธิภาพสูงสำหรับงานสกัดทั่วไปและรื้อถอน
- การออกแบบปลายลิ้มที่เหมาะสมสำหรับงานสกัดโดยเฉพาะ
- มีพลังในการทำลายสูง
- ผลิตจากวัสดุคุณภาพสูงตามมาตรฐาน HHW เยอรมนี

Item code รหัสสินค้า	Width ขนาด	Complete length ความยาว	P.U. จำนวน
10.100321	22 mm	250 mm	1
10.100322	0 mm	250 mm	1
10.100323	20 mm	250 mm	1
10.100324	25 mm	250 mm	1
10.100325	35 mm	250 mm	1
10.100326	40 mm	250 mm	1
10.100327	50 mm	250 mm	1
10.100328	75 mm	250 mm	1

We reserve the right to alter specifications without notice.
บริษัทขอสงวนสิทธิ์การเปลี่ยนแปลงรายละเอียดโดยมิต้องแจ้งให้ทราบล่วงหน้า V.2023-2





DRILLS FOR METAL
ดอกสว่านสำหรับโลหะ

TWIST DRILL BIT **SPEEDSTEP** DIN 338 HSS
ดอกสว่านสปีดสตีป DIN 338 HSS



SPEEDSTEP Tip
/ หัวดอกสว่านรูปทรงพิเศษ

วิดีโอ
สาธิตการใช้งาน



STEEL
เหล็ก



NONFERROUS
METALS
โลหะไม่ผสมเหล็ก



Suitable for / เหมาะสำหรับ

General structural steels, Non-alloyed tempering steels, Cast iron, Ductile iron, Malleable cast iron, Magnesium alloys, Copper low-alloyed, Brass short-chipping, Brass long-chipping, Plastics, Duroplastic, Thermoplastic.

เหล็กโครงสร้างทั่วไป, เหล็กเทมเปอร์ไม่ผสม, เหล็กหล่อ, เหล็กดัด, เหล็กหล่ออ่อน, โลหะผสมแมกนีเซียม, โลหะผสมทองแดงต่ำ, ทองเหลืองบิ่นสั้น, ทองเหลืองบิ่นยาว, พลาสติก, ดุโรพลาستيك, เทอร์โมพลาستيك

Drilling speed / ความเร็วในการเจาะ	●●●●
Bore hole quality / คุณภาพของรูเจาะ	●●●●
Versatility / ความหลากหลาย	●●●●
Drilling behaviour / พฤติกรรมการเจาะ	●●●●
Tool holding device / อุปกรณ์จับยึด	3 Flat shank
Tip angle / องศาหัวดอกสว่าน	SPEEDSTEP 118°

**SPEED STEP TECHNOLOGY
FOR PRECISE CIRCULAR
BORE HOLES**

หัวดอกสว่านรูปทรงพิเศษ พร้อม
เทคโนโลยีการเจาะที่แม่นยำ

Technical information:

- Saves pre-drilling for bigger drill diameters.
- Tilted drilling and enlarging existing drill hole due to Speed Step Tip.
- Very suitable for drilling out rivets and stud bolts.
- Precise hand drilling up to diameter 20 mm without pre-drilling.
- No twisting in the drill chuck, faster drilling and more convenient working due to 3 flat shank.
- Manufactured from high quality materials with German standards.

ข้อมูลทางเทคนิค:

- ประหยัดเวลาในการเจาะนำ สำหรับการเจาะรูขนาดใหญ่
- สามารถเจาะแบบเอียงและขยายขนาดรูเจาะได้ เนื่องจากหัวดอกสว่านรูปทรงพิเศษ
- เหมาะมากสำหรับการเจาะหมุดรีเวท และ สตัดเกลียว
- เจาะมือได้อย่างแม่นยำ เส้นผ่าศูนย์กลางขนาด 20 มม. โดยไม่ต้องมีการเจาะนำ
- ตัวก้านจับ 3 เหลี่ยม ทำให้การเจาะมั่นคงและเร็วขึ้นกว่าดอกสว่านทั่วไป
- ผลิตจากวัสดุคุณภาพสูงตามมาตรฐาน HHW เยอรมนี

We reserve the right to alter specifications without notice.
บริษัทฯ ขอสงวนสิทธิ์การเปลี่ยนแปลงรายละเอียดโดยมิต้องแจ้งให้ทราบล่วงหน้า



TWIST DRILL BIT *SPEED STEP* DIN 338 HSS

ดอกสว่านสปีดสตีป DIN 338 HSS

Item code รหัสสินค้า	Diameter Ø (ขนาด)	Complete length ความยาว	Working length ความยาวใช้งานจริง	Step จำนวนชั้น	P.U. จำนวน
10.101251	3.0 mm	61 mm	35 mm	1	1
10.101252	3.5 mm	70 mm	41 mm	1	1
10.101253	4.0 mm	75 mm	46 mm	2	1
10.101254	4.5 mm	80 mm	50 mm	2	1
10.101255	5.0 mm	86 mm	56 mm	3	1
10.101256	5.5 mm	93 mm	62 mm	3	1
10.101257	6.0 mm	93 mm	62 mm	3	1
10.101258	6.5 mm	101 mm	69 mm	3	1
10.101259	7.0 mm	109 mm	75 mm	4	1
10.101260	7.5 mm	109 mm	76 mm	4	1
10.101261	8.0 mm	117 mm	83 mm	5	1
10.101262	8.5 mm	117 mm	83 mm	5	1
10.101263	9.0 mm	125 mm	90 mm	5	1
10.101264	9.5 mm	125 mm	90 mm	5	1
10.101265	10.0 mm	133 mm	97 mm	6	1
10.101266	10.5 mm	133 mm	98 mm	6	1
10.101267	11.0 mm	142 mm	105 mm	6	1
10.101268	11.5 mm	142 mm	106 mm	6	1
10.101269	12.0 mm	151 mm	114 mm	8	1
10.101270	12.5 mm	151 mm	115 mm	8	1
10.101271	13.0 mm	151 mm	116 mm	8	1

We reserve the right to alter specifications without notice.

V.2023-2

บริษัท ขอสงวนสิทธิ์การเปลี่ยนแปลงรายละเอียดโดยไม่มีข้อแจ้งให้ทราบล่วงหน้า



Item code รหัสสินค้า	Diameter Ø (ขนาด)	Number of pieces in set จำนวนชิ้นในชุด	P.U. จำนวน
10.101351	1.0 - 10.0 x 0.5 mm	19 PCS	1



TWIST DRILL BIT DIN 338 / ANSI HSS
ดอกสว่านเจาะเหล็ก ไฮสปีด ANSI HSS



STEEL
เหล็ก



วิดีโอ
สาธิตการใช้งาน



Suitable for / เหมาะสำหรับ

General structural steels, Non-alloyed tempering steels, Cast iron, Ductile iron, Malleable cast iron, Magnesium alloys, Copper low-alloyed, Brass short-chipping, Brass long-chipping, Plastics, Duroplastic, Thermoplastic.

เหล็กโครงสร้างทั่วไป, เหล็กเทมเปอร์ไม่ผสม, เหล็กหล่อ, เหล็กดัด, เหล็กหล่ออ่อน, โลหะผสมแมกนีเซียม, โลหะผสมทองแดงต่ำ, ทองเหลืองบิ่นสั้น, ทองเหลืองบิ่นยาว, พลาสติก, ดูโรพลาสติก, เทอร์โมพลาสติก

Drilling speed / ความเร็วในการเจาะ	●●●○
Bore hole quality / คุณภาพของรูเจาะ	●●●●
Versatility / ความหลากหลาย	●●●○
Drilling behaviour / พฤติกรรมการเจาะ	●●●○
Tool holding device / อุปกรณ์จับยึด	CYLINDER SHANK
Tip angle / องศาหัวดอกสว่าน	130°

NO PILOTING EVEN ON ROUND SURFACES

เจาะนิ่งและแม่นยำ
ในหลากหลายสภาพพื้นผิว



- Technical information:
- For general, broad applications in metal up to 850 N/mm² strength.
 - Precise & Quick drilling.
 - Outstanding chip removal due to GT-FLUTE.
 - Ideal for core hole drilling due to GT-FLUTE.
 - Manufactured from high quality materials with German standards.

- ข้อมูลทางเทคนิค:
- สำหรับการใช้งานทั่วไปในโลหะที่มีความแข็งแรงสูงถึง 850 N / mm²
 - การเจาะที่แม่นยำและรวดเร็ว
 - มีการกำจัดเศษที่ยอดเยี่ยมเนื่องจาก GT-FLUTE
 - เหมาะสำหรับเจาะรูแกนเนื่องจาก GT-FLUTE
 - ผลิตจากวัสดุคุณภาพสูงตามมาตรฐาน HHW เยอรมนี

We reserve the right to alter specifications without notice.
บริษัทขอสงวนสิทธิ์การเปลี่ยนแปลงรายละเอียดโดยไม่ต้องแจ้งให้ทราบล่วงหน้า V.2023-2



TWIST DRILL BIT DIN 338 / ANSI HSS

ดอกสว่านเจาะเหล็ก ไฮสปีด ANSI HSS

Diameter Ø (ขนาด)	Complete length ความยาว	Working length ความยาวใช้งานจริง	Item code (A) รหัสสินค้า	P.U. จำนวน	Item code (B) รหัสสินค้า	P.U. จำนวน
1.0 mm	61 mm	33 mm	10.100790	2		
1.5 mm	70 mm	39 mm	10.100791	2		
2.0 mm	75 mm	43 mm	10.100792	2		
2.5 mm	80 mm	47 mm	10.100793	2		
3.0 mm	61 mm	33 mm	10.100011	1		
3.5 mm	70 mm	39 mm	10.100012	1		
4.0 mm	75 mm	43 mm	10.100013	1		
4.5 mm	80 mm	47 mm	10.100014	1		
5.0 mm	86 mm	52 mm	10.100015	1		
5.5 mm	93 mm	57 mm	10.100016	1		
6.0 mm	93 mm	57 mm	10.100017	1		
6.5 mm	101 mm	63 mm	10.100018	1		
7.0 mm	109 mm	69 mm	10.100019	1		
7.5 mm	109 mm	69 mm	10.100020	1		
8.0 mm	117 mm	75 mm	10.100021	1		
8.5 mm	117 mm	75 mm	10.100022	1		
9.0 mm	125 mm	81 mm	10.100023	1		
9.5 mm	125 mm	81 mm	10.100024	1		
10.0 mm	133 mm	87 mm	10.100025	1		
10.5 mm	133 mm	87 mm	10.100026	1		
11.0 mm	142 mm	94 mm	10.100027	1		
11.5 mm	142 mm	94 mm	10.100028	1		
12.0 mm	151 mm	101 mm	10.100029	1		
12.5 mm	151 mm	101 mm	10.100030	1		
13.0 mm	151 mm	101 mm	10.100031	1		
1/8"	70 mm	41 mm	10.100032	1	10.101432	1,000
9/64"	73 mm	44 mm	10.100033	1	10.101433	1,000

We reserve the right to alter specifications without notice.
 บริษัทขอสงวนสิทธิ์การเปลี่ยนแปลงรายละเอียดโดยมิต้องแจ้งให้ทราบล่วงหน้า
 V.2023-2



TWIST DRILL BIT SET DIN 338 HSS TIN TIP

ชุดดอกสว่านเคลือบไทเทเนียม



Suitable for / เหมาะสำหรับ

General structural steels, Non-alloyed tempering steels, Cast iron, Ductile iron, Malleable cast iron, Magnesium alloys, Copper low-alloyed, Brass short-chipping, Brass long-chipping, Plastics, Duroplastic, Thermoplastic.

เหล็กโครงสร้างทั่วไป, เหล็กเทมเปอร์ไม่ผสม, เหล็กหล่อ, เหล็กตัด, เหล็กหล่ออ่อน, โลหะผสมแมกนีเซียม, โลหะผสมทองแดงต่ำ, ทองเหลืองบิ่นสั้น, ทองเหลืองบิ่นยาว, พลาสติก, ดูโรพลาสติก, เทอร์โมพลาสติก

Drilling speed / ความเร็วในการเจาะ ●●●○

Bore hole quality / คุณภาพของรูเจาะ ●●●●

Versatility / ความหลากหลาย ●●●●

Drilling behaviour / พฤติกรรมการเจาะ ●●●○

Tool holding device / อุปกรณ์จับยึด CYLINDER SHANK

Tip angle / องศาหัวดอกสว่าน 130°

Item code รหัสสินค้า	Diameter Ø (ขนาด)	Number of pieces in set จำนวนชิ้นในชุด	P.U. จำนวน
10.100057	1.0 - 10.0 x 0.5 mm	19 PCS	1

LONG LIFE DRILL WITH
HEAT RESISTANCE UP TO
600°C

ดอกสว่านอายุการใช้งาน
ยาวนาน ทนความร้อนได้สูง
ถึง 600°C

Technical information:

- For general, broad applications in metal up to 850 N/mm² strength.
- TIN (TITANIUM NITRIDE) coated.
- Precise & Quick drilling.
- Ideal for core hole drilling due to GT-FLUTE.
- Outstanding chip removal due to GT-FLUTE.
- The crosswise grinding ensures an excellent centering effect even on domed surfaces, eliminating the need for center-punching or piloting.
- Manufactured from high quality materials with German standards.

ข้อมูลทางเทคนิค:

- สำหรับการใช้งานทั่วไปในโลหะที่มีความแข็งแรงสูงถึง 850 N/mm²
- ปลายดอกสว่านเคลือบไทเทเนียมไนไตรด์
- การเจาะที่แม่นยำและรวดเร็ว
- เหมาะสำหรับการเจาะรูแกนเนื่องจาก GT-FLUTE
- มีการกำจัดเศษที่ขูดเย็บเนื่องจาก GT-FLUTE
- การทำให้ข้างลงของดอกสว่านช่วยให้มั่นใจได้ว่ามีแรงเสียดทานน้อยลงในการเจาะและใช้แรงป้อนน้อยลง
- ผลิตจากวัสดุคุณภาพสูงตามมาตรฐาน HHW เยอรมนี

We reserve the right to alter specifications without notice.
บริษัทสงวนสิทธิ์การเปลี่ยนแปลงรายละเอียดโดยไม่มีแจ้งให้ทราบล่วงหน้า V.2023-2



DOUBLE END TWIST DRILL BIT HSS TIN TIP
ดอกสว่านเคลือบไทเทเนียม



STAINLESS
STEEL
สแตนเลส



STEEL
เหล็ก



LONG LIFE DRILL WITH
HEAT RESISTANCE UP TO
600°C

ดอกสว่านอายุการใช้งาน
ยาวนาน ทนความร้อนได้สูง
ถึง 600°C

Technical information:

- For general, broad applications in metal up to 850 N/mm² strength.
- TIN (TITANIUM NITRIDE) coated.
- Precise & Quick drilling.
- The crosswise grinding ensures an excellent centering effect even on domed surfaces, eliminating the need for center-punching or piloting.
- Manufactured from high quality materials with German standards.

ข้อมูลทางเทคนิค:

- สำหรับการใช้งานทั่วไปในโลหะที่มีความแข็งแรงสูงถึง 850 N/mm²
- ปลายดอกสว่านเคลือบไทเทเนียมไนไตรด์
- การเจาะที่แม่นยำและรวดเร็ว
- ปลายหัวดอกสว่านมีการเจียร ทำให้การเจาะไม่ลื่นไถลและได้การเจาะตรงตามที่ต้องการ
- ผลิตจากวัสดุคุณภาพสูงตามมาตรฐาน HHW เยอรมนี

Suitable for / เหมาะสำหรับ

Stainless steel, General structural steels, Non-alloyed tempering steels, Cast iron, Ductile iron, Malleable cast iron, Magnesium alloys, Copper low-alloyed, Brass short-chipping, Brass long-chipping, Plastics, Duroplastic, Thermoplastic.

สแตนเลส, เหล็กโครงสร้างทั่วไป, เหล็กเทมเปอร์ไม่ผสม, เหล็กหล่อ, เหล็กดัด, เหล็กหล่ออ่อน, โลหะผสมแมกนีเซียม, โลหะผสมทองแดงต่ำ, ทองเหลืองบิ่นสั้น, ทองเหลืองบิ่นยาว, พลาสติก, ดูโรพลาสติก, เทอร์โมพลาสติก

Drilling speed / ความเร็วในการเจาะ ●●●●

Bore hole quality / คุณภาพของรูเจาะ ●●●●

Versatility / ความหลากหลาย ●●○○

Drilling behaviour / พฤติกรรมการเจาะ ●●●●

Tool holding device / อุปกรณ์จับยึด CYLINDER SHANK

Tip angle / องศาหัวดอกสว่าน 118°

Diameter Ø (ขนาด)	Complete length ความยาว	Working length ความยาวใช้งานจริง	Item code (A) รหัสสินค้า	P.U. จำนวน	Item code (B) รหัสสินค้า	P.U. จำนวน
1/8"	49 mm	12 mm	10.101272	1	10.100982	10
3.2 mm	49 mm	12 mm	10.101427	1	10.101395	10
4.0 mm	55 mm	14 mm	10.101428	1	10.101396	10
5.0 mm	62 mm	18 mm	10.101429	1	10.101397	10
6.0 mm	66 mm	19 mm	10.101430	1	10.101398	10

We reserve the right to alter specifications without notice.
บริษัทขอสงวนสิทธิ์การเปลี่ยนแปลงรายละเอียดโดยไม่มีข้อแจ้งให้ทราบล่วงหน้า



TWIST DRILL BIT DIN 338 / ANSI HSS
COLD FORMED
ดอกสว่านเจาะเหล็ก หล่อเย็น



STEEL
เหล็ก



Suitable for / เหมาะสำหรับ

General structural steels, Non-alloyed tempering steels, Cast iron, Ductile iron, Malleable cast iron, Magnesium alloys, Copper low-alloyed, Brass short-chipping, Brass long-chipping, Plastics, Duroplastic, Thermoplastic.

เหล็กโครงสร้างทั่วไป, เหล็กเทมเปอร์ไม่ผสม, เหล็กหล่อ, เหล็กดัด, เหล็กหล่ออ่อน, โลหะผสมแมกนีเซียม, โลหะผสมทองแดงต่ำ, ทองเหลืองบิ่นสั้น, ทองเหลืองบิ่นยาว, พลาสติก, ดุโรพลาสติก, เทอร์โมพลาสติก

Drilling speed / ความเร็วในการเจาะ	●○○○
Bore hole quality / คุณภาพของรูเจาะ	●○○○
Versatility / ความหลากหลาย	●●○○
Drilling behaviour / พฤติกรรมการเจาะ	●○○○
Tool holding device / อุปกรณ์จับยึด	CYLINDER SHANK
Tip angle / องศาหัวดอกสว่าน	118°

BEST VALUE FOR MONEY

ราคาที่คุ้มค่า กับคุณภาพ
ที่สมราคา

Technical information:

- For general, broad applications in metal up to 850 N/mm² strength.
- Manufactured from high quality materials with German standards.

ข้อมูลทางเทคนิค:

- สำหรับการใช้งานทั่วไปในโลหะที่มีความแข็งแรงสูงถึง 850 N / mm²
- ผลิตจากวัสดุคุณภาพสูงตามมาตรฐาน HHW เยอรมนี

We reserve the right to alter specifications without notice.
บริษัทขอสงวนสิทธิ์การเปลี่ยนแปลงรายละเอียดโดยมิต้องแจ้งให้ทราบล่วงหน้า V.2023-2



TWIST DRILL BIT DIN 338 / ANSI HSS COLD FORMED

ดอกสว่านเจาะเหล็ก หล่อเย็น

Diameter Ø (ขนาด)	Complete length ความยาว	Working length ความยาวใช้งานจริง	Item code (A) รหัสสินค้า	P.U. จำนวน	Item code (B) รหัสสินค้า	P.U. จำนวน
3.0 mm	61 mm	33 mm	10.100798	10	10.100990	1
3.5 mm	70 mm	39 mm	10.100799	10	10.100991	1
4.0 mm	75 mm	43 mm	10.100800	10	10.100992	1
4.5 mm	80 mm	47 mm	10.100801	10	10.100993	1
5.0 mm	86 mm	52 mm	10.100802	10	10.100994	1
5.5 mm	93 mm	57 mm	10.100803	10	10.100995	1
6.0 mm	93 mm	57 mm	10.100804	10	10.100996	1
6.5 mm	101 mm	63 mm	10.100805	10	10.100997	1
7.0 mm	109 mm	69 mm	10.100806	10	10.100998	1
7.5 mm	109 mm	69 mm	10.100807	10	10.100999	1
8.0 mm	117 mm	75 mm	10.100808	10	10.101000	1
8.5 mm	117 mm	75 mm	10.100809	5	10.101001	1
9.0 mm	125 mm	81 mm	10.100810	5	10.101002	1
9.5 mm	125 mm	81 mm	10.100811	5	10.101003	1
10.0 mm	133 mm	87 mm	10.100812	5	10.101004	1
10.5 mm	133 mm	87 mm	10.100813	5	10.101005	1
11.0 mm	142 mm	94 mm	10.100814	5	10.101006	1
11.5 mm	142 mm	94 mm	10.100815	5	10.101007	1
12.0 mm	151 mm	101 mm	10.100816	3	10.101008	1
12.5 mm	151 mm	101 mm	10.100817	3	10.101009	1
13.0 mm	151 mm	101 mm	10.100818	3	10.101010	1
16.0 mm	178 mm	120 mm	10.100819	10	10.101011	1
1/8"	70 mm	41 mm	10.100820	10	10.101012	1
3/8"	127 mm	92 mm	10.100821	5	10.101013	1

We reserve the right to alter specifications without notice.
 บริษัทขอสงวนสิทธิ์การเปลี่ยนแปลงรายละเอียดโดยมิต้องแจ้งให้ทราบล่วงหน้า V.2023-2

***Remarks / หมายเหตุ**

A

B



TWIST DRILL BIT DIN 338 / ANSI HSCO
(5% COBALT)

ดอกสว่านโคบอลต์ ไฮสปีด HSCO (โคบอลต์ 5%)



STAINLESS
STEEL
สแตนเลส



STEEL
เหล็ก



วิดีโอ
สาธิตการใช้งาน



Suitable for / เหมาะสำหรับ

General structural steels, Non-alloyed tempering steels, Nitriding steels, Tool steels, High-speed steels, Cast iron, Ductile iron, Malleable cast iron, White cast iron, Stainless steels, Sulphurated stainless steels, Austenitic & martensitic, Stainless steels, Titanium, Titanium alloys, Spring steels, Magnesium alloys, Copper low-alloyed, Bronze short-chipping, Bronze long-chipping, Brass short-chipping, Brass long-chipping, Plastics, Duroplastic, Thermoplastic.

เหล็กโครงสร้างทั่วไป, เหล็กเทมเปอร์ไม่ผสม, เหล็กกล้าไนไตรดิง, เหล็กกล้าเครื่องมือ, เหล็กกล้าความเร็วสูง, เหล็กหล่อ, เหล็กตัด, เหล็กหล่ออ่อน, เหล็กหล่อสีขาว, เหล็กกล้าไร้สนิม, สแตนเลสซัลเฟต, ออสเทนนิติก และมาร์เทนซิติก, สแตนเลส, โทเทเนียม, โลหะผสม โทเทเนียม, เหล็กสปริง, โลหะผสมแมกนีเซียม, โลหะผสมทองแดงต่ำ, สัมฤทธิ์, ทองเหลือง, พลาสติก, ดูโรพลาสติก, เทอร์โมพลาสติก

Drilling speed / ความเร็วในการเจาะ	● ● ● ●
Bore hole quality / คุณภาพของรูเจาะ	● ● ● ●
Versatility / ความหลากหลาย	● ● ● ●
Drilling behaviour / พฤติกรรมการเจาะ	● ● ● ●
Tool holding device / อุปกรณ์จับยึด	CYLINDER SHANK
Tip angle / องศาหัวดอกสว่าน	130°

**HEAVY DUTY DRILL FOR ALL
HARD MATERIALS SUCH AS
STAINLESS STEEL**

ดอกสว่านสำหรับงานหนัก
สำหรับวัสดุแข็งเช่นสแตนเลส

Technical information:

- The affordable, robust assembly drill bit for quick working in steel up to 1,000 N/mm² strength.
- The crosswise grinding ensures an excellent self centering effect even on domed surfaces, eliminating the need for center-punching or piloting.
- Web thinning ensure less friction during drilling and therefore less feed force needed.
- Highly efficient chip removal.
- Manufactured from high quality materials with German standards.

ข้อมูลทางเทคนิค:

- ดอกสว่านแข็งแรงทนทาน และราคา ย่อมเยาว์ การเจาะอย่างรวดเร็วผ่านเหล็กที่มีความเร็วสูงสุด 1,000 N/mm²
- เจาะได้แม่นยำ รวดเร็ว ไม่มีอาการของการหลุดไฟก๊ส
- การทำให้บางลงของดอกสว่านช่วยให้มั่นใจได้ว่ามีแรงเสียดทานน้อยลงในการเจาะและใช้แรงป้อนน้อยลง
- ไม่มีเศษตกค้าง
- ผลิตจากวัสดุคุณภาพสูงตามมาตรฐาน HHW เยอรมนี

We reserve the right to alter specifications without notice.
บริษัทสงวนสิทธิ์การเปลี่ยนแปลงรายละเอียดโดยมิต้องแจ้งให้ทราบล่วงหน้า V.2023-2



TWIST DRILL BIT DIN 338 / ANSI HSCO (5% COBALT)

ดอกสว่านโคบอลต์ ไฮสปีด HSCO (โคบอลต์ 5%)

Item code รหัสสินค้า	Diameter Ø (ขนาด)	Complete length ความยาว	Working length ความยาวใช้งานจริง	P.U. จำนวน
10.100034	3.0 mm	61 mm	33 mm	1
10.100035	3.5 mm	70 mm	39 mm	1
10.100036	4.0 mm	75 mm	43 mm	1
10.100037	4.5 mm	80 mm	47 mm	1
10.100038	5.0 mm	86 mm	52 mm	1
10.100039	5.5 mm	93 mm	57 mm	1
10.100040	6.0 mm	93 mm	57 mm	1
10.100041	6.5 mm	101 mm	63 mm	1
10.100042	7.0 mm	109 mm	69 mm	1
10.100043	7.5 mm	109 mm	69 mm	1
10.100044	8.0 mm	117 mm	75 mm	1
10.100045	8.5 mm	117 mm	75 mm	1
10.100046	9.0 mm	125 mm	81 mm	1
10.100047	9.5 mm	125 mm	81 mm	1
10.100048	10.0 mm	133 mm	87 mm	1
10.100049	10.5 mm	133 mm	87 mm	1
10.100050	11.0 mm	142 mm	94 mm	1
10.100051	11.5 mm	142 mm	94 mm	1
10.100052	12.0 mm	151 mm	101 mm	1
10.100053	12.5 mm	151 mm	101 mm	1
10.100054	13.0 mm	151 mm	101 mm	1
10.100055	1/8"	70 mm	41 mm	1
10.100056	9/64"	73 mm	44 mm	1

We reserve the right to alter specifications without notice.

V.2023-2

บริษัท ขอสงวนสิทธิ์ในการเปลี่ยนแปลงรายละเอียดโดยไม่ต้องแจ้งให้ทราบล่วงหน้า



TWIST DRILL BIT SET DIN 338 HSCO (5% COBALT)
ชุดดอกสว่านเจาะสแตนเลส DIN 338 HSCO (โคบอลต์ 5%)



Suitable for / เหมาะสำหรับ
See page 74 / โปรดดูหน้าที่ 74

Drilling speed / ความเร็วในการเจาะ ●●●●

Bore hole quality / คุณภาพของรูเจาะ ●●●●

Versatility / ความหลากหลาย ●●●●

Drilling behaviour / พฤติกรรมการเจาะ ●●●●

Tool holding device / อุปกรณ์จับยึด
CYLINDER
SHANK

Tip angle / องศาหัวดอกสว่าน
130°

Item code รหัสสินค้า	Diameter Ø (ขนาด)	Number of pieces in set จำนวนชิ้นในชุด	P.U. จำนวน
10.100058	1.0 - 10.0 x 0.5 mm	19 PCS	1

THE PRACTICAL SET FOR
PROFESSIONAL FITTERS

ชุดดอกสว่านครบครัน
สำหรับช่างฝีมือ

Technical information:

- The affordable, robust assembly drill bit for quick working in steel up to 1,000 N/mm² strength.
- The crosswise grinding ensures an excellent self centering effect even on domed surfaces, eliminating the need for center-punching or piloting.
- Web thinning ensure less friction during drilling and therefore less feed force needed.
- Highly efficient chip removal.
- Manufactured from high quality materials with German standards.

ข้อมูลทางเทคนิค:

- ดอกสว่านแข็งแรงทนทาน และราคา ย่อมเยาว์ การเจาะอย่างรวดเร็วผ่านเหล็ก ที่มีความเร็วสูงสุด 1,000 N/mm²
- เจาะได้แม่นยำ รวดเร็ว ไม่หลุดไฟกั๊ส
- การทำให้บางลงของดอกสว่านช่วยให้มั่นใจ ได้ว่ามีแรงเสียดทานน้อยลงในระหว่าง การเจาะและใช้แรงป้อนน้อยลง
- ไม่มีเศษตกค้าง
- ผลิตจากวัสดุคุณภาพสูงตามมาตรฐาน HHW เยอรมนี

We reserve the right to alter specifications without notice.
บริษัทฯ ขอสงวนสิทธิ์การเปลี่ยนแปลงรายละเอียดโดยไม่มีต้องแจ้งให้ทราบล่วงหน้า



STEP DRILL BIT HSS TIN COATED
ดอกสว่านทรงเจดีย์ HSS TIN



STAINLESS
STEEL
สแตนเลส



STEEL
เหล็ก



HEAVY DUTY STEP DRILLS
WITH TITANIUM NITRIDE
COATING FOR HARD MATERIALS
SUCH AS STAINLESS STEEL

ดอกสว่านสำหรับงานหนัก
สำหรับวัสดุแข็งเช่นสแตนเลส

Technical information:

- The affordable, robust assembly step drill bit for quick working in steel up to 1,200 N/mm² strength.
- Highly efficient chip removal due to spiral flute.
- Longer tool life due to TIN coating.
- Completely smooth running without getting caught in the workpiece due to optimized cutting geometry.
- Manufactured from high quality materials with German standards.

ข้อมูลทางเทคนิค:

- ดอกสว่านทรงเจดีย์แข็งแรงทนทาน และราคาคุ้มค่า การเจาะอย่างรวดเร็วผ่านเหล็กที่มีความเร็วสูงสุด 1,200 N/mm²
- ไม่มีเศษตกค้าง
- อายุการใช้งานยาวนานขึ้น ด้วยการเคลือบ TIN
- ทำงานได้อย่างราบรื่นและมีประสิทธิภาพเพื่องานเจาะที่สววยงาม
- ผลิตจากวัสดุคุณภาพสูงตามมาตรฐาน HHW เยอรมนี

Suitable for / เหมาะสำหรับ
General structural steels, Non-alloyed tempering steels, Nitriding steels, Tool steels, High-speed steels, Cast iron, Ductile iron, Malleable cast iron, White cast iron, Stainless steels, Sulphurated stainless steels, Austenitic & martensitic, Stainless steels, Titanium, Titanium alloys, Spring steels, Magnesium alloys, Copper low-alloyed, Bronze short-chipping, Bronze long-chipping, Brass short-chipping, Brass long-chipping, Plastics, Duroplastic, Thermoplastic.

เหล็กโครงสร้างทั่วไป, เหล็กเทมเปอร์ไม่ผสม, เหล็กกล้าไนโตรดิ่ง, เหล็กกล้าเครื่องมือ, เหล็กกล้าความเร็วสูง, เหล็กหล่อ, เหล็กตัด, เหล็กหล่ออ่อน, เหล็กหล่อสีขาว, เหล็กกล้าไร้สนิม, สแตนเลสซัลเฟต, ออสเทนนิติก และมาร์เทนซิติก, สแตนเลส, โทเทเนียม, โลหะผสมไทเทเนียม, เหล็กสปริง, โลหะผสมแมกนีเซียม, โลหะผสมทองแดงต่ำ, สัมฤทธิ์, ทองเหลือง, พลาสติก, ดูโรพลาสติก, เทอร์โมพลาสติก

- Drilling speed / ความเร็วในการเจาะ ●●●●
- Bore hole quality / คุณภาพของรูเจาะ ●●●●
- Versatility / ความหลากหลาย ●●●●
- Drilling behaviour / พฤติกรรมการเจาะ ●●●●
- Tool holding device / อุปกรณ์จับยึด 3-Flat Shank
- Tip angle / องศาหัวดอกสว่าน 118°

Item code รหัสสินค้า	Diameter Ø (ขนาด)	Shank Diameter เส้นผ่าศูนย์กลางเพลา	Length ความยาว	P.U. จำนวน
10.100987	4-12 mm	6 mm	65 mm	1
10.100988	4-20 mm	8 mm	75 mm	1
10.100989	4-32 mm	10 mm	100 mm	1

We reserve the right to alter specifications without notice.
บริษัทขอสงวนสิทธิ์การเปลี่ยนแปลงรายละเอียดโดยมิต้องแจ้งให้ทราบล่วงหน้า







DRILLS FOR WOOD
ดอกสว่านสำหรับไม้

PRECISION TWIST DRILL BIT HSCO (5% COBALT)
ดอกสว่านสำหรับเจาะไม้เนื้อแข็ง (โคบอลต์ 5%)



Taper tap / ตัวเรียว (ทำเกลียวตัวแรก)



WOOD
ไม้



Suitable for / เหมาะสำหรับ

Tropical woods such as Bangkirai, Hardwoods, Softwoods, Fibreboards, Plastic-coated fibreboards, Laminates, Soft plastics, Hard plastics.

ไม้เนื้อแข็ง ไม้สัก เช่นบางกิเรย, ไม้เนื้อแข็งไม้, เนื้ออ่อน, ไฟเบอร์บอร์ด, ไฟเบอร์บอร์ดเคลือบพลาสติก, ลามิเนต, พลาสติกอ่อน, พลาสติกแข็ง

Drilling speed / ความเร็วในการเจาะ	● ● ● ●
Bore hole quality / คุณภาพของรูเจาะ	● ● ● ●
Versatility / ความหลากหลาย	● ● ● ●
Drilling behaviour / พฤติกรรมการเจาะ	● ● ● ●
Tool holding device / อุปกรณ์จับยึด	CYLINDER SHANK
Tip / ปลาย	Taper tap with Brad point

**HARD & SOFT WOOD
SPECIALIST FOR
CARPENTERS**

ดอกสว่านเจาะไม้เนื้อแข็ง
และไม้เนื้ออ่อน สำหรับช่างไม้



Technical information:

- Optimum centring for outstanding drilled hole quality.
- Special groove geometry and double bevel.
- Optimum chip removal and stable drilling.
- Extremely low manufacturing tolerances with precisely defined surface and profile quality.
- More accurate drilling behaviour blade-like ground cutting edges.
- Rapid and accurate drilling.
- Prevents any deviation in diameter (no off-centre drilling)
- Above-average stability of drill bit.

ข้อมูลทางเทคนิค:

- เจาะได้ตรงศูนย์ ทำให้รูเจาะมีคุณภาพ
- รูปทรงร่องพิเศษและมุมเอียงสองชั้น
- เจาะนิ่ง และไม่เกิดเศษตัด
- ความคลาดเคลื่อนต่ำ มีความแม่นยำสูง
- เจาะได้อย่างแม่นยำ คมเสมือนตัดด้วยใบมีด
- เจาะได้รวดเร็วและแม่นยำ
- ป้องกันการเบี่ยงเบนของเส้นผ่านศูนย์กลาง (ไม่มีการเจาะนอกศูนย์)
- มีความเสถียรสูงกว่าค่าเฉลี่ยของดอกสว่าน

We reserve the right to alter specifications without notice.
บริษัทขอสงวนสิทธิ์การเปลี่ยนแปลงรายละเอียดโดยมิต้องแจ้งให้ทราบล่วงหน้า V.2023-2



PRECISION TWIST DRILL BIT HSCO (5% COBALT)

ดอกสว่านสำหรับเจาะไม้เนื้อแข็ง (โคบอลต์ 5%)

Item code รหัสสินค้า	Diameter Ø (ขนาด)	Complete length ความยาว	Working length ความยาวใช้งานจริง	Shank Ø	P.U. จำนวน
10.100895	3.0 mm	61 mm	15 mm	3.0 mm	1
10.100896	4.0 mm	75 mm	20 mm	4.0 mm	1
10.100897	5.0 mm	86 mm	25 mm	5.0 mm	1
10.100898	6.0 mm	93 mm	30 mm	6.0 mm	1
10.100899	7.0 mm	109 mm	35 mm	7.0 mm	1
10.100900	8.0 mm	117 mm	40 mm	8.0 mm	1
10.100901	9.0 mm	125 mm	45 mm	9.0 mm	1
10.100902	10.0 mm	133 mm	50 mm	10.0 mm	1
10.100903	11.0 mm	142 mm	55 mm	10.0 mm	1
10.100904	12.0 mm	151 mm	60 mm	10.0 mm	1

We reserve the right to alter specifications without notice.
 บริษัทขอสงวนสิทธิ์การเปลี่ยนแปลงรายละเอียดโดยมิต้องแจ้งให้ทราบล่วงหน้า
 V.2023-2

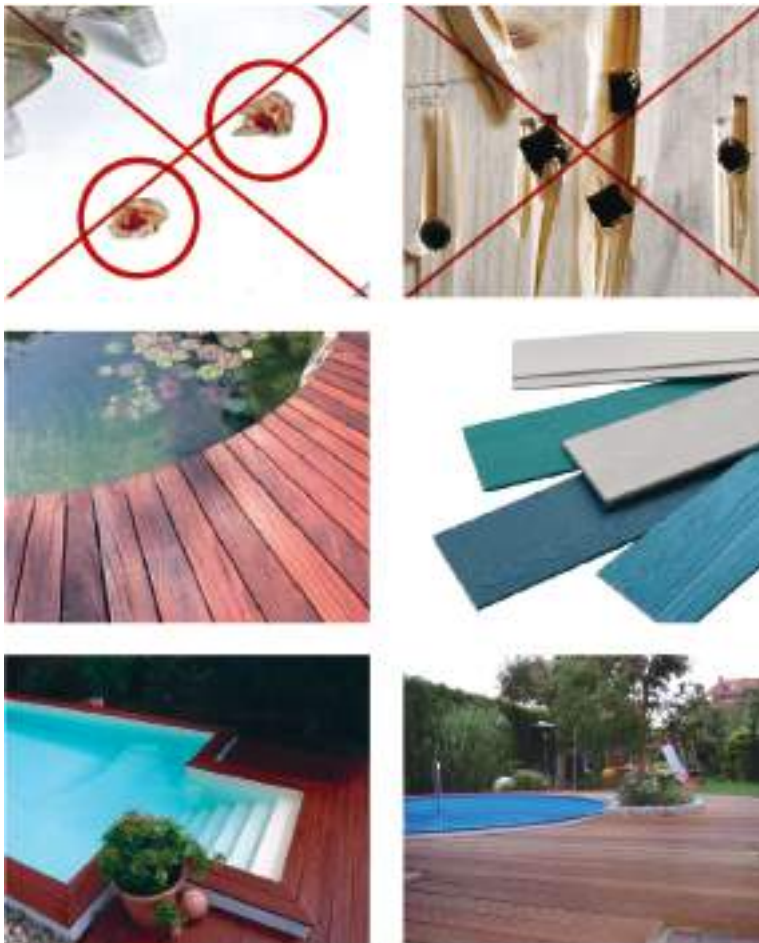

TWIST DRILL BIT C45

ดอกสว่านเจาะไม้



WOOD
ไม้



Suitable for / เหมาะสำหรับ

Soft wood, Soft plastic.

ไม้เนื้ออ่อน, พลาสติกอ่อน

Drilling speed / ความเร็วในการเจาะ ●●○○

Bore hole quality / คุณภาพของรูเจาะ ●●○○

Versatility / ความหลากหลาย ●○○○

Drilling behaviour / พฤติกรรมการเจาะ ●●○○

Tool holding device / อุปกรณ์จับยึด CYLINDER SHANK

Tip / ปลาย Brad point

BEST VALUE FOR MONEY

ราคาที่คุ้มค่า กับคุณภาพ
ที่สมราคา

Technical information:

- Suitable for use in power and cordless drill.
- Brad point tip - reduces walking.
- Made of C45 steel with 58 HRC.
- Manufactured from high quality materials with German standards.

ข้อมูลทางเทคนิค:

- เหมาะสำหรับสว่านไฟและสว่านไร้สาย
- มีจุดยึดทำให้การตัดไม้คลาดเคลื่อน
- ผลิตจากเหล็ก C45 58 HRC
- ผลิตจากวัสดุคุณภาพสูงตามมาตรฐาน HHW เยอรมนี

Item code รหัสสินค้า	Diameter Ø (ขนาด)	Complete length ความยาว	Working length ความยาวใช้งานจริง	P.U. จำนวน
10.100001	3.0 mm	60 mm	35 mm	1
10.100002	4.0 mm	75 mm	50 mm	1
10.100003	5.0 mm	85 mm	55 mm	1
10.100004	6.0 mm	90 mm	58 mm	1
10.100005	7.0 mm	100 mm	68 mm	1
10.100006	8.0 mm	110 mm	75 mm	1
10.100007	9.0 mm	115 mm	78 mm	1
10.100008	10.0 mm	120 mm	80 mm	1
10.100009	12.0 mm	140 mm	95 mm	1

We reserve the right to alter specifications without notice.
บริษัทขอสงวนสิทธิ์การเปลี่ยนแปลงรายละเอียดโดยมิต้องแจ้งให้ทราบล่วงหน้า

V.2023-2



TWIST DRILL BIT C45 SET
ชุดดอกสว่านเจาะไม้



Suitable for / เหมาะสำหรับ
Soft wood, Soft plastic.

ไม้เนื้ออ่อน, พลาสติกอ่อน

Drilling speed / ความเร็วในการเจาะ ●●○○

Bore hole quality / คุณภาพของรูเจาะ ●●○○

Versatility / ความหลากหลาย ●○○○

Drilling behaviour / พฤติกรรมการเจาะ ●●○○

Tool holding device / อุปกรณ์ยึด CYLINDER SHANK

Tip / ปลาย Brad point

THE PRACTICAL SET FOR
PROFESSIONAL FITTERS

ชุดดอกสว่านเจาะไม้สำหรับ
ช่างมืออาชีพ

Technical information:

- 8 pcs drill bit set includes 3, 4, 5, 6, 7, 8, 9 and 10 mm in a drill case.
- Suitable for use in power and cordless drill.
- Brad point tip - reduces walking.
- Made of C45 steel with 58 HRC.
- Manufactured from high quality materials with German standards.

ข้อมูลทางเทคนิค:

- บรรจุ 8 ชิ้น ขนาด 3, 4, 5, 6, 7, 8, 9, 10 มิลลิเมตร
- เหมาะสำหรับสว่านไฟฟ้าและสว่านไร้สาย
- มีจุดยึดทำให้การตัดไม้คลาดเคลื่อน
- ผลิตจากเหล็ก C45 58 HRC
- ผลิตจากวัสดุคุณภาพสูงตามมาตรฐาน HHW เยอรมนี

Item code รหัสสินค้า	Number of pieces in set จำนวนชิ้นในชุด	P.U. จำนวน
10.100010	8 PCS	1



SPADE DRILL BIT **SPEED**

ดอกสว่านใบพายเจาะเร็ว



Black Groove cutting edge /
ปลายดอกคมตัดร่องดำ



WOOD
ไม้



Suitable for / เหมาะสำหรับ

Medium hardwoods, soft woods, fiberboard, particle board and soft building materials, e.g. gypsum plasterboard.

ไม้เนื้อแข็งขนาดกลาง ไม้เนื้ออ่อน แผ่นใยไม้อัด แผ่นไม้อัด และวัสดุก่อสร้างเนื้ออ่อน เช่น ไม้เนื้อแข็ง แผ่นยิปซัม

Drilling speed / ความเร็วในการเจาะ	● ● ● ●
Bore hole quality / คุณภาพของรูเจาะ	● ● ● ●
Versatility / ความหลากหลาย	● ● ○ ○
Drilling behaviour / พฤติกรรมการเจาะ	● ● ● ●
Tool holding device / อุปกรณ์จับยึด	1/4" hex.
Tip / ปลาย	3 point

Item code รหัสสินค้า	Diameter Ø (ขนาด)	Complete length ความยาว	P.U. จำนวน
10.101131	12 mm	152 mm	1
10.101132	14 mm	152 mm	1
10.101133	16 mm	152 mm	1
10.101134	18 mm	152 mm	1
10.101135	19 mm	152 mm	1
10.101136	20 mm	152 mm	1
10.101137	22 mm	152 mm	1
10.101138	25 mm	152 mm	1
10.101139	28 mm	152 mm	1
10.101140	32 mm	152 mm	1

BLACK BURNISHED SUR-
FACE FULL PROTECTION
AGAINST RUST

พื้นผิวสีดำ ป้องกันสนิมได้อย่าง
เต็มประสิทธิภาพ

Technical information:

- HHW spade drill bits SPEED are up to 2.5 times faster than a standard spade drill bits.
- The Black Groove cutting edge cuts the wood instead of scraping like conventional flat drills.
- High bore hole quality due to front cutters at the edge of the drill. The edges start cutting the contour of the hole before the central wood starts being removed, resulting in a clean and quick drilling besides a perfect finish of the edges of the hole.
- High productivity due to 1/4" hex changeable shank.
- Manufactured from high quality materials with German standards.

ข้อมูลทางเทคนิค:

- ดอกสว่านใบพายของ HHW เจาะเร็วกว่าทั่วไปถึง 2.5 เท่า
- ดอกสว่านใบพายเจาะเร็ว เนื่องจากเทคโนโลยีความคมที่ปลายดอก
- รูเจาะคุณภาพสูง ตัวเจาะจะทำหน้าที่เจาะนำก่อนแกนกลาง ชิ้นงานที่ได้จึงออกมาสวยงามและรวดเร็ว
- ประสิทธิภาพสูงเนื่องจากก้าน 1/4"
- ผลิตจากวัสดุคุณภาพสูงตามมาตรฐาน HHW เยอรมนี

We reserve the right to alter specifications without notice.
บริษัทฯ ขอสงวนสิทธิ์การเปลี่ยนแปลงรายละเอียดโดยไม่มีต้องแจ้งให้ทราบล่วงหน้า



SPADE DRILL BIT **SPEED** SET

ชุดดอกสว่านใบพายเจาะเร็ว



Black Groove cutting edge /
ปลายดอกคมตัดร่องดำ



Suitable for / เหมาะสำหรับ

Medium hardwoods, soft woods, fiberboard, particle board and soft building materials, e.g. gypsum plasterboard.

ไม้เนื้อแข็งขนาดกลาง ไม้เนื้ออ่อน แผ่นใยไม้อัด แผ่นไม้อัด และวัสดุก่อสร้างเนื้ออ่อน เช่น ไม้เนื้อแข็ง แผ่นยิปซัม

- Drilling speed / ความเร็วในการเจาะ ●●●●
- Bore hole quality / คุณภาพของรูเจาะ ●●●●
- Versatility / ความหลากหลาย ●●○○
- Drilling behaviour / พฤติกรรมการเจาะ ●●●●
- Tool holding device / อุปกรณ์จับยึด 1/4" hex.
- Tip / ปลาย 3 point

BLACK BURNISHED SURFACE FULL PROTECTION AGAINST RUST

พื้นผิวสีดำ ป้องกันสนิมได้อย่าง
เต็มประสิทธิภาพ

Technical information:

- 8 pcs drill bit set includes 12, 16, 18, 20, 22, 25, 28 and 32 mm in a drill case.
- HHW spade drill bits SPEED are up to 2.5 times faster than a standard spade drill bits.
- The Black Groove cutting edge cuts the wood instead of scraping like conventional flat drills.
- High bore hole quality due to front cutters at the edge of the drill. The edges start cutting the contour of the hole before the central wood starts being removed, resulting in a clean and quick drilling besides a perfect finish of the edges of the hole.
- High productivity due to 1/4" hex change able shank.
- Manufactured from high quality materials with German standards.

ข้อมูลทางเทคนิค:

- ชุดดอกสว่าน 8 ชิ้น ประกอบด้วยเบอร์ 12, 16, 18, 20, 22, 25, 28 และ 32 มม.
- ดอกสว่านใบพายของ HHW เจาะเร็วกว่าทั่วไปถึง 2.5 เท่า
- ดอกสว่านใบพายเจาะเร็ว เนื่องจากเทคโนโลยีความคมที่ปลายดอก
- รูเจาะคุณภาพสูง ตัวเจาะจะทำหน้าที่เจ้านำก่อนแกนกลาง ซึ่งงานที่ได้จึงออกมาสวยงามและรวดเร็ว
- ประสิทธิภาพสูงเนื่องจากก้าน 1/4"
- ผลิตจากวัสดุคุณภาพสูงตามมาตรฐาน HHW เยอรมนี

Item code รหัสสินค้า	Number of pieces in set จำนวนชิ้นในชุด	P.U. จำนวน
10.101141	8 PCS	1

We reserve the right to alter specifications without notice.
บริษัทขอสงวนสิทธิ์การเปลี่ยนแปลงรายละเอียดโดยมิต้องแจ้งให้ทราบล่วงหน้า



NEW / ใหม่

FORSTNER DRILL BIT
ดอกสว่านสำหรับเจาะไม้ คมกริบ



Suitable for / เหมาะสำหรับ

Hard wood, Soft wood, Soft plastic.

ไม้เนื้อแข็ง, ไม้เนื้ออ่อน, พลาสติกอ่อน

Drilling speed / ความเร็วในการเจาะ ●●●○

Bore hole quality / คุณภาพของรูเจาะ ●●●●

Versatility / ความหลากหลาย ●●○○

Drilling behaviour / พฤติกรรมการเจาะ ●●●○

Tool holding device / อุปกรณ์จับยึด 3 Flat shank /

3 Flat shank /

Ø 35 mm

Recommended speeds / ความเร็วที่แนะนำ

Ø	Softwood / ไม้เนื้ออ่อน	Hardwood/MDF / ไม้เนื้อแข็ง / โฟเบอร์บอร์ด
35 mm	1,600 rpm	900 rpm

Item code รหัสสินค้า	Diameter Ø (ขนาด)	Complete length ความยาว	Working length ความยาวใช้งานจริง	P.U. จำนวน
10.101350	35 mm	85 mm	12 mm	1

THE HIGH-PERFORMANCE FORSTNER DRILL BIT WITH LONG SERVICE LIFE

ดอกสว่านสำหรับเจาะไม้
ประสิทธิภาพสูงพร้อม
อายุการใช้งานยาวนาน

Technical information:

- Ideal for drilling precise, tear-free holes in soft and hard woods, coated chipboard and MDF boards.
- The Forstner bit can be used either hand-guided or stationary (e.g. in CNC machining centres).
- Manufactured from high quality materials with German standards.

ข้อมูลทางเทคนิค:

- เหมาะอย่างยิ่งสำหรับการเจาะรูที่แม่นยำและไม่ฉีกขาดในเนื้อไม้เนื้ออ่อนและเนื้อแข็ง เคลือบแผ่นไม้อัดและแผ่น MDF
- สามารถใช้บิต Forstner ได้ด้วยมือหรืออยู่กับที่ (เช่น ใน CNC ศูนย์เครื่องจักรกล)
- ผลิตจากวัสดุคุณภาพสูงตามมาตรฐาน HHW เยอรมนี

We reserve the right to alter specifications without notice.
บริษัทฯสงวนสิทธิ์การเปลี่ยนแปลงรายละเอียดโดยมิต้องแจ้งให้ทราบล่วงหน้า





SAWS
เลื่อย

KNOB DOOR LOCK INSTALLATION SET

ชุดติดตั้งล็อกประตูลูกบิด



Suitable for / เหมาะสำหรับ
Wood / ไม้.



วิดีโอ
สาธิตการใช้งาน



BEST VALUE FOR MONEY

ราคาที่คุ้มค่า กับคุณภาพ
ที่สมราคา

Technical information:

- The product is used to install a knob door lock.
- Packaging contains:
 - 1 piece of Ø 22 mm spade bit.
 - 1 piece Ø 54 mm holesaw.
 - 1 adaptor for holesaw with center drill.
- Manufactured from high quality materials with German standards.

ข้อมูลทางเทคนิค:

- ใช้เพื่อติดตั้งลูกบิดประตู
- ในบรรจุภัณฑ์ประกอบด้วย
 - จอบบิต Ø 22 มม. 1 ชิ้น
 - ที่เจาะรูขนาด Ø 54 มม 1 ชิ้น
 - อะแดปเตอร์ 1 ตัว สำหรับเลื่อยเจาะรูพร้อมดอกสว่านตรงกลาง
- ผลิตจากวัสดุคุณภาพสูงตามมาตรฐาน HHW เยอรมนี

We reserve the right to alter specifications without notice.
บริษัทฯ ขอสงวนสิทธิ์การเปลี่ยนแปลงรายละเอียดโดยมิต้องแจ้งให้ทราบล่วงหน้า V.2023-2

Item code รหัสสินค้า	Number of pieces in set จำนวนชิ้นในชุด	P.U. จำนวน
10.100782	3 PCS	1



NEW / ใหม่ HOLE SAW HSS METAL
โฮลซอเจาะเหล็ก



V.2023-2

We reserve the right to alter specifications without notice.
บริษัท ขอสงวนสิทธิ์ในการเปลี่ยนแปลงรายละเอียดโดยไม่มีข้อแจ้งให้ทราบล่วงหน้า



STEEL
เหล็ก



Suitable for / เหมาะสำหรับ

General structural steels, Non-alloyed tempering steels, Cast iron, Ductile iron, Malleable cast iron, Magnesium alloys, Copper low-alloyed, Brass short-chipping, Brass long-chipping, Plastics, Duroplastic, Thermoplastic.

เหล็กโครงสร้างทั่วไป, เหล็กเทมเปอร์ไม่ผสม, เหล็กหล่อ, เหล็กตัด, เหล็กหล่ออ่อน, โลหะผสมแมกนีเซียม, โลหะผสมทองแดงต่ำ, ทองเหลืองบิ่นสั้น, ทองเหลืองบิ่นยาว, พลาสติก, ดิวโรพลาสติก, เทอร์โมพลาสติก

BEST VALUE FOR MONEY

ราคาที่คุ้มค่า กับคุณภาพ
ที่สมราคา

Technical information:

- Multi-range saw for a precise and clean drilling pattern with low tolerances.
- Very suitable for drilling holes into cast iron.
- High cutting performance with a long service life.
- Precise working due to center drill.
- Manufactured from high quality materials with German standards.

ข้อมูลทางเทคนิค:

- ดอกเจาะมีความแม่นยำ ได้ชิ้นงานที่สวยงาม ด้วยค่าความคลาดเคลื่อนต่ำ
- เหมาะสำหรับเจาะเหล็กหล่อ
- ประสิทธิภาพสูงและอายุการใช้งานยาวนาน
- ทำงานได้อย่างแม่นยำด้วยการเจาะนำศูนย์
- ผลิตจากวัสดุคุณภาพสูงตามมาตรฐาน HHW เยอรมนี

Item code รหัสสินค้า	Diameter ขนาด	Cutting Depth ความลึกในการเจาะ	Working Length ความยาวใช้งานจริง	P.U. จำนวน
10.101378	16 mm	8.5 mm	145 mm	1
10.101380	18 mm	8.5 mm	145 mm	1
10.101381	19 mm	8.5 mm	145 mm	1
10.101382	20 mm	8.5 mm	145 mm	1
10.101383	21 mm	8.5 mm	145 mm	1
10.101384	22 mm	8.5 mm	145 mm	1
10.101386	25 mm	8.5 mm	145 mm	1
10.101389	28 mm	8.5 mm	145 mm	1
10.101390	30 mm	8.5 mm	145 mm	1
10.101391	32 mm	8.5 mm	145 mm	1
10.101393	34 mm	8.5 mm	145 mm	1
10.101394	35 mm	8.5 mm	145 mm	1



HACKSAW BLADE FLEXIBLE HI-CARBON STEEL
ใบเลื่อยเหล็กไฮ-คาร์บอน



STEEL
เหล็ก



BEST VALUE FOR MONEY

ราคาที่คุ้มค่า กับคุณภาพ
ที่สมราคา

Technical information:

- Designed to perform under the toughest conditions.
- Quick and precise cut.
- Good wear resistance and high flexibility.
- Delivers the longest possible wear life.
- Manufactured from high quality materials with German standards.

ข้อมูลทางเทคนิค:

- ออกแบบมาเพื่อทำงานภายใต้สภาวะที่
ยากที่สุด
- มีการตัดที่รวดเร็วและแม่นยำ
- ทนต่อการสึกหรอได้ดีและมีความยืดหยุ่นสูง
- มีอายุการใช้งานที่ยาวนาน
- ผลิตจากวัสดุคุณภาพสูงตามมาตรฐาน
HHW เยอรมนี

Suitable for / เหมาะสำหรับ

For cutting soft metal e.g. Copper, Brass, Aluminum, Wood and plastic.

สำหรับตัดโลหะเนื้ออ่อน เช่นทองแดง ทองเหลือง อลูมิเนียม ไม้ และพลาสติก

Tooth / inch จำนวนฟัน / นิ้ว	Complete length ความยาว	Item code (A) รหัสสินค้า	No. of PC in box จำนวนชิ้นในชุด	Item code (B) รหัสสินค้า	No. of PC in box จำนวนชิ้นในชุด	P.U. จำนวน
18	300 mm / 12"	10.100776	100 PCS	10.101014	1 PC	1
24	300 mm / 12"	10.100777	100 PCS	10.101015	1 PC	1

We reserve the right to alter specifications without notice.
บริษัทขอสงวนสิทธิ์การเปลี่ยนแปลงรายละเอียดโดยไม่มีต้องแจ้งให้ทราบล่วงหน้า V.2023-2



HACKSAW BLADE XTREME BI-METAL HSSCO8
ใบเลื่อยเหล็กและสแตนเลส เคลือบโคบอลต์



V.2023-2
บริษัท ขอสงวนสิทธิ์ในการเปลี่ยนแปลงรายละเอียดโดยมิต้องแจ้งให้ทราบล่วงหน้า

**HEAVY DUTY
HACKSAWBLADE WITH
8% COBALT CONTENT**

เหมาะสำหรับงานหนัก เพราะเป็น
ใบเลื่อยเคลือบโคบอลต์ 8%

Technical information:

- Tooth edges are made of fully hardened material for unbeatable cutting performance and outstanding service life.
- Work faster, longer and more economically with only one saw blade.
- Universally used.
- High tooth pitch in the initial cut area for easy initial cuts.
- Fluttering of thin materials is considerably reduced due to low tooth pitch in remaining cutting area for high cutting performance.
- Manufactured from high quality materials with German standards.



STAINLESS
STEEL
สแตนเลส



STEEL
เหล็ก



ข้อมูลทางเทคนิค:

- ตัวฟันทำจากวัสดุชุบแข็งมีประสิทธิภาพในการตัดสูงและมีอายุการใช้งานที่ยาวนาน
- ทำงานได้อย่างรวดเร็วและประหยัดเวลาด้วยใบเลื่อยเพียงใบเดียว
- ใช้กันอย่างแพร่หลาย
- สำหรับการใช้งานทั่วไป ด้วยซี่ฟันที่มีความสูงทำให้ง่ายต่อการตัด
- ซี่ฟันที่ต่ำ ยึดเกาะชิ้นงานได้อย่างแน่นยำ
- ผลิตจากวัสดุคุณภาพสูงตามมาตรฐาน HHW เยอรมนี

Suitable for / เหมาะสำหรับ

Tool steel (high and low-alloy), Structural steel (high and low-alloy), High-speed steel and stainless steel.
เหล็กกล้าเครื่องมือ (โลหะผสมสูงและต่ำ), เหล็กโครงสร้างรูปพรรณ (โลหะผสมสูงและต่ำ), เหล็กกล้าความเร็วสูง และเหล็กกล้าไร้สนิม

Item code รหัสสินค้า	Tooth per inch จำนวนฟันต่อนิ้ว	Complete length ความยาว	Number of pieces in box จำนวนชิ้นต่อกล่อง	P.U. จำนวน
10.100779	24	300 mm / 12"	100 PCS	1
10.101016	24	300 mm / 12"	1 PC	1



NEW / ใหม่

TCT SAW BLADE HP WOOD

ใบเลื่อยไม้ HP



WOOD
ไม้



Suitable for / เหมาะสำหรับ

Tropical woods such as bangkirai, Hardwoods, Softwoods, Fibreboards, Plastic-coated fibreboards, Laminates.

ไม้เขตร้อน เช่นไม้สัก, ไม้เนื้อแข็ง, ไม้เนื้ออ่อน, ไฟเบอร์บอร์ด, ไฟเบอร์บอร์ดเคลือบพลาสติก, ลามิเนต

HIGH PERFORMANCE
TUNGSTEN CARBIDE
SAWBLADE FOR HEAVY
DUTY APPLICATIONS

ใบเลื่อยวงเดือนทังสเทน คาร์ไบด์
ประสิทธิภาพสูงสำหรับงานหนัก

Technical information:

- Less vibration and noise reduction due to blade slots.
- For universal use.
- Tooth shape: Alternating tooth (AT)
- Machine Bench, trimming, cross-cut and panel circular saws.
- Manufactured from high quality materials with German standards.

ข้อมูลทางเทคนิค:

- เนื่องจากใบตัดออกแบบให้มีช่องระหว่างใบมีดซึ่งช่วยลดแรงสั่นสะเทือนในการทำงานและมีเสียงรบกวนน้อย
- สำหรับการใช้งานทั่วไป
- รูปร่างฟัน: ฟันสลับ (AT)
- ใช้สำหรับเครื่องจักรในการตัดงาน
- ผลิตจากวัสดุคุณภาพสูงตามมาตรฐาน HHW เยอรมนี

We reserve the right to alter specifications without notice.
บริษัทขอสงวนสิทธิ์การเปลี่ยนแปลงรายละเอียดโดยมิต้องแจ้งให้ทราบล่วงหน้า V.2023-2

Item code รหัสสินค้า	Diameter Ø (ขนาด)	Number of tooth จำนวนฟัน	Thickness (MM) ความหนา	Drill hole (MM) รูเจาะ	Max. rotation speed ความเร็วรอบวงสูงสุด	P.U. จำนวน
10.101352	185mm / 7"	24	2.2	25.4/20	7,200 rpm	1
10.101353	185mm / 7"	30	2.2	25.4/20	7,200 rpm	1
10.101354	185mm / 7"	40	2.2	25.4/20	7,200 rpm	1
10.101355	185mm / 7"	60	2.2	25.4/20	7,200 rpm	1



TCT SAW BLADE WOOD
ใบเลื่อยไม้



**TUNGSTEN CARBIDE
SAWBLADE FOR HEAVY
DUTY APPLICATIONS**

ใบเลื่อยวงเดือนทั้งสแตน คาร์ไบด์
สำหรับงานหนัก

Technical information:

- For universal use.
- Tooth shape: Alternating tooth (AT)
- Machine Bench, trimming, cross-cut and panel circular saws.
- Manufactured from high quality materials with German standards.

ข้อมูลทางเทคนิค:

- สำหรับการใช้งานทั่วไป
- รูปร่างฟัน: ฟันสลับ (AT)
- ใช้สำหรับเครื่องจักรในการตัดงาน
- ผลิตจากวัสดุคุณภาพสูงตามมาตรฐาน HHW เยอรมนี

We reserve the right to alter specifications without notice. บริษัทขอสงวนสิทธิ์การเปลี่ยนแปลงรายละเอียดโดยมิต้องแจ้งให้ทราบล่วงหน้า



WOOD
ไม้



วิดีโอ
สาธิตการใช้งาน



Suitable for / เหมาะสำหรับ

Tropical woods such as bangkirai, Hardwoods, Softwoods, Fibreboards, Plastic-coated fibreboards, Laminates.

ไม้เขตร้อน เช่นไม้สัก, ไม้เนื้อแข็ง, ไม้เนื้ออ่อน, ไฟเบอร์บอร์ด, ไฟเบอร์บอร์ดเคลือบพลาสติก, ลามิเนต

Item code รหัสสินค้า	Diameter Ø (ขนาด)	Number of tooth จำนวนฟัน	Thickness (MM) ความหนา	Drill hole (MM) รูเจาะ	Max. rotation speed ความเร็วรอบวงสูงสุด	P.U. จำนวน
10.100966	110mm / 4"	24	1.8	20/16	1,100 rpm	1
10.100967	110mm / 4"	30	1.8	20/16	1,100 rpm	1
10.100968	110mm / 4"	40	1.8	20/16	1,100 rpm	1
10.100869	185mm / 7"	24	2.2	25.4/20	7,200 rpm	1
10.100870	185mm / 7"	30	2.2	25.4/20	7,200 rpm	1
10.100871	185mm / 7"	40	2.2	25.4/20	7,200 rpm	1
10.100872	185mm / 7"	60	2.2	25.4/20	7,200 rpm	1
10.100969	230mm / 9"	24	2.4	25.4/20	6,000 rpm	1
10.100970	230mm / 9"	30	2.4	25.4/20	6,000 rpm	1
10.100971	230mm / 9"	40	2.4	25.4/20	6,000 rpm	1
10.100972	230mm / 9"	60	2.4	25.4/20	6,000 rpm	1



TCT SAW BLADE ALUMINIUM

ใบเลื่อยอลูมิเนียม



ALUMINIUM
อลูมิเนียม



Suitable for / เหมาะสำหรับ

Aluminium / อลูมิเนียม

TCT SAWBLADE FOR HEAVY
DUTY APPLICATIONS WITH
LONG SERVICE LIFE

ใบเลื่อยวงเดือนทั้งสแตน คาร์ไบด์
สำหรับงานหนัก พร้อมอายุการใช้
งานที่ยาวนาน

Technical information:

- Tooth shape: Trapezoid teeth (TCG).
- Machine Bench, trimming, cross-cut and panel circular saws.
- Manufactured from high quality materials with German standards.

ข้อมูลทางเทคนิค:

- รูปร่างฟัน: ฟันสี่เหลี่ยมคางหมู (TCG)
- ใช้สำหรับเครื่องจักรในการตัดงาน
- ผลิตจากวัสดุคุณภาพสูงตามมาตรฐาน HHW เยอรมนี

We reserve the right to alter specifications without notice.
บริษัทขอสงวนสิทธิ์การเปลี่ยนแปลงรายละเอียดโดยมิต้องแจ้งให้ทราบล่วงหน้า V.2023-2

Item code รหัสสินค้า	Diameter Ø (ขนาด)	Number of tooth จำนวนฟัน	Thickness (MM) ความหนา	Drill hole (MM) รูเจาะ	Max. rotation speed ความเร็วรอบวงสูงสุด	P.U. จำนวน
10.101143	255mm / 10"	100	2.8	20/25.4	6,000 rpm	1
10.101144	255mm / 10"	120	2.8	20/25.4	6,000 rpm	1
10.101368	300mm / 12"	120	3.0	20/25.4	5,100 rpm	1
10.101369	355mm / 14"	120	3.2	20/25.4	4,350 rpm	1



WOOD CARVING DISC
ใบเลื่อยฟันโซ่



3 IN 1 TOOL: CUT, CARVE
AND SHAPE.

3 คุณสมบัติในใบเดียว: ตัด,
ตกแต่ง, รูปทรง

Technical information:

- Durable stainless steel disc.
- Flexible to use and easy to operate.
- Use in any direction.
- Extremely safe to use.
- No kick-back effect.
- Double saw teeth.
- Manufactured from high quality materials with German standards.



Suitable for / เหมาะสำหรับ
Hard / softwood

ไม้เนื้อแข็ง / ไม้เนื้ออ่อน

Versatility / ความหลากหลาย

Service life / อายุการใช้งาน

Cutting speed / ความเร็วในการตัด

Cut quality / คุณภาพการตัด

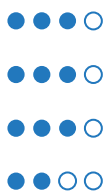

ข้อมูลทางเทคนิค:

- ดิสก์สแตนเลสที่ทนทาน
- มีความยืดหยุ่นสูง ง่ายต่อการใช้งาน
- ใช้ในทิศทางใดก็ได้
- ปลอดภัยอย่างยิ่งต่อการใช้งาน
- ไม่ส่งผลต่อการตัด
- ฟันเลื่อยคู่
- ผลิตจากวัสดุคุณภาพสูงตามมาตรฐาน HHW เยอรมนี

Item code รหัสสินค้า	Diameter Ø (ขนาด)	Drill hole รูเจาะ	Segment thickness ความหนา	No. of segment จำนวนเซกเมนต์	Max. rotation speed ความเร็วรอบวงสูงสุด	P.U. จำนวน
10.101300	Ø100 mm / 4"	16 mm	6 mm	22	13,000 rpm	1

We reserve the right to alter specifications without notice.
บริษัทขอสงวนสิทธิ์การเปลี่ยนแปลงรายละเอียดโดยไม่มีข้อแจ้งให้ทราบล่วงหน้า





**GRASS AND
BRUSH CUTTERS**
ใบมีดตัดหญ้า

GRASS CUTTING BLADE
ใบมีดตัดหญ้า



Suitable for / เหมาะสำหรับ
Grass / หญ้า

BEST VALUE FOR MONEY

คุ้มค่า คุ้มราคา

Technical information:

- High performance cutting blade for brushcutter machines.
- Manufactured from high quality materials with German standards.

ข้อมูลทางเทคนิค:

- ใบมีดประสิทธิภาพสูงสำหรับเครื่องตัดหญ้า
- ผลิตจากวัสดุคุณภาพสูงตามมาตรฐาน HHW เยอรมนี

We reserve the right to alter specifications without notice.
บริษัทขอสงวนสิทธิ์การเปลี่ยนแปลงรายละเอียดโดยมิต้องแจ้งให้ทราบล่วงหน้า V.2023-2

Item code รหัสสินค้า	Diameter Ø (ขนาด)	Number of tooth จำนวนฟัน	Thickness (MM) ความหนา	Drill hole (MM) รูเจาะ	P.U. จำนวน
10.101303	230mm / 9"	60	1.3	25.4	1
10.101304	255mm / 10"	60	1.3	25.4	1
10.101305	255mm / 10"	80	1.3	25.4	1



TCT GRASS CUTTING BLADE
ใบเลื่อยตัดหญ้า



V.2023-2

We reserve the right to alter specifications without notice.
บริษัท ขอสงวนสิทธิ์การเปลี่ยนแปลงรายละเอียดโดยไม่มีข้อแจ้งให้ทราบล่วงหน้า



Suitable for / เหมาะสำหรับ
Grass / หญ้า

TCT TIPPED GRASS CUTTING
BLADE WITH LONG SERVICE
LIFE

ใบมีดตัดหญ้า TCT อายุการใช้
งานยาวนาน

Technical information:

- Tungsten carbide teeth.
- High performance cutting blade for brushcutter machines.
- Manufactured from high quality materials with German standards.

ข้อมูลทางเทคนิค:

- ฟันทังสเทนคาร์ไบด์
- ใบมีดประสิทธิภาพสูงสำหรับเครื่องตัดหญ้า
- ผลิตจากวัสดุคุณภาพสูงตามมาตรฐาน HHW เยอรมนี

Item code รหัสสินค้า	Diameter Ø (ขนาด)	Number of tooth จำนวนฟัน	Thickness (MM) ความหนา	Drill hole (MM) รูเจาะ	P.U. จำนวน
10.101306	230mm / 9"	36	2.0	25.4	1
10.101307	255mm / 10"	40	2.0	25.4	1



NEW / ใหม่

GRASS CUTTING BLADE 2T STRAIGHT

ใบมีดตัดหญ้าทรงมะละกอ



GRASS

หญ้า



Suitable for / เหมาะสำหรับ
Grass / หญ้า

BEST VALUE FOR MONEY

คุ้มค่า คุ้มราคา

Technical information:

- High performance cutting blade for grasscutter machines.
- Manufactured from high quality materials with German standards.

ข้อมูลทางเทคนิค:

- ใบมีดประสิทธิภาพสูงสำหรับเครื่องตัดหญ้า
- ผลิตจากวัสดุคุณภาพสูงตามมาตรฐาน HHW เยอรมนี

We reserve the right to alter specifications without notice.
บริษัท ขอสงวนสิทธิ์ในการเปลี่ยนแปลงรายละเอียดโดยไม่มีข้อแจ้งให้ทราบล่วงหน้า V.2023-2

Item code รหัสสินค้า	Diameter Ø (ขนาด)	Number of tooth จำนวนฟัน	Thickness (MM) ความหนา	Drill hole (MM) รูเจาะ	P.U. จำนวน
10.101358	305mm / 12"	2	2.0	25.4	1
10.101359	355mm / 14"	2	2.0	25.4	1
10.101360	400mm / 16"	2	2.0	25.4	1



BRUSH CUTTING BLADE BENT 2T

ใบมีดตัดหญ้าทรงมะละกอ



BRUSH
พุ่มไม้

Suitable for / เหมาะสำหรับ

Brush / พุ่มไม้



BEST VALUE FOR MONEY

คุ้มค่า คุ้มราคา

Technical information:

- Black burnished surface.
- High performance cutting blade for brushcutter machines.
- Manufactured from high quality materials with German standards.

ข้อมูลทางเทคนิค:

- พื้นผิวขัดเงาสีดำ
- ใบมีดประสิทธิภาพสูงสำหรับเครื่องตัดหญ้า
- ผลิตจากวัสดุคุณภาพสูงตามมาตรฐาน HHW เยอรมนี

Item code รหัสสินค้า	Diameter Ø (ขนาด)	Number of tooth จำนวนฟัน	Thickness (MM) ความหนา	Drill hole (MM) รูเจาะ	P.U. จำนวน
10.101308	255mm / 10"	2	2.0	25.4	1
10.101309	305mm / 12"	2	3.0	25.4	1



BRUSH CUTTING BLADE BENT 3T

ใบมีดตัดหญ้า 3 แฉก



BRUSH
พุ่มไม้



Suitable for / เหมาะสำหรับ

Brush / พุ่มไม้

**NO OXIDATION OF THE
CUTTING BLADE DUE TO
BLACK-OXIDE SURFACE**

ไม่ก่อให้เกิดสนิม เนื่องจากมีการเคลือบพื้นผิวสีดำ

Technical information:

- Black burnished surface.
- High performance cutting blade for brushcutter machines.
- Manufactured from high quality materials with German standards.

ข้อมูลทางเทคนิค:

- พื้นผิวขัดเงาสีดำ
- ใบมีดประสิทธิภาพสูงสำหรับเครื่องตัดหญ้า
- ผลิตจากวัสดุคุณภาพสูงตามมาตรฐาน HHW เยอรมนี

We reserve the right to alter specifications without notice.
บริษัทขอสงวนสิทธิ์การเปลี่ยนแปลงรายละเอียดโดยมิต้องแจ้งให้ทราบล่วงหน้า V.2023-2

Item code รหัสสินค้า	Diameter Ø (ขนาด)	Number of tooth จำนวนฟัน	Thickness (MM) ความหนา	Drill hole (MM) รูเจาะ	P.U. จำนวน
10.101310	255mm / 10"	3	1.6	25.4	1



BRUSH CUTTING BLADE BENT 4T

ใบมีดตัดหญ้า 4 แฉก



**NO OXIDATION OF THE
CUTTING BLADE DUE TO
BLACK-OXIDE SURFACE**

ไม่ก่อให้เกิดสนิม เนื่องจากมีการเคลือบพื้นผิวสีดำ

Technical information:

- Black burnished surface.
- High performance cutting blade for brushcutter machines.
- Manufactured from high quality materials with German standards.

ข้อมูลทางเทคนิค:

- พื้นผิวขัดเงาสีดำ
- ใบมีดประสิทธิภาพสูงสำหรับเครื่องตัดหญ้า
- ผลิตจากวัสดุคุณภาพสูงตามมาตรฐาน HHW เยอรมนี



BRUSH
พุ่มไม้



Suitable for / เหมาะสำหรับ

Brush / พุ่มไม้

We reserve the right to alter specifications without notice.

บริษัทขอสงวนสิทธิ์การเปลี่ยนแปลงรายละเอียดโดยไม่มีข้อแจ้งให้ทราบล่วงหน้า

V.2023-2

Item code รหัสสินค้า	Diameter Ø (ขนาด)	Number of tooth จำนวนฟัน	Thickness (MM) ความหนา	Drill hole (MM) รูเจาะ	P.U. จำนวน
10.101311	255mm / 10"	4	1.6	25.4	1



BRUSH CUTTING BLADE BENT 3T SHARP

ใบมีดตัดหญ้า 3 แฉก คมกริบ



BRUSH
พุ่มไม้



Suitable for / เหมาะสำหรับ

Brush / พุ่มไม้

**VERY SHARP CUTTINGS
BLADES**

ใบมีดตัดหญ้า ทนทาน คมกริบ

Technical information:

- Black burnished surface.
- High performance cutting blade for brushcutter machines.
- Manufactured from high quality materials with German standards.

ข้อมูลทางเทคนิค:

- พื้นผิวขัดเงาสีดำ
- ใบมีดประสิทธิภาพสูงสำหรับเครื่องตัดหญ้า
- ผลิตจากวัสดุคุณภาพสูงตามมาตรฐาน HHW เยอรมนี

We reserve the right to alter specifications without notice.
บริษัทขอสงวนสิทธิ์การเปลี่ยนแปลงรายละเอียดโดยไม่มีแจ้งให้ทราบล่วงหน้า V.2023-2

Item code รหัสสินค้า	Diameter Ø (ขนาด)	Number of tooth จำนวนฟัน	Thickness (MM) ความหนา	Drill hole (MM) รูเจาะ	P.U. จำนวน
10.101312	305mm / 12"	4	3.0	25.4	1





**BITS &
SOCKET WRENCHES**
ดอกไขควง & ลูกบ็อกซ์

PH2 MAGNETIC IMPACT BIT
ดอกไขควงแฉก พร้อมแม่เหล็ก



วิดีโอ
สาธิตการใช้งาน



**MAGNETIC IMPACT BIT S2
QUALITY**

ดอกไขควงแฉก พร้อมแม่เหล็ก
S2 คุณภาพ

Technical information:

- Compact, powerful and easy to use.
- High magnetism.
- Chrome-plated surface.
- Highly durable Long service life.
- Manufactured from high quality materials with German standards.

ข้อมูลทางเทคนิค:

- ขนาดกะทัดรัดทรงพลังและใช้งานง่าย
- มีแม่เหล็ก
- พื้นผิวชุบโครเมียม
- มีอายุการใช้งานยาวนานทนทานสูง
- ผลิตจากวัสดุคุณภาพสูงตามมาตรฐาน HHW เยอรมนี

We reserve the right to alter specifications without notice.
บริษัทขอสงวนสิทธิ์การเปลี่ยนแปลงรายละเอียดโดยไม่มีต้องแจ้งให้ทราบล่วงหน้า

Item code รหัสสินค้า	Diameter Ø (ขนาด)	Length (MM) ความยาว	Number of pieces in set จำนวนชิ้นในชุด	P.U. จำนวน
10.101302	PH2	65 mm	2 PCS	1
10.101301	PH2	65 mm	10 PCS	1



PH2 DOUBLE ENDED BIT SET

ชุดดอกไขควงลมแบบแพค



**MAGNETIC BITS FOR
HEAVY DUTY APPLICATIONS**

ชุดดอกไขควง PH2 ราคาที่คุ้มค่า
คุณภาพสมราคา สำหรับงานหนัก

Technical information:

- Compact, powerful and easy to use.
- High magnetism.
- Convenient bit holder for easy storage.
- Highly durable Long service life.
- Manufactured from high quality materials with German standards.

ข้อมูลทางเทคนิค:

- ขนาดกะทัดรัดทรงพลังและใช้งานง่าย
- มีแม่เหล็ก
- ง่ายต่อการจัดเก็บ
- มีอายุการใช้งานยาวนานทนทานสูง
- ผลิตจากวัสดุคุณภาพสูงตามมาตรฐาน HHW เยอรมนี

We reserve the right to alter specifications without notice.
บริษัทขอสงวนสิทธิ์การเปลี่ยนแปลงรายละเอียดโดยมิต้องแจ้งให้ทราบล่วงหน้า

Item code รหัสสินค้า	Diameter Ø (ขนาด)	Length (MM) ความยาว	Number of pieces in set จำนวนชิ้นในชุด	P.U. จำนวน
10.100750	PH2	65 mm	10 PCS	1
10.101357	PH2	110 mm	10 PCS	1



PH2 DOUBLE ENDED BIT
ดอกไขควงลม



BEST VALUE FOR MONEY

ดอกไขควง PH2 ราคาที่คุ้มค่า
คุณภาพสมราคา

Technical information:

- Compact, powerful and easy to use.
- High magnetism.
- Manufactured from high quality materials with German standards.

ข้อมูลทางเทคนิค:

- ขนาดกะทัดรัดทรงพลังและใช้งานง่าย
- มีแม่เหล็ก
- ผลิตจากวัสดุคุณภาพสูงตามมาตรฐาน HHW เยอรมนี



We reserve the right to alter specifications without notice.
บริษัทฯ ขอสงวนสิทธิ์การเปลี่ยนแปลงรายละเอียดโดยมิต้องแจ้งให้ทราบล่วงหน้า
V.2023-2

Item code รหัสสินค้า	Diameter Ø (ขนาด)	Length (MM) ความยาว	P.U. จำนวน
10.100978	PH2	65 mm	1



BIT SET WITH BIT HOLDER

ชุดดอกไขควง พร้อมด้ามหัวเปลี่ยน



**PRACTICAL BIT SET WITH
ALL COMMON SIZES**

ชุดดอกไขควงไซส์มาตรฐาน

Technical information:

- Bit set with 15 pieces.
- The set includes:
 - 1 x Bit holder magnetic L = 25 mm.
 - 1 x PH 1 / 2 / 3
 - 1 x PZ 1 / 2 / 3
 - 1 x SL 4.5 / 5.5
 - 1 x T 15 / 20 / 25
- Manufactured from high quality materials with German standards.

ข้อมูลทางเทคนิค:

- ชุดดอกไขควง 15 ชิ้น
- ขนาดมีดังนี้
 - 1 x ด้ามจับแม่เหล็ก ยาว = 25 มม.
 - 1 x PH 1 / 2 / 3
 - 1 x PZ 1 / 2 / 3
 - 1 x SL 4.5 / 5.5
 - 1 x T 15 / 20 / 25 / 30
- ผลิตจากวัสดุคุณภาพสูงตามมาตรฐาน HHW เยอรมนี

We reserve the right to alter specifications without notice.
 บริษัทขอสงวนสิทธิ์ในการเปลี่ยนแปลงรายละเอียดโดยไม่มีข้อแจ้งให้ทราบล่วงหน้า

Item code รหัสสินค้า	Number of pieces in set จำนวนชิ้นในชุด	P.U. จำนวน
10.100749	15 PCS	1



SOCKET WRENCH INSERT

ลูกบ็อกซ์ แม่เหล็ก



**HIGH PERFORMANCE
WRENCH FOR HEAVY DUTY
APPLICATIONS**

ลูกบ็อกซ์คุณภาพสูง
เหมาะสำหรับงานหนัก

Technical information:

- Magnetic.
- High-hardness chrome vanadium steel.
- Corrosion-resistant sandblasting surface.
- 1/4" hex shank for a variety of quick-change chucks and screwdrivers.
- Very suitable for cordless drills and drilling machines.
- Manufactured from high quality materials with German standards.

ข้อมูลทางเทคนิค:

- มีแม่เหล็ก
- เหล็กวานาเดียมโครเมียมความแข็งแรงสูง
- ลินค้าทนต่อการกัดกร่อนเนื่องจากผิวสัมผัสมีการพ่นทราย
- ด้ามจับขนาด 1/4" ซึ่งมีความหลากหลายสามารถเปลี่ยนหัวจับเปลี่ยนได้อย่างรวดเร็ว
- เหมาะสำหรับเครื่องเจาะแบบมีสายและไร้สาย
- ผลิตจากวัสดุคุณภาพสูงตามมาตรฐาน HHW เยอรมนี

We reserve the right to alter specifications without notice.
บริษัทขอสงวนสิทธิ์การเปลี่ยนแปลงรายละเอียดโดยไม่มีต้องแจ้งให้ทราบล่วงหน้า V.2023-2

Item code รหัสสินค้า	Wrench size ขนาดประแจ	Complete length ความยาว	Shank ก้าน	P.U. จำนวน
10.100905	8 mm	49 mm	1/4"	1
10.100906	10 mm	49 mm	1/4"	1



SOCKET WRENCH INSERT
ลูกบ็อกซ์ แม่เหล็ก



วิดีโอ
สาธิตการใช้งาน



BEST VALUE FOR MONEY

ดอกไขควงหัวบ็อกซ์ กักราคา
ที่คุ้มค่า คุณภาพที่สมราคา

Technical information:

- Magnetic.
- 1/4" hex shank for a variety of quick-change chucks and screwdrivers.
- Very suitable for cordless drills and drilling machines.
- Manufactured from high quality materials with German standards.

ข้อมูลทางเทคนิค:

- มีแม่เหล็ก
- ขนาดด้ามเปลี่ยน 1/4" ซึ่งมีความหลากหลาย สามารถเปลี่ยนหัวจับเปลี่ยนได้อย่างรวดเร็ว
- เหมาะสำหรับเครื่องเจาะแบบมีสายและไร้สาย
- ผลิตจากวัสดุคุณภาพสูงตามมาตรฐาน HHW เยอรมนี

We reserve the right to alter specifications without notice.

บริษัท ขอสงวนสิทธิ์ในการเปลี่ยนแปลงรายละเอียดโดยไม่มีข้อแจ้งให้ทราบล่วงหน้า

V.2023-2

Item code รหัสสินค้า	Wrench size ขนาดประแจ	Complete length ความยาว	Shank ก้าน	P.U. จำนวน
10.100977	8 mm	49 mm	1/4"	1





77®
WELKZEUG

ELECTRIC TOOLS
เครื่องมือไฟฟ้า

HAMMER DRILL HD800-26

สว่านโรตารี 3 ระบบ แบบเปลี่ยนหัวได้



3-jaw interchangeable chuck complimentary
/ หัวจับดอกสว่านถอดเปลี่ยนได้ 3 ขา

Rated voltage / แรงดันไฟฟ้า	220-240 V
Rated frequency / ความถี่ที่ได้	50/60 Hz
Protection class / ระดับการป้องกัน	II □
Rated input power / กำลังไฟฟ้า	800 W
No-load speed / ความเร็วสูงสุด	0-900 rpm
Min./max. impact rate	0-4000 rpm
Weight of machine / น้ำหนักของเครื่อง	2.9 kg
Cylinder Size / ขนาดกระบอกกลม	26 mm
Joule / จูลส์	3J

Hammer drill machine with tool box including
1 replacement set of carbon brush.
สว่านโรตารีพร้อมกล่องพลาสติก รวมชุดเปลี่ยนคาร์บอนบริช 1 ชุด

Manufactured from high quality materials with
German standards.

ผลิตจากวัตถุดิบมีคุณภาพสูงได้มาตรฐานประเทศเยอรมนี

Item code รหัสสินค้า	Description คำอธิบาย	P.U. จำนวน
10.200301	Hammer Drill HD800-26	1
10.200303	Carbon Brush / แปรงถ่าน (2ชิ้น)	1

**ERGONOMIC HAMMER DRILL
WITH OUTSTANDING IMPACT
ENERGY FOR DRILLING,
HAMMERING AND CHISEL-
LING IN CONSTRUCTION.**

สว่านไฟฟ้าที่มาพร้อมการ
ออกแบบตามหลักสรีรศาสตร์ และ
โหมดการทำงานที่หลากหลาย
เหมาะสำหรับงานหนัก

Technical information:

- Ergonomic shape and low weight for sustained working without fatiguing quickly.
- Multi-purpose - 3 function in 1 machine: hammer drill, chisel and drilling function.
- Forward/reverse rotation For dislodging jammed drill bits.
- Tool-free bit changes with automatic bit locking due to SDS-PLUS bit system.
- The 360° auxiliary handle provides a wide range of movement along with high operator comfort.
- High working flexibility due to 4 m cable length (standard 1.8 m).
- 3-jaw interchangeable chuck complimentary.

ข้อมูลทางเทคนิค:

- ออกแบบรูปร่างตามหลักสรีรศาสตร์ น้ำหนักเบา ช่วยให้ทำงานได้อย่างต่อเนื่อง โดยไม่รู้สึกเมื่อยล้า
- การใช้งานที่อเนกประสงค์ 3 ระบบในเครื่องเดียว: สว่านกระแทก, สกัดและการเจาะ
- เปลี่ยนดอกสว่านโดยไม่ต้องใช้อุปกรณ์เสริมอื่น ด้วยระบบเปลี่ยนหัวอัตโนมัติ SDS-PLUS
- ที่จับเสริม 360° ให้การเคลื่อนไหวที่หลากหลายเพื่อความสะดวกสบายแก่ผู้ใช้งาน
- เพิ่มความสะดวกและยืดหยุ่นในการทำงานด้วยสายไฟที่ยาวมากถึง 4 เมตร (สายไฟมาตรฐานทั่วไป 1.8 เมตร)
- หัวจับดอกสว่านถอดเปลี่ยนได้ 3 ขา

We reserve the right to alter specifications without notice.
บริษัทขอสงวนสิทธิ์การเปลี่ยนแปลงรายละเอียดโดยมิต้องแจ้งให้ทราบล่วงหน้า



ANGLE GRINDER AG850-100

เครื่องเจียร



Backside switch / สวิตช์ด้านหลัง



**THE HIGH PERFORMER FOR
SKILLED CRAFTS MEN**

เครื่องเจียรไฟฟ้า ประสิทธิภาพ
สูง เหมาะที่สุดสำหรับนายช่างมือ
อาชีพ

Technical information:

- Powerful and handy 850 W angle grinder. Ideal for heavy duty grinding and cutting work.
- The compact angle grinder offers an outstanding weight-performance ratio, ensuring low-fatigue work.
- Large spindle lock-up push button for an easier change of cutting and grinding wheels.
- Two-position side handle that allows greater control and utility.
- High working flexibility due to 2.8 m cable length (standard 1.8 m).

ข้อมูลทางเทคนิค:

- เครื่องเจียร 4" ไฟฟ้า 850W ที่ทรงพลังและสะดวก เหมาะอย่างยิ่งสำหรับงานเจียรและงานตัดขนาดเล็ก
- ขนาดกะทัดรัด น้ำหนักเบาไม่ก่อให้เกิดความเมื่อยล้า ระหว่างการทำงาน อีกทั้งยังทำงานได้อย่างมีประสิทธิภาพ
- ปุ่มกดล็อกแกนหมุนขนาดใหญ่ทำให้เปลี่ยนใบตัดและใบเจียรได้โดยง่าย
- มีที่จับด้านข้างสองตำแหน่งช่วยให้ง่ายต่อการควบคุมและใช้งาน
- เพิ่มความสะดวกและความยืดหยุ่นในการทำงาน ด้วยสายไฟที่ยาวมากถึง 2.8 เมตร (สายไฟมาตรฐานทั่วไป 1.8 เมตร)

Disc thickness / ความหนาแผ่นตัด	6 mm for grinding disc 3 mm for cutting disc
Rated voltage / แรงดันไฟฟ้า	220-240 V
Rated frequency / ความถี่ที่ได้	50/60 Hz
Protection class / ระดับการป้องกัน	II □
Rated input power / กำลังไฟฟ้า	850 W
Rated speed / ความเร็วสูงสุด	11000 rpm
Max. cutting disc diameter / ขนาดสูงสุดของใบตัด	100 mm
Spindle-thread diameter / เส้นผ่าศูนย์กลางเกลียวแกน	M10
Weight of machine / น้ำหนักของเครื่อง	1.9 kg
Cable length / ความยาวสายไฟ	2.8 m

Including 1 replacement set of carbon brush in angle grinder box.

รวมชุดเปลี่ยนคาร์บอนบริช 1 ชุดในกล่อง

Manufactured from high quality materials with German standards.

ผลิตจากวัสดุคุณภาพสูงได้มาตรฐานประเทศเยอรมนี

Item code รหัสสินค้า	Description คำอธิบาย	P.U. จำนวน
10.200201	Angle Grinder AG850-100	1
10.200203	Carbon Brush / แปรงถ่าน (2ชิ้น)	1
10.200107	Flange up / หน้าแปลนส่วนบน	1
10.200108	Flange down / หน้าแปลนส่วนล่าง	1

We reserve the right to alter specifications without notice.
บริษัทขอสงวนสิทธิ์การเปลี่ยนแปลงรายละเอียดโดยมิต้องแจ้งให้ทราบล่วงหน้า

V.2023-2



NEW / ใหม่ IMPACT DRILL ID1020-13
สว่านกระแทกไฟฟ้า



Rated voltage / แรงดันไฟฟ้า	220-240 V
Rated frequency / ความถี่ที่ได้	50/60 Hz
Rated input power / กำลังไฟฟ้า	1020 W
No-load speed / ความเร็วสูงสุด	0-3200 rpm
Weight of machine / น้ำหนักของเครื่อง	2.6 kg
Cylinder Size / ขนาดกระบอกกลม	13 mm
Cable length / ความยาวสายไฟ	3 m

Including 1 replacement set of carbon brush in impact drill carton box.

รวมชุดเปลี่ยนคาร์บอนบรัช 1 ชุดในกล่อง

Manufactured from high quality materials with German standards.

ผลิตจากวัสดุคุณภาพสูงได้มาตรฐานประเทศเยอรมนี

Item code รหัสสินค้า	Description คำอธิบาย	P.U. จำนวน
10.200401	Impact Drill ID1020-13	1
10.200403	Carbon Brush / แปร่งถ่าน (2ชิ้น)	1

UNIVERSAL 1020 WATT
13MM HAMMER DRILL WITH
FAST DRILLING PROGRESS
AND LONG SERVICE LIFE.

สว่านไฟฟ้า 1020 วัตต์ 13 มม.
เจาะได้รวดเร็ว พร้อมอายุการใช้
งานยาวนานกว่า

Technical information:

- Powerful and handy 1020 W impact drill with ergonomic handle and simple switching from normal to impact mode.
- Sturdy 13mm metal keyed drill chuck with long service life.
- Dual-mode selector converts operation from rotation-only to impact drilling.
- Variable speed trigger control allows the device to be matched to any application.
- Forward and reverse operation.
- High working flexibility due to 3 m cable length (standard 1.8 m).

ข้อมูลทางเทคนิค:

- สว่านกระแทก 1020 วัตต์ ที่ทรงพลังและพกพาสะดวกด้วยที่จับตามหลักสรีรศาสตร์และเรียบง่าย สามารถเปลี่ยนจากโหมดปกติเป็นโหมดกระแทก
- หัวจับดอกสว่านโลหะขนาด 13 มม. อายุการใช้งานยาวนาน
- ตัวเลือกการทำงาน 2 โหมด สว่านไฟฟ้าและโหมดกระแทก
- ปุ่มควบคุมความเร็วช่วยประยุกต์การทำงานได้หลากหลายมากขึ้น
- มีโหมดการทำงานหมุนสลั
- เพิ่มความสะดวกและความยืดหยุ่นในการทำงาน ด้วยสายไฟที่ยาวมากถึง 3 เมตร (สายไฟมาตรฐานทั่วไป 1.8 เมตร)

We reserve the right to alter specifications without notice.
บริษัทขอสงวนสิทธิ์การเปลี่ยนแปลงรายละเอียดโดยไม่มีแจ้งให้ทราบล่วงหน้า V.2023-2



NEW / ใหม่

ELECTRICAL DRILL ED550-10
สว่านไฟฟ้า



Rated voltage / แรงดันไฟฟ้า	220-240 V
Rated frequency / ความถี่ที่ได้	50/60 Hz
Protection class / ระดับการป้องกัน	II □
Rated input power / กำลังไฟฟ้า	550 W
No-load speed / ความเร็วสูงสุด	0-3200 rpm
Weight of machine / น้ำหนักของเครื่อง	1.8 kg
Cylinder Size / ขนาดกระบอกกลม	10 mm
Cable length / ความยาวสายไฟ	1.8 m

Including 1 replacement set of carbon brush in impact drill carton box.

รวมชุดเปลี่ยนคาร์บอนบรัช 1 ชุดในกล่อง

Manufactured from high quality materials with German standards.

ผลิตจากวัสดุคุณภาพสูงได้มาตรฐานประเทศเยอรมนี

Item code รหัสสินค้า	Description คำอธิบาย	P.U. จำนวน
10.200901	Electrical Drill ED550-10	1
10.200903	Carbon Brush / แปรงถ่าน (2ชิ้น)	1

BEST VALUE FOR MONEY

คุ้มค่าที่สุด สมราคา

Technical information:

- Powerful and handy 550 W electric drilling machine with ergonomic handle.
- Sturdy 10mm metal keyed drill chuck with long service life.
- Variable speed trigger control allows the device to be matched to any application.
- Forward and reverse operation.

ข้อมูลทางเทคนิค:

- พลังไฟฟ้า 550 วัตต์ที่ทรงพลังและสะดวก เครื่องเจาะพร้อมที่จับตามหลักสรีรศาสตร์
- หัวจับสว่านขนาด 10 มม. แข็งแรงทนทาน มีอายุการใช้งานยาวนาน
- ปุ่มควบคุมความเร็ว ทำให้ใช้งานได้ง่ายยิ่งขึ้น
- มีโหมดการทำงานหมุนกลับ

We reserve the right to alter specifications without notice.
บริษัทขอสงวนสิทธิ์การเปลี่ยนแปลงรายละเอียดโดยไม่มีข้อแจ้งให้ทราบล่วงหน้า



NEW / ใหม่

CORDLESS SCREWDRIVER CD3.7

ไขควงไร้สาย



THE CORDLESS SCREW-DRIVER CAN BE SWITCHED INTO 2-POSITION HANDLE.

ไขควงไร้สายปรับเปลี่ยนการจับได้ 2 รูปแบบ

Battery capacity / ความจุแบตเตอรี่	1500 mAh
Battery / แบตเตอรี่	3.7 V
Charging time / ระยะเวลาชาร์จ	2-3 Hrs
Max. torque / แรงบิดสูงสุด	3.0 N.m.
No-load speed / ความเร็วสูงสุด	250 rpm
Weight of machine / น้ำหนักของเครื่อง	0.6 kg
Vibration / การสั่น	0.48 m/s ²
Uncertainty / ความคลาดเคลื่อน	1.5 m/s ²
Noise pressure / ความดันเสียง	61 dB
Noise power / จัปสัญญาณรบกวน	2 dB

Including 1 bit set in cordless screwdriver tool box.
รวมชุดดอกสว่าน 1 ชุดในกล่องเครื่องมือ

Manufactured from high quality materials with German standards.
ผลิตจากวัสดุคุณภาพสูงได้มาตรฐานประเทศเยอรมนี

Technical information:

- Economic and handy 3.7 Volt cordless screwdriver with ergonomic handle.
- Sturdy 1/4" hex metal chuck with easy handling.
- Easy and quick charging by USB cable.
- Forward and reverse operation.
- LED lamp at the front of the drill for perfect visibility.
- Bit set with 10 pieces.
- The set includes:
 - 1 x Bit holder magnetic L = 60 mm.
 - 1 x PH 0 / 1 / 2
 - 1 x PZ 1 / 2
 - 1 x T 15 / 20
 - 1 x SL 5
 - 1 x H 4 / 1/4

ข้อมูลทางเทคนิค:

- ไขควงไร้สาย 3.7 โวลต์ พร้อมที่จับตามหลักสรีรศาสตร์ช่วยประหยัดเวลาและสะดวกในการทำงาน
- แข็งแรงและใช้งานง่ายยิ่งขึ้น ด้วยหัวจับโลหะหกเหลี่ยมขนาด 1/4"
- ชาร์จง่ายและรวดเร็วผ่านสาย USB
- มีโหมดการทำงานหมุนกลับ
- หลอดไฟ LED ที่ด้านหน้าของไขควงเพื่อการมองเห็นที่สมบูรณ์แบบ
- ชุดดอกไขควง 10 ชิ้น
- ขนาดมีดังนี้
 - 1 x ด้ามจับแม่เหล็ก ยาว = 60 มม.
 - 1 x PH 0 / 1 / 2
 - 1 x PZ 1 / 2
 - 1 x T 15 / 20
 - 1 x SL 5
 - 1 x H 4 / 1/4

Item code รหัสสินค้า	Description คำอธิบาย	P.U. จำนวน
10.200501	Cordless Screwdriver CD3.7	1

We reserve the right to alter specifications without notice.
บริษัทขอสงวนสิทธิ์การเปลี่ยนแปลงรายละเอียดโดยไม่มีข้อแจ้งให้ทราบล่วงหน้า V.2023-2



NEW / ใหม่

PORTABLE BLOWER PB600

เครื่องเป่าลมไฟฟ้า



Rated voltage / แรงดันไฟฟ้า	220-240 V
Rated frequency / ความถี่ที่ได้	50/60 Hz
Rated input power / กำลังไฟฟ้า	600 W
No-load speed / ความเร็วสูงสุด	100-13000 rpm
Weight of machine / น้ำหนักของเครื่อง	1.4 kg
Blowing speed / อัตราการเป่าลม	2.3 m ³ /min
Cable length / ความยาวสายไฟ	3 m

Including 1 replacement set of carbon brush in portable blower carton box.

รวมชุดเปลี่ยนคาร์บอนบรัช 1 ชุดในกล่อง

Manufactured from high quality materials with German standards.

ผลิตจากวัสดุคุณภาพสูงได้มาตรฐานประเทศเยอรมนี

Item code รหัสสินค้า	Description คำอธิบาย	P.U. จำนวน
10.200601	Portable Blower PB600	1
10.200603	Carbon Brush / แปรงถ่าน (2ชิ้น)	1
10.200604	Dust Bag / ถุงเก็บฝุ่น	1

**PORTABLE BLOWER WITH
BLOW AND VACUUM
FUNCTION.**

เครื่องเป่าลมแบบพกพาพร้อม
ฟังก์ชันเป่าลมและดูดฝุ่น

Technical information:

- Powerful and handy 600 W portable blower with ergonomic handle and simple switching from blowing to vacuuming.
- Robust and functional design with long service life.
- Variable speed trigger control allows the device to be matched to any application.
- High working flexibility due to 3 m cable length (standard 1.8 m).

ข้อมูลทางเทคนิค:

- พกพาสะดวก กำลังไฟ 600 วัตต์ เครื่องเป่าลมพร้อมที่จับตามหลักสรีรศาสตร์และเปลี่ยนจากการเป่าเป็นดูดฝุ่นได้
- การออกแบบที่แข็งแกร่งและอายุการใช้งานยาวนาน
- ปุ่มควบคุมความเร็วช่วยประยุกต์การทำงานได้หลากหลายมากขึ้น
- เพิ่มความสะดวกและความยืดหยุ่นในการทำงาน ด้วยสายไฟที่ยาวมากถึง 3 เมตร (สายไฟมาตรฐานทั่วไป 1.8 เมตร)

We reserve the right to alter specifications without notice.

บริษัท ขอสงวนสิทธิ์การเปลี่ยนแปลงรายละเอียดโดยไม่มีข้อแจ้งให้ทราบล่วงหน้า

V.2023-2



NEW / ใหม่

CIRCULAR SAW CS1380-185

เลื่อยวงเดือน



Rated voltage / แรงดันไฟฟ้า	220-240 V
Rated frequency / ความถี่ที่ได้	50/60 Hz
Protection class / ระดับการป้องกัน	II □
Rated input power / กำลังไฟฟ้า	1380 W
No-load speed / ความเร็วสูงสุด	5300 rpm
Weight of machine / น้ำหนักของเครื่อง	4.5 kg
Blade size / ขนาดแผ่นตัด	7" / 185 mm

Including 1 replacement set of carbon brush in circular saw carton box.

รวมชุดเปลี่ยนคาร์บอนบรัช 1 ชุดในกล่อง

Manufactured from high quality materials with German standards.

ผลิตจากวัสดุคุณภาพสูงได้มาตรฐานประเทศเยอรมนี

ROBUST AND POWERFUL
1380 W CIRCULAR SAW
WITH LONG SERVICE LIFE

เลื่อยวงเดือน 1380 วัตต์
แข็งแรงและทรงพลังพร้อมอายุ
การใช้งานยาวนาน

Technical information:

- Powerful and handy 1380 W hand-held circular saw with immersion function for universal use.
- Min./max. miter angle 0-45 degree.
- Max. cutting depth at 90° = 110 mm.
- Max. cutting depth at 45° = 70 mm.
- High working flexibility due to 3 m cable length (standard 1.8 m).

ข้อมูลทางเทคนิค:

- ทรงพลังและจับสะดวก 1380 W เลื่อยวงเดือน พร้อมฟังก์ชันสำหรับการใช้งานสากล
- ต่ำสุด/สูงสุด มุมองศา 0-45 องศา
- สูงสุด ระยะตัดลึกที่ 90° = 110 มม.
- สูงสุด ระยะตัดลึกที่ 45° = 70 มม.
- เพิ่มความสะดวกและความยืดหยุ่นในการทำงาน ด้วยสายไฟที่ยาวมากถึง 3 เมตร (สายไฟมาตรฐานทั่วไป 1.8 เมตร)

We reserve the right to alter specifications without notice.
บริษัทขอสงวนสิทธิ์การเปลี่ยนแปลงรายละเอียดโดยไม่มีข้อแจ้งให้ทราบล่วงหน้า V.2023-2

Item code รหัสสินค้า	Description คำอธิบาย	P.U. จำนวน
10.200701	Circular Saw CS1380-185	1
10.200703	Carbon Brush / แปรงถ่าน (2ชิ้น)	1



NEW / ใหม่

**CUT-OFF MACHINE 14 INCH
COM2000-355**
เครื่องตัดไฟเบอร์ 14 นิ้ว



Rated voltage / แรงดันไฟฟ้า	220-240 V
Rated frequency / ความถี่ที่ได้	50/60 Hz
Rated input power / กำลังไฟฟ้า	2000 W
No-load speed / ความเร็วสูงสุด	3700 rpm
Weight of machine / น้ำหนักของเครื่อง	13 kg
Blade size / ขนาดแผ่นตัด	14" / 355 mm
Cable length / ความยาวสายไฟ	3 m

Including 1 replacement set of carbon brush in cut-off machine carton box.

รวมชุดเปลี่ยนคาร์บอนบรัช 1 ชุดในกล่อง

Manufactured from high quality materials with German standards.

ผลิตจากวัสดุคุณภาพสูงได้มาตรฐานประเทศเยอรมนี

BEST VALUE FOR MONEY.

คุ้มค่า คุ้มราคา

Technical information:

- Powerful and handy 2000 W chop saw for cutting all kind of metal materials.
- High safety:
Safety switch prevents machine to start unintentionally.
Safety disc cover protects the users from being injured.
- Adjustable cutting angle for bevel cuts ranging from 0°-45°.
- Easy transportation due to carrying handle and built in hold-down stop chain.
- High working flexibility due to 3 m cable length (standard 1.8 m).

ข้อมูลทางเทคนิค:

- เครื่องตัดไฟเบอร์ขนาด 2000 วัตต์ที่ทรงพลังและพกพาสะดวกสำหรับตัดวัสดุโลหะทุกชนิด
- ความปลอดภัยสูง:
สวิตช์นิรภัยป้องกันไม่ให้เครื่องเริ่มทำงานโดยไม่ได้ตั้งใจ
ฝาครอบดิสก์นิรภัยช่วยปกป้องผู้ใช้จากได้รับบาดเจ็บ
- ตัดเอียงได้ตั้งแต่ 0°-45°
- เคลื่อนย้ายง่าย
- เพิ่มความสะดวกและความยืดหยุ่นในการทำงาน ด้วยสายไฟที่ยาวมากถึง 3 เมตร (สายไฟมาตรฐานทั่วไป 1.8 เมตร)

We reserve the right to alter specifications without notice.
บริษัทขอสงวนสิทธิ์การเปลี่ยนแปลงรายละเอียดโดยมิต้องแจ้งให้ทราบล่วงหน้า

Item code รหัสสินค้า	Description คำอธิบาย	P.U. จำนวน
10.200801	Cut off Machine COM2000-355	1
10.200803	Carbon Brush / แปรงถ่าน (2ชิ้น)	1





**TECHNICAL
CHEMICALS**
เคมีภัณฑ์

ACRYLIC SEALANT

อะคริลิกซีลแลนท์



Suitable for / เหมาะสำหรับ

For indoor sealing and connection joints with low compression and expansion stresses, e.g. for sealing cracks in masonry, plaster or concrete.

สำหรับการปิดผนึกและรอยต่อในอาคารที่มีแรงอัดและความเค้นต่อการขยายตัวต่ำ สำหรับปิดรอยร้าวในปูนฉาบปูนหรือคอนกรีต

FLEXIBLE ACRYLIC WALL PUTTY FOR LARGE CRACK

อะคริลิกซีลแลนท์สำหรับซ่อมแซมรอยแตกร้าว

Technical information:

- Excellent adhesion of paints onto the sealant easy to be coat over.
- Suitable for joints and indoors applications with less stretching.
- Silicone free.
- Resistant to ageing, weathering and UV.
- Manufactured from high quality materials with German standards.

ข้อมูลทางเทคนิค:

- สีสามารถยึดเกาะกับยาแนวได้เป็นอย่างดี
- เหมาะสำหรับงานยาแนวภายใน
- ปราศจากซิลิโคน
- ทนต่อการเสื่อมสภาพอากาศและแสงแดด
- ผลิตจากวัสดุคุณภาพสูงตามมาตรฐาน HHW เยอรมนี

Property / คุณสมบัติ	Value / ค่า
Appearance / ลักษณะ	White / ขาว
Consistency / ความไม่เปลี่ยนแปลง	No sagging / ไม่ย้อยตัว
Density / ความหนาแน่น	1.66 ± 0.05 g/cm ³ / 1.66 กรัมต่อตารางเซนติเมตร
Solid content / ของแข็งที่ไม่ระเหย	80 ± 2% / 80%
Skin forming time / ระยะเวลาแห้งที่ผิว	3-15 min / 3-15 นาที
Application temperature / อุณหภูมิการใช้งาน	5-40 °C / 5-40 องศาเซลเซียส

Item code รหัสสินค้า	Net Content ปริมาตรสุทธิ	Container บรรจุภัณฑ์	color สี	P.U. จำนวน
10.300002	300 ml.	Cartridge / หลอด	White / ขาว	12

Spare part / ชิ้นส่วนสำรอง:



Item Code 10.390001

We reserve the right to alter specifications without notice. บริษัทของสงวนสิทธิ์การเปลี่ยนแปลงรายละเอียดโดยไม่มีแจ้งให้ทราบล่วงหน้า V.2023-2



ACETATE SILICONE SEALANT

ซิลิโคนซิลแลนท์



V.2023-2

We reserve the right to alter specifications without notice.

บริษัทขอสงวนสิทธิ์ในการเปลี่ยนแปลงรายละเอียดโดยไม่มีต้องแจ้งให้ทราบล่วงหน้า

Suitable for / เหมาะสำหรับ

Sealing glass, glazed ceramics, porcelains vitreous enamels and some non-porous substrates. Traditional glazing application for example. Glass sealing and aquariums.

ซิลิโคนแก้ว, เซรามิกเคลือบ, เคลือบแก้วพอร์ซเลนและพื้นผิวที่ไม่มีรูพรุนบางส่วน การเคลือบกระจกแบบดั้งเดิม เช่น ซิลิโคนแก้วและตู้ปลาหรือคอนกรีต

Test Parameter As Supplied Tested at 25°C and 50% RH / การทดสอบที่อุณหภูมิ 25 องศาและ 50% RH	Unit / หน่วย	Result / ผลลัพธ์
Specific Gravity / แรงดึงดูดเฉพาะ	Kg/L	0.98±0.02
Flow (sag or slump) / การไหล	mm	0
Extrusion Rate / อัตราการอัดรีด	ml/minute	130
Skin Time / ระยะเวลาการแห้ง	minute	8
Tack-free Time / ระยะเวลาแห้งแต่ไม่ติด	hour	≤1.0
Curing time (5mm) / เวลาที่ใช้ในการคงรูป	hour	≤18
As Cured-after 21 days at 25 °C and 50% RH / หลังจาก 21 วันที่อุณหภูมิ 25 องศาและ 50% RH		
Durometer Hardness, Shore A / การทดสอบความแข็ง	Points	22
Movement Capability / ความยืดหยุ่น	%	±20
Tensile/Modulus at 50% Elongation / การทดสอบการดึง 50% ในการยืด	Mpa	0.32
Tensile/Modulus at 100% Elongation / การทดสอบการดึง 100% ในการยืด	Mpa	0.38
Ultimate Tensile Strength / ความต้านทานแรงดึงสูงสุด	Mpa	0.45
Ultimate Elongation at Break / ระยะยืดที่จุดขาด	%	300

Item code รหัสสินค้า	Net Content ปริมาตรสุทธิ	Container บรรจุภัณฑ์	color สี	P.U. จำนวน
10.300004	280 ml	Cartridge / หลอด	Clear /ใส	12
10.300006	280 ml	Cartridge / หลอด	White / ขาว	12

HIGH PERFORMANCE ACETATE SILICONE SEALANT

ซิลิโคน อะซิเตท ประสิทธิภาพสูง

Technical information:

- One-part, acetoxy cure, high quality, versatile silicone sealant.
- Outstanding bonding properties.
- Outstanding weatherproofing ability, resisting to ultraviolet ray, ozone, snow, or temperature extremes.
- Cures to a strong, flexible seal capable of withstanding movement in and around the joint.
- Non-slumping; can be used in vertical and overhead joints.
- Long durability outstanding sealing and adhesive properties.
- Manufactured from high quality materials with German standards.

ข้อมูลทางเทคนิค:

- กาวซิลิโคนอเนกประสงค์ คุณภาพสูง
- คุณสมบัติยึดเกาะที่โดดเด่น
- ทนต่อแดดและฝน, รังสีอัลตราไวโอเล็ต, โอโซน, หิมะ และอุณหภูมิที่ร้อน
- ทนต่อการยืดหยุ่นและแรงสะเทือนรอบๆ รอยต่อ
- ไม่จับตัวกันเป็นก้อน สามารถใช้ในแนวตั้งได้
- ระยะเวลาที่ยืนยาวในการยึดเกาะ
- ผลิตจากวัสดุคุณภาพสูงตามมาตรฐาน HHW เยอรมนี

Spare part / ชิ้นส่วนสำรอง:



Item Code 10.390001



RETAIL SHELF / ชั้นวางสำหรับร้านค้า



We reserve the right to alter specifications without notice.
บริษัท ขอสงวนสิทธิ์ในการเปลี่ยนแปลงรายละเอียดโดยไม่มีต้องแจ้งให้ทราบล่วงหน้า
V.2023-2

For further information please contact sales.
สำหรับข้อมูลเพิ่มเติม กรุณาติดต่อฝ่ายขาย



SHIRT / เสื้อช่างสำหรับร้านค้า



FLYER / ใบปลิว



BANNER / แบนเนอร์



We reserve the right to alter specifications without notice.
บริษัท ขอสงวนสิทธิ์ในการเปลี่ยนแปลงรายละเอียดโดยไม่มีข้อแจ้งให้ทราบล่วงหน้า V.2023-2



Ø in / นิ้ว	Ø mm / มิลลิเมตร	ท่อน
3/64	1.0	
1/16	1.5	ครึ่งท่อน
5/64	2.0	
3/32	2.5	
1/8	3.0	1 ท่อน
9/64	3.5	
5/32	4.0	
11/64	4.5	
3/16	5.0	1 ท่อนครึ่ง
7/32	5.5	
15/64	6.0	
1/4	6.5	2 ท่อน
9/32	7.0	
19/64	7.5	
5/16	8.0	2 ท่อนครึ่ง
21/64	8.5	
23/64	9.0	
3/8	9.5	3 ท่อน
25/64	10.0	
13/32	10.5	
7/16	11.0	3 ท่อนครึ่ง
29/64	11.5	
15/32	12.0	
31/64	12.5	
1/2	13.0	4 ท่อน
17/32	13.5	
35/64	14	
9/16	14.5	4 ท่อนครึ่ง
19/32	15.0	
39/64	15.5	

We reserve the right to alter specifications without notice.
บริษัทขอสงวนสิทธิ์การเปลี่ยนแปลงรายละเอียดโดยมิต้องแจ้งให้ทราบล่วงหน้า
V.2023-2























โทร.
02 085 2322

We reserve the right to alter specifications without notice.
บริษัท ขอสงวนสิทธิ์ในการเปลี่ยนแปลงรายละเอียดโดยไม่มีคำแจ้งให้ทราบล่วงหน้า
V.2023-2







Item Code	Page
10.100001	82
10.100002	82
10.100003	82
10.100004	82
10.100005	82
10.100006	82
10.100007	82
10.100008	82
10.100009	82
10.100010	83
 10.100011	68
 10.100012	68
 10.100013	68
10.100014	68
 10.100015	68
10.100016	68
10.100017	68
10.100018	68
10.100019	68
10.100020	68
10.100021	68
10.100022	68
10.100023	68
10.100024	68
10.100025	68
10.100026	68
10.100027	68
10.100028	68
10.100029	68
10.100030	68
10.100031	68
 10.100032	68
10.100033	68
 10.100034	74
10.100035	74
 10.100036	74
10.100037	74
10.100038	74
10.100039	74
10.100040	74
10.100041	74
10.100042	74
10.100043	74
10.100044	74
10.100045	74
10.100046	74
10.100047	74
10.100048	74
10.100049	74
10.100050	74
10.100051	74
10.100052	74
10.100053	74
10.100054	74
 10.100055	74







Item Code	Page
10.100056	74
10.100057	70
10.100058	76
 10.100060	12
 10.100061	17
 10.100067	12
10.100068	12
 10.100069	14
 10.100070	13
10.100071	14
10.100074	14
10.100075	14
 10.100076	30
10.100081	30
10.100083	57
10.100087	57
10.100090	57
 10.100091	57
10.100092	57
10.100094	57
10.100096	57
10.100098	57
10.100102	57
10.100103	57
10.100104	57
10.100105	57
10.100106	57
10.100107	57
10.100109	57
10.100144	59
10.100145	59
 10.100146	59
10.100147	59
10.100148	59
10.100149	59
10.100151	61
10.100152	61
 10.100153	61
10.100154	61
10.100155	61
10.100156	61
10.100157	59
10.100160	59
 10.100161	59
10.100162	59
10.100163	59
10.100164	59
10.100165	59
 10.100167	59
10.100168	59
10.100169	59
10.100171	59
10.100173	61
10.100174	61
10.100175	61

We reserve the right to alter specifications without notice.
 บริษัทขอสงวนสิทธิ์การเปลี่ยนแปลงรายละเอียดโดยมิต้องแจ้งให้ทราบล่วงหน้า V.2023-2







We reserve the right to alter specifications without notice.
 บริษัทขอสงวนสิทธิ์การเปลี่ยนแปลงรายละเอียดโดยมิต้องแจ้งให้ทราบล่วงหน้า
 V.2023-2

Item Code	Page
10.100176	61
10.100177	61
10.100178	61
10.100179	61
10.100181	61
10.100182	61
10.100183	61
10.100185	61
10.100188	59
10.100190	59
10.100193	59
10.100194	59
10.100195	59
10.100196	59
10.100197	59
10.100198	59
10.100205	61
10.100208	61
10.100209	61
10.100210	61
10.100211	61
10.100212	61
10.100213	61
10.100225	59
10.100226	59
10.100240	61
10.100241	61
10.100254	59
10.100265	61
10.100318	61
10.100319	61
10.100320	61
10.100321	64
10.100322	64
 10.100323	64
10.100324	64
10.100325	64
10.100326	64
10.100327	64
10.100328	64
10.100580	23
 10.100581	22
10.100582	22
10.100583	22
 10.100584	26
10.100740	41
10.100741	41
10.100742	41
10.100743	41
10.100744	40
10.100745	40
10.100746	40
10.100747	40
 10.100748	20
10.100749	109

Item Code	Page
10.100750	107
 10.100751	31
10.100752	28
 10.100753	13
10.100776	90
10.100777	90
10.100779	91
10.100780	80
 10.100782	88
10.100783	39
10.100786	38
10.100790	68
10.100791	68
10.100792	68
10.100793	68
10.100798	72
10.100799	72
10.100800	72
10.100801	72
10.100802	72
10.100803	72
10.100804	72
10.100805	72
10.100806	72
10.100807	72
10.100808	72
10.100809	72
10.100810	72
10.100811	72
10.100812	72
10.100813	72
10.100814	72
10.100815	72
10.100816	72
10.100817	72
10.100818	72
10.100819	72
10.100820	72
10.100821	72
10.100869	93
10.100870	93
 10.100871	93
10.100872	93
10.100873	48
10.100874	50
10.100875	49
 10.100892	27
 10.100894	24
10.100895	80
10.100896	80
10.100897	80
10.100898	80
10.100899	80
10.100900	80
10.100901	80



Item Code	Page
10.100902	80
10.100903	80
10.100904	80
10.100905	110
10.100906	110
10.100934	40
10.100966	93
10.100967	93
10.100968	93
10.100969	93
10.100970	93
10.100971	93
10.100972	93
10.100973	23
10.100974	23
10.100975	34
 10.100977	111
 10.100978	108
10.100982	71
10.100984	97
10.100987	77
10.100988	77
10.100989	77
10.100990	72
10.100991	72
10.100992	72
10.100993	72
10.100994	72
10.100995	72
10.100996	72
10.100997	72
10.100998	72
10.100999	72
10.101000	72
10.101001	72
10.101002	72
10.101003	72
10.101004	72
10.101005	72
10.101006	72
10.101007	72
10.101008	72
10.101009	72
10.101010	72
10.101011	72
10.101012	72
10.101013	72
10.101014	90
10.101015	90
10.101016	91
 10.101032	33
 10.101033	25
10.101089	52
10.101090	52
10.101091	52

Item Code	Page
10.101092	52
10.101099	54
10.101098	54
10.101100	54
10.101101	54
10.101106	44
10.101107	44
10.101108	44
10.101109	44
10.101110	44
10.101111	44
10.101112	44
10.101113	44
10.101114	44
10.101115	44
10.101116	44
10.101117	44
10.101118	44
10.101119	44
10.101120	44
10.101121	44
10.101122	44
10.101123	44
10.101124	44
10.101131	84
10.101132	84
10.101133	84
10.101134	84
10.101135	84
10.101136	84
10.101137	84
10.101138	84
10.101139	84
10.101140	84
10.101141	85
10.101143	94
10.101144	94
10.101174	21
10.101175	55
10.101176	55
10.101177	55
10.101178	55
10.101179	55
10.101180	55
10.101181	55
10.101182	55
10.101183	55
10.101184	55
10.101185	55
10.101186	55
10.101187	55
10.101188	55
10.101189	55
10.101190	55
10.101191	55

We reserve the right to alter specifications without notice.
 บริษัทขอสงวนสิทธิ์การเปลี่ยนแปลงรายละเอียดโดยไม่มีต้องแจ้งให้ทราบล่วงหน้า

V.2023-2



We reserve the right to alter specifications without notice.
 บริษัท ขอสงวนสิทธิ์ในการเปลี่ยนแปลงรายละเอียดโดยไม่มีข้อแจ้งให้ทราบล่วงหน้า
 V.2023-2

Item Code	Page
10.101194	55
10.101196	55
10.101251	66
10.101252	66
10.101253	66
10.101254	66
10.101255	66
10.101256	66
10.101257	66
10.101258	66
10.101259	66
10.101260	66
10.101261	66
10.101262	66
10.101263	66
10.101264	66
10.101265	66
10.101266	66
10.101267	66
10.101268	66
10.101269	66
10.101270	66
10.101271	66
10.101272	71
10.101291	34
10.101292	42
10.101293	42
10.101294	42
10.101298	15
10.101299	15
10.101300	95
10.101301	106
10.101302	106
10.101303	98
10.101304	98
10.101305	98
10.101306	99
10.101307	99
10.101308	101
10.101309	101
10.101310	102
10.101311	103
10.101312	104
10.101349	16
10.101350	86
10.101351	66
10.101352	92
10.101353	92
10.101354	92
10.101355	92
10.101356	32
10.101357	107
10.101358	100
10.101359	100
10.101360	100

Item Code	Page
10.101361	54
10.101362	54
10.101363	54
10.101364	54
10.101365	61
10.101366	61
10.101367	59
10.101368	94
10.101369	94
10.101370	54
10.101371	54
10.101372	54
10.101373	54
10.101374	52
10.101375	52
10.101376	52
10.101377	52
10.101378	89
10.101380	89
10.101381	89
10.101382	89
10.101383	89
10.101384	89
10.101386	89
10.101389	89
10.101390	89
10.101391	89
10.101393	89
10.101394	89
10.101395	71
10.101396	71
10.101397	71
10.101398	71
10.101399	43
10.101400	43
10.101414	53
10.101415	53
10.101416	53
10.101418	53
10.101422	53
10.101431	41
10.101432	68
10.101433	68
10.200107	115
10.200108	115
10.200201	115
10.200203	115
10.200301	114
10.200303	114
10.200401	116
10.200403	116
10.200501	118
10.200601	119
10.200603	119
10.200604	119



IMPRINT

This catalogue is only intended for use by the recipient. It remains in all respects the property of HH-Werkzeug. Reproductions of this catalogue in whole or in part, the copying or imitation of any illustrations and the imitation of the layout are strictly prohibited.

The technical descriptions and dimensions in this catalogue, also those with the photographs and drawings, are not binding.

We reserve the right to make design improvements.

All dimensions in mm, unless stated otherwise.

We bear no liability for any misprints or other errors that might occur in the production of the catalogue.

All deliveries are made pursuant to HH-Werkzeug's sales conditions.

© Copyright by HH-Werkzeug (Thailand) Co., Ltd.

All rights reserved

Printed in Thailand

สงวนลิขสิทธิ์

แคตตาล็อกเล่มนี้สงวนลิขสิทธิ์ในการใช้เป็นคู่มือเลือกซื้อผลิตภัณฑ์เท่านั้น และถือว่าเป็นสมบัติของบริษัท เอชเอช-แวร์คซูก (ประเทศไทย) จำกัด การผลิตลอกเลียนแบบทั้งหมดหรือส่วนหนึ่งส่วนใด รวมทั้งการ ลอกเลียนแบบภาพหรือรูปแบบการจัดวางถือเป็นการละเมิดลิขสิทธิ์

คำบรรยายทางเทคนิคและขนาดของผลิตภัณฑ์ รวมถึงภาพและแบบร่าง ที่ปรากฏภายในไม่ถือเป็นข้อผูกมัดทางกฎหมายแต่อย่างใด ทางบริษัทฯ ของสงวนลิขสิทธิ์ในการปรับเปลี่ยนงานออกแบบภายหลัง ขนาดของผลิตภัณฑ์ทั้งหมดมีหน่วยเป็นมิลลิเมตร ยกเว้นในกรณีที่ระบุ เป็นหน่วยอื่น

ทั้งนี้บริษัทฯ จะไม่ขอรับผิดชอบต่อความผิดพลาดใดที่อาจเกิดขึ้นระหว่าง ขั้นตอนการผลิตแคตตาล็อก การจัดส่งสินค้าเป็นไปตามเงื่อนไขการขาย ที่ระบุโดยบริษัท เอชเอช-แวร์คซูก (ประเทศไทย) จำกัด

© ลิขสิทธิ์โดย บริษัท เอชเอช-แวร์คซูก (ประเทศไทย) จำกัด

สงวนลิขสิทธิ์

พิมพ์ในประเทศไทย



บริษัท เอชเอช-เวิร์คซูก (ประเทศไทย) จำกัด
99/8, หมู่ 13 ตำบลบางแก้ว อำเภอบางพลี
สมุทรปราการ 10540



โทร: +66 (0) 2 085 2322



อีเมลล์: info@hh-werkzeug.com



ไลน์: [@hhwonline](https://www.line.me/@hhwonline)



เว็บไซต์: www.hh-werkzeug.com



เฟซบุ๊ก: [hh-werkzeug-thailand](https://www.facebook.com/hh-werkzeug-thailand)



อินสตราแกรม: [hhw_online](https://www.instagram.com/hhw_online)