

03	English
15	Svenska
27	Français
39	Español
51	Deutsch
63	Italiano
75	Português
87	日本語
99	한국어
111	中文





**THIS IS JAYS**

Our story begins back in 2006. We had a simple idea and a big vision – to create great music experiences that everyone could enjoy.

Today, we are based in an old brewery in central Stockholm, and the heartbeat that continues to drive us forward is a relentless focus on engineering and design innovation. We believe that by humanizing innovative technology with good design, we can create memorable music experiences with an emotional impact.

Our promise to you is a steadfast commitment to design and engineering excellence and a rigorous attention to details. To deliver on that promise means we have to stay true to our core values of quality and functionality in everything we do, in order to make products that are beautiful, easy to use and built to last.

Of course, producing quality products requires more than just quality materials – it requires highly-skilled and passionate team members with the ability and experience to ensure that every detail on every finished product comes out precisely as intended.

Our team here at JAYS includes a dedicated group of designers and engineers who believe that there's only one way to properly build a great product – to do it one detail at a time. From the unboxing experience to your everyday comfort using our products, we assure you that every detail has been carefully considered and improved by us over the years.

It's always gratifying to be recognized for hard work. But what motivates us is our ability to create products and experiences you will enjoy for a long time. We owe a huge thank you to our community for joining us on this journey, and we hope that you will continue to be a part of our story.

## INTRODUCING u-JAYS

Congratulations! You are now the official owner of a brand new pair of u-JAYS.

When we decided to create u-JAYS, we knew that we didn't want to create yet another pair of headphones. We wanted to create something different. Something exceptional. This is why one of the first questions we asked ourselves when beginning to design u-JAYS was: How do we design a pair of authentic-sounding headphones that are also comfortable to use, durable in quality and effortless in style?

With those values in mind, we embarked on a two-year journey in developing u-JAYS through countless iterations of redesign, re-engineering and refinements, to ensure that the pair of headphones you hold in your hands now are nothing less than what we set out to create.

Designed for lasting comfort in everyday use, u-JAYS' lightweight, silicone-skinned, spring steel headband creates a balanced fit and provides a clamping force that minimizes strain on your ears during extended periods of use. The viscoelastic ear cushions conform to the shape of your ears and remain comfortable over time. Together with the headband, they create a tight and fitting seal that improves sound quality and limits sound leakage.

To create an open and dynamic sound, the earcups and ear cushions have been designed to work together as an acoustic system. Remove the ear cushions from the earcups and you will see vent holes covered with acoustic tuning filters on both parts, evenly distributed 360° around the speaker. This optimizes the air-flow between the two parts, resulting in highly improved details and a deeper bass response. To further enhance the listening experience, u-JAYS has a custom developed 40 mm dynamic silk diaphragm speaker, tailored to deliver rich mids and natural highs.

u-JAYS has been built to last — an evergreen, highlight quality in all of JAYS products. Core parts of its construction are made in metal for additional strength; its wires are fully integrated. u-JAYS is also designed with exchangeable ear cushions and cable for easy upgrading and replacement over time. Included with every u-JAYS is a full-feature (iWA) three-button remote cable made and individually optimized for iOS, Windows or Android.

At JAYS, durability extends beyond construction and materials; it also speaks to the durability of the appearance itself. Clean, understated and designed for a timeless appeal, u-JAYS has been crafted with a focus on balanced proportions while stripping away the inessential, factoring in the complex geometric freedom required for a great fit.

Redefining a classic through a seamless blend of sound, comfort and style that will last the test of time, underlined by our trademark emphasis on quality and attention to details. That in essence, is what u-JAYS is all about.

We hope you will enjoy your u-JAYS.

Best regards,  
JAYS

**CONTENTS**

- u-JAYS on-ear headphones
- Exchangeable cable with three-button remote
- Exchangeable ear cushions
- Dust bag
- User manual

**SPECIFICATIONS**

Type	On-ear headphones
Speaker	JAYS 40 mm dynamic
Sensitivity	100 dB SPL @ 1 kHz
Freq. Resp.	10 - 20 000 Hz
Impedance	32 Ohm
Microphone	MEMS Technology
Cable length	135 cm (53 in)
Plug	3.5 mm (1/8 in)

**PRECAUTIONS**

- For the best possible experience, always use the product as described in this manual.
- Always handle your u-JAYS with care and protect them from external damage.
- Avoid exposure to extreme conditions such as very cold or hot temperatures, magnetic fields or damp environments.
- Always protect your headphones from dust and debris by storing them inside the dust bag when not in use.
- Do not subject the cables or connectors to abnormal wear and tear, e.g. by bending or pulling them.
- Regularly clean the product by using a soft cloth moistened with warm water.
- Avoid dropping or causing other unusual impact to the product.
- Do not expose headband, shackles or other parts to abnormal bending, pulling or twisting.

**UNBOXING**

The u-JAYS packaging is designed to carefully protect all items that come included in the box. If you notice anything strange upon opening, please don't hesitate to contact your reseller. We recommend that you retain the box for future storage.

**GETTING STARTED**

- After unboxing, start by assembling ear cushions and cable. Both ear cushions are identical and can be assembled on either side.
- To ensure you experience the correct stereo image, please follow the right and left side index marks on the inside of the headband.
- The cable should be assembled with the three-button remote close to the earcup and not the other direction.
- u-JAYS dynamic speakers need around 20 hours of initial burn-in playback time to reach their full performance capability.

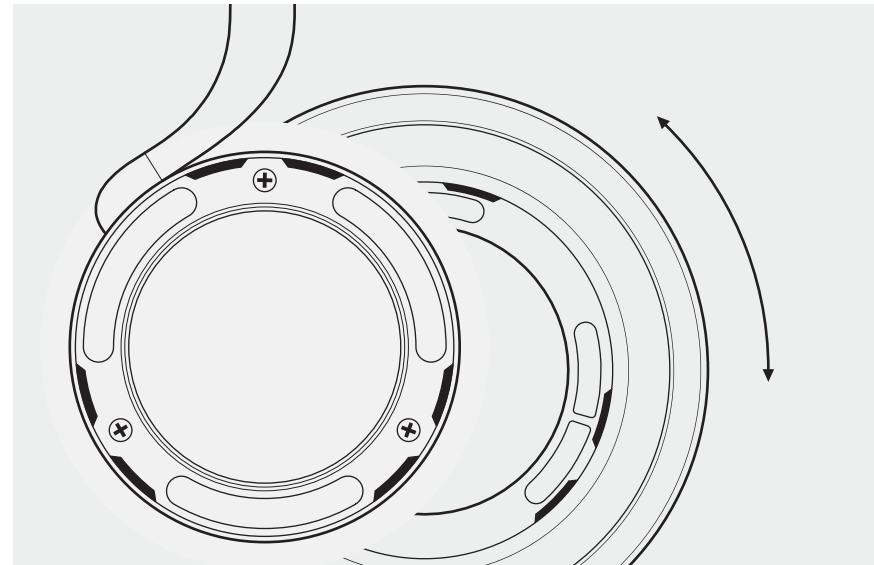
**Attaching the ear cushions**

To attach the ear cushions to the earcups, align the threading and insert the earcups into the ear cushions. Turn the ear cushions clockwise until you feel a distinct click, which indicates that they are in a secure and sealed position. To remove the ear cushions, simply reverse the sequence of the steps described above.

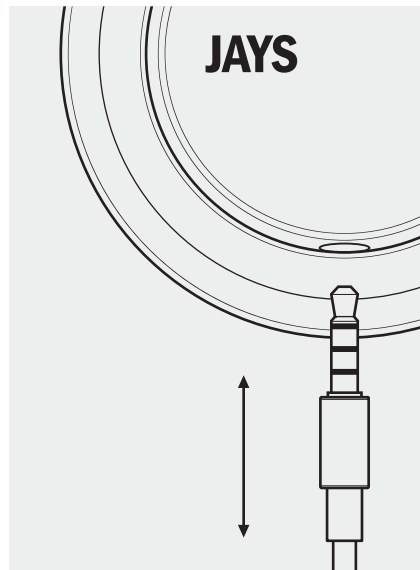

### Attaching the cable

To attach the cable to the headphones, push the connector into the jack located on the right side earcup until it is fully connected. No locking or turning is required. When removing the cable, always pull the hard plug and avoid touching the metal part of the connector when possible to keep them clean for best performance. For better durability, avoid removing by directly pulling the soft cable.

### USING YOUR u-JAYS

#### Connecting to an audio source

Please note that you should always turn the volume down on the audio source before connecting your headphones.

#### Listening to music

The u-JAYS are closed on-ear headphones designed to give you the full detail spectrum of your music.

To extract the full potential of your headphones, use media made from the finest audio sources. For best digital performance, we recommend 320Kbit/s or higher quality files.

Even though the u-JAYS are suitable for a variety of environments where you are likely to be disturbed by ambient noise, e.g. in airplanes, on trains, on the subway, at the gym or when running, the details will always appear richer and more prominently when used in quieter areas and surroundings with less external interferences.

#### The three-button remote

Depending on your choice of u-JAYS model, the three-button remote included has been individually developed specifically for each platform: iOS, Windows or Android. The three-button remote houses a high quality 360-degree MEMS microphone that optimizes speech quality, with built-in echo cancellation that

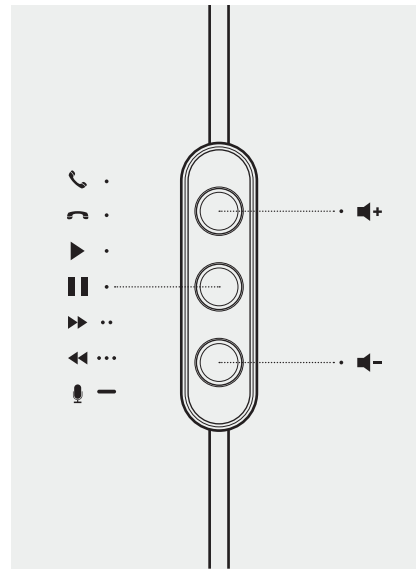

improves communication in nearly all situations. The concave/convex remote buttons have been designed for better grip and ergonomics, making u-JAYS effortlessly comfortable for everyday use.

If you find yourself switching to another smartphone platform, or in need of a new cable, you can always purchase a new cable, as well as a variety of other accessories through JAYS Online Store at [www.jays.se](http://www.jays.se)

#### When not in use

We recommend that you seek to store your u-JAYS in a dust and damp-free environment when not in use. The dust bag included ensures that your headphones are protected from scratches, dust and moisture.

#### Cleaning

Remember to clean your headphones regularly using a soft cloth moistened with warm water. Never use cleaning detergent, leather polish or other substances as they may damage your u-JAYS permanently.

### SUPPORT

Should you experience any problems or have questions regarding your JAYS product, please don't hesitate to contact us at [support@jays.se](mailto:support@jays.se).

### FOR YOUR SAFETY

#### Traffic

Never use u-JAYS while driving, jogging or walking through traffic areas. Headphones effectively isolate external noise, which means that when in use, you might not be able to hear your surroundings. We would like to remind you that listening to music can distract you from your environment, increasing the risk of accidents occurring.

### OSHA noise exposure

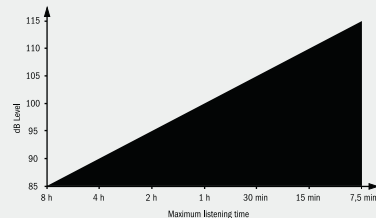

### Your hearing

Listening to music at high volume for prolonged periods of time can cause permanent damage to your hearing. u-JAYS is a powerful audio equipment and we advise

that you use them at a moderate volume, and always remember to rest your ears frequently. If your ears begin ringing or aching, remove the headphones immediately to rest your ears. If your discomfort persists, please seek medical care as soon as possible. The Occupational Safety Health Administration (OSHA) has developed a noise exposure graph as shown.

### Other

For general safety reasons, u-JAYS is not suitable for children age 5 and below. Please note, the headphones contain magnets.

### RECYCLING

For detailed information about how to recycle this product, please contact your local recycling centre or the store where you have purchased this product.

### CERTIFICATIONS

The aim of EU's Waste Electrical and Electronic Equipment (WEEE) directives 2002/96/EC and the RoHS directive is to reduce waste from electric and electronic products and to recycle as much of the materials as possible. Any remaining waste should be virtually risk-free to handle and the risk of hazardous emissions should be minimal.



### MANUFACTURER'S LIMITED WARRANTY

Your original Jays AB product is covered by a warranty of twenty-four (24) months from the date of purchase of a brand new, unused Jays AB product by the original

purchaser. Jays AB guarantees that the product is free from faults in the materials, design and workmanship when it was sold to the purchaser. If you are not able to submit the receipt when making a warranty claim you may be obliged to pay for any repairs carried out. Proof of purchase must clearly state the date of purchase, name of the product and authorized resellers' details.

**2 | YEAR WARRANTY**

### LIMITED WARRANTY PERIOD

The product may include different parts and they may have different Warranty Periods. The different Warranty Periods for this product are:

- Twenty-four (24) months on the earphones and remote external shells, internal components, connectors and cables.
- Six (6) months on accessories.

The Warranty Period cannot be extended or renewed due to subsequent resale or replacement of the product. This Limited Warranty does not affect your legal rights under your applicable national laws relating to the sale of consumer electronic products. Defective parts replaced within the Limited Warranty Claim shall become the property of Jays AB.

### What is not covered by the limited warranty?

- Faults caused by wear and tear, accident, dropping, mechanical damage, moisture, chemical products, abnormal impact damage or force majeure.

- Modification or repair by yourself or third party without Jays AB approval.

### How to get warranty service

If you wish to make a Warranty Claim within the Limited Warranty Period, please contact the reseller of your product for further help. (For products sold in the USA and Australia, please see the distributor details at [www.jays.se](http://www.jays.se).) You will need to provide the proof of purchase and the affected part. Any defective parts covered by the Limited Warranty will be repaired or replaced free of charge. Replaced or repaired parts provided during the Warranty Period will be warranted for the remainder of the original Warranty Period or for sixty (60) days from the date of repair or replacement, whichever is longer. For FAQ please visit [www.jays.se](http://www.jays.se).

## ONLINE STORE

For u-JAYS accessories and other JAYS products, please visit [www.jays.se](http://www.jays.se).



## CONTACT

At [www.jays.se](http://www.jays.se) you can find additional information and a contact form where you can ask questions about JAYS products.

## LEGAL NOTICE

JAYS, JAYS of Sweden, by JAYS and u-JAYS are either registered trademarks or trademarks of Jays AB (Publ) in the EU and/or other countries.

Android is a trademark of Google Inc.

Windows is a registered trademark of Microsoft Corporation in the United States and other countries.

“Made for iPod,” “Made for iPhone,” and “Made for iPad” mean that an electronic accessory has been designed to connect specifically to iPod, iPhone, or iPad, respectively, and has been certified by the developer to meet Apple performance standards. Apple is not responsible for the operation of this device or its compliance with safety and regulatory standards. Please note that the use of this accessory with iPod, iPhone, or iPad may affect wireless performance.

## THANKS

We would like to express our gratitude to everyone involved in bringing the u-jays headphones to life, and extend special thanks to the managers and engineers involved in the development.





### **DET HÄR ÄR JAYS**

Vår historia tar sin början 2006 med en enkel idé och en vision; att skapa produkter och musikupplevelser som berör.

Idag har vi vår verksamhet baserad i ett gammalt bryggeri i centrala Stockholm. Pulsen som för oss vidare är ett ovillkorligt fokus på innovation och teknologi. Vår övertygelse är att vi genom innovativ teknik i god design kan skapa minnesvärda musikupplevelser för våra användare.

Vårt löfte till dig är ett ärligt åtagande genom design, teknisk utveckling och ett kontinuerligt fokus på detaljer. För att leva upp till det löftet måste vi hålla oss trogna våra främsta kärnvärden, kvalitet och funktionalitet, i allt vi gör, för att kunna skapa produkter som är vackra, enkla att använda och konstruerade för att hålla.

Naturligtvis kräver utveckling av högkvalitativa produkter mer än design och teknik. Det kräver även ett kvalificerat och passionerat team med kunskap, förmåga och erfarenhet som kan säkerställa att varje detalj på varje produkt kommer till det precisa uttryck som var avsikten och visionen när arbetet påbörjades.

JAYS kärna består av ett hängivet team designers och ingenjörer, övertygade om att det enda sättet att utveckla hållbara produkter är genom kontinuerligt fokus på varje enskild komponent. Från känslan att packa upp produkten till det vardagliga användandet som tillsammans skapar helhetsupplevelsen kan vi försäkra att varje detalj övervägts mycket noga och ständigt utvecklats över åren.

Det är alltid inspirerande att erkännas efter långa och intensiva utvecklingsprojekt. Men, det vi allra mest uppskattar är att utveckla produkter som skapar bra och hållbara upplevelser för våra användare. Vi är skyldiga alla som väljer att använda våra produkter och följer vår utveckling ett stort tack!

## INTRODUKTION

Grattis! Du är nu ägare till ett par helt nya u-JAYS.

Utvecklingen av u-JAYS inleddes med drivkraften att inte bara skapa ytterligare en hörlur. Vi ville skapa något annorlunda. Något som verkligen var bättre. En av de första frågorna vi ställde oss när vi inledde processen bakom u-JAYS var därför; Hur skapar vi ett par hörlurar som låter autentiskt och som även är bekväma att använda, håller en hög kvalitet och dessutom ser bra ut?

Med dessa ambitioner i åtanke inledde vi en tvåårig resa där vi iterativt designade, utvecklade och förfinade u-JAYS för att säkerställa att den produkt du nu håller i din hand är precis vad vi ville åstadkomma.

u-JAYS är designade för att sitta bekvämt vid daglig användning och det lätta, silikontäckta huvudbandet av fjäderstål skapar en balanserad passform som spänner fast med minimal belastning på dina öron,

även under längre perioder av användning. De viskoelastiska öronkuddarna anpassar sig efter formen på dina öron och fortsätter att sitta bekvämt över tid. Tillsammans med huvudbandet skapar de en tätslutande passform, vilket förbättrar ljudkvaliteten och begränsar hur mycket ljud som läcker ut.

För att skapa ett öppet och dynamiskt ljud har öronkåporna och kuddarna designats för att arbeta tillsammans som ett akustiskt system. Om du avlägsnar öronkuddarna från kåporna ser du ventilationshål, jämt fördelade över 360° runt högtalarelementen. Hålen är täckta med akustiska filter som optimerar luftflödet mellan de båda delarna, vilket genererar både rikare detaljer och ett djupare basljud. För att ytterligare stärka ljudupplevelsen har u-JAYS dessutom ett skraddarsytt 40 mm dynamiskt högtalarelement med membran av silke, skraddarsytt för att leverera ett rikt mellanregister och naturlig diskant.

u-JAYS är utvecklade för att hålla vilket är en långsiktig och framtändande kvalitet hos alla JAYS produkter. Konstruktionens vitala delar är producerade i metall för maximal styrka och alla kablar är helt integrerade. u-JAYS är även designad med utbytbara öronkuddar och kablar för att enkelt kunna uppgraderas och bytas ut över tid. Med varje u-JAYS medföljer en fullfunktionskontroll med tre knappar, skapad och enskilt utvecklad för iOS, Windows och Android.

För JAYS går hållbarhet bortom material och sammansättning, det handlar även om utseendet. u-JAYS rena, minimalistiska och tidlöst diskreta form har utvecklats med ett fokus på balanserade proportioner, genom att avlägsna det irrelevanta utan att förlora den komplexa, geometriska frihet som krävs för en perfekt passform.

u-JAYS är i grund och botten vår tolkning av en klassiker, en sömlös blandning av ljud, komfort och tidlös design, förstärkt med vårt kännetecknande fokus på kvalitet och detaljer.

Vi hoppas att du kommer att trivas med dina u-JAYS.

Vänliga hälsningar,  
JAYS

**INNEHÅLL**

- u-JAYS On-ear-hörlurar
- Utbytbar kabel med en treknapps kontroll
- Utbytbara öronkuddar
- Skyddspåse
- Användarmanual

**SPECIFIKATIONER**

Typ	On-ear-hörlurar
Högtalarelement	JAYS 40 mm dynamisk
Känslighet	100 dB SPL @ 1 kHz
Frekvensomfång	10 - 20 000 Hz
Impedans	32 Ohm
Mikrofon	MEMS-teknologi
Kabellängd	135 cm
Plugg	3.5 mm

**ATT TÄNKA PÅ**

- Använd inte produkten på annat sätt än vad som beskrivs i denna manual.
- Hantera alltid dina u-JAYS varsamt och skydda dem mot yttre åverkan.
- Undvik att utsätta hörlurarna för extrema förhållanden, såsom mycket kalla eller varma temperaturer, magnetiska fält eller fukt.
- Skydda alltid dina hörlurar genom att förvara dem i skyddspåsen när de inte används.
- Utsätt inte kabel eller kontakter för onaturligt slitage, t.ex. genom att böja eller dra i dem.
- Rengör produkten regelbundet genom att använda en mjuk trasa fuktad med varmt vatten.
- Undvik att tappa eller utsätta produkten för andra onaturliga stötar.
- Utsätt inte huvudbandet eller andra delar för onaturliga böjningar, dragningar eller vridningar.

**UPPACKNING**

Förpackningen är designad för att varsamt skydda allt som inkluderas vid köp. Tveka inte att kontakta din återförsäljare om du lägger märke till något konstigt när du öppnar förpackningen. Vi rekommenderar att du behåller förpackningen för framtida förvaring.

**HUR DU BÖRJAR**

- Efter att du packat upp produkten börjar du med att montera öronkuddarna och kabeln. Båda öronkuddarna är identiska och kan monteras på vardera sidan.
- För att säkerställa att du upplever rätt ljudbild följer du markeringarna för höger och vänster sida, som du finner på insidan av huvudbandet.
- Kabeln skall monteras med treknapps kontrollen närmast öronkåpan för korrekt funktion.
- u-JAYS dynamiska högtalarelement kräver ca 20 timmars inspelningstid innan de når sin fulla potential.

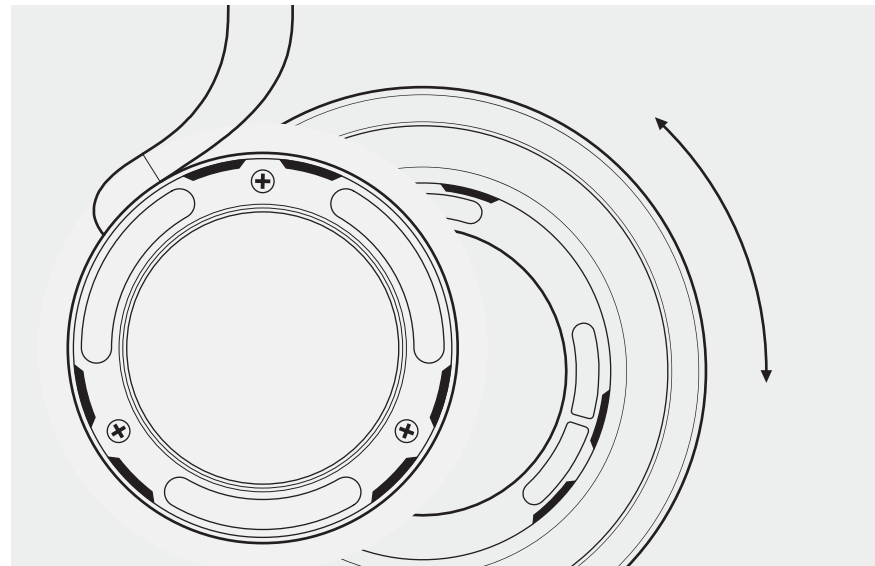
**Montera öronkuddarna**

För att montera öronkuddarna på kåporna riktar du gångorna mot varandra enligt instruktion och vrider öronkuddarna tills du känner av ett tydligt klick, vilket indikerar att de sitter i låst position. För att avlägsna öronkuddarna följer du instruktionerna i motsatt riktning.

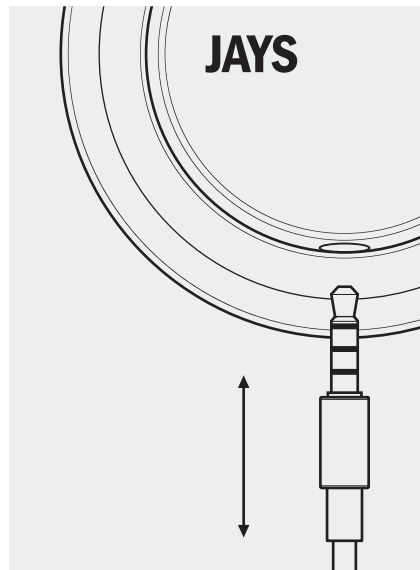

### Montera kabeln

För att montera kabeln fäster du den i uttaget som är placerad på undersidan av höger öronkåpa. Du behöver inte vrida eller låsa den. När du avlägsnar kabeln bör du alltid dra i pluggen och om möjligt undvika att röra vid metalldelen, vilket kan försämra produktens prestanda. För bättre hållbarhet bör du undvika att dra i den mjuka delen av kabeln.

### HUR DU ANVÄNDER DINA u-JAYS

#### Kopplar in dem i en ljudkälla

Vänligen notera att du alltid bör sänka volymen på ljudkällan innan du kopplar in dina hörlurar.

#### Lyssnar på musik

u-JAYS är slutna on-ear-hörlurar designade för ett öppet och dynamiskt ljud. För att njuta av dina hörlurars fulla potential bör du utgå från bästa möjliga källmaterial. För bästa ljudkvalitet rekommenderar vi 320 Kbit/s eller högre på din musik.

Även om u-JAYS passar bra i en mängd olika miljöer där du förmodligen störs av din omgivning, t.ex. på flygplan, tåg, tunnelbanan, gymmet eller när du springer låter detaljer alltid rikare och tydligare om hörluren används i tystare miljöer och omgivning med mindre störningar.

#### Använder treknappskontrollen

Beroende på vilken modell du köpt har treknappskontrollen individuellt utvecklats specifikt för olika plattformar: iOS, Windows och Android. Kontrollen har en högkvalitativ 360-graders MEMS-mikrofon som optimerar röstkvaliteten med hjälp av inbyggd ekoreducering vilket avsevärt förbättrar samtalskvaliteten i de flesta situationer. De konkava och konvexa knapparna är ergonomiska och ger ett bättre grepp. Om du byter till en annan plattform eller behöver en ny kabel kan du köpa dessa såväl som en rad andra tillbehör via [www.jays.se](http://www.jays.se)

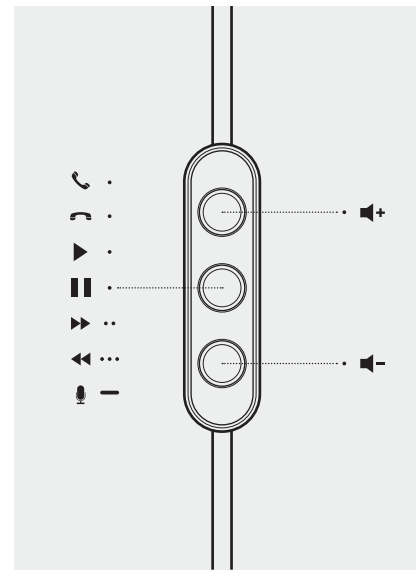

#### När hörlurarna inte används

Vi rekommenderar att du förvarar dina u-JAYS i en damm- och fuktfri miljö när de inte används. Den medföljande påsen skyddar effektivt dina hörlurar från repor, damm och fukt.

#### Rengöring

Kom ihåg att rengöra dina hörlurar regelbundet med hjälp av en mjuk trasa fuktad med varmt vatten. Använd aldrig rengöringsmedel, läderputs eller andra substanser då de permanent kan skada dina u-JAYS.

#### SUPPORT

Om du upplever några problem eller har frågor angående din JAYS-produkt, tveka inte att kontakta oss på [support@jays.se](mailto:support@jays.se).

### FÖR DIN SÄKERHET

#### Trafik

Använd aldrig u-JAYS medan du kör, joggar eller går i trafikerade områden. Hörlurar stänger effektivt ute externa ljud, vilket betyder att du kanske inte hör din omgivning vid användning. Vi vill också påminna dig om att musik kan distrahera dig från din omgivning och öka risken för olyckor.

#### Din hörsel

Att lyssna på musik på hög volym under en längre period kan orsaka permanent skada på din hörsel. u-JAYS är en kraftfull ljudprodukt och vi råder dig att använda dem på en rimlig ljudvolym, och kom ihåg att ofta låta dina öron vila. Om dina öron börjar ringa eller göra ont bör du omedelbart ta av dig hörlurarna och låta dina öron vila. Om obehaget inte upphör, vänligen uppsök en läkare så snart som möjligt. Occupational Safety Health Administration (OSHA) har utvecklat ett diagram gällande ljudexponering, som du kan se nedan.

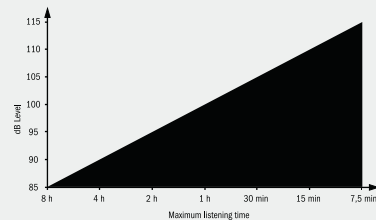
**OSHA noise exposure****Övrigt**

- Av allmänna säkerhetsskäl är u-JAYS inte lämpliga för barn under 5 år.
- Vänligen notera att hörlurarna innehåller magneter.

**ÅTERVINNING**

För detaljerad information om hur du återvinner denna produkt, vänligen kontakta din lokala återvinningscentral eller butiken där du gjorde ditt köp.

**CERTIFIERING**

Målet med EU:s Waste Electrical and Electronic Equipment (WEEE)-direktiv (2002/96/EC) och RoHS-direktivet är att minska mängden avfall från elektronik och elektriska produkter och att återvinna så mycket av materialen som möjligt. Allt återstående avfall borde vara i stort sett riskfritt att hantera och risken för giftiga utsläpp borde vara minimala.

**TILLVERKARENS BEGRÄNSADE GARANTIVILLKOR**

Din JAYS-produkt täcks av en 24-månadersgaranti som gäller från och med inköpsdatumet av en ny, oanvänd JAYS-produkt, inköpt via en auktoriserad JAYS-återförsäljare. Jays AB garanterar att produkten är fri från defekter vid tidpunkten för ditt inköp. Om du inte kan styrka ditt inköp med ett kvitto så kan du bli ombedd att betala för eventuell reparation. Ett kvitto måste tydligt visa datum för inköp, namn på produkt samt återförsäljarens uppgifter.

**BEGRÄNSAD GARANTIPERIOD**

Produkten innehåller delar med olika garantiperioder. Garantiperioderna för denna produkt är:

- Tjugofyra (24) månader på hörluren och fjärrkontrollens yttre och inre delar, kontakter och kablar.
- Sex (6) månader på tillbehör.

Garantiperioden kan inte förlängas eller förnyas genom att på nytt säljas vidare eller bli utbytt. Den begränsade garantin påverkar inte dina lagstadgade rättigheter i landet för ditt inköp. Utbytta produkter och tillbehör inom den begränsade garantiperioden tillhör Jays AB.

**Vad täcks inte av garantin?**

- Fel orsakade av slitage, olyckor, fall, mekanisk skada, fukt, oaktsam hantering, kemiska vätskor samt okontrollerbara händelser.
- Modifiering eller reparation utförd av dig eller annan part utan godkännande av Jays AB.

**Hur hanteras garantin**

Kontakta i första hand inköpsstället om du önskar reklamera din produkt inom den begränsade garantiperioden. Du måste kunna uppvisa ett giltigt kvitto samt produkten du önskar reklamera. Produkten och de delar som innefattas av garantin kommer att bytas ut eller repareras. Produkt eller tillbehör som byts ut eller repareras under garantiperioden täcks av kvarvarande garantiperioden eller 60 dagar från och med utbytes- eller reparationsdatumet beroende av vilket som är längst. För FAQ vänligen besök [www.jays.se](http://www.jays.se)

**ONLINEBUTIK**

För tillbehör till u-JAYS eller andra JAYS-produkter, vänligen besök [www.jays.se](http://www.jays.se).

**KONTAKT**

På [www.jays.se](http://www.jays.se) kan du hitta ytterligare information och ett kontaktformulär där du kan ställa frågor om JAYS produkter.

**JURIDISK INFORMATION**

JAYS, JAYS of Sweden, by JAYS och u-JAYS är antingen registrerade varumärken eller varumärken tillhörande Jays AB (Publ) inom EU och/eller andra länder.

Android är ett registrerat varumärke tillhörande Google Inc.

Windows är ett registrerat varumärke tillhörande Microsoft Corporation i USA samt andra länder.

“Made for iPod,” “Made for iPhone,” och “Made for iPad” betyder att ett elektroniskt tillbehör har utvecklats för att specifikt fungera tillsammans med iPod, iPhone, eller iPad, och har certifierats av utvecklaren för att möta Apple krav. Apple är inte ansvarig för funktionen på denna produkt eller dess kompatibilitet gällande säkerhet och direktiv. Vänligen observera att användning av detta tillbehör tillsammans med iPod, iPhone, eller iPad, kan påverka trådlös prestanda.

#### **TACK**

Vi skulle vilja avsluta med att uttrycka vår tacksamhet till alla som på något sätt bidrog till att förverkliga u-JAYS.

**JAYS**

Notre histoire remonte à 2006. Nous avons eu une idée toute simple et un grand projet : créer de merveilleuses expériences musicales dont tout le monde pourrait profiter.

Aujourd'hui, nous sommes installés dans une ancienne brasserie, dans le centre de Stockholm, et ce qui continue à nous faire avancer est la priorité que nous donnons à l'ingénierie et à l'innovation dans la conception. Nous pensons qu'en rendant les innovations technologiques plus humaines grâce à une bonne conception, nous pouvons créer des expériences musicales qui dégagent un fort impact émotionnel.

Nous vous promettons un engagement indéfectible en faveur de l'excellence en matière de conception et d'ingénierie et une attention rigoureuse portée aux détails. Afin de respecter cette promesse, nous devons rester fidèles à nos valeurs fondamentales de simplicité

dans tout ce que nous faisons, et ce afin de fabriquer des produits qui sont beaux, faciles à utiliser et conçus pour durer.

Bien sûr, pour fabriquer des produits de qualité, il ne suffit pas de disposer de matériaux de qualité. Il est nécessaire d'avoir une équipe extrêmement qualifiée et passionnée, dotée de la capacité et de l'expérience permettant de garantir que tous les détails de chaque produit fini correspondent exactement à ce qui avait été prévu.

Notre équipe, ici chez JAYS, est constituée d'un groupe d'ingénieurs et de concepteurs motivés qui pensent qu'il n'existe qu'une seule façon d'élaborer correctement un excellent produit : ne s'occuper que d'un seul détail à la fois. Depuis l'ouverture de la boîte jusqu'au plaisir de l'utilisation quotidienne de nos produits, nous vous garantissons que tous les détails ont été attentivement étudiés et améliorés par nos soins au fil des ans.

Il est toujours gratifiant d'être reconnu pour son travail. Mais ce qui nous motive, c'est notre capacité à créer des produits et des expériences que vous pourrez apprécier pendant longtemps. Nous devons adresser un grand merci à notre communauté pour nous avoir accompagnés dans cette aventure incroyable et nous espérons que vous continuerez à faire partie de notre histoire.

## PRÉSENTATION DES ÉCOUTEURS U-JAYS

Félicitations! Vous êtes maintenant le propriétaire officiel d'une nouvelle paire d'écouteurs u-JAYS.

Lorsque nous avons décidé de créer u-JAYS, nous ne voulions pas créer des écouteurs comme les autres. Nous voulions créer quelque chose de différent. Quelque chose d'exceptionnel. C'est pourquoi, lorsque nous avons commencé à concevoir les écouteurs u-JAYS, nous nous sommes d'abord demandés : comment concevoir une paire d'écouteurs au son authentique, à la fois confortables, durables et stylés ?

C'est avec ces concepts à l'esprit que nous avons entamé un voyage de deux ans, consacré au développement de u-JAYS, et après de nombreux essais, corrections et ajustements, nous pouvons mettre entre vos mains une création dont nous sommes fiers.

Les écouteurs u-JAYS, conçus pour offrir confort au quotidien, possèdent un casque léger en acier à ressort et enduit de silicone qui fournit équilibre et serre la tête en minimisant la pression exercée sur les oreilles pendant les périodes d'écoute prolongées. Les coussinets viscoélastiques s'adaptent à la forme de vos oreilles pour offrir un confort durable. Alliés au casque, ils permettent de capturer le son pour en améliorer la qualité et en éviter la perte.

Pour créer un son ouvert et dynamique, les oreillettes et les coussinets sont conçus pour travailler ensemble en formant un système acoustique. Retirez les coussinets des oreillettes et vous verrez des trous de ventilation recouverts de filtres acoustiques sur les deux éléments, distribués uniformément à 360° autour de l'enceinte. Cette conception optimise le flux d'air entre les deux composants pour améliorer le niveau des détails sonores et produire des basses plus profondes. Pour enrichir encore davantage votre expérience d'écoute,

les écouteurs u-JAYS possèdent une membrane en soie dynamique exclusive de 40 mm, développée pour offrir des aigus naturels et pour améliorer la richesse des fréquences moyennes.

u-JAYS est conçu pour durer, qualité constante de tous les produits JAYS. Les éléments centraux de sa construction sont fabriqués en métal pour plus de solidité et les fils sont entièrement intégrés. u-JAYS comporte également des coussinets et un cordon échangeables pour faciliter la mise à niveau ou le remplacement des composants de vos écouteurs. Chaque paire d'écouteurs u-JAYS comporte un cordon avec télécommande à trois boutons et fonctions intégrales (iWA), individuellement optimisé pour iOS, Windows ou Android.

Chez JAYS, le concept de durabilité ne se limite pas à la construction et aux matériaux, mais touche également à l'apparence du produit. Les écouteurs u-JAYS, au design

net, discret et intemporel, mettent l'accent sur l'équilibre des proportions et se débarrassent du superflu tout en prenant en compte la complexe liberté géométrique nécessaire pour un ajustement parfait lors de l'écoute.

u-JAYS réinvente un classique grâce à une parfaite alliance de son, de confort et de style qui saura résister à l'épreuve du temps, tout en privilégiant la qualité et l'attention au détail propres à notre marque. C'est l'essence des écouteurs u-JAYS.

Nous espérons que vous prendrez plaisir à utiliser vos écouteurs u-JAYS.

Cordialement,  
JAYS



## SOMMAIRE

- Écouteurs supra-auriculaires u-JAYS
- Cordon remplaçable avec télécommande à trois boutons
- Coussinets remplaçables
- Housse de protection
- Mode d'emploi

## SPÉCIFICATIONS

Type	Écouteurs supra-auriculaires
Enceinte	JAYS 40 mm dynamic
Sensibilité	100 dB SPL à 1 kHz
Réponse en fréquence	10 - 20 000 Hz
Impédance	32 Ohm
Microphone	Technologie MEMS
Longueur du cordon	135 cm
Prise	3,5 mm

## PRÉCAUTIONS

- Pour une expérience optimale, utilisez toujours le produit comme indiqué dans le mode d'emploi.
- Manipulez toujours vos écouteurs u-JAYS avec soin et protégez-les des dommages externes.
- Évitez d'exposer le produit à des conditions extrêmes, telles que des températures très froides ou très chaudes, des champs magnétiques ou des environnements humides.
- Protégez toujours vos écouteurs de la poussière et des débris en les rangeant dans leur housse de protection.
- N'exposez pas les câbles et les fiches à une usure anormale, par exemple en les tordant ou en tirant dessus.
- Nettoyez régulièrement le produit à l'aide d'un chiffon doux humidifié à l'eau chaude.
- Évitez de laisser tomber le produit ou de lui faire subir des chocs inhabituels.
- Ne pas plier, tordre ou tirer sur le casque, les câbles ou autres composants des écouteurs.

## SORTIR VOS ÉCOUTEURS U-JAYS DE L'EMBALLAGE

L'emballage des u-JAYS est soigneusement conçu pour protéger tous les éléments fournis dans la boîte. Si vous remarquez quoi que ce soit d'étrange à l'ouverture, n'hésitez pas à contacter votre revendeur. Nous vous conseillons de conserver la boîte pour y ranger vos écouteurs ultérieurement.

## POUR DÉMARRER

- Après avoir sorti le produit de la boîte, commencez par assembler les coussinets et le cordon. Les deux coussinets sont identiques et peuvent être fixés de chaque côté.
- Pour assurer que vos écouteurs reflètent l'image stéréo correcte, reportez-vous aux indicateurs droite et gauche situés sous le casque.
- Lorsque vous assemblez le cordon, placez la télécommande à trois boutons près de l'oreillette, et non dans l'autre direction.

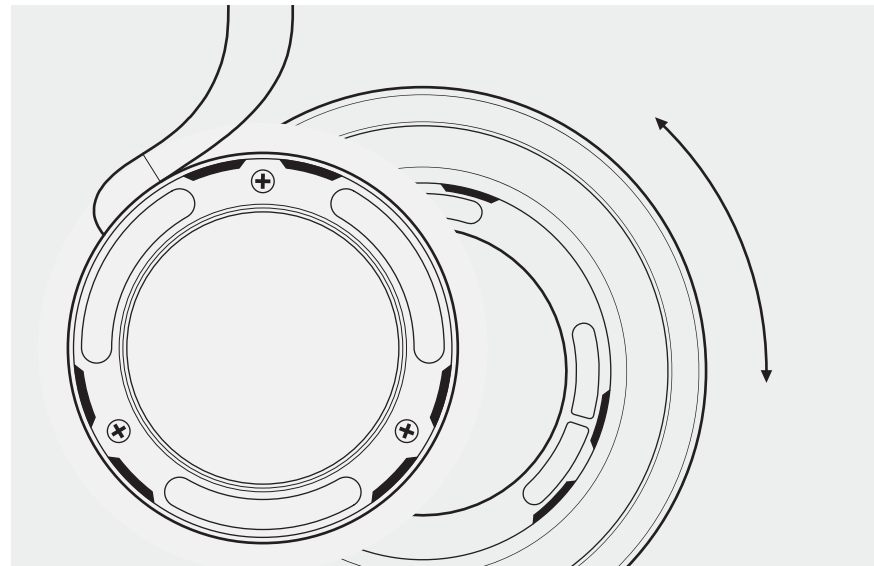

- Les enceintes dynamiques u-JAYS doivent compléter un cycle initial d'utilisation de 20 heures pour atteindre leur performance optimale.

## Fixer les coussinets

Pour fixer les coussinets aux oreillettes, alignez les rainures et insérez les oreillettes dans les coussinets. Faites pivoter les coussinets dans le sens des aiguilles d'une montre jusqu'à entendre un clic audible, qui vous indiquera qu'ils sont correctement enclenchés. Pour retirer les coussinets, effectuez les étapes décrites ci-dessus en sens inverse.

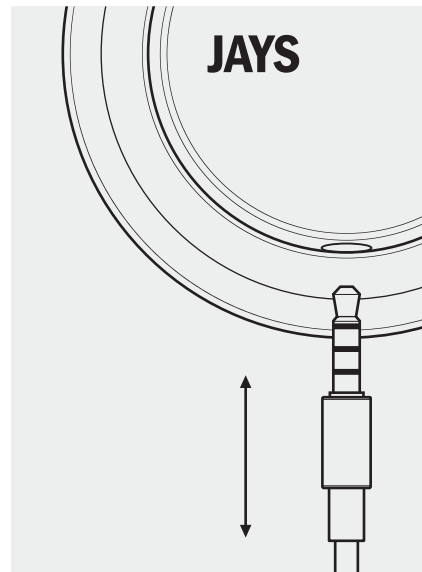

### Attacher le cordon

Pour attacher le cordon aux écouteurs, poussez la fiche dans le jack situé sur l'oreillette droite jusqu'à ce que les deux soient complètement connectés. Inutile de faire pivoter ou d'enclencher. Lors du retrait du cordon, tirez toujours sur la prise et évitez si possible de toucher la partie métallique de la fiche pour maintenir sa propreté et sa performance. Pour une durabilité accrue, ne tirez pas directement sur le cordon souple pour le retirer.

### UTILISER VOS ÉCOUTEURS u-JAYS

#### Connexion à une source audio

Veuillez noter que vous devriez toujours baisser le volume de la source audio avant d'y connecter vos écouteurs.

#### Écouter de la musique

Les u-JAYS sont des écouteurs supra-auriculaires conçus pour vous faire parvenir tous les détails de

vos musique. Pour profiter du potentiel optimal de vos écouteurs, utilisez des sources audio de la plus haute qualité. Pour une performance numérique optimale, nous vous conseillons d'utiliser des fichiers de 320 kbit/s ou de qualité supérieure.

Même si les écouteurs u-JAYS sont parfaitement adaptés à une variété d'environnements dans lesquels vous êtes susceptible d'être gêné(e) par le bruit ambiant, c'est-à-dire en avion, dans le train ou le métro, dans votre salle de sport ou lorsque vous courez, vous profiterez toujours d'un son plus détaillé et plus riche dans un endroit calme où les interférences externes sont limitées.

#### La télécommande à trois boutons

Selon le modèle u-JAYS que vous aurez choisi, la télécommande à trois boutons fournie est individuellement développée pour chaque plateforme : iOS, Windows ou Android. La télécommande à trois boutons comprend un microphone MEMS 360 degrés

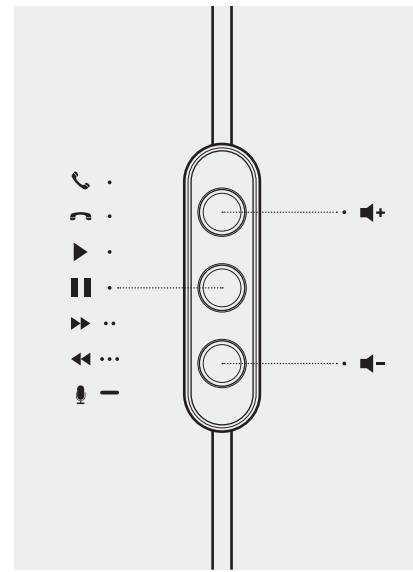

de haute qualité qui optimise la qualité sonore, avec suppression d'écho intégrée pour améliorer la communication dans presque toutes les situations. Les boutons de télécommande concaves/convexes à la conception ergonomique facilitent la préhension, pour une utilisation confortable et sans effort au quotidien. Si vous changez de plateforme de smartphone, ou si vous avez besoin d'un nouveau cordon, vous avez toujours la possibilité d'acheter un nouveau cordon, ainsi qu'un large éventail d'accessoires, sur la boutique en ligne JAYS : [www.jays.se](http://www.jays.se)

#### Après utilisation

Nous vous recommandons de ranger vos écouteurs u-JAYS dans un environnement sans poussière ou humidité lorsque vous ne les utilisez pas. Grâce à la housse de protection fournie, vos écouteurs seront protégés des rayures, de la poussière et de l'humidité.

### Nettoyage

N'oubliez pas de nettoyer vos écouteurs régulièrement à l'aide d'un chiffon doux humidifié à l'eau chaude. N'utilisez jamais de détergent, de cirage pour cuir ou d'autres substances pour éviter d'endommager vos écouteurs u-JAYS de façon permanente.

### AIDE

Si vous rencontrez des problèmes ou avez des questions concernant votre produit JAYS, n'hésitez pas à nous contacter à l'adresse [support@jays.se](mailto:support@jays.se).

### POUR VOTRE SÉCURITÉ

#### Circulation routière

N'utilisez jamais les écouteurs u-JAYS pendant que vous conduisez un véhicule, que vous faites du jogging ou que vous marchez dans des zones de circulation routière. Les écouteurs u-JAYS isolent efficacement le bruit extérieur, ce qui signifie que lorsque vous les

utilisez, vous pouvez ne pas être en mesure d'entendre ce qui se passe autour de vous. Nous souhaitons vous rappeler qu'écouter de la musique peut vous distraire, et que si vous portez moins d'attention à votre environnement, le risque d'accident augmente.

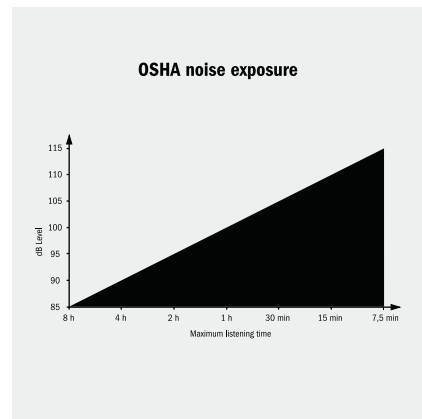

### Votre ouïe

Écouter de la musique à un volume élevé pendant des périodes prolongées peut nuire de façon permanente à votre ouïe. Les écouteurs u-JAYS sont un équipement audio puissant, nous vous recommandons de modérer le volume lorsque vous les utilisez et de laisser fréquemment se reposer vos oreilles. Si vos oreilles commencent à siffler ou à être douloureuses, retirez immédiatement les écouteurs afin de reposer ces dernières. Si la sensation d'inconfort persiste, cherchez conseil auprès d'un professionnel de la santé dès que possible. L'administration de la santé et de la sécurité au travail (Occupational Safety Health Administration - OSHA) a élaboré une courbe de l'exposition au bruit, présentée ici.

### Autres

Pour des raisons de sécurité générales, les écouteurs u-JAYS ne conviennent pas à l'utilisation par des enfants âgés de 5 ans ou moins. Veuillez noter que les écouteurs contiennent des aimants.

### RECYCLAGE

Pour obtenir des informations détaillées sur le recyclage de ce produit, veuillez contacter votre centre de recyclage local ou le magasin où vous avez acheté ce produit.

### CERTIFICATIONS

L'objectif des directives européennes 2002/96/CE relatives aux déchets des équipements électriques et électroniques (DEEE) et de la directive RoHS est de réduire les déchets des produits électriques et électroniques et de recycler au maximum les matériaux qui les constituent. Tous les déchets restants devraient présenter un risque de manipulation pratiquement nul et le risque d'émissions dangereuses devrait être minimal.



### GARANTIE LIMITÉE DU FABRICANT

Votre produit Jays AB d'origine est couvert par une garantie de vingt-quatre (24) mois à compter de la date d'achat du produit neuf, non utilisé, par l'acheteur initial. Jays AB garantit que le produit est exempt de tout défaut de matériels, de conception et de main d'œuvre lorsqu'il est vendu à l'acheteur. Si vous n'êtes pas en mesure de présenter la preuve d'achat lorsque vous faites appel à la garantie, vous pourrez avoir à payer les réparations effectuées. Le justificatif d'achat doit indiquer clairement la date d'achat, le nom du produit et les coordonnées du revendeur agréé.



### DURÉE DE LA GARANTIE LIMITÉE

Le produit peut contenir différentes pièces et celles-ci peuvent avoir des durées de garantie différentes. Les différentes durées de garantie pour ce produit sont :

- Vingt-quatre (24) mois pour les écouteurs et les boîtiers externes distants, les composants internes, les connecteurs et les câbles.
- Six (6) mois pour les accessoires.

La période de garantie ne peut être ni prolongée, ni renouvelée en raison de la revente ou du remplacement ultérieurs du produit. Cette garantie limitée n'affecte pas vos droits légaux garantis par la législation nationale en vigueur relative à la vente de produits électroniques de grande consommation. Les pièces défectueuses remplacées dans le cadre de la garantie limitée deviendront la propriété de Jays AB.

### Qu'est-ce qui n'est pas couvert par la garantie ?

- Les défaillances provoquées par l'usure, un accident, une chute, des dommages mécaniques, l'humidité, les produits chimiques, les dommages dus à des chocs anormaux ou par un cas de force majeure.
- Toute modification ou réparation effectuée par vos soins ou par un tiers sans autorisation préalable de Jays AB.

### Comment bénéficier de la garantie

Si vous souhaitez faire une réclamation au titre de la garantie dans le cadre de la période de la garantie limitée, veuillez contacter le revendeur de votre produit pour obtenir de l'aide. (Pour les produits vendus aux É.-U. et en Australie, veuillez consulter les informations relatives aux distributeurs sur le site [www.jays.se](http://www.jays.se)). Vous devrez fournir la preuve d'achat et la pièce concernée. Toutes les pièces défectueuses couvertes par la garantie

limitée seront réparées ou remplacées gratuitement. Les pièces remplacées ou réparées pendant la période de garantie seront garanties pendant le reste de la période de garantie initiale ou pendant soixante (60) jours après la date de réparation ou de remplacement, en fonction de la durée la plus longue. Pour les FAQ, veuillez consulter le site [www.jays.se](http://www.jays.se).



#### **BOUTIQUE EN LIGNE**

Pour les accessoires u-JAYS et autres produits JAYS, rendez-vous sur [www.jays.se](http://www.jays.se).

#### **CONTACT**

Vous trouverez des informations supplémentaires sur le site [www.jays.se](http://www.jays.se), ainsi qu'un formulaire de contact grâce auquel vous pourrez poser des questions sur les produits JAYS.

#### **MENTIONS LÉGALES**

JAYS, JAYS of Sweden, by JAYS et u-JAYS sont, soit des marques déposées, soit des marques de commerce de Jays AB (Publ) dans l'Union européenne et/ou dans d'autres pays.

Android est une marque déposée de Google Inc.

Windows est une marque déposée de Microsoft Corporation aux États-Unis et dans d'autres pays.

« Conçu pour iPod », « Conçu pour iPhone » et « Conçu pour iPad » signifie que le produit a été conçu spécifiquement pour iPod, iPhone, iPad, et que le développeur certifie qu'il respecte les normes de performance d'Apple. Apple n'est aucunement responsable en matière d'utilisation de ce produit et concernant sa conformité avec les normes réglementaires et de sécurité. Veuillez également noter que l'utilisation de cet accessoire avec un iPod, iPhone, iPad, peut affecter les performances sans fil de ce dernier.

#### **REMERCIEMENTS**

Nous souhaitons exprimer notre gratitude à tous les individus qui ont contribué à la création de u-JAYS, en particulier aux responsables et ingénieurs chargés du développement.

Español



### **ESTO ES JAYS**

Nuestra historia comienza en el año 2006. Teníamos una idea sencilla y una gran visión: crear experiencias musicales extraordinarias que pudiera disfrutar todo el mundo.

Actualmente tenemos nuestra sede en una antigua fábrica de cerveza en el centro de Estocolmo, y lo que nos sigue motivando es un enfoque constante en la innovación en ingeniería y diseño. Creemos que humanizando la tecnología innovadora con un buen diseño, podemos crear experiencias musicales memorables con un impacto emocional.

Nuestra promesa con el cliente es un firme compromiso con la excelencia de diseño e ingeniería y una rigurosa atención a los detalles. Para cumplir esa promesa debemos permanecer fieles a nuestro valor central de sencillez en todo lo que hacemos, con el fin de crear productos que sean bellos, fáciles de usar y diseñados para durar.

Naturalmente, crear productos de calidad requiere algo más que simplemente materiales de calidad: requiere un equipo cuyos miembros sean apasionados, estén altamente cualificados y cuenten con la capacidad y experiencia necesarias para garantizar que cada detalle de cada producto final sea exactamente como se pretendía.

Nuestro equipo de JAYS es un grupo dedicado de ingenieros y diseñadores que piensan que sólo hay una forma de crear correctamente un gran producto: hacerlo detalle a detalle. Desde el desembalaje hasta su comodidad diaria usando nuestros productos, le aseguramos que hemos considerado y mejorado cuidadosamente cada detalle con los años.

Siempre es gratificante ser reconocido por el buen trabajo realizado. Pero lo que nos motiva es nuestra capacidad de crear productos y experiencias que podrá disfrutar durante mucho tiempo. Estamos muy

agradecidos a nuestra comunidad por acompañarnos en este increíble viaje y esperamos que siga siendo parte de nuestra historia.

## TE PRESENTAMOS u-JAYS

Enhorabuena! Ya eres el propietario oficial de unos auriculares u-JAYS nuevos.

Al diseñar los u-JAYS estábamos convencidos de que no queríamos crear otros auriculares similares a los que hay en el mercado. Queríamos diseñar algo diferente, algo que fuera excepcional. Por ello, una de las primeras preguntas que nos planteamos al diseñar los auriculares u-JAYS fue: ¿Cómo diseñamos unos auriculares con un sonido auténtico pero que también sean cómodos, tengan una calidad duradera e incorporen un estilo natural?

Con todos estos aspectos en nuestra mente decidimos embarcarnos en un proyecto de dos años para diseñar los u-JAYS. Este proyecto implicó revisar un gran número de veces el diseño, la ingeniería y hasta el más mínimo detalle para garantizar que los auriculares que tienes en tus manos cumplan con todas tus expectativas.

Los auriculares u-JAYS, diseñados para proporcionar una comodidad duradera en el día a día, incorporan una diadema ligera de silicona y acero elástico para garantizar un ajuste equilibrado que envuelve tus orejas y reduce al máximo la presión durante su uso. Las almohadillas de espuma viscoelástica se adaptan a la forma de tus orejas para una mayor comodidad. La combinación de la diadema y las almohadillas proporciona un ajuste preciso que mejora la calidad y evita la pérdida de sonido.

Los auriculares y las almohadillas se fusionan en un sistema acústico que proporciona un sonido abierto y dinámico. Retira las almohadillas para comprobar que los auriculares cuentan con salidas de aire cubiertas con filtros acústicos en ambas partes y distribuidos uniformemente en 360° alrededor del altavoz. Esto aumenta el flujo del aire entre las dos partes y mejora la nitidez y la respuesta a la frecuencia de los bajos. Para mejorar aún más el sonido, los auriculares u-JAYS

cuentan con un diafragma de seda exclusivo de 40 mm que reproduce medios claros y agudos naturales.

Los auriculares u-JAYS se han desarrollado para que tengan la máxima durabilidad, una cualidad indispensable en todos los productos de JAYS. Las partes principales de la estructura se han fabricado en metal para reforzar los auriculares, mientras que los cables están completamente integrados. El diseño también incorpora almohadillas y cables intercambiables para que se puedan mejorar y reemplazarse en el futuro. Todos los modelos u-JAYS cuentan con un control remoto de tres botones para todas las funciones (iWA) ubicado en el cable y diseñado para iOS, Windows o Android.

En JAYS, la durabilidad no se centra tan sólo en los materiales, sino que también está relacionada con la apariencia del producto. Los auriculares u-JAYS tienen un diseño discreto, sencillo y atemporal con unas

proporciones equilibradas que eliminan los elementos innecesarios y se centran en una estructura geométrica compleja que ofrece la libertad necesaria para un ajuste perfecto.

Hemos innovado un producto clásico con la combinación perfecta del sonido, la comodidad y el estilo sin límite de duración y bajo nuestro sello de identidad en control de calidad y atención al detalle. Esa es la esencia de u-JAYS.

Esperamos que disfrutes tus auriculares u-JAYS.

Atentamente,  
JAYS

**CONTENIDO**

- Auriculares externos u-JAYS
- Cable intercambiable con control remoto de tres botones
- Almohadillas intercambiables
- Funda protectora
- Manual del usuario

**ESPECIFICACIONES**

Tipo	Auriculares externos
Altavoz	JAYS 40 mm dinámico
Sensibilidad	100 dB SPL a 1 kHz
Resp. en Frecuencia	10 - 20 000 Hz
Impedancia	32 Ohm
Micrófono	Tecnología MEMS
Longitud del cable	135 cm (53 in)
Enchufe	3,5 mm

**PRECAUCIONES**

- Utiliza siempre los auriculares como se describe en este manual para disfrutar del mejor rendimiento.
- Emplea siempre los auriculares u-JAYS con cuidado y protégelos de cualquier daño externo.
- Evita exponer el producto a temperaturas muy altas o muy bajas, campos magnéticos o entornos húmedos.
- Protege siempre tus auriculares del polvo y la suciedad guardándolos dentro de la funda protectora.
- No sometas los cables y los enchufes a un desgaste excesivo, p. ej., doblándolos o tirando de ellos.
- Limpia el producto habitualmente con un trapo suave y humedecido con agua caliente.
- Evita las caídas o cualquier otro impacto del producto.
- Asegúrate de que la diadema, las uniones o cualquier otra parte del auricular no se doblen.

**DESEMBALAJE**

El embalaje de los auriculares u-JAYS se ha diseñado para proteger todos los componentes de la caja. Si percibes algo inusual al desembalar el producto, contacta con tu distribuidor. Te recomendamos que guardes la caja por si necesitas almacenar el producto.

**INTRODUCCIÓN**

- Una vez que hayas desembalado el producto, monta las almohadillas y el cable. Las dos almohadillas son idénticas y pueden fijarse en cualquiera de los lados.
- Comprueba la señal de izquierda y derecha en el interior de la diadema para disfrutar del sonido estéreo adecuado.
- El cable debe fijarse con el control remoto de tres botones en la posición más cercana al auricular.
- Los altavoces dinámicos de u-JAYS necesitan un período de rodaje de 20 horas para alcanzar el máximo rendimiento.

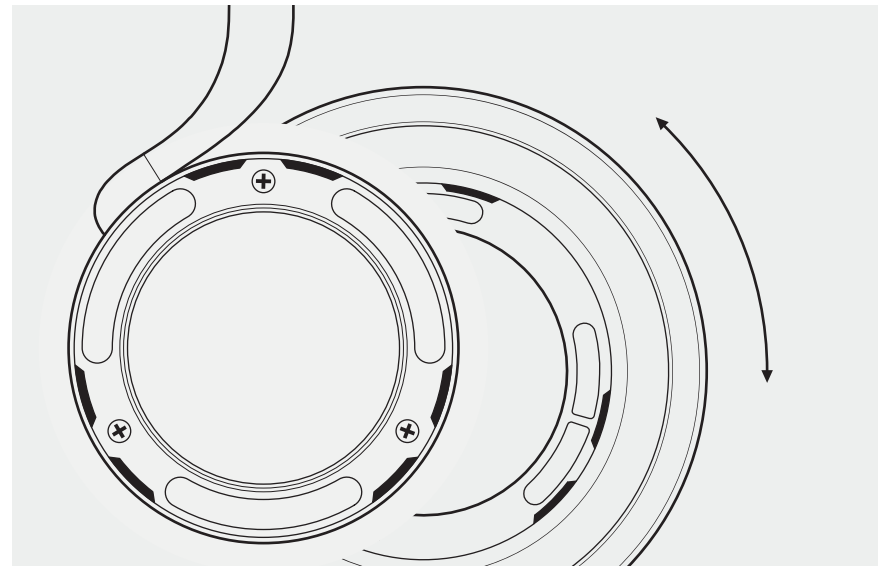
**Cómo instalar las almohadillas**

Para fijar las almohadillas a cada auricular, sitúalas al mismo nivel que los auriculares e insértalas. Gira las almohadillas hacia la derecha hasta que se produzca un clic que confirme la posición segura y correcta. Para retirar las almohadillas, realiza los pasos descritos previamente a la inversa.

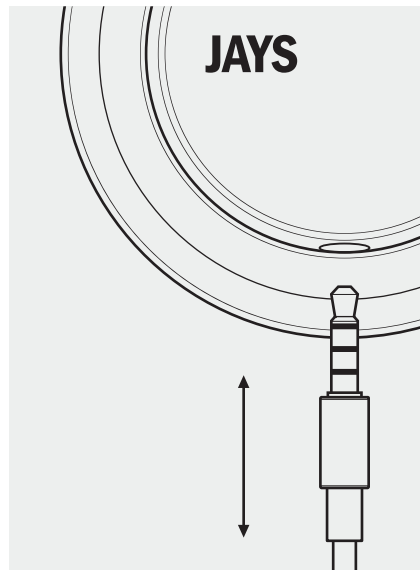

### Cómo instalar el cable

Para fijar el cable a los auriculares, introduce el conector al jack en el auricular derecho hasta que se esté conectado. No es necesario bloquear o girar el conector. Para retirar el cable, tira del conector sin tocar la parte metálica para que se mantenga en el mejor estado posible. Evita tirar directamente del cable suave para asegurar una mayor durabilidad.

### CÓMO USAR TUS u-JAYS

#### Conectar a una fuente de sonido

Disminuye el volumen de la fuente de sonido antes de conectar los auriculares.

#### Escuchar música

Los u-JAYS son auriculares externos cerrados que se han diseñado para proporcionarte la mejor calidad de sonido. Para obtener el máximo rendimiento de los auriculares, escucha los archivos de sonido de mayor

calidad. Recomendamos archivos de audio de al menos 320Kbit/s.

Aunque los auriculares u-JAYS pueden emplearse en una variedad de entornos que probablemente se vean afectados por el ruido ambiental como, por ejemplo, en el avión, tren, metro, gimnasio o corriendo, el sonido siempre será más nítido y rico si se emplean en zonas más tranquilas donde no haya tantas interferencias del exterior.

#### Control remoto de tres botones

El control remoto de tres botones se ha diseñado, en función del modelo de auriculares u-JAYS que hayas seleccionado, para cada una de las siguientes plataformas: iOS, Windows o Android. El control remoto de tres botones incorpora un micrófono con tecnología MEMS de 360 grados y cancelación del eco acústico que mejora la calidad en la comunicación en prácticamente cualquier situación. Los botones

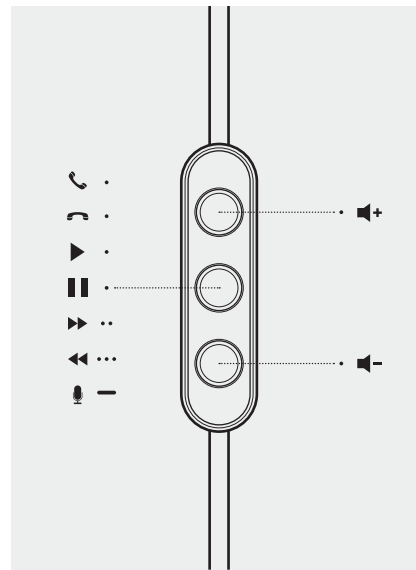

cóncavos/convexos del control remoto tienen un diseño ergonómico que mejora la sujeción y la comodidad en el uso diario de los auriculares u-JAYS.

Si necesitas cambiar de plataforma, comprar un cable nuevo u obtener información sobre los accesorios de JAYS, visita la Tienda Online en [www.jays.se](http://www.jays.se)

#### Almacenamiento

Recomendamos que almacenes tus auriculares u-JAYS en una zona sin polvo ni humedad cuando no los vayas a emplear. La funda protectora protege los auriculares de rasguños, polvo y humedad.

#### Limpieza

Limpia tus auriculares de manera habitual con un trapo suave y humedecido con agua caliente. No utilices ningún tipo de detergente, abrillantador u otras sustancias que puedan dañar los auriculares u-JAYS de forma permanente.

### ASISTENCIA TÉCNICA

Si tienes cualquier problema o alguna duda sobre el producto de JAYS, contacta con nosotros en [support@jays.se](mailto:support@jays.se).

### SEGURIDAD

#### Tráfico

No utilices nunca los u-JAYS mientras conduces un vehículo, corres o caminas por zonas de mucho tráfico. Los auriculares aíslan el ruido externo, lo que significa que cuando los utilices puede que no oigas lo que ocurre a tu alrededor. Te recordamos que al escuchar música puedes evadirte del entorno que te rodea, lo que aumenta el riesgo de accidentes.



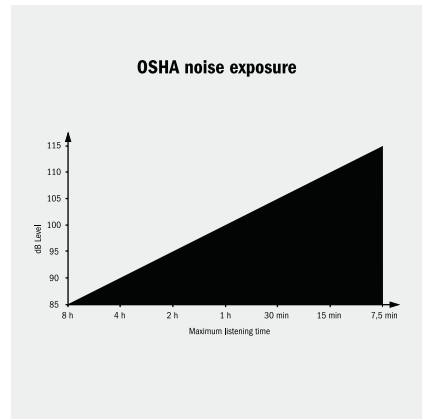

### Capacidad auditiva

La capacidad auditiva puede verse dañada permanentemente si se escucha música a un volumen muy alto durante largos períodos de tiempo. Los

auriculares u-JAYS tienen una gran potencia de sonido, por lo que te recomendamos que los utilices a un volumen moderado y que tus oídos descansen con frecuencia. Si tus oídos empiezan a pitar o a doler, retira los auriculares inmediatamente para que descansen. Si los síntomas no se reducen, visita un médico tan pronto como sea posible. La Administración de Seguridad y Salud Ocupacional (OSHA) ha desarrollado el siguiente gráfico de exposición al ruido.

### Otros

Por razones de seguridad, los auriculares u-JAYS no son aptos para niños menores de 5 años. Recuerda que los auriculares incorporan imanes.

### RECICLAJE

Para obtener información detallada sobre la forma de reciclar este producto, contacta con tu centro de reciclaje local o con la tienda en la que adquiriste el producto.

### CERTIFICADOS

El objetivo de las Directivas europeas 2002/96/CE sobre Residuos de aparatos eléctricos y electrónicos (RAEE) y la Directiva RoHS es reducir los residuos de los productos eléctricos y electrónicos y reciclar el máximo de materiales posible. La manipulación de cualquier residuo restante debe estar prácticamente fuera de peligro y el riesgo de emisiones peligrosas debe ser mínimo.



### GARANTÍA LIMITADA DEL FABRICANTE

Su producto original Jays AB está cubierto por una garantía de veinticuatro (24) meses a partir de la fecha de compra de un producto Jays AB nuevo y sin usar por el comprador original. Jays AB garantiza que el producto no presenta defectos en los materiales, diseño y mano de obra cuando se vende al comprador. Si no puede enviar el recibo al hacer una reclamación de garantía, es posible que deba pagar por cualquier reparación que realice. En el justificante de compra debe constar claramente la fecha de compra, el nombre del producto y los datos del distribuidor autorizado.



### PERIODO DE LA GARANTÍA LIMITADA

El producto puede incluir diferentes piezas, cada una de las cuales puede tener periodos de garantía diferentes. Los diferentes periodos de garantía para este producto son los siguientes:

- Veinticuatro (24) meses para los auriculares y carcasas externas remotas, componentes internos, conectores y cables.
- Seis (6) meses para los accesorios.

El periodo de garantía no podrá ampliarse ni renovarse por reventas o sustituciones posteriores del producto. Esta garantía limitada no afecta a sus derechos legales con arreglo a su legislación nacional aplicable relativa a la venta de productos electrónicos de consumo. Las piezas defectuosas sustituidas dentro del periodo de la garantía limitada serán propiedad de Jays AB.

### Aspectos no cubiertos por la garantía

- Fallos debidos al uso y desgaste, accidentes, caídas, daños mecánicos, humedad, productos químicos, daños de impactos inusuales o fuerza mayor.
- Modificaciones o reparaciones realizadas por sí mismo o terceros sin la aprobación de Jays AB.

### Cómo obtener el servicio de garantía

Si desea realizar una reclamación de garantía dentro del periodo limitado de la misma, póngase en contacto con el distribuidor de su producto para obtener ayuda. (Para los productos vendidos en Estados Unidos y Australia, consulte los datos del distribuidor en [www.jays.se](http://www.jays.se).) Deberá facilitar el comprobante de compra y la pieza afectada. Todas las piezas defectuosas cubiertas por la garantía limitada serán objeto de reparación o sustitución de forma gratuita. Las piezas reparadas o sustituidas durante el periodo de garantía estarán

garantizadas durante el resto del periodo de la garantía original o durante sesenta (60) días desde la fecha de reparación o sustitución, el que sea más prolongado. Para consultar las preguntas frecuentes, visite [www.jays.se](http://www.jays.se).



#### TIENDA ONLINE

Para obtener más información sobre los accesorios de u-JAYS o los productos de JAYS, visita [www.jays.se](http://www.jays.se).

#### CONTACTO

Visita [www.jays.se](http://www.jays.se) para obtener información adicional y acceder a un formulario de contacto para resolver cualquier duda sobre los productos JAYS.

#### AVISO LEGAL

JAYS, JAYS of Sweden, by JAYS y u-JAYS son marcas registradas o marcas comerciales de Jays AB (Publ) en la UE y/u otros países.

Android es una marca comercial de Google Inc.

Windows es una marca registrada de Microsoft Corporation en Estados Unidos y otros países.

“Made for iPod”, “Made for iPhone” y “Made for iPad” significa que un accesorio electrónico se ha diseñado para conectarse específicamente a un iPod, iPhone, iPad, y está certificado por el encargado de desarrollo para cumplir los requisitos de rendimiento de Apple.

Apple no asume responsabilidad alguna por el funcionamiento de este dispositivo ni su cumplimiento de las normas reglamentarias y de seguridad. Tenga en cuenta que el uso de este accesorio con iPod, iPhone, iPad, puede afectar al rendimiento inalámbrico.

#### GRACIAS

Queremos agradecer a todas las personas que han participado en la fabricación y el diseño de los auriculares u-JAYS, especialmente a los directores e ingenieros.



### ÜBER JAYS

Unsere Geschichte beginnt im Jahr 2006. Damals hatten wir eine einfache Idee und eine große Vision – tolle Musikerlebnisse zu ermöglichen, an denen jeder Freude haben kann.

Heute ist unser Firmensitz eine alte, mitten in Stockholm gelegene Brauerei, und nach wie vor streben wir unermüdlich nach Innovation im Bereich Engineering und Design. Wir sind davon überzeugt, unvergessliche, emotional bewegende Musikerlebnisse schaffen zu können, indem wir innovative Technologie durch gutes Design für unsere Kunden zugänglicher machen.

Wir garantieren Ihnen uneingeschränktes Engagement für Design und technische Höchstleistung sowie ein unfehlbares Auge für Details. Um dieser Verpflichtung gerecht zu werden, müssen wir unserem Grundwert der Schlichtheit bei allem, was wir tun, treu bleiben. Nur so schaffen wir Produkte, die ästhetisch, einfach zu gebrauchen und lange haltbar sind.

Natürlich erfordert die Herstellung von Qualitätsprodukten mehr als die bloße Verwendung von Qualitätsmaterialien, sie fordert den leidenschaftlichen Einsatz hochqualifizierter Team-Mitarbeiter mit der nötigen Fertigkeit und Erfahrung, um sicherzustellen, dass jedes einzelne Detail an jedem Endprodukt auch wirklich genauso aussieht wie vorgesehen.

Unser Team hier bei JAYS ist eine engagierte Truppe aus Technikern und Designern, die davon überzeugt sind, dass nur ein Weg zu einem großartigem Produkt führt: jener, der Schritt für Schritt begangen und bei dem jedem Detail Aufmerksamkeit geschenkt wird. Angefangen von dem Moment, in dem Sie Ihre Ohrhörer auspacken, bis hin zu Ihrem täglichen Komfort beim Gebrauch unserer Produkte haben wir an jedes noch so kleine Detail gedacht und es im Laufe der Jahre verbessert – das garantieren wir Ihnen.

Für harte Arbeit belohnt zu werden ist erfüllend. Was uns jedoch motiviert, ist die Möglichkeit, Produkte und Erlebnisse zu schaffen, die Ihnen lange Zeit Freude bereiten. Wir sind unserer Community zu großem Dank dafür verpflichtet, dass sie uns auf dieser Reise begleitet und hoffen, dass Sie auch in Zukunft eine Rolle in unserer Geschichte spielen werden.

## ÜBER u-JAYS

Glückwunsch! Wir beglückwünschen Sie zum Kauf eines werksneuen u-JAYS Ohrhörers!

Als wir beschlossen, u-JAYS zu produzieren, wussten wir, dass wir nicht einfach nur ein weiteres Kopfhörermodell machen wollten. Wir wollten etwas Neues schaffen. Etwas Herausragendes. Daher war dies eine der Fragen, die wir uns zu Beginn des Entwicklungsprozesses als Erstes stellten: Wie entwirft man ein Paar authentisch-klingender Kopfhörer, die bequem, langlebig sind stilsicher sind?

Unter Berücksichtigung dieser Werte begaben wir uns bei der Entwicklung von u-JAYS auf eine zweijährige Reise durch zahllose Iterationen, bei denen permanent neu entworfen, überarbeitet und verfeinert wurde, um sicherzustellen, dass die Kopfhörer, die Sie jetzt in Ihren Händen halten, genau das sind, wonach wir diese ganze Zeit strebten.

Entwickelt für dauerhaften Komfort bei täglichem Gebrauch sorgt der leichte, mit Silikon überzogene Federstahl-Kopfbügel für einen gleichmäßigen Sitz und bietet eine Spannkraft, die ihre Ohren bei längerem Gebrauch schont. Die viskoelastischen Ohrpolster passen sich der Form Ihrer Ohren an und bleiben stets bequem. Zusammen mit dem Kopfbügel gewährleisten sie einen gut anliegenden und bequemen Sitz, der die Klangqualität verbessert und den Klangverlust minimiert.

Um einen offenen und dynamischen Klang zu erreichen, wurden die Hörmuscheln und die Ohrpolster so konzipiert, dass sie zusammen als ein akustisches System funktionieren. Entfernen Sie die Ohrpolster aus den Ohrmuscheln, und Sie werden Lüftungsöffnungen entdecken, die auf beiden Teilen mit akustischen Tuning-Filtern bedeckt sind, gleichmäßig 360° um den Lautsprecher herum verteilt. Damit wird der Luftstrom zwischen den beiden Teilen optimiert, was

eine wesentliche Verbesserung der Klangdetails und tiefere Bässe ermöglicht. Um das Hörerlebnis noch weiter zu verbessern, verfügen u-JAYS über einen speziell entwickelten dynamischen 40 mm-Lautsprecher mit einer Seidenmembran, der satte Mitteltöne und natürliche Höhen perfekt wiedergibt.

u-JAYS wurden als extrem robustes Modell konzipiert – ein Qualitätshighlight unter allen JAYS-Produkten, das Ihnen noch sehr lange Freude bereiten wird. Kernteile von u-JAYS wurden aus Metall hergestellt, um sie extra widerstandsfähig zu machen; die Drähte sind komplett hineingebaut. u-JAYS wurden auch mit austauschbaren Ohrpolstern und Kabeln entwickelt, die mit der Zeit durch neue und bessere ersetzt werden können. Jedem u-JAYS-Paar liegt ein Drei-Tasten-Fernbedienungskabel mit vollem Funktionsumfang (iWA) bei, das für iOS, Windows oder Android hergestellt und individuell optimiert wurde.

Bei JAYS geht die Haltbarkeit über die Konstruktions- und Materialgrenze hinaus; sie betrifft genauso die Beständigkeit der äußeren Erscheinung. Sauber, unauffällig und mit zeitlosem Design stehen bei u-JAYS ausgewogene Proportionen und die komplexe geometrische Freiheit im Mittelpunkt, die für einen komfortablen Sitz notwendig ist. Alles Unnötige fällt weg.

Ein Klassiker, der sich durch eine nahtlose Mischung aus Ton, Komfort und Stil neu definiert und der sich mit der Zeit behaupten wird, betont durch die Liebe zur Qualität und zum Detail, die für unsere Produkte so typisch ist. Darum geht es bei u-JAYS im Großen und Ganzen.

Wir wünschen Ihnen viel Vergnügen mit Ihren u-JAYS!

Herzliche Grüße,  
JAYS

**INHALT**

- u-JAYS - Ohraufliegende Kopfhörer
- Austauschbares Kabel mit einer Drei-Tasten-Fernbedienung
- Austauschbare Ohrpolster
- Schutztasche
- Bedienanleitung

**SPEZIFIKATIONEN**

Typ	Ohraufliegende Kopfhörer
Lautsprecher	JAYS 40 mm dynamisch
Empfindlichkeit	100 dB SPL @ 1 kHz
Frequenz Wiedergabe	10 - 20 000 Hz
Impedanz	32 Ohm
Mikrofon	MEMS-Technologie
Kabellänge	135 cm (53 Zoll)
Stecker	3,5 mm

**VORSICHTSMASSNAHMEN**

- Um ein optimales Klangerlebnis zu gewährleisten, nutzen Sie das Produkt immer wie in der Anleitung beschrieben.
- Gehen Sie mit Ihren u-Jays immer vorsichtig um und schützen Sie sie vor externen Beschädigungen.
- Setzen Sie das Produkt nie extremen Bedingungen, wie z.B. sehr kalten oder heißen Temperaturen, Magnetfeldern oder Feuchtigkeit aus.
- Schützen Sie Ihre Kopfhörer immer vor Staub und Schmutz, indem Sie diese bei Nichtgebrauch in der Schutztasche aufbewahren.
- Setzen Sie die Kabel und Steckverbinder keinen außergewöhnlichen Belastungen, wie sie z. B. durch Biegen oder Ziehen verursacht werden, aus.
- Reinigen Sie das Produkt regelmäßig mit einem weichen, mit warmem Wasser befeuchteten Tuch.
- Vermeiden Sie ein Hinunterfallen des Produkts oder andere ungewöhnliche Krafteinwirkung auf dasselbe.

- Kopfbügel, Ohrmuscheln und andere Teile dürfen keinem anormalen Verbiegen, Ziehen oder Verdrehen ausgesetzt werden.

**AUSPACKEN**

Die Verpackung von u-JAYS wurde speziell entworfen, um den Schutz aller sich in der Box befindlichen Gegenstände ordnungsgemäß zu gewährleisten. Wenn Sie beim Öffnen etwas Außergewöhnliches entdecken sollten, kontaktieren Sie bitte sofort das Geschäft, in dem Sie das Produkt erworben haben. Wir empfehlen, die Box für zukünftigen Gebrauch aufzubewahren.

**DIE ERSTEN SCHRITTE**

- Nach dem Auspacken montieren Sie die Ohrpolster und schließen Sie die Kabel an. Beide Ohrpolster sind identisch und können auf jeder Seite montiert werden.

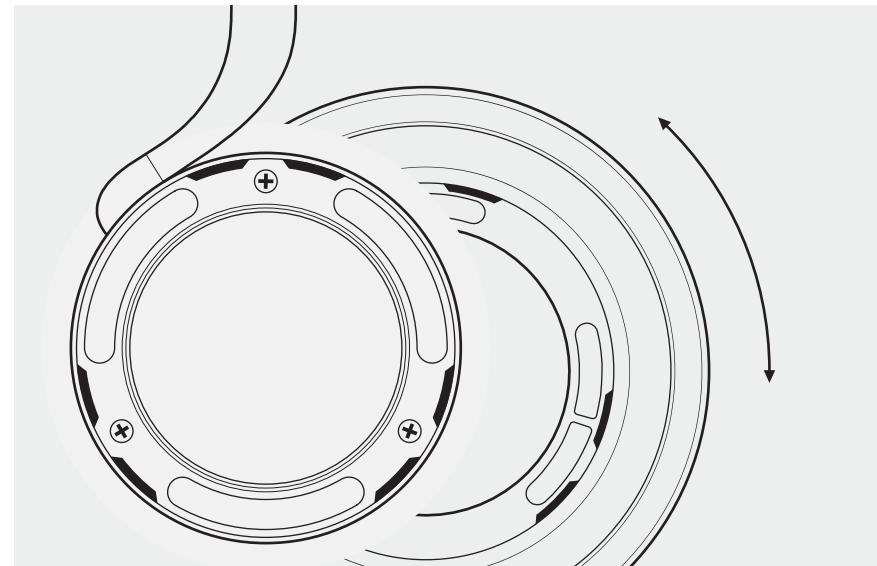

- Um zu gewährleisten, dass das Stereoklangbild korrekt ist, folgen Sie bitte den Links- und Rechts-Seitenanzeigen auf der Innenseite des Kopfbügels.
- Das Kabel sollte mit der Drei-Tasten-Fernbedienung in der Nähe der Ohrmuschel und nicht am anderen Ende verbunden werden.
- Die dynamischen u-JAYS-Lautsprecher brauchen ca. 20 Stunden Einspielzeit, um ihr volles Leistungspotential entfalten zu können.

**Anbringen der Ohrpolster**

Um die Ohrpolster an den Ohrmuscheln zu befestigen, richten Sie das Gewinde aus und setzen Sie die Ohrmuscheln in die Ohrpolster ein. Drehen Sie die Ohrpolster im Uhrzeigersinn, bis ein hörbarer Klick ertönt; dieser weist darauf hin, dass die die Polster ordnungsgemäß angebracht wurden und festsitzen. Um die Ohrpolster zu entfernen, führen Sie die oben beschriebenen Schritte in umgekehrter Reihenfolge durch.

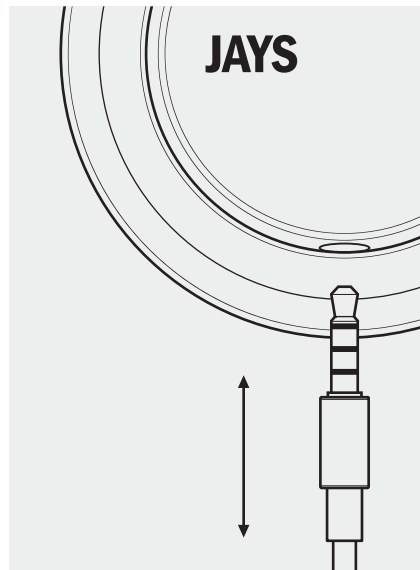

### Anschließen der Kabel

Um das Kabel an die Kopfhörer anzuschließen, schieben Sie den Steckverbinder in die Buchse auf der rechten Ohrmuschel so ein, bis dieser komplett hineingeht. Es ist kein Einrasten oder Drehen notwendig. Beim Entfernen des Kabels muss der harte Stecker immer gezogen werden. Der metallische Teil des Steckverbinders sollte, falls möglich, nicht berührt werden, damit dieser sauber bleibt und die Leistung nicht beeinträchtigt wird. Um die Haltbarkeit des Produkts zu erhöhen, sollte ein Entfernen durch ein direktes Ziehen des weichen Kabels vermieden werden.

### NUTZUNG DER u-JAYS

#### Anschließen an eine Audioquelle

Beachten Sie bitte, dass vor dem Anschließen der Kopfhörer die Lautstärke der Audioquelle immer reduziert werden sollte.

### Musik hören

u-JAYS sind geschlossene ohraufliegende Kopfhörer, die Ihnen den Genuss des gesamten Spektrums Ihrer Musik ermöglichen sollen. Damit Ihre Kopfhörer ihr volles Potential entfalten können, nutzen Sie Medien, die auf der Grundlage der besten Audioquellen hergestellt wurden. Zur Gewährleistung der optimalen digitalen Performance empfehlen wir Dateien mit einer Qualität von 320Kbit/s oder höher.

u-JAYS-Kopfhörer eignen sich in einer Vielzahl verschiedener Umgebungen mit störendem Geräuschpegel, z.B. in Flugzeugen, Zügen, in der U-Bahn, im Fitnesscenter oder beim Laufen. Jedoch treten einzelne Details schöner und präziser hervor, wenn Sie die Kopfhörer in einer ruhigeren Umgebung mit weniger externen Störgeräuschen verwenden.

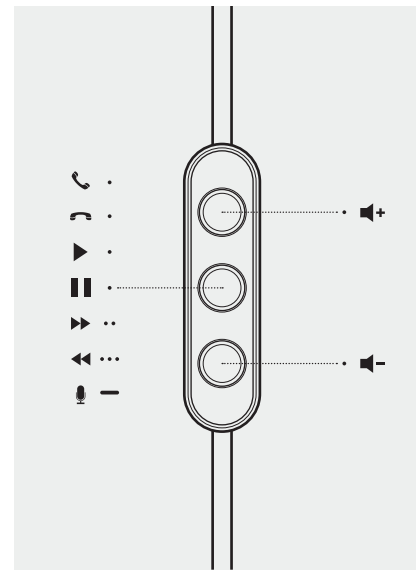

### Die Drei-Tasten-Fernbedienung

Je nachdem, für welches u-JAYS-Modell Sie sich entscheiden, wurde die beiliegende Drei-Tasten-Fernbedienung speziell für Ihr Betriebssystem entwickelt: iOS, Windows oder Android. Die Drei-Tasten-Fernbedienung verfügt über ein hochwertiges, die Sprachqualität optimierendes 360°-MEMS-Mikrofon mit eingebauter Echounterdrückung, die die Kommunikation in nahezu allen Situationen verbessert. Diese konkaven/konvexen Fernbedienungstasten ermöglichen ausgezeichnete Greiffähigkeit und Ergonomie, was die tägliche Nutzung von u-JAYS mühelos und komfortabel macht.

Falls Sie später zu einem anderen Betriebssystem wechseln oder ein neues Kabeln brauchen sollten, können Sie in unserem JAYS-Online-Store unter [www.jays.se](http://www.jays.se) jederzeit ein neues Kabel sowie weiteres Zubehörs erwerben.

### Bei Nichtgebrauch

Wir empfehlen, Ihre u-JAYS in einer staub- und feuchtigkeitsfreien Umgebung aufbewahren, wenn diese nicht benutzt werden. Die beigelegte Schutztasche schützt Ihre Kopfhörer vor Kratzern, Staub und Feuchtigkeit.

### Reinigung

Denken Sie immer daran, Ihre Kopfhörer regelmäßig mit einem weichen mit warmem Wasser befeuchteten Tuch zu reinigen. Benutzen Sie nie Waschmittel, Lederpolitur oder andere Substanzen, da diese Ihre u-JAYS permanent beschädigen können.

### SUPPORT

Bei Problemen oder Fragen zu Ihrem JAYS-Produkt kontaktieren Sie uns bitte unter [support@jays.se](mailto:support@jays.se).

## WARNHINWEISE

### Verkehr

Benutzen Sie u-JAYS nie beim Fahren oder beim Joggen oder Gehen durch befahrene Straßen. Kopfhörer schirmen externe Geräusche wirksam ab, sodass Sie bei der Benutzung derselben eventuell nicht hören, was um Sie herum vorgeht. Wir möchten Sie daran erinnern, dass das Hören von Musik Sie von Ihrer Umgebung ablenken kann, was zu einem erhöhten Unfallrisiko führt.

### Ihr Gehör

Das Hören von lauter Musik über einen längeren Zeitraum kann ihr Gehör permanent schädigen. u-JAYS ist ein leistungsstarkes Audiogerät, und wir raten Ihnen, die Lautstärke gemäßigt zu halten und immer daran zu denken, Ihren Ohren häufig eine Pause zu gönnen. Bei einem Klingeln oder Schmerzen in den Ohren entfernen Sie die Kopfhörer sofort, damit Ihre Ohren sich erholen können. Bei Anhalten der Beschwerden suchen Sie

dringend einen Arzt auf. Die US-Arbeitsschutzbehörde (OSHA) hat den dargestellten Geräusch-Graphen entwickelt.

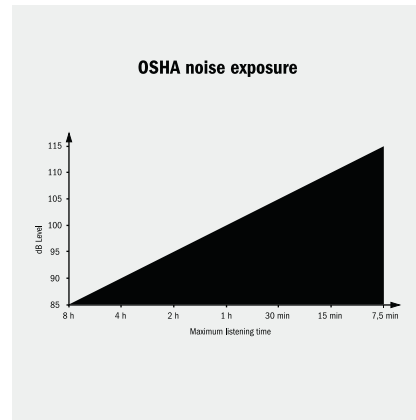

### Sonstiges

Aus allgemeinen Sicherheitsgründen sind u-JAYS nicht für Kinder unter 5 Jahren geeignet. Beachten Sie bitte, dass die Kopfhörer Magnete enthalten.

### RECYCLING

Informationen zum Recycling dieses Produktes erhalten Sie bei Ihrem örtlichen Recyclingzentrum oder beim Händler, bei dem Sie dieses Produkt erworben haben.

### ZERTIFIKATE

Ziel der EU-Richtlinie 2002/96/EG zu Elektro- und Elektronik-Altgeräten (WEEE-Richtlinie) und der RoHS-Richtlinie ist es, Abfall von Elektro- und Elektronikgeräten zu reduzieren und einen möglichst hohen Recyclinggrad der Materialien zu erreichen. Jeglicher Restmüll sollte praktisch risikofrei handhabbar, das Risiko gefährlicher Emissionen minimal sein.



### EINGESCHRÄNKTE HERSTELLERGARANTIE

Für Ihr JAYS-AB-Originalprodukt gilt eine Garantie von vierundzwanzig (24) Monaten ab Kaufdatum bei Kauf eines werksneuen, ungebrauchten JAYS-AB-Produkts durch den Erstkäufer. Jays AB garantiert, dass Materialien, Design und Verarbeitung des Produkts zum Zeitpunkt des Verkaufs an den Erwerber frei von Mängeln sind. Wenn Sie bei der Beanspruchung einer Garantieleistung nicht in der Lage sind, die Rechnung vorzuweisen, können Ihnen eventuell durchgeführte Reparaturen in Rechnung gestellt werden. Erwerbsdatum, Produktname und Einzelheiten des autorisierten Händlers müssen klar auf dem Kaufbeleg erkenntlich sein.



### EINGESCHRÄNKTER GARANTIEZEITRAUM

Das Produkt kann verschiedene Teile enthalten, für die unterschiedliche Garantiezeiten gelten. Die einzelnen Garantiezeiten für dieses Produkt sind:

- Vierundzwanzig Monate auf die Außenschale der Ohrhörer und der Fernbedienung, Steckverbinder und Kabel.
- Sechs (6) Monate auf Accessoires.

Der Garantiezeitraum verlängert sich bei einem späteren Weiterverkauf oder Austausch des Produktes nicht. Diese eingeschränkte Garantie hat auf Ihre gesetzlichen Rechte gemäß der in Ihrem Land geltenden nationalen

Konsumenten-Verkaufsgesetze für Elektronikprodukte keinen Einfluss. Während des Gewährleistungsanspruchs ersetzte defekte Teile werden zum Eigentum von Jays AB.

### Was deckt die eingeschränkte Garantie nicht ab?

- Fehler, die durch Abnutzung, Unfall, Hinunterfallen, mechanischen Schaden, Feuchtigkeit, chemische Produkte, anormale Krafteinwirkungen oder höhere Gewalt auftreten.
- Veränderung oder Reparatur durch Ihre Person oder Dritte ohne vorherige Genehmigung von Jays AB.

### Wie stellen Sie einen Garantieanspruch?

Wenn Sie einen Garantieanspruch innerhalb der eingeschränkten Gewährleistung stellen möchten, setzen Sie sich bitte mit dem Händler Ihres Produktes in Verbindung; er hilft Ihnen weiter. (Für in den USA und Australien verkaufte Produkte finden Sie auf [www.jays.se](http://www.jays.se) Angaben zu unseren Vertriebspartnern.) Sie müssen den Kaufbeleg und das betroffene Teil vorlegen können.

Jegliches defekte Teil, das unter die eingeschränkte Garantie fällt, wird repariert oder kostenfrei ersetzt. Für innerhalb des Garantiezeitraums ersetzte oder reparierte Teile gilt die Garantie für den Zeitraum der ursprünglichen Garantie oder aber für einen Zeitraum von sechzig (60) Tagen ab Reparatur- oder Ersatzdatum, je nachdem, welche Zeitspanne die längere ist. Lesen Sie bitte auch unsere FAQs auf [www.jays.se](http://www.jays.se).

#### ONLINE-STORE

u-JAYS-Zubehör und andere JAYS-Produkte finden Sie unter [www.jays.se](http://www.jays.se).



#### KONTAKT

Auf [www.jay.se](http://www.jay.se) finden Sie weitere Informationen und ein Kontaktformular, wo Sie Fragen zu JAYS-Produkten stellen können.

#### RECHTSBELEHRUNG

JAYS, JAYS of Sweden, by JAYS und u-JAYS sind entweder registrierte Handelsmarken oder Handelsmarken von Jays AB (Publ) in der EU und/oder anderen Ländern.

Android ist eine Handelsmarke von Google Inc.

Windows ist eine eingetragene Handelsmarke in den USA und anderen Ländern.

„Made for iPod“, „Made for iPhone“ und „Made for iPad“ bedeutet, dass ein elektronisches Zubehör speziell für die Verwendung mit dem iPod, iPhone, iPad, entwickelt wurde und vom Hersteller für die Erfüllung der Apple-Leistungsstandards zertifiziert wurde. Apple ist nicht

verantwortlich für die Funktion dieses Gerätes oder für die Einhaltung von Sicherheits- und gesetzlichen Standards. Bitte beachten Sie, dass die Verwendung dieses Zubehörs mit einem iPod, iPhone, iPad, die drahtlose Übertragungsleistung beeinträchtigen kann.

#### DANKE SCHÖN!

Wir möchten uns bei allen bedanken, die sich am Entstehungsprozess der u-JAYS-Kopfhörer beteiligten. Ein besonderer Dank gilt den Managern und Ingenieuren, die in die Entwicklung involviert waren.





### **ECCO JAYS**

La nostra storia inizia nel 2006. Avevamo una semplice idea e una grande visione: creare esperienze musicali straordinarie di cui tutti potessero beneficiare.

Oggi la nostra sede si trova in un'ex-fabbrica di birra nel cuore di Stoccolma, e la pulsazione che ci fa avanzare è un'attenzione incessante per le innovazioni nel campo dell'ingegneria e del design. Riteniamo che umanizzando tecnologie innovative e unendo a ciò un ottimo design, saremo in grado di creare esperienze musicali memorabili, offrendo al tempo stesso un forte impatto emotivo.

La nostra promessa per voi, è la seguente: un impegno risoluto nel progettare e creare l'eccellenza, il tutto con un'attenzione rigorosa ai dettagli. Tenere fede a questa promessa significa continuare a credere nel nostro valore fondamentale: semplicità in tutto ciò che facciamo. Così facendo realizzeremo prodotti belli, facili da usare, e fatti per durare.

Ovviamente, realizzare prodotti di qualità non richiede soltanto materiali di qualità: richiede persone altamente specializzate e appassionate, in possesso dell'abilità e dell'esperienza necessarie per garantire che ogni dettaglio, in ogni prodotto finito, venga realizzato esattamente secondo i piani.

Il nostro team qui alla JAYS è un gruppo motivato di ingegneri e designer che ritengono esista un solo modo per creare correttamente un ottimo prodotto: costruirlo passo dopo passo, dettaglio dopo dettaglio. Dall'apertura della confezione fino alla comodità che provate tutti i giorni quando usate i nostri prodotti: vi garantiamo che nel corso degli anni abbiamo preso in considerazione e migliorato ogni singolo dettaglio.

È sempre gratificante quando viene riconosciuto il duro lavoro. Ma ciò che ci motiva veramente è la nostra capacità di creare prodotti ed esperienze che vi sapranno rendere felici a lungo. Un enorme grazie va

rivolto alla nostra comunità per aver intrapreso questo viaggio al nostro fianco. Speriamo che continuerete a far parte della nostra storia.

## VI PRESENTIAMO LE u-JAYS

Complimenti. A partire da questo momento sei ufficialmente proprietario di un nuovo paio di cuffie u-JAYS.

Quando abbiamo deciso di creare le u-JAYS, sapevamo che non volevamo creare semplicemente un altro paio di cuffie. Volevamo creare qualcosa di diverso. Qualcosa di eccezionale. Ecco perché una delle prime domande che ci siamo posti, all'inizio della fase di progettazione delle u-JAYS, è stata: Come facciamo a progettare un paio di cuffie che offrano un audio autentico e siano al tempo stesso comode da usare, durature nel tempo e naturali a livello di stile?

Con questi valori in mente, siamo partiti per un viaggio della durata di due anni che ci ha portato a sviluppare le u-JAYS, attraversando moltissime fasi di re-design, re-ingegnerizzazione e ricercatezza, al fine di garantire che il paio di cuffie che avete in mano ora sia semplicemente

quello che avevamo in mente di creare. Progettate per offrire una comodità a lungo termine nell'uso di tutti i giorni, la fascia leggera, con rivestimento in silicone e con molla in acciaio delle u-JAYS crea un inserimento equilibrato e offre una forza di tenuta che riduce la compressione sulle orecchie durante i periodi di uso più lunghi. I cuscinetti viscoelastici si adattano alla forma delle vostre orecchie e restano comodi col passare del tempo. Congiuntamente alla fascia, creano una tenuta solida e su misura che migliora la qualità audio limitando al tempo stesso le perdite sonore.

Al fine di creare un audio aperto e dinamico, le coppe auricolari e i cuscinetti sono stati progettati per operare congiuntamente come un impianto acustico. Togliendo i cuscinetti dalle coppe auricolari vedrete dei fori di ventilazione, coperti da filtri di sintonizzazione acustica su entrambe le parti, distribuiti uniformemente a 360° intorno all'altoparlante. Questa scelta consente

di ottimizzare il flusso d'aria fra le due parti, e offre al tempo stesso un livello di dettaglio altamente migliorato e una risposta ai bassi più profonda. Al fine di migliorare ulteriormente l'esperienza d'ascolto, le u-JAYS dispongono di un altoparlante a diaframma dinamico in seta da 40 mm, sviluppato su misura, progettato per offrire medi corposi e alti naturali.

Le u-JAYS sono state realizzate per durare - una qualità che non invecchia mai, straordinaria, in tutti i prodotti JAYS. Le componenti fondamentali della struttura sono realizzate in metallo, al fine di conferire una forza ancora maggiore; i cavi sono completamente integrati. Le u-JAYS sono inoltre state progettate con cuscinetti e cavo intercambiabili, per semplificare le operazioni di upgrade e sostituzione nel corso del tempo. Ogni prodotto u-JAYS viene fornito in dotazione con un telecomando remoto dotato di tre pulsanti, che offre tutte le funzioni (iWA), ottimizzato individualmente per iOS, Windows o Android. Alla JAYS, la durata va ben oltre la realizzazione e i

materiali; si tratta anche di durata dell'aspetto del prodotto. Pulite, sobrie e progettate per un fascino senza tempo, le u-JAYS sono state realizzate pensando a proporzioni bilanciate, eliminando il superfluo e prendendo in considerazione la complessa libertà geometrica che serve per realizzare un prodotto estremamente comodo.

Il tutto ridefinendo un classico con una miscela invisibile di audio, comodità e stile che resisterà nel tempo, con il tocco distintivo della nostra marca: importanza della qualità e attenzione al dettaglio. Ecco i valori di u-JAYS, in breve.

Speriamo apprezzerete le vostre u-JAYS.

Cordiali saluti,  
JAYS

**CONTENUTO DELLA CONFEZIONE**

- Cuffie auricolari u-JAYS
- Cavo intercambiabile con telecomando dotato di tre pulsanti
- Cuscinetti intercambiabili
- Custodia protettiva
- Manuale dell'utente

**SPECIFICHE TECNICHE**

Tipo	Cuffie auricolari
Altoparlante	JAYS 40 mm dinamiche
Precisione	100 dB SPL @ 1 kHz
Risposta di frequenza	10 - 20 000 Hz
Impedenza	32 Ohm
Microfono	Tecnologia MEMS
Lunghezza del cavo	135 cm
Jack	3.5 mm

**PRECAUZIONI**

- Per offrire la migliore esperienza possibile, usare sempre il prodotto conformemente a quanto descritto nel presente manuale.
- Trattare sempre le proprie u-JAYS con cura e proteggerle dai danni esterni.
- Evitare l'esposizione a condizioni estreme, quali ad esempio temperature eccessivamente alte o basse, a campi magnetici o ambienti umidi.
- Proteggere sempre le cuffie da polvere e sporcizia conservandole all'interno della custodia protettiva quando non vengono utilizzate.
- Non sottoporre i cavi o i connettori a usura anomala, ad esempio piegandoli o tirandoli.
- Pulire regolarmente il prodotto servendosi di un panno soffice imbevuto in acqua tiepida.
- Evitare di far cadere o subire urti al prodotto.
- Non esporre la fascia, i ganci o altre parti a condizioni anomale a livello di piega, trazione o torsione.

**APERTURA DELLA CONFEZIONE**

La confezione delle u-JAYS è stata realizzata per proteggere con cura tutti gli elementi contenuti all'interno della confezione. Qualora si noti qualcosa di strano all'apertura, invitiamo a contattare liberamente il proprio rivenditore. Consigliamo di conservare la confezione per poterla riutilizzare in futuro.

**PRIMI PASSI**

- Dopo aver aperto la confezione, iniziare montando i cuscinetti e il cavo. Entrambi i cuscinetti sono uguali e possono essere montati su entrambi i lati.
- Al fine di garantire un'esperienza eccellente e ottenere un'immagine stereo corretta, invitiamo a rispettare le indicazioni destra/sinistra fornite sulla parte interna della fascia.
- Il cavo dovrebbe essere montato col telecomando composto da 3 pulsanti vicino alla coppa auricolare, e non nell'altra direzione.

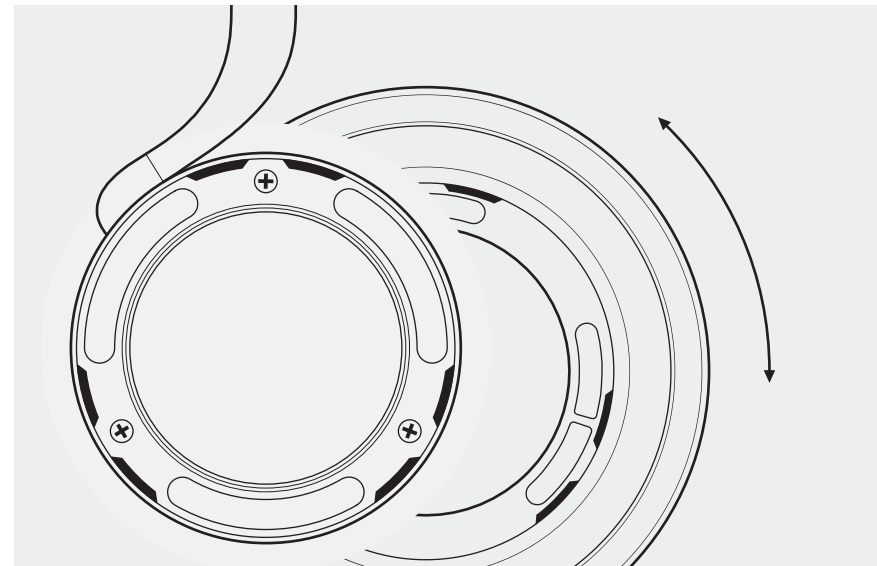

- Gli altoparlanti dinamici u-JAYS richiedono all'incirca 20 ore di riproduzione prima di raggiungere le loro piene capacità a livello prestazionale.

**Fissaggio dei cuscinetti auricolari**

Per fissare i cuscinetti auricolari alle coppe auricolari, allineare la filettatura e inserire le coppe auricolari all'interno dei cuscinetti. Ruotare i cuscinetti auricolari in senso orario fino a sentire un chiaro clic, il che indica che si trovano in una posizione sicura e protetta. Per togliere i cuscinetti auricolari sarà sufficiente invertire la sequenza dei passaggi sopra descritti.

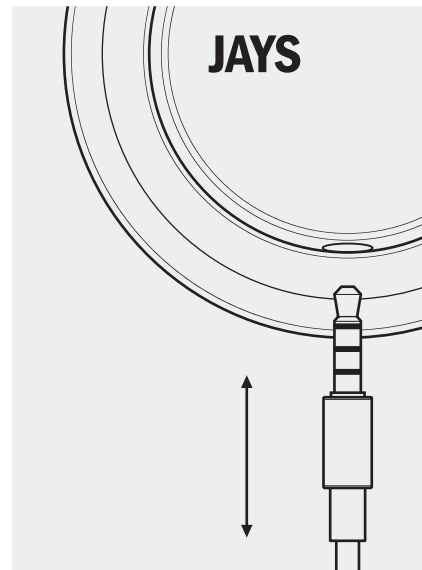

### Fissaggio del cavo

Per fissare il cavo alle cuffie, spingere il connettore nel jack sulla coppa auricolare destra fino a che non è completamente collegato. Non serve bloccare o girare. In fase di rimozione del cavo, tirare sempre la presa rigida ed evitare di toccare la parte metallica del connettore - ove possibile - al fine di tenerla pulita e garantire un livello prestazionale eccellente. Al fine di garantire una migliore durata, evitare di rimuovere direttamente tirando il cavo morbido.

### USO DELLE u-JAYS

#### Collegamento a una sorgente audio

Si prega di notare che il volume della sorgente audio deve sempre essere abbassato prima di collegare le cuffie.

### Ascoltare musica

Le u-JAYS sono cuffie auricolari chiuse progettate per fornire tutto lo spettro completo della musica che ascoltate. Per trarre il massimo dalle vostre cuffie, usate media realizzati partendo da fonti audio ad altissima qualità. Per ottenere performance digitali straordinarie, consigliamo file a 320Kbit/s o qualità superiore.

Nonostante le cuffie u-JAYS siano adatte a un'ampia gamma di ambienti dove il rumore ambientale potrebbe costituire una fonte di disturbo, ad esempio aerei, treni, metro, palestra, mentre si sta correndo, ecc., i dettagli musicali emergeranno in modo più ricco e distinto se le cuffie vengono usate in zone tranquille e ambienti con meno interferenze dall'esterno.

### Telecomando a tre pulsanti

A seconda del modello di u-JAYS che scegliete, il telecomando a tre pulsanti fornito in dotazione è stato sviluppato appositamente per ogni piattaforma: iOS,

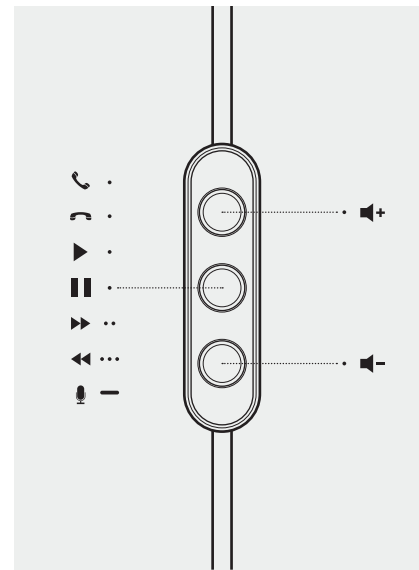

Windows o Android. Il telecomando a tre pulsanti ospita un microfono MEMS ad alta qualità a 360° che ottimizza la qualità del parlato, con cancellazione integrata dell'eco che migliora la comunicazione in quasi tutte le situazioni. I pulsanti del telecomando concavi/convessi sono stati studiati per migliorare l'impugnatura e l'ergonomia del prodotto, ecco perché le u-JAYS sono comodissime da indossare e da usare, giorno dopo giorno.

Se dovete passare a una nuova piattaforma smartphone o vi serve un nuovo cavo, potete sempre acquistare cavi e moltissimi altri accessori tramite il nostro Store On-line JAYS sul sito [www.jays.se](http://www.jays.se)

### Quando non vengono usate

Consigliamo di riporre le proprie cuffie u-JAYS in ambienti senza polvere e umidità quando non vengono usate. La custodia protettiva fornita in dotazione garantisce che le cuffie siano protette da graffi, polvere e umidità.

### Pulizia

Ricordare di pulire le cuffie con regolarità, servendosi di un panno soffice imbevuto in acqua tiepida. Non usare mai detergenti, lucidi per la pelle o altre sostanze, dato che potrebbero danneggiare in modo permanente le proprie u-JAYS.

### ASSISTENZA

In caso di problemi o domande relativamente al prodotto JAYS vi invitiamo a contattarci liberamente all'indirizzo [support@jays.se](mailto:support@jays.se).

### PER LA SICUREZZA DELL'UTENTE

#### Traffico

Non usare mai le cuffie u-JAYS mentre ci si trova alla guida di un veicolo o mentre si sta facendo jogging o camminando in aree trafficate. Le cuffie isolano in modo efficace dai rumori esterni, il che significa che quando vengono usate l'utente non sente i rumori di ciò che

accade intorno a lui. Ci teniamo a ricordare che l'ascolto di musica può distrarre l'utente dall'ambiente esterno, aumentando così il rischio di incidenti.

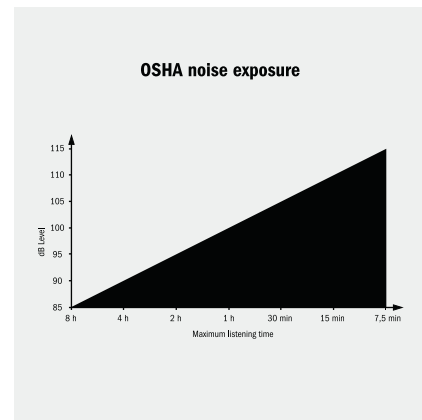

### Il vostro udito

L'ascolto della musica a volumi elevati per lunghi periodi di tempo può causare danni permanenti all'udito. Le u-JAYS sono una strumentazione audio potente; consigliamo di usare le cuffie a volumi moderati; consentire spesso alle orecchie dei periodi di riposo. Qualora si avvertano strani rumori o dolori alle orecchie, togliere immediatamente le cuffie per far riposare le orecchie. Qualora il disagio persista, rivolgersi immediatamente a un medico. L'OSHA (Agenzia per la sicurezza e la salute sul lavoro) ha sviluppato il seguente grafico per le esposizioni ai rumori.

### Altro

Per motivi di sicurezza di carattere generale, le cuffie u-JAYS non sono adatte per bambini di età uguale o inferiore ai 5 anni. Si prega di notare che le cuffie contengono calamite.

### RICICLAGGIO

Per informazioni dettagliate su come riciclare il prodotto, contattare il centro di riciclaggio di zona oppure il negozio presso il quale sono state acquistate le cuffie.

### CERTIFICAZIONI

L'obiettivo delle direttive 2002/96/EC dell'Unione Europea sulla Strumentazione elettrica ed elettronica residua e RoHS è quello di ridurre i rifiuti derivanti da prodotti elettrici ed elettronici oltre che di riciclare quanto più possibile i materiali. Gli eventuali rifiuti restanti dovrebbero poter essere maneggiati in modo sicuro, e il rischio di emissioni pericolose dovrebbe essere minimo.



### GARANZIA LIMITATA DEL PRODUTTORE

Il vostro prodotto originale Jays AB è coperto da una garanzia di ventiquattro (24) mesi dalla data d'acquisto di un prodotto Jays AB nuovo e non utilizzato da parte dell'acquirente originale. Jays AB garantisce che il prodotto è esente da problemi a livello di materiali, progettazione e produzione nel momento in cui viene venduto all'acquirente. Qualora in fase di richiesta di un intervento in garanzia non sia possibile presentare la ricevuta d'acquisto, le eventuali riparazioni verranno eseguite a pagamento. La ricevuta d'acquisto deve indicare chiaramente la data d'acquisto, il nome del prodotto e i dettagli del rivenditore autorizzato.



### PERIODO DI GARANZIA LIMITATA

Il prodotto contiene varie componenti, ciascuna con periodi di garanzia diversi. I periodi di garanzia per questo prodotto sono:

- Ventiquattro (24) mesi per le cuffie e per le scocche esterne del telecomando, componenti interne, connettori e cavi.
- Sei (6) mesi per gli accessori.

Il periodo di garanzia non può essere esteso o rinnovato qualora il prodotto venga venduto nuovamente o sostituito. La garanzia limitata non influisce sui diritti legali conformemente alle normative legali relative alla vendita di prodotti elettronici di consumo. Le componenti difettose sostituite nel contesto della richiesta di intervento come da garanzia limitata diventeranno di proprietà di Jays AB.

### Quali elementi non sono coperti dalla garanzia limitata?

- I danni causati da usura, incidenti, caduta, danni meccanici, umidità, prodotti chimici, danni causati da urti anomali o episodi di forza maggiore.
- Eventuali modifiche o riparazioni eseguite autonomamente o da terzi senza l'approvazione di Jays AB.

### Come ricevere assistenza nel contesto della garanzia

Per effettuare richieste di intervento nel contesto del periodo di garanzia limitata invitiamo a contattare il rivenditore presso cui è stato acquistato il prodotto per ricevere assistenza in merito. (Per i prodotti venduti in USA e in Australia rimandiamo ai dettagli del distributore sul sito [www.jays.se](http://www.jays.se)) Sarà necessario presentare una prova d'acquisto oltre che la componente difettosa. Le eventuali componenti difettose coperte dalla garanzia limitata verranno riparate o sostituite a titolo gratuito. Le

componenti sostituite o riparate nel contesto del periodo di garanzia saranno garantite per il resto del periodo della garanzia originale o per un periodo di sessanta (60) giorni a partire dalla data di riparazione o sostituzione (ci si conformerà al periodo più lungo). Per le domande più frequenti rimandiamo al sito [www.jays.se](http://www.jays.se).

#### **NEGOZIO ON-LINE**

Per gli accessori u-JAYS e altri prodotti JAYS invitiamo a consultare il sito [www.jays.se](http://www.jays.se).



#### **CONTATTI**

Sul sito [www.jays.se](http://www.jays.se) potrete trovare informazioni aggiuntive oltre a un modulo di contatto dal quale inviare domande sui prodotti JAYS

#### **INFORMATIVA LEGALE**

JAYS, JAYS dalla Svezia, da JAYS e u-JAYS sono marchi commerciali registrati o marchi commerciali di Jays AB (Publ) nell'Unione Europea e/o in altri paesi.

Android è un marchio commerciale di proprietà di Google Inc.

Windows è un marchio registrato della Microsoft Corporation negli Stati Uniti e in altri paesi.

“Made for iPod”, “Made for iPhone” e “Made for iPad” significa che un accessorio elettronico è stato disegnato appositamente per iPod, iPhone, iPad, ed è stato certificato dallo sviluppatore come conforme

agli standard di performance di Apple. Apple non è responsabile per il funzionamento di questo dispositivo o per la sua conformità con standard di sicurezza o normativi. L'uso di questo accessorio con iPod, iPhone, iPad, può avere effetti sulla performance wireless.

#### **GRAZIE**

Vorremmo esprimere la nostra gratitudine a tutte le persone che ci hanno consentito di trasformare le cuffie u-JAYS in realtà; un sentito grazie va inoltre ai responsabili e agli ingegneri coinvolti nella fase di sviluppo.

Português



### **ESTA É A JAYS**

A nossa história remonta a 2006. Tivemos uma ideia simples e uma grande visão — criar extraordinárias experiências de música que todos poderiam desfrutar.

Atualmente, estamos sedeados numa antiga cervejaria no centro de Estocolmo, e a pulsação que continua a impulsionar-nos é um implacável foco na inovação da engenharia e design. Acreditamos que, ao humanizarmos a inovadora tecnologia com um bom design, conseguimos criar memoráveis experiências de música com um impacto emocional.

A nossa promessa para consigo é um inabalável compromisso com a excelência do design e engenharia e uma rigorosa atenção aos pormenores. Para cumprirmos essa promessa, temos de permanecer fiéis aos nossos valores centrais de qualidade e funcionalidade em tudo aquilo que fazemos, a fim de tornar os produtos bonitos, fáceis de usar e construídos para durar.

Evidentemente, para produzir produtos de qualidade não bastam materiais de qualidade — é necessário membros da equipa altamente qualificados e apaixonados com a capacidade e experiência para assegurar que todos os pormenores em cada produto acabado saem exatamente conforme pretendido.

A nossa equipa na JAYS inclui um grupo dedicado de designers e engenheiros que acreditam que só há uma forma de construir adequadamente um grande produto — fazendo-o detalhe a detalhe. Desde a experiência de desembalar até ao seu conforto diário utilizando os nossos produtos, asseguramos-lhe que cada detalhe foi cuidadosamente considerado e melhorado por nós ao longo dos anos.

É sempre gratificante ser reconhecido pelo trabalho árduo. Mas o que nos motiva é a nossa capacidade de criar produtos e experiências que poderá desfrutar durante muito tempo. Devemos um enorme

agradecimento à nossa comunidade por se juntar a nós neste percurso e esperamos que continue a fazer parte da nossa história.

## APRESENTAMOS OS u-JAYS

Parabéns. É agora proprietário oficial de um novo par de u-JAYS.

Quando decidimos criar os u-JAYS sabíamos que não queríamos criar mais um par de auscultadores. Queríamos criar algo diferente. Algo excepcional. Foi por isso que uma das primeiras perguntas que nos colocámos quando começámos a conceber os u-JAYS foi: Como é que se concebe um par de auscultadores com som autêntico que sejam confortáveis de utilizar, tenham uma qualidade duradoura e um estilo sem esforços?

Com estes valores em mente, iniciámos uma viagem de dois anos no desenvolvimento dos u-JAYS através de infindáveis interações de reformulação, remodelação e aperfeiçoamentos, de modo a garantir que o par de auscultadores nas suas mãos são nada menos do que aquilo que nos propusemos a criar.

Concebidos para um conforto duradouro na utilização diária, a leveza dos u-JAYS, bem como o revestimento em silicone e a faixa metálica para a cabeça, criam um equilíbrio e uma força de aperto que minimiza o esforço nas orelhas durante períodos de utilização prolongada. As almofadas viscoelásticas para as orelhas adaptam-se à forma das suas orelhas e proporcionam conforto em todos os momentos. Juntamente com a faixa para a cabeça, os auscultadores criam uma atmosfera estanque que melhora a qualidade do som e limita fugas.

Para criar um som aberto e dinâmico, os auscultadores e as almofadas foram concebidos para trabalharem em conjunto, como um sistema acústico. Retire as almofadas dos auscultadores e verá ranhuras de ventilação cobertas por filtros de sintonização acústica em ambos os lados, distribuídos de forma equitativa por todo o altifalante. Isto otimiza o fluxo de ar entre

as duas partes, resultando em pormenores muito melhorados e numa maior resposta dos graves. Para melhorar ainda mais a experiência de audição, os u-JAYS têm um altifalante com diafragma dinâmico de seda de 40 mm desenvolvido à medida e concebido para proporcionar médios ricos e agudos naturais.

u-JAYS construídos para durar — qualidade perene e destacada em todos os produtos JAYS. As peças centrais que os compõem são fabricados em metal para uma robustez adicional; os fios são totalmente integrados. Os u-JAYS foram, igualmente, concebidos com almofadas de orelha e cabos intercambiáveis para fácil atualização e substituição ao longo do tempo. Todos os u-JAYS incluem o cabo com controlo remoto de três botões com todas as funcionalidades (iWA) e individualmente otimizados para iOS, Windows ou Android.

Na JAYS, a durabilidade vai além do fabrico e dos materiais; também inclui a durabilidade da própria

aparência. Linhas simples e elegantes concebidas para um visual intemporal; os u-JAYS foram concebidos com foco em proporções equilibradas ao mesmo tempo que eliminam aquilo que não é essencial, contabilizando a complexa liberdade geométrica necessária a um encaixe perfeito.

Redefinir um clássico através de uma combinação perfeita de som, conforto e estilo que passará no teste no tempo, sublinhado pela nossa habitual ênfase na qualidade e atenção aos pormenores. Essencialmente, é isto que resume os u-JAYS.

Esperamos que goste dos seus u-JAYS.

Melhores cumprimentos,  
JAYS



**CONTEÚDO**

- Auscultadores de ouvido u-JAYS
- Cabo intercambiável com controlo remoto de três botões
- Almofadas de orelha intercambiáveis
- Saco protetor
- Manual do utilizador

**ESPECIFICAÇÕES**

Tipo	Auscultadores de ouvido
Altifalante	JAYS 40 mm dinâmico
Sensibilidade	100 dB SPL @ 1 kHz
Freq. Resp.	10 - 20 000 Hz
Impedância	32 Ohm
Microfone	Tecnologia MEMS
Comprimento de cabo	135 cm (53 in)
Tomada	3,5 mm

**PRECAUÇÕES**

- Para a melhor experiência possível, utilize sempre o produto conforme se descreve no manual.
- Manuseie sempre os seus u-JAYS com cuidado e proteja-os de danos externos.
- Evite a exposição a condições extremas, como temperaturas demasiado quentes ou frias, campos magnéticos e ambientes húmidos.
- Proteja sempre os auscultadores de poeiras e detritos, guardando-os no saco protetor quando não está a utilizá-los.
- Não sujeite os cabos nem as fichas a um desgaste anormal, por exemplo, dobrando-os ou puxando-os.
- Limpe regularmente o produto, utilizando um pano suave humedecido com água quente.
- Evite deixar cair ou causar outros impactos no produto.
- Não dobre, puxe nem torça a faixa da cabeça, ganchos ou outras peças.

**DESEMBALAR**

A embalagem dos u-JAYS foi concebida para proteger de forma cuidada todos os itens incluídos na caixa. Caso note algo estranho ao abrir a embalagem, não hesite em contactar o seu distribuidor. Recomendamos que guarde a caixa para armazenamento posterior.

**INICIAÇÃO**

- Depois de desembalar, comece por montar as almofadas e cabo. As almofadas são idênticas e podem ser montadas em qualquer um dos lados.
- Para garantir que desfruta da correta imagem de estéreo respeite as marcações direito e esquerdo no interior da faixa de cabeça.
- O cabo deve ser montado com o controlo remoto de três botões próximo do auscultador e não na direção oposta.
- Os altifalantes dinâmicos u-JAYS precisam de cerca de 20 horas de tempo de reprodução inicial para alcançarem toda a sua capacidade de desempenho.

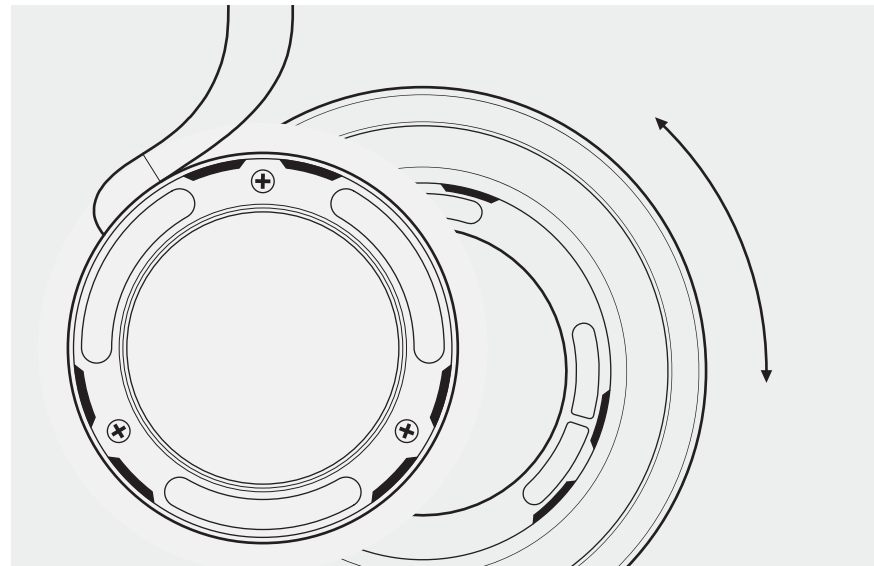
**Encaixar as almofadas de orelha**

Para encaixar as almofadas de orelha no devido lugar, alinhe a roscagem e insira os auscultadores nas almofadas. Rode as almofadas para a direita até ouvir um clique, indicando que estas estão seguras e fixas em posição. Para retirar as almofadas, basta inverter a sequência dos passos acima descritos.

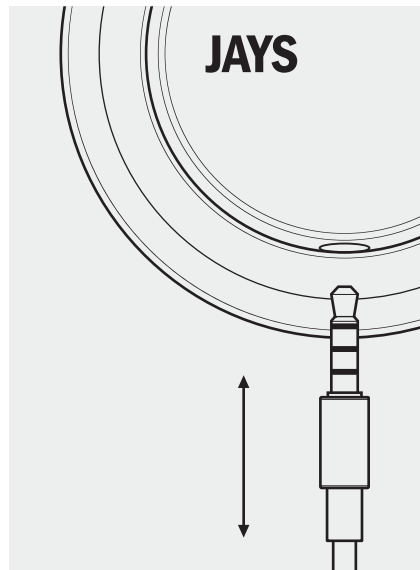

#### Encaixar o cabo

Para encaixar o cabo nos auscultadores, introduza a ficha na tomada situada no lado direito dos auscultadores até ficar totalmente ligada. Não é necessário bloquear nem rodar. Ao retirar o cabo, puxe sempre pela parte rígida e evite tocar na parte metálica da ficha de modo a mantê-la limpa e obter o melhor desempenho. Para uma maior durabilidade evite a remoção puxando diretamente pelo cabo flexível.

#### UTILIZAÇÃO DOS u-JAYS

##### Ligação a uma fonte áudio

Tenha em consideração que, antes de ligar os auscultadores deve sempre baixar o volume da fonte de áudio.

##### Ouvir música

Os u-JAYS são auscultadores de ouvido fechados concebidos para lhe oferecer toda a gama de

pormenores da sua música. Para conseguir todo o potencial dos seus auscultadores, utilize meios fabricados a partir das melhores fontes de áudio. Para um melhor desempenho digital, recomendamos ficheiros de 320 Kbit/s ou qualidade superior.

Ainda que os u-JAYS sejam adequados para diferentes ambientes nos quais pode ser perturbado pelo ruído ambiente -- por exemplo, aviões, comboios, metro, ginásio, enquanto corre - os pormenores irão sempre parecer mais ricos e mais proeminentes quando utilizados em áreas mais calmas e em atmosferas com menos interferências externas.

##### Controlo remoto com três botões

Dependendo do modelo de u-JAYS escolhido, o controlo remoto de três botões incluído foi individualmente desenvolvido especificamente para cada plataforma: iOS, Windows ou Android. O controlo remoto de três botões inclui um microfone MEMS de alta qualidade

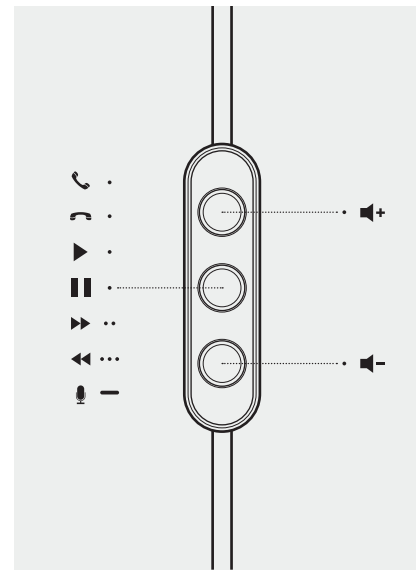

e 360° que aperfeiçoa a qualidade da voz, com cancelamento integrado de eco que melhora as comunicações em quase todas as situações. Os botões côncavos/convexos foram concebidos para serem fáceis de segurar e ergonômicos, o que torna os u-JAYS confortáveis para a utilização diária.

Caso mude para uma plataforma diferente de smartphone ou precise de um novo cabo, pode sempre adquirir um cabo diferente, bem como uma variedade de outros acessórios, através da loja JAYS Online em [www.jays.se](http://www.jays.se)

##### Quando não estão em utilização

Recomendamos que guarde os seus u-JAYS num ambiente sem poeiras ou humidade quando não os utilizar. O saco protetor incluído assegura que os auscultadores são protegidos contra riscos, pó e humidade.

#### Limpeza

Lembre-se de limpar regularmente os auscultadores, utilizando um pano suave humedecido com água quente. Nunca utilize detergente de limpeza, agente para polir cabedal ou outras substâncias, uma vez que estes podem danificar os u-JAYS de forma permanente.

#### ASSISTÊNCIA

Caso tenha problemas ou dúvidas sobre o seu produto JAYS, não hesite em nos contactar através do e-mail [support@jays.se](mailto:support@jays.se).

#### PARA SUA SEGURANÇA

##### Tráfego

Nunca utilize os u-JAYS quando conduzir, correr ou andar em áreas com muito trânsito. Os auscultadores isolam de forma efetiva o ruído exterior, o que significa que quando os utiliza, pode não conseguir ouvir o que o rodeia. Gostaríamos de o lembrar que a música pode

distraí-lo do ambiente que o rodeia, aumentando o risco de acidentes.

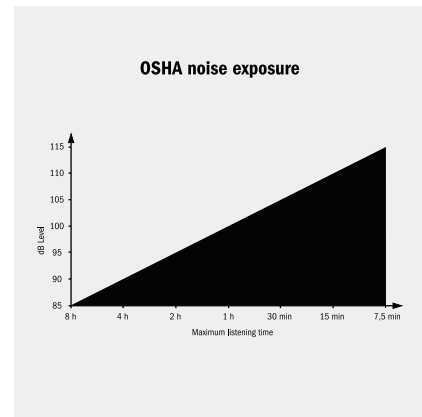

### Audição

Ouvir música num volume elevado durante períodos de tempo prolongados pode causar danos permanentes na audição. Os u-JAYS são um equipamento áudio robusto, pelo que recomendamos que os utilize com um volume moderado e lembre-se de descansar os ouvidos com frequência. Caso sinta zumbidos ou dores no ouvido retire imediatamente os auscultadores e descanse os ouvidos. Se o desconforto persistir procure um médico com a maior rapidez possível. A Administração de Segurança e Saúde Ocupacional (OSHA) dos EUA desenvolveu um gráfico de exposição ao ruído, como se mostra.

### Outro

Por questões gerais de segurança, os u-JAYS não são aconselhados a crianças menores de 5 anos. Tenha em consideração que os auscultadores incluem ímanes.

### RECICLAGEM

Para informações pormenorizadas sobre a reciclagem deste produto, contacte o centro de reciclagem na sua localidade ou a loja onde adquiriu o produto.

### CERTIFICAÇÕES

O objetivo das diretivas europeias 2002/96/CE relativa aos resíduos de equipamentos elétricos e eletrónicos (REEE) e RSP consiste em reduzir os resíduos de produtos elétricos e eletrónicos e reciclar tantos materiais quanto possível. Quaisquer resíduos remanescentes devem ser virtualmente isentos de riscos durante o manuseamento e o risco de emissões perigosas deve ser mínimo.



### GARANTIA LIMITADA DO FABRICANTE

O seu produto original Jays AB encontra-se coberto por uma garantia de vinte e quatro (24) meses a partir da data de compra de um produto novo Jays AB e não usado por parte do comprador original. Jays AB garante que o produto se encontra livre de defeitos nos materiais, conceção e mão-de-obra, quando este foi vendido ao comprador.

Caso não consiga apresentar o recibo ao efetuar uma reclamação sob garantia, poderá ser obrigado a pagar as reparações efetuadas. A prova de compra tem que indicar claramente a data da compra, nome do produto e dados do revendedor autorizado.



### PERÍODO DE GARANTIA LIMITADA

O produto pode incluir diferentes peças e estas podem ter diferentes Períodos de Garantia. Os diferentes Períodos de Garantia para este produto são:

- Vinte e quatro (24) meses para os auscultadores e estruturas externas remotas, componentes internos, conectores e cabos.
- Seis (6) meses para os acessórios.

O Período de Garantia não pode ser prolongado ou renovado devido à posterior revenda ou substituição do produto. Esta Garantia Limitada não afeta os seus direitos legais ao abrigo das suas leis nacionais aplicáveis relativas à venda de produtos eletrónicos de consumo. As peças com defeito substituídas no âmbito de uma Reclamação sob Garantia Limitada passarão a ser propriedade de Jays AB.

### O que não se encontra abrangido pela garantia limitada?

- As falhas causadas por desgaste, acidente, queda, dano mecânico, humidade, produtos químicos, danos causados por impactos anormais ou força maior.
- Modificação ou reparação por si próprio ou por terceiros sem a aprovação de Jays AB.

### Como obter a assistência em garantia

Caso deseje realizar uma Reclamação sob Garantia dentro do Período de Garantia Limitada, entre em contacto com o revendedor do seu produto para mais apoio. (Para produtos vendidos nos EUA e na Austrália, agradecemos que consulte os dados do distribuidor em [www.jays.se](http://www.jays.se).) Precisarà fornecer a prova de compra e a peça afetada. Quaisquer peças com defeito cobertas pela Garantia Limitada serão reparadas ou substituídas gratuitamente. As peças substituídas ou reparadas fornecidas durante o Período de Garantia ficarão sob

garantia durante o restante do Período de Garantia original ou durante sessenta (60) dias a contar da data de reparação ou substituição, conforme a que seja mais longa. Para questões frequentes, agradecemos que visite [www.jays.se](http://www.jays.se).



#### **LOJA ONLINE**

Para acessórios u-JAYS e outros produtos JAYS visite [www.jays.se](http://www.jays.se).

#### **CONTACTO**

Em [www.jays.se](http://www.jays.se) pode encontrar informações adicionais e o formulário de contacto onde pode colocar as suas questões sobre os produtos JAYS.

#### **AVISO LEGAL**

JAYS, JAYS of Sweden, by JAYS e u-JAYS são marcas comerciais registadas ou marcas comerciais da Jays AB (Publ) na UE e/ou noutros países.

Android é uma marca comercial da Google Inc.

Windows é uma marca comercial registada da Microsoft Corporation nos Estados Unidos e noutros países.

“Made for iPod,” “Made for iPhone” e “Made for iPad” significam que um acessório eletrónico foi concebido para se ligar especificamente ao iPod, iPhone ou iPad, respetivamente, e foi certificado pelo programador para cumprir as normas de desempenho da Apple. A Apple

não é responsável pelo funcionamento deste dispositivo ou pela sua conformidade com as normas de segurança e regulamentares. Tenha em atenção que a utilização deste acessório com o iPod, iPhone ou iPad pode afetar o desempenho da ligação rede sem fios.

#### **AGRADECIMENTOS**

Gostaríamos de manifestar o nosso agradecimento a todos os envolvidos na concretização dos auscultadores u-jays e alargar este agradecimento a todos os gestores e engenheiros envolvidos no seu desenvolvimento.

日本語



## JAYSとは

物語は、2006年に始まりました。誰もが楽しむことができる素晴らしい音楽体験をクリエイトすること—というシンプルなアイデア、大きなビジョンがありました。

現在、弊社はストックホルム中心部の古い醸造所を拠点にしています。わたしたちを前へ前へと駆り立てる鼓動はエンジニアリングとデザインのイノベーションへのじっくりとした焦点です。優れたデザインで革新的な技術に息を吹き込むことで感情を揺さぶる忘れられないサウンド体験をクリエイトできると信じています。

優れたデザインおよびエンジニアリングと細部にわたる厳しいこだわりへの確固たる献身を確約します。この確約を果たすということは、あらゆる活動においてシンプルというコアバリューに忠実であり続け、美しい使いやすく長持ちする製品を製造することを意味します。

もちろん、高品質の製品を製造することは単なる高品質の素材以上のものであり、完成品のあらゆる細部が意図したとおりに正確に完成することを確実にする能力と経験を持つ高度な技術を持つ情熱的なチームメンバーが必要です。

JAYSチームは、エンジニアやデザイナーの特別チームです。素晴らしい製品を作るための唯一の方法は、1度に取り組む細部を1つにすることだと信じています。パッケージを開くところから毎日の製品の快適な使用まで、あらゆる細部を慎重に考慮し、長年かけて改善したものであることを保証します。

常にハードワークが認められるのは喜ばしいことです。しかし私たちにモチベーションを与えるのは、製品や体験を長い間お客様に楽しんでいただけることです。この素晴らしい旅に参加してくれたコミュニティに大きな感謝を捧げたいと思います。また、お客様がいつまでもわたしたちの物語の一部となっただけのよう願っています。

## u-JAYSの紹介

当社製品をお買い上げいただきありがとうございます。真新しいu-JAYSの製品をいま手にとられたことと思います。

u-JAYSを製作しようと決めた時、ごく普通のヘッドホンをまた作ろうとは思いませんでした。普通とは違う何か別のものを作りたかったのです。何か特別なものを。だからこそ、u-JAYSのデザインを開始した時に自分たちの中でこんな疑問が浮かんだのです。本物のサウンドを実現させたヘッドホンを、さらに付け心地もよく、品質が長持ちし、そして簡単操作でスタイリッシュなヘッドホンにするにはどうデザインすればいいのか。

これらのポイントを念頭に置いて、我々はu-JAYSの開発に2年をかけ、幾度となくデザインを考え直し、設計、改良を繰り返しました。いまあなたが手にしているヘッドホンは、我々が大切に育てた作品に他ならないことは確かです。

毎日使用しても付け心地が変わらないように設計されたu-JAYSは、軽量で、表面はシリコン製、スチール製スプリングのヘッドバンドがバランスよくフィットさせ、適度なクランプ力により長時間の使用でも耳への負担を最小限に抑えます。粘弾性のイヤークッションが耳の形状にフィットして長時間でも快適な付け心地です。ヘッドバンドとともに、音質の向上と音漏れを抑えるタイトフィットな密閉性を可能にしました。

オープンでダイナミックなサウンドを生み出すために、イヤークリップとイヤークッションはひとつの音響システムで連動するようデザインされました。イヤークリップからイヤークッションを外すと、左右両方に音響調整フィルターでカバーされた通気口があり、スピーカーの周りに360°均等に施されているのがわかります。左右のスピーカーの間にある空気の流れを最適化し、細部の音質向上とより深い重低音のレスポンスを実現します。もっと洗練された音が楽しめるよう、u-JAYSのために40mmのダイナミックシ

ルク製ダイアフラムスピーカーをカスタム開発し、リッチな中域と自然な高域を実現させるように調整されています。

u-JAYSは、長持ちするように作られています——いつまでも古さを感じさせないスタイリッシュなデザイン、ずっと続くJAYS製品における最高品質。強度をさらに高めるために内部構造のコアの部分はメタルでできており、ワイヤー部分は完全に本体内部に収まり一体化しています。u-JAYSはまた交換可能なイヤークッションとケーブルも一緒にデザインされており、アップグレードや付け替えがいつでも簡単にできるようになっています。すべてのu-JAYSはフル機能対応 (IWA) 3 ボタンリモコンケーブルが付属されており、それぞれiOS向け、Windows向けまたはAndroid向けに合わせて作られています。

JAYSにとって耐久性とは、構造、素材に限りません。外観の耐久性も含まれます。クリーンでコンパクト、時代を超えても魅力が衰えないデザイン、u-JAYSはバ

ランスのとれたプロポーションに焦点を当て、さらに不必要なものは排除し、素晴らしいフィット感を生むために必要である複雑なジオメトリック-フリーダムを取り入れて作られました。

違和感のない滑らかなサウンド、時を超え長く続く快適さとスタイルを追求することでクラシックな部分を見直し、我々のトレードマークである品質、細部にまでこだわることを重視しました。これこそが、u-JAYSとはどういうものかを物語っているのです。

お手持ちのu-JAYSをどうぞお楽しみください。  
JAYS

## 内容

- u-JAYS オンイヤ型ヘッドホン
- 3 ボタンリモコン付交換可能ケーブル
- 交換可能イヤークッション
- 保護バッグ
- ユーザーマニュアル

## 仕様

タイプ	オンイヤ型ヘッドホン
スピーカー	JAYS 40 mm ダイナミック
音圧感度	100 dB SPL @ 1 kHz
周波数応答	10 - 20 000 Hz
インピーダンス	32 Ohm
マイク	MEMS Technology
ケーブル長さ	135 cm (53 in)
プラグ	3.5 mm

## 使用上の注意

- 最良のパフォーマンスを楽しむために、製品はいつもこのマニュアルに記述されている通りにご使用下さい。
- お手持ちのu-JAYSは常にお手入れをし、外部のダメージから守るようにしてください。
- 極寒、高温、磁場、湿気が多い環境など極端な条件の場所に置かないでください。
- ヘッドホンをご使用にならない時は常に保護バッグに入れ、ちりやほこりから保護するようにしてください。
- ケーブルやコネクターに、例えば折り曲げる、引っ張るなど異常な摩耗や損傷を与えないでください。
- ぬるま湯で湿らせた柔らかい布で定期的に製品を拭き、きれいにしてください。
- 落としたり、その他の異常な衝撃を製品に与えないでください。
- ヘッドバンド、シャックル、その他の部品に極端な折り曲げ、引っ張り、ねじりを与える環境に置かないでください。

## ボックスから取り出す

u-JAYSのパッケージは、箱に梱包されているすべてのアイテムが大切に保護されるようにデザインされています。もし開封時に何か異常な点にお気づきになりましたら、ご購入いただいた販売代理店へお問い合わせください。今後製品を保管するにあたり、この梱包ボックスを捨てずに取っておくことをお勧めします。

## 使用手順

- 開封しましたら、イヤークッションとケーブル取り付けます。二つのイヤークッションは対になっており両側に取り付けるようになっています。
- 正しいステレオ音像を体感できるように、ヘッドバンド内側にある左右のインデックスマークに従ってください。
- ケーブルはイヤークッションに近い側に3 ボタンリモコンと一緒に取り付けてください。逆側に取り付けないようにしてください。

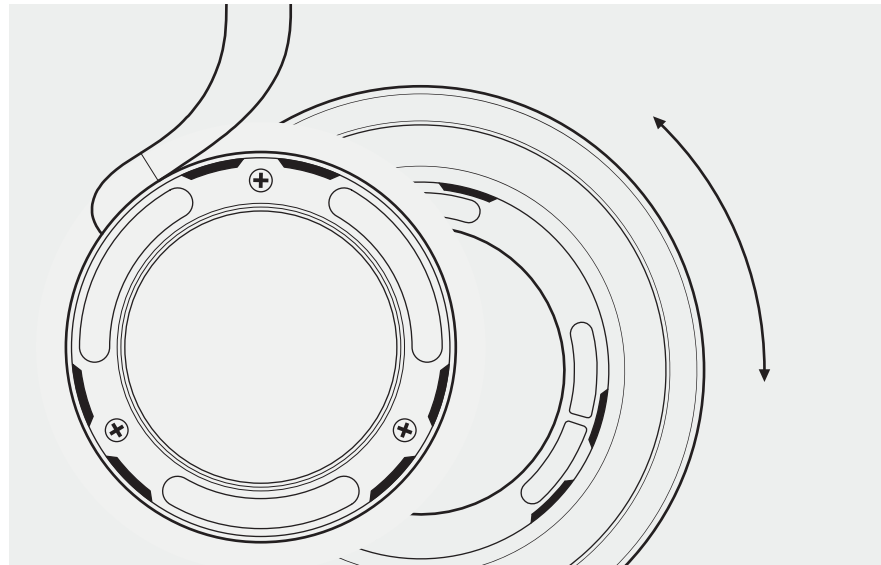

- u-JAYSダイナミックスピーカーのパフォーマンスを最大能力にするためには、バーンインに約20時間が必要です。

## イヤークッションの取り付け

イヤークッションをイヤークッションに取り付けるには、スレッドに合わせイヤークッションの中にイヤークッションを差し込みます。イヤークッションを時計回りにカチッという音がするまで回します。これが密閉状態の正しい位置になります。イヤークッションを取り外すには、上記の手順を逆の順序で行います。



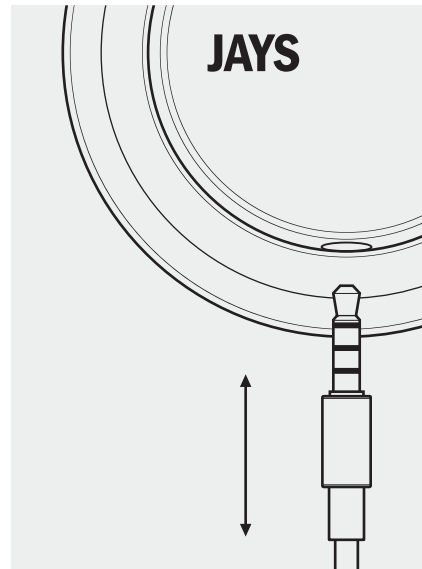

### ケーブルの装着

ケーブルをヘッドホンに装着するには、イヤークリップ右側にあるジャックにコネクタをしっかりと押し込みます。ロックや回転させる必要はありません。ケーブルを取り外すときは、必ずハードプラグを引き外します。最高のパフォーマンスを楽しむため、コネクタの金属部分に触らないようにし、なるべく清潔を保つようにしてください。耐久性を上げるため、直接ソフトケーブルを引っ張って取り外すのはおやめください。

### u-JAYSの使用方法

#### 音源に接続する

注意：ヘッドホンを接続する前に必ずオーディオ機器の音量を小さくしておいてください。

#### 音楽を聴く

u-JAYSは、お聴きになる音楽のスペクトルの細部までフルに楽しめるようデザインされた密閉型オンイヤ

ーヘッドホンです。お使いのヘッドホンの可能性を最大限に引き出すため、良質の音源から出されるメディアをご使用ください。最高のデジタルパフォーマンスを得るために、320Kbit/s またはそれ以上のクオリティの音源をお勧めします。

u-JAYSは、空港、電車、地下鉄、スポーツジム、あるいはジョギング中など騒音に邪魔されるような環境で使用するのももちろん最適ですが、外部からの干渉が少なく周囲が静かな場所で使用すると、音の細部まで豊かに、また顕著に感じ取ることができます。

### 3 ボタンリモコン

u-JAYSモデルによって付属されている3ボタンリモコンは、iOS、Windows、Androidそれぞれのプラットフォームに合わせて開発されました。3ボタンリモコンには、高品質360度MEMSマイクが搭載されており、音声品質を最適化し、また内蔵されているハウリング除去機能により、ほぼすべての環境でも快適なコミュニケーションを可能にします。凹凸面のあるリモ

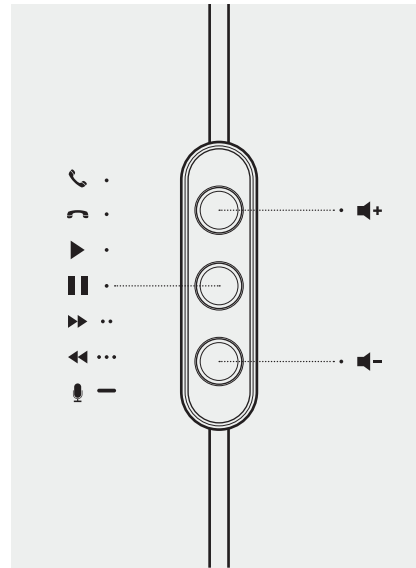

トボタンは持ちやすさ、人間工学を考慮して設計され、u-JAYSを日常使用中で無理なく快適にお使いいただけます。

お使いのスマートフォンのプラットフォームを切り替えた場合、あるいは新しいケーブルが必要になった場合は、[www.jays.se](http://www.jays.se)のJAYSオンラインストアにていつでも新しいケーブルやその他のアクセサリをお買い求めいただけます。

### 使用しないときは

ご使用にならない時は、塵やほこりがかぶらないような環境に保管することをおすすめします。付属の保護バッグは、お使いのヘッドホンを傷、ほこり、湿気から守ります。

### クリーニング

ヘッドホンはぬるま湯で湿らせたやわらかい布で定期的きれいにしてください。洗剤、革磨き、その他お手持ちのu-JAYSに永久的に損傷を与える可能性のある物を使用しての洗浄はお控えください。

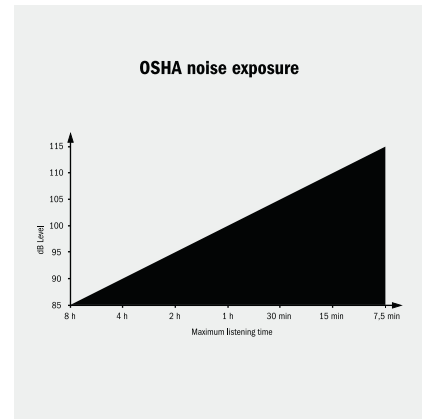

### サポート

JAYS製品について問題、ご質問等がございましたら、[support@jays.se](mailto:support@jays.se) までお気軽にお問い合わせください。



## 安全のために

### 交通上のリスク

運転中、また交通量の多い場所でのジョギングやウォーキング中にu-JAYSを使用しないでください。ヘッドホンは効果的に外部のノイズを遮断します。つまり使用中、周囲の音を聞くことはできなくなります。音楽を聴くことは、ご使用中の環境から注意をそらすことになり、事故の発生リスクが上がります。

### 聴覚へのリスク

長時間大音量で音楽を聴くと聴力に永久的なダメージを与えます。u-JAYSは強力な音響機器です。適度なボリュームで使用し、頻繁に耳を休ませるようにしてください。耳鳴りや、痛みが起こった場合は直ちにヘッドホンを外し、耳を休ませてください。もし耳の不快感が解消されない場合は、できるだけ早く医療機関にご相談ください。この騒音暴露量のグラフは労働安全衛生局 (OSHA)により作成されました。

## その他

一般的な安全上の理由から、u-JAYSは5歳以下の子供には適しません。このヘッドホンには磁石が含まれています。

### リサイクル

この製品をどうリサイクルするかについての詳細は、お住まいの地域のリサイクルセンター、またはこの製品を購入した代理店等にお問い合わせください。

### 認証

EUのWEEE (Waste Electrical and Electronic Equipment) による指令2002/96/ECおよびROHSは、電気・電子機器製品からの廃棄物を削減し、可能な限り再利用することを目指しています。残った廃棄物は取り扱い上実質的にリスクなしであるべきで、有害ガスは最小限にとどめるべきです。



### メーカー限定保証

ご購入いただいたJays AB製品の保証期間は、当初購入者による未使用・新品のJays AB製品のご購入日から24か月間となります。Jays ABは、製品が購入者に販売された時点で、材料、設計、製造上の欠陥がないことを保証します。保証請求の際、領収書の提出が不可能な場合は、お客様に修理代金をご負担いただくようお願いする場合がございますのでご了承ください。購入証明書は、購入日、製品名、正規販売代理店の詳細が明記されているものとしてください。



### 限定保証期間

製品には各種部品が含まれており、製品部品により保証期間が異なります。当製品の各部品の保証期間は以下の通りです。

- イヤホンおよびリモート外郭構造部分、内臓部品、コネクタおよびケーブル: 24か月
- アクセサリ: 6ヶ月間

転売あるいは製品の交換によって、保証期間の延長または更新はできませんのでご了承ください。また、この限定保証は各諸国で該当する消費者家電製品販売関連の国内法令に従ったお客様の法的権利には影響しません。なお、限定保証請求によって交換した不良部品は、Jays ABが所有するものとします。

## 製品保証対象外となる事項

- 損耗、事故、落下、機械的損傷、湿気、水滴、化学製品、異常な衝撃損傷または不可抗力によって生じた欠陥。
- Jays ABの承認なく行われたお客様または第三者による改良または修理。

### 保証サービスのご利用方法

保証期間内に保証請求を希望する場合、お使いの製品の販売代理店までお問い合わせください。(米国とオーストラリアで販売された製品については、販売代理店の詳細についてwww.jays.seをご覧ください。) 購入証明書および欠陥部品を提出する必要があります。なお、限定保証の対象となる欠陥部品は無料にて修理または交換いたします。限定保証期間中に交換または修理した部品は、当初の保証期間の残りの日数、または修理日または交換日から60日間、のどちらか期間が長い方が保証対象となります。よくある質問については、www.jays.seをご覧ください。



### オンラインストア

u-JAYS専用アクセサリやその他のJAYS製品については www.jays.se をご覧ください。

### お問い合わせ

更なる情報やJAYS製品に関するお問い合わせフォームは www.jays.se にございます。

### お問合せ

JAYS製品に関する追加情報や質問などのお問合せフォームについては、www.jays.seをご覧ください。

## 法律上の注意事項

JAYS、スウェーデンのJAYS、JAYSおよびu-JAYSは、EUおよび/またはその他の国におけるJays AB (出願公開) の登録商標または商標です。

AndroidはGoogle Inc.の商標です。

Windowsは、米国およびその他の国におけるMicrosoft Corporationの登録商標です。

“Made for iPod, iPhone, iPad” (iPhone用) とは、iPod, iPhone, iPad, 専用に接続するよう設計され、Appleが定める性能基準を満たしているとデベロッパによって認定された電気装備品を意味します。Appleは本機器の操作や安全基準および規制基準への遵守について責任を負いません。iPod, iPhone, iPad, とともに本電気装備品を使用すると、無線性能に影響を及ぼす可能性がありますのでご注意ください。

## THANKS

我々はu-JAYSヘッドホンをこの世に生み出すために関わったすべての方々に感謝の意を表します。また、この開発に携わったマネージャーたち、そして技術者たちにも格別なる謝意をここに表します。



### JAYS의 역사

저희 이야기는 2006년으로 거슬러 올라갑니다. 저희는 모든 사람이 최상의 음악을 누릴 수 있게 한다는 단순한 아이디어와 큰 비전을 품었습니다.

저희는 현재 스톡홀름 중앙의 오래된 맥주 공장에 소재하고 있으며 진보하고자 하는 열정으로 인해 엔지니어링과 디자인 혁신에 매진하고 있습니다. 혁신적 기술과 고급 디자인을 사람들의 요구사항에 맞추으로써 감성적 충격을 주며 기억에 남을 수 있는 음악을 즐길 수 있다고 믿습니다.

저희는 디자인 및 엔지니어링의 우수성을 위해 변함없이 전력을 다하고 세부사항에 엄격한 주의를 기울일 것을 약속 드립니다. 약속을 지킨다는 것은 아름답고 사용이 용이하며 내구성이 있는 제품을 만들기 위해 단순함이라는 핵심 가치에 솔직해야 한다는 것을 의미합니다.

물론 고품질의 제품을 생산하는 것은 고품질의 재료를 사용하는 것 만으로는 불충분합니다. 의도한 대로 정밀한 세부사항을 갖춘 완제품을 보장하기 위해 경험과 능력이 가졌으며, 숙련되고 열정 있는 팀원들이 필요합니다.

JAYS 팀은 헌신된 엔지니어 및 디자이너 그룹으로서 올바른 제품을 만드는 것은 한 가지, 즉 한 번에 하나의 세부사항을 완수하는 것이라고 믿고 있습니다. 박스 포장을 뜯고 일상에서 저희 제품으로 안락함을 누리기까지 저희는 수년간 모든 세부사항을 고려하고 개선시켜 왔음을 보장할 수 있습니다.

땀 흘린 대가를 인정받게 되어 항상 기쁩니다. 하지만 저희에게 동기 부여를 주는 것은 오랜 시간 동안 귀하가 누릴 경험과 제품을 생산하는 저희의 능력입니다. 이 놀라운 여정에 저희 커뮤니티와 함께해 주셔서 매우 감사드리며 저희 이야기의 일부분으로써 지속적으로 동참해 주시기를 희망합니다.

## u-JAYS 소개

축하드립니다. 여러분은 새로운 u-JAYS 브랜드 페어의 공식 소유자가 되었습니다.

저희가 u-JAYS를 개발하기로 결정했을 때, 또다른 헤드폰을 창조하고 싶지 않다는 점을 알고 있었습니다. 무언가 색다른 것을 창조하고 싶었습니다. 무언가 뛰어난 것을 만들고 싶었습니다. 이것이 u-JAYS 설계를 시작할 때 저희에게 자문한 첫 번째 질문들 중 하나였습니다. 어떻게 사용하기 편안하고, 품질이 오랫동안 지속되며, 유행을 뒤따르지도 않는 공인 사운딩 헤드폰을 설계했을까요?

그러한 가치들을 염두에 두고 당사는 수많은 재설계, 재엔지니어링 및 개량을 거쳐 u-JAYS를 개발하는 2년간의 여정을 시작했습니다. 이는 모두 여러분에게 저희가 창조하려고 한 헤드폰을 지금 손에 쥐게 하고자 했습니다.

매일 사용해도 오랫동안 지속되는 편안함을 위해 설계된 u-JAYS의 경량, 실리콘 스킨, 스프링 스틸 헤드밴드는 균형 잡힌 핏을 만들어내고, 사용 기간이 늘어나도 귀에 대한 압박을 최소화하는 조임력을 제공합니다. 점탄성 이어 쿠션은 여러분의 귀 모양에 적응하고 시간이 흘러도 계속 편안하게 유지됩니다. 헤드밴드와 함께 음향 품질을 향상시키고 소리 유출을 제한하는 타이트한 피팅 셸을 생성합니다.

개방형의 다이내믹 사운드를 만들기 위해 이어컵과 이어 쿠션은 음향 장치로써 함께 작동하도록 설계되었습니다. 이어컵에서 이어 쿠션을 제거하면 스피커 주변에 360°로 균일하게 배분된 양쪽 부품에 소음 조정 필터로 덮인 환기 구멍이 보입니다. 이는 두 부품 간의 공기 흐름을 최적화해 미세한 음향과 보다 깊은 저음 응답을 향상시킵니다. 청취 경험을 보다 개선하기 위해 u-JAYS는

40 mm 다이내믹 실크 다이아프램 스피커를 개발했으며, 풍부한 중음과 자연스러운 고음을 제공하도록 맞춤화되었습니다.

u-JAYS는 오랫동안 지속되고, 모든 JAYS 제품의 품질을 강조하도록 구축되었습니다. 본 구성의 핵심 부품은 강도 추가를 위해 금속으로 만들어졌습니다. 와이어를 완전히 통합했습니다. u-JAYS는 또한 교환 가능 이어 쿠션과 시간 경과에 따른 쉬운 업그레이드와 교체를 위한 케이블과 함께 설계되었습니다. 모든 u-JAYS는 iOS, Windows 또는 Android 각각을 위해 제조 및 최적화된 전체 기능(iWA) 3버튼 원격 케이블이 함께 제공됩니다.

JAYS에서 지속성은 구성과 소재를 뛰어 넘습니다. 또한 외관의 지속성에 대해서도 이야기합니다. 영원한 매력을 발산하기 위해 설계되고, 깔끔하며, 절제된 u-JAYS는 균형 잡힌 비율에 초점을 맞추는 동시에 뛰어난 피팅을

위해 불필요하고 복잡한 기하학적 요소로부터 자유롭도록 만들어졌습니다.

사운드, 편안함 그리고 스타일을 완벽하게 혼합함으로써 클래식을 재정의하였고, 품질을 강조하고 디테일에 주목한 당사의 상표로 강조하였습니다. 이 모든 것이 u-JAYS에게는 필수입니다.

u-JAYS로 즐거운 시간 보내시길 바랍니다.

감사합니다.  
JAYS

## 내용물

- u-JAYS 온이어 헤드폰
- 교환 가능 케이블(3버튼 원격)
- 교환 가능 이어 쿠션
- 보호 백
- 사용 설명서

## 사양

유형	온이어 헤드폰
스피커	JAYS 40 mm 다이내믹
민감도	100 dB SPL @ 1 kHz
Freq. Resp.	10 - 20 000 Hz
임피던스	32 Ohm
마이크	MEMS Technology
케이블 길이	135 cm(53 in)
플러그	3.5 mm

## 예방 조치

- 최고의 경험을 위해 항상 본 설명서에 설명된 대로 제품을 사용하십시오.
- 항상 u-JAYS가 외부 손상을 받지 않도록 관리 및 보호하십시오.
- 매우 춥거나 더운 온도, 자기장 또는 눅눅한 환경 등의 열악한 조건에 노출시키지 마십시오.
- 사용하지 않을 때 항상 보호 백 안에 보관해 먼지나 잔해로부터 헤드폰을 보호하십시오.
- 케이블이나 커넥터를 구부리거나 당기는 등 비정상적으로 착용하거나 빼내지 마십시오.
- 미온수로 적신 부드러운 천을 사용해 헤드폰을 정기적으로 닦으십시오.
- 제품을 떨어뜨리거나 기타 비이상적인 충격을 가하지 마십시오.
- 헤드밴드, 걸쇠 또는 다른 부품을 비이상적으로 구부리고, 당기거나 꼬지 마십시오.

## 상자에서 꺼내기

u-JAYS 포장은 상자에 포함된 모든 항목을 조심스럽게 보호하기 위해 설계되었습니다. 개봉했을 때 이상한 점을 감지하셨을 경우, 주저하지 말고 재판매업자에게 문의하십시오. 향후 보관을 위해 상자를 그대로 유지할 것을 권장합니다.

## 시작하기

- 상자에서 꺼낸 후, 이어 쿠션과 케이블 조립을 시작하십시오. 두 이어 쿠션 모두 동일하며 양쪽에 모두 조립할 수 있습니다.
- 올바른 스테레오 이미지를 경험하기 위해 헤드밴드 내부에 있는 오른쪽 및 왼쪽 인덱스 표시를 따르십시오.
- 케이블은 다른 방향이 아닌 이어컵과 가까운 3버튼 원격과 조립해야 합니다.
- u-JAYS 다이내믹 스피커는 최고의 성능 기능을 발휘하기 위해 약 20시간 동안 최초 번인 재생을 해야 합니다.

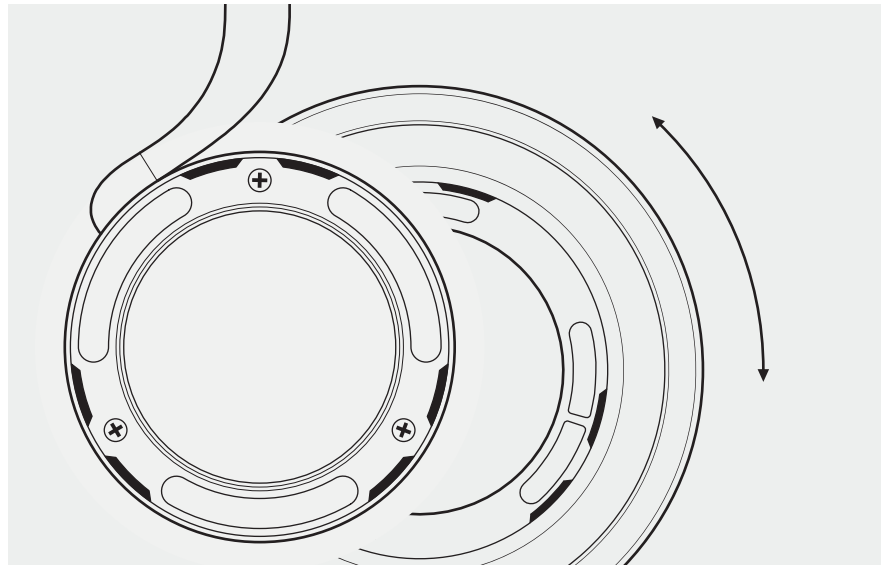

## 이어 쿠션 연결

이어 쿠션을 이어컵에 연결하려면 스텀딩을 정렬하고 이어컵을 이어 쿠션에 연결하십시오. 찰칵하는 소리가 들릴 때까지 이어 쿠션을 시계 방향으로 돌립니다. 이 소리는 안전한 밀폐 위치에 있다는 점을 나타냅니다. 이어 쿠션을 제거하려면 위에 설명된 단계를 역순으로 수행하십시오.

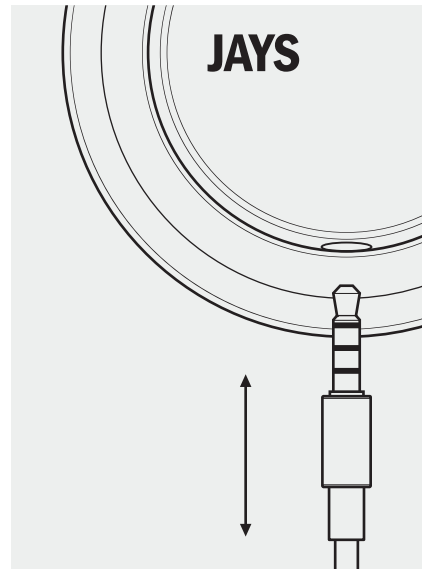

**케이블 연결**

케이블을 헤드폰에 연결하려면 커넥터를 오른쪽 이어컵에 있는 잭으로 완전히 연결될 때까지 밀어넣으십시오. 잠금이나 회전을 하지 않아야 합니다. 케이블을 제거할 때, 항상 하드 플러그를 당기고 가능한 한 커넥터의 금속 부분을 만지는 것을 피해 최고의 성능을 낼 수 있게 하십시오. 보다 나은 지속성을 위해 소프트 케이블을 직접 당겨 제거하지 마십시오.

**u-JAYS 사용**

**음원으로 연결**

헤드폰을 연결하기 전 항상 음원의 볼륨을 낮춰야 한다는 점을 참고하십시오.

**음악 듣기**

u-JAYS는 음악의 스펙트럼을 완전히 미세하게 들려드리도록 설계되었습니다. 헤드폰을

최대한 활용하기 위해 매우 정밀한 음원으로 만들어진 미디어를 사용하십시오. 최고의 디지털 성능을 위해 320 Kbit/s 이상의 품질 파일을 권장합니다.

u-JAYS가 공항, 열차, 지하철, 체육관 또는 달릴 때 등 주변 소음으로 방해받는 다양한 환경에 적합하더라도, 세밀한 음향이 외부 간섭이 덜한 조용한 곳 또는 환경에서 사용할 때 보다 풍부하고 두드러집니다.

**3버튼 원격**

귀하가 선택한 u-JAYS 모델에 따라 포함된 3버튼 원격은 iOS, Windows 또는 Android 라는 각 플랫폼에 맞게 개별적으로 특수 개발되었습니다. 3버튼 원격에는 거의 모든 상황에서 대화를 향상시키는 내장형 에코 취소 기능으로 통화 품질을 최적화하는 최고 품질의 360도 MEMS 마이크가 있습니다. 오목/볼록 원격 버튼은 뛰어난 그립감과 인체공학을

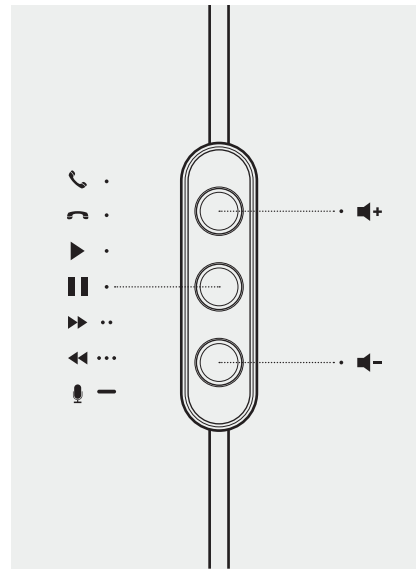

위해 설계되었으며, u-JAYS를 매일 사용해도 편안하게 만듭니다.

다른 스마트폰 플랫폼을 전환하거나 새 케이블이 필요할 경우, [www.jays.se](http://www.jays.se)의 JAYS 온라인 매장을 통해 새 케이블은 물론 다양한 부속품을 항상 구매할 수 있습니다.

**사용하지 않을 때**

제품을 사용하지 않을 때 먼지나 습기가 없는 곳에 u-JAYS를 보관할 것을 권장합니다. 포함된 보호 백은 헤드폰을 스크래치, 먼지 그리고 습기로부터 보호합니다.

**청소**

잇지 말고 미온수로 적신 부드러운 천을 사용해 헤드폰을 정기적으로 닦으십시오. 여러분의 u-JAYS를 영구 손상시킬 수 있으므로 세제, 가죽 광택제 또는 기타 물질을 사용하지 마십시오.

**지원**

JAYS 제품과 관련해 문제가 있거나 문의사항이 있으실 경우, 주저하지 말고 [support@jays.se](mailto:support@jays.se)로 문의하십시오.

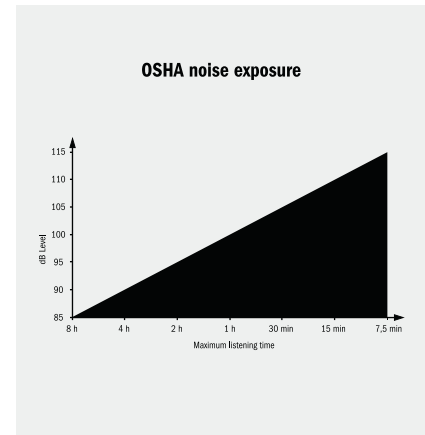

### 여러분의 청력

장시간 동안 높은 볼륨으로 음악을 들으면 청력에 영구적인 손상을 가할 수 있습니다. u-JAYS는 강력한 오디오 장비로써 여러분에게 적정 수준의 볼륨으로 사용할 것을 권장합니다. 항상 자주 귀를 쉬게 해주어야 한다는 점을 기억하십시오. 귀가 울리거나 아프기 시작할 경우, 즉시 헤드폰을 벗고 귀를 쉬게 하십시오. 계속 불편하실 경우, 가능한 한 빨리 건강 관리를 받으십시오. 산업안전보건청(OSHA)은 나타난 대로 소음 노출 그래프를 개발했습니다.

### 기타 사항

일반 안전상의 이유로 인해 u-JAYS는 5세 미만의 어린이에게 적합하지 않습니다. 헤드폰에 자석이 있다는 점을 참고하십시오.

### 재활용

본 제품의 재활용 방법은 귀하의 현지 재활용

센터 또는 본 제품을 구매했던 매장에 문의하십시오.

### 인증

EU의 WEEE(Waste Electrical and Electronic Equipment) 지침 2002/96/EC과 RoHS 지침의 목표는 전기 및 전자 제품 폐기물을 줄이고 가능한 한 많은 재료를 재활용하는 것입니다. 모든 남은 폐기물은 처리할 때 위험이 거의 없어야 하며, 유해 물질 방지의 위험을 최소화해야 합니다.



### 제조업체의 제한 보증

귀하의 순정 Jays AB 제품은 본 사용자에게

구매하고 사용하지 않은 최신 Jays AB 제품 구매일로부터 24개월간의 제품 보증을 받습니다. Jays AB는 구매자가 제품 구입시 제품이 재료, 설계 및 기술상의 문제가 없음을 보장합니다. 귀하가 품질 보증 클레임을 요구한 경우 영수증을 제출할 수 없다면 수리 비용을 지불하셔야 합니다. 구매 증거로 구매 날짜, 제품 이름 및 권한 있는 재판매업자의 세부 사항을 명확하게 진술해야 합니다.

### 제한된 보증 기간

제품에는 다른 부품들이 포함되며 품질 보증 기간이 다를 수 있습니다. 품질 보증 기간이 다른 것에는 다음이 있습니다.

- 24개월의 품질 보증 기간이 제공되는 이어폰 및 리모트 외부 쉘, 내부 구성품, 커넥터 그리고 케이블.
- 6개월의 품질 보증 기간이 제공되는 부속품

품질 보증 기간은 차후 재판매 또는 제품 교체로 인해 연장이나 갱신이 되지 않습니다. 제한된 품질 보증은 소비자 전자 제품 판매와 관련된 해당 국내법의 법적 권리에 영향을 미치지 않습니다. 제한된 품질 보증 클레임 기간 내에 교체된 결함 부품은 Jays AB의 재산이 될 것입니다.



### 제한된 품질 보증에 적용되지 않는 부분은 무엇입니까?

- 마모, 사고, 떨어뜨림, 기계적 손상, 수분, 화학 제품, 비정상적인 충격 손상 또는 불가항력으로 야기된 결함.

- Jays AB의 승인 없이 본인이나 제3자에 의한 개조 또는 수리

### 품질 보증 서비스 받는 방법

제한된 품질 보증 기간 내에 품질 보증 클레임을 원할 경우 도움이 필요하시면 제품의 재판매업자에게 문의하십시오. (미국 및 호주에서 구매한 제품의 경우 판매업자에 대한 자세한 사항은 [www.jays.se](http://www.jays.se)를 참고하십시오.) 구매 증거 및 관련 부품을 제공해야 할 것입니다. 제한된 품질 보증에 적용되는 결함 부품은 수리를 받거나 무료로 교체될 것입니다. 제한된 품질 보증 기간 내에 교체되거나 보수된 부품은 수리 혹은 교체된 날로부터 60일 동안 또는 본 품질 보증 기간의 잔여 기간 동안 품질 보증을 받을 수 있습니다. 자주 묻는 질문(FAQ)을 보려면 [www.jays.se](http://www.jays.se)



### 법적 공지

JAYS, Jays of Sweden, by Jays 및 u-JAYS는 EU 및/또는 다른 나라에 있는 Jays AB의 등록상표 또는 상표입니다.

안드로이드는 Google Inc의 상표입니다.

미국 및 여러 국가들에서 윈도우는 Microsoft Corporation의 등록 상표입니다.

“Made for iPod, iPhone, iPad”은 iPod, iPhone, iPad에 연결하기 위해 특별히 설계된 전자 액세서리라는 의미이며, 개발업체가 Apple

성능 기준 인증을 획득했음을 의미합니다. Apple은 본 장치의 안전 기준 및 규제 기준 준수 여부에 대한 책임을 지지 않습니다. 본 액세서리를 iPod, iPhone, iPad,과 함께 사용할 경우 무선 성능에 영향을 줄 수 있습니다.

#### 감사의 말

u-jays 헤드폰에 생명을 불어넣는 일에 참여한 모든 분들에게 감사드립니다. 또한 개발에 참여한 관리자와 엔지니어에게도 특별히 감사를 표합니다.





### 這就是 JAYS

我們的故事要追溯到 2006 年。我們有著簡單的想法和宏大的願景—為每個人都帶來享受的超凡音樂體驗。

今天，我們的總部設於斯德哥爾摩市中心的一家老釀酒廠，而對工程和設計創新的不懈追求仍舊是推動我們前行的源動力。我們深信，憑藉人性化的創新科技以及優秀的設計，我們可以創造令人難忘的音樂體驗並引發情感的震撼。

對設計和工程卓越孜孜不倦的追求以及對細節嚴謹細緻的關注，就是我們對您的承諾。要兌現我們的承諾，就必須在每一個細微之處始終不渝地堅持我們「簡單而純粹」的核心價值，才能創造出外觀精美、易於使用並且經久不衰的產品。

毋庸置疑，優質的產品不僅僅取決於優質的材料，還需要工藝精湛、滿腔熱誠的團隊成員，依靠他們的能力和經驗來確保每件成品的每個細節都精準完美地展現出來。

在 JAYS，我們的團隊是一群具有奉獻精神的工程師和設計師，他們深信只有一種方法才能創造出偉大的產品—關注每一個細節。多年以來，從打開包裝那一刻的驚豔到每天享受我們產品帶給您的愜意，我們保證做到對每個細節悉心周到的考慮和改進。

自己的努力能夠得到認可總是一件令人欣喜的事情。但創造能夠帶給您持久享受的產品和體驗的能力才是激勵我們前行的動力。我們要感謝您，感謝大家在這段美妙的旅程中攜手共進，希望您繼續成為我們故事中的一部分。

## 為您介紹u-JAYS特色

恭喜！您已經正式擁有一對全新的u-JAYS頭戴式耳機了！

我們當初之所以決定設計u-JAYS，其實並不是想再推出一款新的耳機產品，而是希望能創造出一些與眾不同、非同凡響的東西。因此，在我們設計u-JAYS之初，我們問自己的第一個問題是：如何才能設計一對舒適、耐用、設計時尚，而且具極真音質的耳機呢？

在兩年的研發過程中，我們謹記上述的重要元素，反覆修正、改進和完善耳機的設計，以確保您現在手上拿著的耳機，和我們當初的構想分毫不差。

u-JAYS耳機可謂為了持久使用舒適度而生。它輕巧、裝有矽膠外殼的彈力金屬頭戴令其看起來平衡而貼合頭部，既能牢牢固定在頭上，又能把對您的耳朵施加的壓力減到最小。頭戴加上

具粘彈性、能切合您耳朵的形狀的耳墊，能製造一個緊密而大小合適的密封環境，同時優化音質和減少漏音。

為了研發出開揚並充滿動感的音質，我們設計了一個由耳罩和耳墊互相配合的音響系統。移除耳墊後，您會發現兩者都設有一層由音效調諧濾波器覆蓋著的通氣孔，360°均勻地分佈在揚聲器的四周。這最大程度優化了兩者之間的空氣流動，從而大幅度改善了音樂的細節和加強了低頻反應。為進一步提升您的聽覺體驗，u-JAYS耳機設有一個受傳統風俗啟發而研製出的40毫米動感絲膜揚聲器，令您能享受醇厚的中音及自然的高音。

u-JAYS耳機十分耐用 – 這是所有JAYS的產品都擁有的品質，享負盛名而且歷久不衰。u-JAYS的核心部份由金屬建構而成，令其更堅韌；電線則是集成電路。除此之外，u-JAYS耳機不但包含了分別為iOS, Windows或Android而設的可替換電

線，讓您能輕易更換，亦設有功能全面的(iWA)三鍵搖控器。

對JAYS的產品來說，耐用性不單單局限於產品建構和材料，而是已擴展至產品的外觀。u-JAYS耳機擁有俐落、樸素及永不過時的設計，它摒棄了不必要的元素，著墨於比例的平衡，同時加入了複雜的幾何自由元素。

JAYS一貫是著重產品質素和細節的品牌，而如今更是透過緊密結合音質、舒適度及設計，進一步優化了其經典產品，令它們能久歷久常新，而這正正是u-JAYS的特點。

我們衷心希望您能享受我們的產品帶來的聽覺體驗。

JAYS

謹啟

### 包含的元件

- u-JAYS頭戴式耳機
- 設有三鍵搖控器的可替換電線
- 可替換耳墊
- 保護包
- 使用說明書

### 規格

類別	頭戴式耳機
揚聲器	40 毫米動感揚聲器
靈敏度	每1千赫100分貝聲壓水平
頻率回應	10至20 000 赫
阻抗	32歐姆
麥克風	MEMS科技
電線長度	135厘米 (53吋)
插孔	3.5毫米

### 預防措施

- 為確保您能享受最佳的聽覺享受，請謹記遵守使用守則的指引。
- 請小心擺放您的u-JAYS耳機，以免其受到外來損害。
- 避免把您的u-JAYS耳機暴露在極端條件下，如極冷或極熱的地方，磁場或潮濕的環境中。
- 在不使用您的耳機時，請把它放進保護袋內，令其免受灰塵和碎屑的損害。
- 請勿彎曲或拉扯您的電線及插頭，以免它們受到非必要的磨損。
- 請定期用沾了溫水的手帕擦拭您的耳機。
- 請避免讓您的耳機掉落或遭受其他非必要的撞擊。
- 請不要彎曲、拉扯或轉動您的頭戴或金屬環。

### 拆掉包裝

u-JAYS耳機之包裝設計讓其能小心保護盒內附帶的所有元件。如您拆箱後發現任何可疑之處，請立即聯絡您的經銷商。我們建議您保留耳機盒子以作未來之存放用途。

### 開始入門

- 拆掉包裝後，您可由組裝耳機、耳墊和電線開始。兩個耳墊各可在右側和左側耳罩上使用。
- 請依照耳機背帶內側左方及右方的標示組裝耳機，以確保您能享受立體聲效果。
- 把電線上裝有三鍵搖控器的那一頭和耳罩連接起來，請確保電線連接耳罩的方向正確。
- u-JAYS的動感揚聲器需在首次使用時播放大概二十小時音樂讓其熱身，達至最強的播放表現。

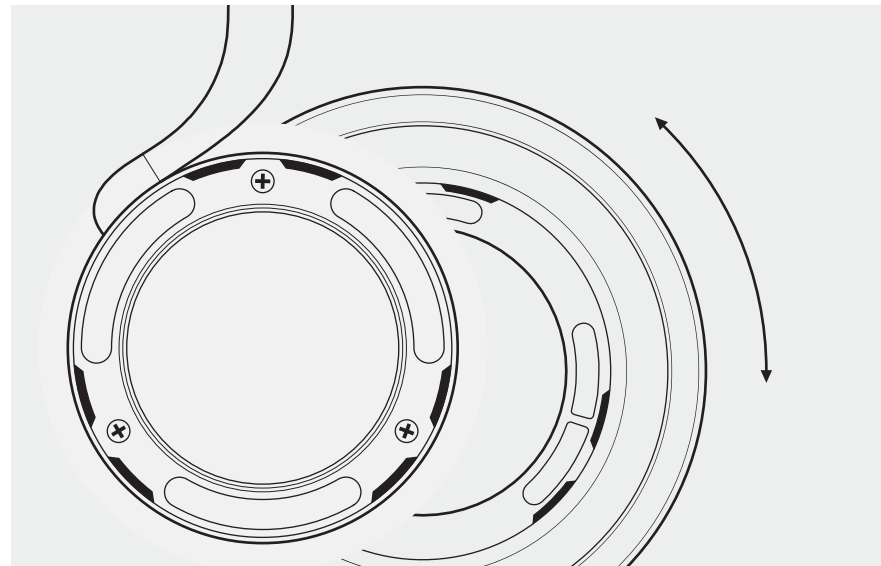

### 裝上耳墊

如需為耳機裝上耳墊，您可對準線程把耳墊套在耳罩上，並順時針方向旋轉耳墊，直至您聽到一聲明顯的啞聲，表示它們已互相扣緊並處於密封的狀態。如想移除耳墊，逆轉上述步驟順序即可。

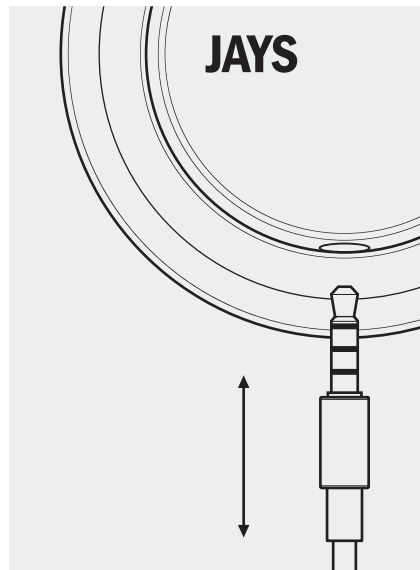

### 連接電線

如您想把電線連接至耳機，請把電線插頭插進耳機右耳罩的插孔中，直至完全插入，過程中不需要固定或轉動電線。移除電線時，儘量拔出其堅硬的插頭部份，避免直接接觸插頭金屬部份，確保它足夠潔淨，讓耳機保持最佳水準。為了令耳機更耐用，請避免直接拉扯電線。

### 使用您的u-JAYS耳機

#### 連接至音訊源

請注意在您的耳機連接至一個音訊來源前，需先調低音訊源的音量。

#### 聆聽音樂

u-JAYS耳機為閉合頭戴式耳機，為您全面展示音樂的多種層次。為釋放耳機的全部潛能，請使用最高規格的媒體。為達到最佳數碼效果，我們建議使用320Kb/s或以上的高音質檔案。

儘管u-JAYS耳機能為您減低四周的噪音，讓您在各種環境中享受音樂，如飛機上、火車上、地鐵中、健身房中或跑步時，但在較安靜、較少外界干擾的地方，音樂的細節和層次會更豐富和突出。

### 三鍵搖控器

不同的u-JAYS耳機型號分別裝有為iOS、Windows或Android而設的三鍵搖控器，讓您能因應不同的作業系統而選擇不同的型號。該三鍵搖控器中除容納了可優化的語音質量的高音質360度MEMS麥克風，亦設有內置的迴聲消除裝置，能提高幾乎所有情況下的通信交流。搖控器上凹/凸的按鍵設計令使用者更易控制和握緊搖控，亦更貼合人體工學，令耳機輕易成為每日舒適之選。

如您將切換至其他手機作業系統，或需要購買一條新的電線及其他配件，您可往JAYS網上商店 [www.jays.se](http://www.jays.se)。

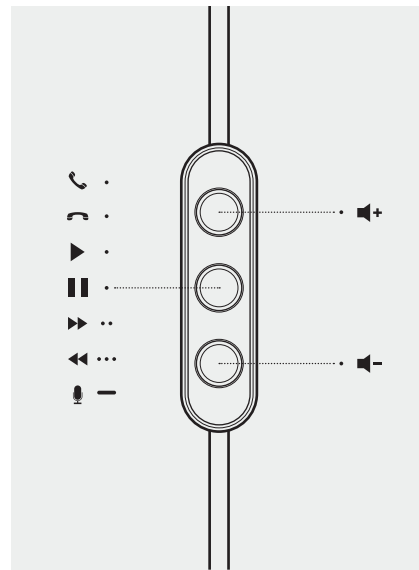

### 不使用u-JAYS耳機時

我們建議您在不使用您的耳機時，找一個防塵、防潮的環境存放它。而隨機附送的保護袋則能確保您的耳機免受刮痕、灰塵和濕氣的影響。

### 耳機清潔

請謹記用沾了溫水的軟布定期清潔您的耳機。切勿使用清潔劑、皮革上光劑或其他物質，因為它們可能會對您的u-JAYS耳機造成永久損壞。

### 支援

若您對JAYS產品有任何疑問，或遇到任何困難，請立即發電郵至 [support@jays.se](mailto:support@jays.se) 聯絡我們。

### 為您的安全著想

#### 交通安全

切勿在駕駛、跑步或通過行車地帶時使用u-JAYS耳機。此耳機能有效隔離外來聲音，意即當您使用它時，不一定能聽到四周環境的聲音。我們提醒您，聆聽音樂會讓您未能全神貫注地留意周圍的環境，從而增加發生意外的可能性。

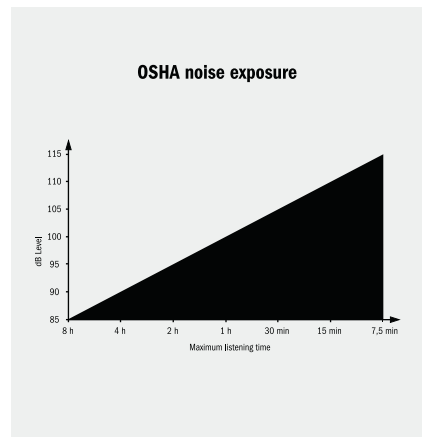

### 您的聽力健康

長時間以高音量聽音樂可導致永久性的聽力損害。u-JAYS是一個音頻強大的耳機設備，我們建議您在使用它們時，音量要適中，並且謹記

經常讓您的耳朵稍作休息。如果您開始耳鳴、或耳朵開始疼痛，應立即取下耳機休息。如果您仍感覺不適，請盡快求醫。職業安全健康管理局(OSHA)已經就此研發出一個噪音暴露評估圖，如圖。

### 其他

基於安全理由，u-JAYS並不適合五歲或以下的兒童使用。請注意，該耳機內含磁鐵。

### 回收

如需取得有關如何回收本產品的詳細資料，請聯繫您當地的回收中心或您購買本產品的商店。

### 認證

歐盟廢電子電機設備(WEEE)指令2002/96/EC及危害性物質限制指令之宗旨是為了減少電子電機產品廢物及盡可能回收其物料。對任何殘餘廢物的處理都應為無風險，而危害性排放的風險應減至最低。



### 製造商有限保固

原購買者所購買的全新、未使用過的原廠 Jays AB 產品自購買日期算起有二十四 (24) 個月的保固期。Jays AB 保證本產品銷售給購買者時沒有材料、設計和製造工藝上的缺陷。如果您無法在要求保固權益時提供購買時的收據，您必須支付所要求維修的所有費用。購買證明必須清楚地註明購買日期、產品名稱及授權經銷商的詳情。



### 有限保固期間

本產品有各種不同零件，而各零件的保固期可能各不相同。本產品有以下幾種不同的保固期：

- 耳機、遠端控制外殼、內部元件、接頭和耳機線保固期為二十四 (24) 個月。
- 配件提供六 (6) 個月保固。
- 後續轉售或更換產品不得延長或重計算保固期。本有限保固不會影響您所在國家/地區與消費性電子產品的銷售有關的准據法所賦予您的法律權利。行使有限保固權利所更換下來的瑕疵零件屬於 JAYS AB 的財產。

### 本有限保固不涵蓋哪些部份？

- 磨損和破裂、意外、摔落、機械損壞、受潮、化學產品、異常撞擊損壞或不可抗力造成的故障。
- 您或第三方在未經 JAYS AB 許可情況下的改裝或維修。

### 如何獲得維修保固服務

如果您要在有限保固期內行使保固權利，請聯絡您的產品經銷商以尋求進一步的協助。（欲了解美國和澳洲出售的產品，請參閱 [www.jays.se](http://www.jays.se) 上的經銷商詳情。）您必須帶上購買證明與有問題的零件。在本有限保固期間免費維修或更換任何有瑕疵的零件。在保固期間所換上或維修的零件受原保固期的剩餘期間，或自維修或更換日算起的六十 (60) 天擔保，以其中較長的期間為準。有關常見問答，請登入 [www.jays.se](http://www.jays.se)。



### 法律公告

JAYS、JAYS of Sweden、by JAYS 和 u-JAYS 均為 Jays AB (publ) 在歐盟和/或其他國家/地區的註冊商標或商標。

Android 是 Google Inc. 的商標。

Windows 是 Microsoft Corporation 在美國和其他國家/地區的註冊商標。

“為 iPod, iPhone, iPad 而造”是指電子配件專門為連接至 iPod, iPhone, iPad 而設計，並且已由開發人員證明其滿足 Apple 效能標準。Apple 對於該裝置

的操作或其是否符合安全和監管標準概不負責。請注意，該配件在 iPod, iPhone, iPad 中的使用可能會影響無線效能。

### **鳴謝**

我們由衷向所有讓u-JAYS成真的人送上真切的感謝，尤其是有參與u-JAYS研發的管理人員和工程師。

ett.noll