



Owners Instructions and Safety Manual Traveler Lite Bicycle Trailer



**Manuel d'instructions et de
sécurité du propriétaire**
Remorque de vélo Traveler Lite

Table of Contents

If there is one thing we could all agree on, its that riding a bike should be fun. Not painful. Not work. Not something to be thought of with a deep sigh and a “well, if I HAVE to” grumble. Fun. Like when you were a kid and getting on your bike meant you were free from the risk of getting asked to do the chores or your homework.

Our trailers were designed with one enduring thought in mind: Remember when a little ride was a big adventure? Whether its your child or your pet, seeing the world from a bicycle trailer is a uniquely fun experience, and it’s a feeling we lose track of way too soon as adults.

So, we’re going to help you track it down again. Hook up a trailer, pack up your special cargo, and go find the fun that awaits you. Its been lost for way too long.

Manual Sections

1. Trailer Components
2. Get To Know Your Trailer
3. Understanding the Trailer Hitch
4. Opening and Closing Your Trailer
5. Wheel Installation and Removal
6. Wheel Guard Installation and Brake Usage
7. Tow Bar and Trailer Hitch Attachment
8. Child Harness Usage and Safety Tips
9. Wind/Rain Cover and Flag Installation
10. Stroller Attachment Assembly Instructions
11. Trailer Replacement Parts
12. Safety Warnings and Safe Usage Instructions

Table des matières

S’il y a une chose sur laquelle tout le monde s’entend c’est qu’une promenade à vélo doit être une expérience amusante et non pénible, pas un travail, pas quelque chose à laquelle on pense avec un grand soupir et un ronchonnement « bon, puisque qu’il le FAUT ». Comme lorsque vous étiez enfant et que chevaucher le vélo vous permettait de vous évader de vos tâches ou de vos devoirs.

Nos remorques ont été conçues avec une pensée immuable en tête : vous vous souvenez lorsqu’une simple promenade était une grande aventure? Que ce soit votre enfant ou votre animal de compagnie, voir le monde à partir de la remorque de vélo est une expérience amusante unique et nous l’oublions trop rapidement en tant qu’adultes.

Alors, nous allons vous aider à vous en souvenir. Attachez une remorque, préparez votre bagage spécial et embrassez le plaisir qui vous tend les bras. Cela fait déjà assez longtemps que vous avez oublié ce moment.

Sections du manuel

1. Composantes de la remorque
2. Apprenez à connaître votre remorque
3. Comprendre la pièce d’attelage de la remorque
4. Ouvrir et fermer votre remorque
5. Installation et enlèvement des roues
6. Installation du garde-roue et utilisation du frein
7. Barre de remorquage et pièce d’attelage de la remorque
8. Utilisation du harnais pour enfant et conseils de sécurité
9. Housse contre le vent et la pluie et installation du drapeau
10. Instructions pour attacher une poussette
11. Pièces de rechange de la remorque
12. Avertissements de sécurité et instructions d’utilisation sécuritaire

Section 1: Trailer Components

- 1 Trailer
- 2 Wheels
- 2 Wheel Brake Guards
- 1 Tow Bar with Hitch Connector (under trailer body)
- 1 Swivel Stroller Wheel
- 1 Flag
- 1 Parts Bag
- 1 User Manual
- 1 Push Bar

Section 1: Composantes de la remorque

- 1 remorque
- 2 roues
- 2 Protecteurs du frein de roue
- 1 barre de remorquage avec une pièce d'attelage (sous la remorque)
- 1 Roue pivotante de poussette
- 1 drapeau
- 1 sac de pièces
- 1 manuel de l'utilisateur
- 1 Barre de poussée



**Section 2:
Get To Know Your Trailer**

1. Push Bar and Folding Assembly
2. All Weather/Mesh Access Panel
3. Quick Release Wheels
4. Tow Bar Receiver
5. Tow Bar
6. Wheel Guard and Brake Assembly
7. Hitch Connector
8. Optional Swivel Stroller Wheel

**Section 2 :
Apprenez à connaître votre remorque**

1. Barre de poussée et pliage
2. Toutes conditions météo/Panneau d'accès en mailles
3. Roues à libération rapide
4. Récepteur de la barre de remorquage
5. Barre de remorquage
6. Protecteur de roue et frein
7. Pièce d'attelage
8. Roue pivotante de poussette optionnelle



Section 3: Understanding the Trailer Hitch

1. Hitch Connector
2. Safety Strap
3. Locking Pin
4. Tow Bar

Section 3: Comprendre la pièce d'attelage de la remorque

1. Pièce d'attelage
2. Sangle de sécurité
3. Goupille de verrouillage
4. Barre de remorquage



Section 4: Opening and Closing Your Trailer

Opening:

To open the frame, first lift the right and left cabin tubes upright, then lift seat back upper crossbar. Insert the ends into the connectors on both sides of the frame back on the rear cabin cross-tube until you hear the audible "click". This sound indicates that both sides of the trailer frame are now locked into place.

Warning! Ensure the frame is locked before using the trailer. Failure to do so could result in serious injury to you or your child. Make sure the latches are engaged on both sides prior to use. Both latches are necessary for safe operation. Press forward on the rear cabin cross-tube to make sure the frame is locked. If there is movement forward as if to fold, the frame is NOT locked. If not locked, repeat the steps above, pulling with some force until the frame locks with an audible "click".

Closing:

To fold your trailer, simply open the rear compartment flap and locate the release latches on the upper frame tubes. To operate the latches, simply push the red button, first on one side, then the other, to release the cross-tube. Place the cross-tube in the bottom of the trailer, and fold the side panels in.



Section 4 : Ouvrir et fermer votre remorque

Ouverture :

Pour ouvrir la structure, levez d'abord à la verticale les tubes de droite et de gauche puis levez la barre transversale supérieure du dossier du siège. Insérez les extrémités dans les connecteurs sur les deux côtés de l'arrière de la structure sur le tube transversal arrière de la cabine jusqu'à ce que vous entendiez un « clic ». Ce son indique que les deux côtés de la structure de la remorque sont maintenant verrouillés.

Avertissement! Assurez-vous que la structure soit verrouillée avant d'utiliser la remorque. Sinon, cela pourrait causer des blessures graves à vous et à votre enfant. Assurez-vous que les loquets sont enclenchés sur les deux côtés avant d'utiliser. Les deux loquets sont nécessaires pour une opération sécuritaire. Appuyez vers l'avant sur le tube transversal arrière de la cabine pour vous assurer que la structure est verrouillée. S'il y a un mouvement vers l'avant comme s'il allait plier, la structure n'est PAS verrouillée. Si elle n'est pas verrouillée, répétez les étapes ci-dessus, en tirant avec une certaine force jusqu'à ce que la structure se verrouille et que vous entendiez un « clic ».

Fermeture :

Pour fermer votre remorque, ouvrez simplement le rabat du compartiment arrière et repérez les loquets de relâchement sur les tubes supérieurs de la structure. Pour manier les loquets, poussez simplement sur le bouton rouge, d'abord sur un côté puis sur l'autre pour libérer le tube transversal. Placez le tube transversal au fond de la remorque et pliez le panneau latéral à l'intérieur.



Section 5: Wheel Installation and Removal

To install the wheels, first insert the axle through the hanger bracket on the frame as shown. Push all the way in, so the hole in the axle is inside the bracket, and line it up with the hole in the axle receiver. Insert the quick release pin (attached to the frame), through both holes, and close the pin to lock. The pin locking clip must be closed to ensure the wheel does not fall off. Give each wheel a tug to make sure they are secure. To remove the wheel, unlock the pin clip pull the pin out from the axle.

Warning! Check the wheels periodically during and before each use to be sure they have not become loose. Failure to do so could result in serious injury to you or your child. If the quick release pin is damaged or missing, **DO NOT USE.**

Contact service@everydaybicycles.com for replacement parts.



Section 6: Wheel Guard Installation and Brake Usage

Locate the 2 guide holes at the front of the side frame, just in front of the wheel. You may need to move the fabric aside to access them. Place the screws in the holes in the frame – from inside to outside. Place the Wheel Guard Assembly against the outside of the frame, and use the hex key wrench provided to tighten the screws until snug.

Note: The nut is secured inside so you will not need a wrench or plier to hold the nut while tightening the fixing screw.

To activate the parking brake, simply move the lever from inside to outside of the trailer base to engage the braking function. The brake shoe will contact the tire to lock the wheel. Lock both sides when parking or loading the trailer to make sure trailer does not slide downhill or rotate.

WARNING! Always use brakes when loading or unloading trailer, and release brake before riding. Never attempt to ride with brakes engaged.

Section 5 : Installation et enlèvement des roues

Pour installer les roues, insérez d'abord l'essieu au travers du support d'accrochage sur la structure comme illustré. Poussez-le complètement à l'intérieur pour que le trou dans l'essieu soit à l'intérieur du support et s'aligne avec le trou du récepteur de l'essieu. Insérez la goupille à libération rapide (fixée au cadre) à travers les deux trous et fermez la goupille pour verrouiller. La goupille de verrouillage doit être fermée pour assurer que les roues ne tombent pas. Bougez chaque roue pour être sûr qu'elles sont solides. Pour enlever les roues, déverrouillez la goupille et sortez-la de l'essieu.

Vérifiez régulièrement les roues pendant et avant chaque utilisation pour vous assurer qu'elles ne se relâchent pas. Sinon, cela pourrait causer des blessures graves à vous ou à votre enfant. Si la goupille à libération rapide est endommagée ou manquante, **N'UTILISEZ PAS le produit.**

Contactez : service@everydaybicycles.com pour les pièces de rechange.

Section 6 : Installation du garde-roue et utilisation du frein

Localisez les trous de guidage sur le devant de la structure latérale, juste en avant de la roue. Vous devrez possiblement devoir déplacer le tissu du côté pour y accéder. Placez les vis dans les trous de la structure, de l'intérieur vers l'extérieur. Placez le garde-roue contre l'extérieur de la structure et utilisez la clé hexagonale fournie pour bien serrer les vis.

Note : L'écrou est fixé à l'intérieur alors vous n'aurez pas besoin d'une clé ou d'une pince pour tenir l'écrou lorsque vous serrez les vis.

Pour activer le frein de stationnement, levez simplement le levier de l'intérieur vers l'extérieur de la base de la remorque pour actionner le frein. Le patin de frein fera contact avec le pneu pour verrouiller la roue. Verrouillez les deux côtés lorsque vous stationnez ou chargez la remorque pour vous assurer qu'elle ne descende pas ou ne tourne pas.

AVERTISSEMENT! Utilisez toujours les freins lorsque vous chargez ou déchargez la remorque et relâchez le frein avant de rouler. Ne tentez jamais de rouler avec les freins activés.



Section 7: Tow Bar and Trailer Hitch Attachment

To attach the Tow Bar, locate the Tow Bar Receiver on the left side of the trailer. When opening the carton for assembly, the Tow Bar is folded under the trailer. It is held in place by a quick release pin fixed in the rear position of the Tow Arm Receiver.

Remove the Locking Pin, and allow the Tow Arm to rotate forward to enable trailer function. Once the arm is in the forward position, reinsert the quick release pin in the front hole, and close the safety clasp to lock the pin in place. The pin should go completely through the Tow Arm and bracket. Give the pin a tug to be sure it is secure.

Warning! Check this pin periodically during and before each use to be sure it has not become loose. Failure to do so could result in injury to you or your child.

Section 7 : Barre de remorquage et pièce d'at- telage de la remorque

Pour fixer la barre de remorquage, localisez le récepteur de la barre de remorquage sur le côté gauche de la remorque. Lorsque vous ouvrez la boîte pour l'assemblage, la barre de remorquage est pliée sous la remorque. Elle est tenue en place par une goupille à libération rapide fixée derrière le récepteur du bras de remorquage.

Retirez la goupille de verrouillage et laissez le bras de remorquage se tourner vers l'avant pour activer la fonction de la remorque. Une fois que le bras est en position avant, réinsérez la goupille à libération rapide dans le trou avant et fermez la boucle de sécurité pour verrouiller la goupille. La goupille doit passer complètement au travers du bras de remorquage et du support. Tirez sur la goupille pour vous assurer qu'elle est solide.

Avertissement! Vérifiez régulièrement la goupille pendant et avant chaque utilisation pour vous assurer qu'elle ne s'est pas relâchée. Sinon, cela pourrait causer des blessures à vous et à votre enfant.



To attach the trailer to your bicycle, you will need to remove the left side axle nut or quick release nut from your rear wheel. Install the Hitch Connector between the quick release or nut and your bicycle frame dropout. Tighten the quick release or axle nut according to the manufacturers recommended torque setting. Insert the Flex Connector onto the Hitch Connector. Insert the Locking Pin through the holes in both the Flex Connector and the Hitch Connector, and lock the pin by clipping the safety clasp over and onto the pin. Wrap the Safety Strap around the lower rear frame stay of the bike, and latch to the D-ring on the Tow Bar.

To remove the trailer from your bike, simply release the Safety Strap from the D-ring, open the Locking Pin, and slide it out from the end of the Tow Bar. The Hitch Connector can remain on your bicycle when the trailer is not in use.

To purchase additional Hitch Connectors for other bicycles that may use this trailer, visit www.everydaybicycles.com.

Pour fixer votre remorque à un vélo, vous devrez enlever l'écrou de l'essieu du côté gauche ou l'écrou à libération rapide de votre roue arrière. Installez la pièce d'attelage entre l'écrou à libération rapide ou l'écrou et la patte arrière du cadre de votre vélo. Serrez l'écrou à libération rapide ou l'écrou d'essieu selon le réglage de couple recommandé par le fabricant. Insérez le connecteur flexible dans la pièce d'attelage. Insérez la goupille de verrouillage dans les trous du connecteur flexible et de la pièce d'attelage puis verrouillez la goupille en fixant le fermoir de sécurité par-dessus et dans la goupille. Entourez la sangle de sécurité autour du potelet le plus bas du cadre arrière du vélo et attachez l'anneau en forme de D sur la barre de remorquage.

Pour retirer la remorque de votre vélo, relâchez simplement la sangle de sécurité de l'anneau en forme de D, ouvrez la goupille de verrouillage et glissez-la hors de l'extrémité de la barre de remorquage. La pièce d'attelage peut rester sur le vélo lorsque la remorque n'est pas utilisée.

Pour acheter des pièces d'attelage supplémentaires pour d'autres vélos qui peuvent utiliser cette remorque, visitez : www.everydaybicycles.com.

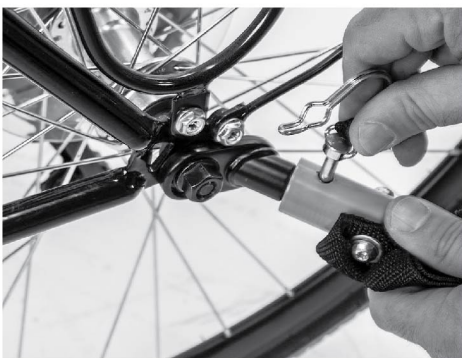

Section 8: Child Harness Usage and Safety Tips

Unclip the straps and place your children in the seat. Adjust the upper buckles to fit snugly above your child's shoulders. The middle strap buckle should come just below your child's belly button, where a normal belt would be positioned. Adjust the ladder lock so the buckle is in the correct position.

Buckle the two side straps to the middle strap and adjust snugly so you can fit average size fingers between belt and your child.

The buckle should be centered on your child's abdomen. Hook the shoulder straps to the D-rings on the buckle and adjust the ladder locks so they fit snugly.

Before removing children or cargo from the trailer, stop the bicycle, and lock the trailer parking brakes on both wheels. Then, open the passenger compartment window, release the safety harness, and allow the passengers to exit the trailer. Take care the bicycle attached to the trailer does not fall over during loading or unloading.

Warning! To avoid serious injury or death, children must always wear the seat belt and shoulder straps.



Section 8 : Utilisation du harnais pour enfant et conseils de sécurité

Détachez les sangles et placez votre enfant sur le siège. Ajustez les boucles supérieures pour qu'elles s'ajustent confortablement au-dessus des épaules de votre enfant. La boucle de sangle du milieu doit arriver juste en dessous du nombril de votre enfant où une ceinture normale serait placée. Ajustez la boucle auto-bloquante pour qu'elle soit dans la bonne position.

Bouclez les deux sangles latérales avec la sangle du milieu et ajustez confortablement de manière à pouvoir passer des doigts de taille moyenne entre la ceinture et votre enfant.

La boucle doit être centrée sur l'abdomen de votre enfant. Accrochez les sangles d'épaules aux anneaux en D sur la boucle et ajustez les boucles autobloquantes pour qu'elles tiennent confortablement.

Avant de retirer l'enfant ou la charge de la remorque, arrêtez le vélo et verrouillez les freins de stationnement sur les deux roues. Puis, ouvrez la fenêtre du compartiment du passager, relâchez le harnais de sécurité et laissez sortir le passager de la remorque. Assurez-vous que le vélo attaché à la remorque ne tombe pas pendant le chargement et le déchargement.

Avertissement! Pour éviter des blessures graves ou la mort, l'enfant doit toujours porter la ceinture de sécurité et les sangles d'épaule.

Section 9: Wind/Rain Cover

The clear vinyl windscreen and the protective mesh barrier open for loading. In inclement weather, the clear windscreen protects your passengers from the elements. Weather permitting, you can roll up the clear window and affix with the Velcro straps provided. The mesh allows ventilation, but prevents debris from entering the trailer.

Warning! Rocks and castoff from the bicycle wheels could injure your child. Never use the trailer without closing the mesh cover. Failure to do so could result in serious injury to your child.

Section 8: Flag Installation

Riding with the Safety Flag installed allows vehicles and other riders to clearly see that your bicycle is towing a trailer. Ensuring that your trailer is clearly seen by others on the roads and trails is important for your safety and the safety of those around you.

To install your Safety Flag, assembly the pieces of the flag by sliding them together, and insert the end into the small sleeve on the left side of the trailer body.

WARNING: This flag is meant for use only with this trailer, and greatly increases your visibility to others. This flag is NOT a toy. Do NOT let your child play with this flag when not in use. Failure to comply with this warning could result in serious injury to your child.



Section 9 : Housse de protection contre le vent et la pluie

Le parebrise en vinyle transparent et la barrière protectrice en mailles s'ouvrent pour le chargement. Dans les intempéries, le parebrise transparent protège vos passagers des intempéries. Lorsque le temps le permet, vous pouvez rouler la fenêtre transparente et la fixer avec les sangles en Velcro fournies. La maille permet la ventilation et empêche les débris d'entrer dans la remorque.

Avertissement! Les roches et les rebus provenant des roues du vélo pourraient blesser votre enfant. N'utilisez jamais la remorque sans fermer la housse en mailles. Sinon, cela pourrait causer des blessures graves à votre enfant.

Section 8: Installation du drapeau

Rouler avec le drapeau de sécurité permet aux véhicules et aux autres cyclistes de voir clairement que votre vélo tire une remorque. S'assurer que votre remorque est bien vue des autres sur la route et les sentiers est important pour votre sécurité et la sécurité des autres.

Pour installer votre drapeau de sécurité, assemblez les pièces du drapeau en les glissant ensemble et insérez l'extrémité dans le petit manchon sur le côté gauche de la structure de la remorque.

AVERTISSEMENT : ce drapeau est conçu pour utilisation uniquement avec cette remorque et il augmente considérablement votre visibilité. Ce drapeau n'est PAS un jouet. Ne laissez PAS votre enfant jouer avec le drapeau lorsqu'il n'est pas utilisé. Le défaut de respecter cet avertissement peut causer des blessures graves à votre enfant.

Section 10: Stroller Attachment Assembly Instructions

Your trailer has a convenient front swivel stroller wheel for use in shopping, at the park, etc. The swivel wheel attaches to a mount in the center front of the frame. To install the wheel, simply insert the stroller wheel in the receiver and push until it “clicks” into place.

When using the stroller mode, first release the Tow Arm from its forward position, rotate under the trailer to its original position, and reattach the Locking Pin to the rear position of the trailer arm frame bracket. This will lock the Tow Arm in place under the trailer.

To remove the stroller wheel, simply depress the button on the housing, and pull down on the wheel assembly.

Section 10 : Instructions d'assemblage du mode poussette

Votre remorque possède une roue de poussette pivotante pratique pour le magasinage, pour aller au parc, etc. La roue pivotante se fixe à un support dans le centre avant de la structure. Pour installer la roue, insérez simplement la roue de poussette dans le récepteur et poussez jusqu'à ce que vous entendiez un « clic ».

Lorsque vous utilisez le mode poussette, libérez d'abord le bras de remorquage de sa position avant, tournez-le sous la remorque dans sa position originale et rattachez la goupille de verrouillage à la position arrière du support de la structure du bras de la remorque. Cela verrouillera le bras de remorquage sous la remorque.

Pour enlever la roue de poussette, enfoncez le bouton sur le boîtier et tirez la roue vers le bas.



**Section 11: Trailer Replacement Parts /
Pièces de rechange de la remorque**

Spare Parts: List / Pièces de rechange : liste

Number Numéro	Description	SKU
1	Base frame assembly Châssis	30100000
2	Quick release Pin 35 MM Goupille à libération rapide de 35 mm	30100001
3	Side window frame Structure de la fenêtre de côté	30100002
4	Window cross tube Tube latéral de la fenêtre	30100003
5	Handlebar Guidon	30100004
6	Handlebar cross tube Tube latéral du guidon	30100005
7	Base frame cross tube Tube latéral du châssis	30100006
8	Rear wheel Assembly Roue arrière	30100007
9	Brake assembly Frein	30100008
10	Tow Arm Locking Pin Goupille de bras	30100009
11	Tow arm assembly Bras de remorquage	30100010
12	Hitch assembly Attelage	30100011
13	Hitch connector Connecteur de l'attelage	30100012
14	8" front swivel wheel Roue pivotante avant de 8 po	30100013
15	Cover Housse	30100014
16	Flag Drapeau	30100015
17	Shoulder strap Sangle d'épaule	30100016

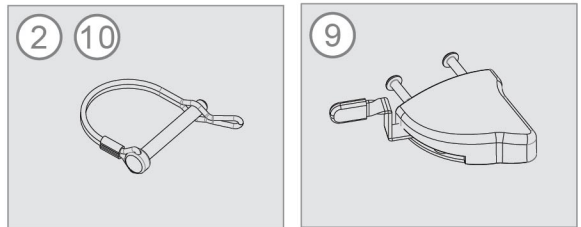
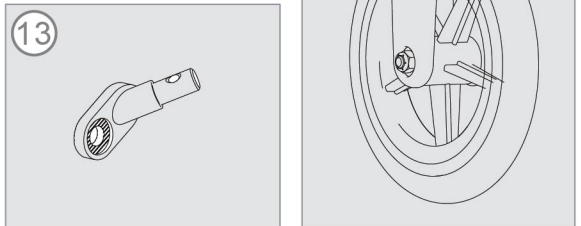
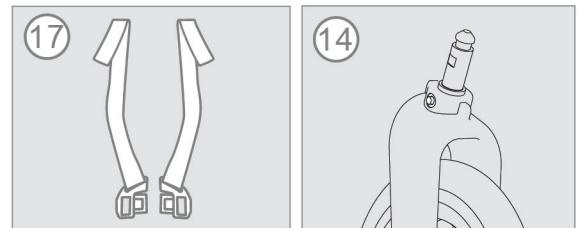
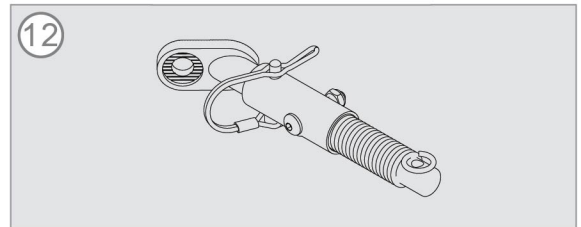
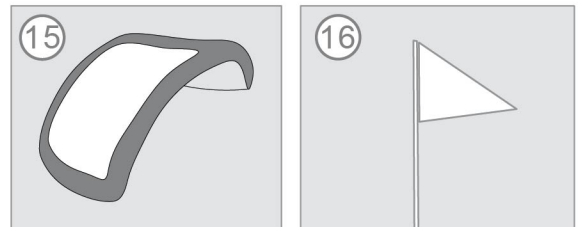
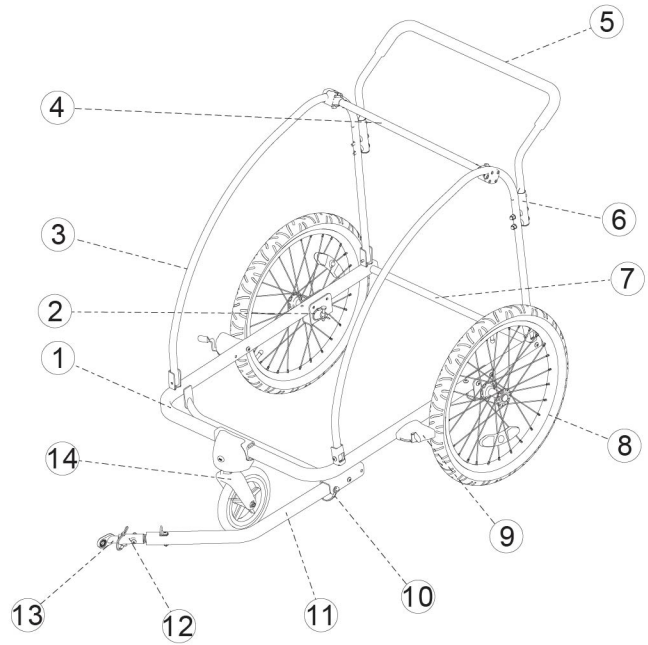

Section 12: Safety Warnings and Safe Usage Instructions

General Maintenance

From time to time, check your trailer for loose hardware, worn parts, torn material or stitching.

Repair or replace parts as needed. Over or under inflation of tires may cause handling issues for the trailer. Replace tires only with street tread tires.

We suggest you periodically clean all parts, wipe dry and then let air dry, especially if exposed to salt water, salt spray, beach sand etc.

WARNING! Do not make any modifications to the trailer. Be sure that the trailer and bike are in good working condition. A bike dealer can help you with inspection and maintenance.

Do not use cleaning solvents. Clean only with mild soap and water.

Seasonal Storage of Your Trailer

Inspect the trailer and its parts before and after each use and storage. Check the working conditions of both trailer and bike before each use.

Store trailer in a dry area and always make sure trailer is dry before storing.

WARNING! To prevent color fading and eventual weakening of the fabrics or components, store the trailer out of direct sunlight.

Service and Repair of Your Trailer

Service and repair can be performed by any bike shop. For any assembly questions or for replacement parts, PLEASE DO NOT RETURN TO THE STORE! Call Everyday Bicycles Customer Service at 855-249-1471, or email us at service@everydaybicycles.com. For cycling and trailering accessories, please visit us at www.everydaybicycles.com.

WARNINGS!

Please read the warnings carefully. Failure to follow these warnings and assembly instructions could result in serious injury or death.

- Passengers and riders must always wear properly fitted CPSC approved cycling helmets.
- Maximum weight capacity for one child is 50lb (23kg), and for two children is 100lb (45kg). Exceeding capacity may cause the trailer to become unstable.
- Not for use with children under 12 months or over 5 years of age or with an upper body height of 23.5in (595mm).
- Children must be able to hold up head with helmet on. Check with your pediatrician to make sure your child's development makes him or her a suitable passenger in this trailer.
- Do not carry more than two children. When pulling one child in the trailer, seat them on the right side.
- Do not place more than 10lb (4.5kg) in storage compartment. Accessories or parcels placed in trailer may cause it to change balance and become unstable.
- Ensure that the load does not exceed 100lbs (45kg).
- Ensure that the weight of the tow bar at the Hitch Connector is greater than 2lbs (1kg) but does not exceed 20lbs (9kg) with a fully loaded trailer.
- Check that your cargo is securely loaded, and that weight is distributed evenly in the trailer.
- Do NOT carry passengers or pets in this trailer.
- Ride slower than you would if you were riding without the trailer.
- You will require extra stopping distance. Use your brakes early. Take corners very gradually.
- Do not exceed a speed over 25 kph (15 mph) and reduce speed significantly when turning.
- Use on smooth roads only. Do not ride over curbs, potholes or off-road.
- Do not install a car seat or any other seating device to this trailer.
- Do not make any modifications to the trailer.
- Children must always fasten safety belts and wear bike helmets.
- Always instruct children NOT to rock, bounce, lean or extend limbs outside of the cabin.
- Install a rear view mirror on your bike to observe the trailer while riding.
- Never leave children unattended in or around the trailer.
- Put on all brakes and fasten parking straps whenever you park the vehicle.
- Always use the flag supplied with the trailer to allow others to see you.
- Never allow children to assemble, fold, or disassemble this trailer.
- Periodically re-check all fasteners to make sure they are tight.

Section 12 : Avertissements de sécurité et instructions d'utilisation sécuritaire

Entretien général

De temps en temps, vérifiez si votre remorque ne comporte pas de pièces lâches, usées, de matériel ou de coutures déchirés.

Réparez ou remplacez les pièces au besoin. Gonfler trop ou trop peu les pneus peut causer des problèmes de contrôle de la remorque. Remplacez les pneus uniquement avec des pneus à bande de roulement de route.

Nous suggérons que vous nettoyez régulièrement toutes les pièces, les essuyiez et les laissez sécher à l'air, spécialement si elles sont exposées à l'eau salée, au jet de sel, au sable de plage, etc.

AVERTISSEMENT! N'effectuez aucune modification à la remorque. Assurez-vous que la remorque et le vélo soient en bonne condition d'opération. Un commerçant de vélo peut vous aider avec l'inspection et l'entretien. N'utilisez pas de solvant de nettoyage. Nettoyez uniquement avec un savon doux et de l'eau.

Rangement saisonnier de votre remorque

Inspectez la remorque et ses pièces avant et après chaque utilisation et rangement. Vérifiez les conditions d'opération de la remorque et du vélo avant chaque utilisation.

Rangez la remorque dans un endroit sec et assurez-vous toujours qu'elle soit sèche avant de la ranger.

AVERTISSEMENT! Pour éviter la décoloration et l'affaiblissement éventuel des tissus et des composantes, rangez votre remorque à l'abri de la lumière directe du soleil.

Entretien et réparation de votre remorque

L'entretien et la réparation peuvent être effectués par tout magasin de vélo. Pour toute question sur l'assemblage ou les pièces de remplacement, VEUILLEZ NE PAS RETOURNER AU MAGASIN! Téléphonnez au service à la clientèle d'Everyday Bicycles au 855-249-1471 ou envoyez-nous un courriel à service@everydaybicycles.com. Pour les accessoires de vélo et de remorque, veuillez nous visiter à www.everydaybicycles.com.

AVERTISSEMENTS!

Veillez lire attentivement les avertissements. Le défaut de respecter ces avertissements et les instructions d'assemblage pourrait causer des blessures graves ou la mort.

- Les passagers doivent toujours porter les casques de cyclisme correctement ajustés et certifiés CPSC.
- La capacité maximale pour un enfant est de 50 lb (23 kg) et pour deux enfants, 100 lb (45 kg). Le dépassement de la capacité maximale peut rendre la remorque instable.
- N'est pas conçue pour l'utilisation avec des enfants de moins de 12 ans ou de plus de 5 ans ou un enfant avec un haut de corps de plus de 23,5 po (595 mm).
- Les enfants doivent être capables de tenir leur tête avec un casque. Vérifiez avec votre pédiatre pour vous assurer que le développement de votre enfant le rend apte comme passager de la remorque.
- Ne transportez pas plus de deux enfants. Lorsque vous promenez un enfant dans la remorque, les droit.
- Ne placez pas plus de 10 lb (4,5 kg) dans le compartiment de rangement. Les accessoires et les colis placés dans la remorque peuvent la déséquilibrer ou le rendre instable.
- Assurez-vous que la charge ne dépasse pas 100 lb (45 kg).
- Assurez-vous que le poids de la barre de remorquage à l'attelage soit plus élevé que 2 lb (1 kg), mais ne dépasse pas 20 lb (9 kg) avec une remorque totalement chargée.
- Vérifiez si votre chargement est chargé de manière sécuritaire et si le poids est distribué également dans la remorque.
- Ne transportez PAS de passager ou d'animal de compagnie dans cette remorque.
- Roulez plus lentement que si vous roulez sans remorque.
- Vous aurez besoin d'une plus grande distance pour freiner. Utilisez vos freins plus tôt. Négociez les virages graduellement.
- Ne dépassez pas une vitesse de plus de 25 k/h (15 m/h) et réduisez considérablement la vitesse dans les virages.
- Utilisez sur des routes égales uniquement. Ne roulez pas par-dessus des trottoirs, sur des nids-de-poule ou hors route.
- N'installez pas de siège de voiture ou tout autre système de siège sur cette remorque.
- Ne faites aucune modification à cette remorque.
- Les enfants doivent toujours attacher leur ceinture de sécurité et porter les casques de vélo.
- Enseignez toujours à vos enfants à ne PAS se balancer, sauter, se pencher ou de laisser des membres à l'extérieur de la cabine.
- Installez un rétroviseur sur votre vélo pour observer la remorque en roulant.
- Ne laissez jamais les enfants sans surveillance dans ou près de la remorque.
- Mettez tous les freins et bouclez toutes les sangles de stationnement lorsque vous stationnez le véhicule.
- Utilisez toujours le drapeau fourni avec la remorque pour que les autres vous voient.
- Ne laissez jamais un enfant assembler, plier ou désassembler cette remorque.
- Revérifiez périodiquement toutes les fixations pour vous assurer qu'elles sont serrées.

Section 12: Safety Warnings and Safe Usage Instructions

Pre-Ride Safety Check

Before every ride the following safety check should be performed.

- Check to ensure hitch connector is tight.
- Check to ensure hitch safety strap is secure.
- BUCKLE UP! Check seat harness and secure all baggage.
- HELMETS ON! Ensure rider and child helmets are on and secure.
- Check TIRE AIR PRESSURE. Always maintain 20in wheels between 40 PSI and 65 PSI (2.7 BAR and 4.4 BAR) and 12in wheels between 30 PSI and 50 PSI (2.1 BAR and 3.5 BAR) or as indicated on tire sidewall.

General Safety Guidelines

SAFETY FIRST! Check the working conditions of both bike and trailer before each use. If you discover broken components, misalignments or missing parts, correct the problem prior to use. Please refer to all warning and guidelines for the proper use of this trailer. Be aware of what is necessary to safely control the bike-trailer combination. Follow these safety guidelines for safe and effective performance.

- Inspect the trailer and its parts before and after each use. Proper care and maintenance of the trailer are essential to safety.
- When assembling the trailer, make sure that the wheels are correctly and securely installed as described in the assembly instructions. Inflate the tires to the desired pressure and check the pressure before each use. Over-inflation may cause the trailer to bounce or turn over. Use only tires with street tread and not with BMX or knobby tread.
- Attach the hitch connector securely to the bicycle frame. The connector should be tightened and the safety strap wrapped around the stay or frame and the hook snapped into the D-ring.
- The person riding the towing bicycle should be at least 18 years of age and in good physical condition.
- Be sure that the bicycle used with the trailer is in good working condition and has good brakes. A bicycle shop can help you with inspection and maintenance. Please have your bicycle inspected by a qualified bicycle mechanic for compatibility.
- Riding at dusk or dawn with this trailer is not recommended.
- A reflector that complies with CPSC regulations must be mounted and visible on the rear and sides of the trailer.
- Be aware of exposure hazards such as wind-chill and heat exhaustion by less-active trailer passengers in prolonged exposure in colder temperatures, or by extended periods in warmer temperatures without adequate ventilation and hydration.
- Do not overload the trailer. The load limit for cargo is 100lb (45kg). Position the load as low as possible and center it within the trailer (front to rear and left to right). Any extra gear should be placed towards the rear. All loads should be secured so that it does not shift.
- Use extra caution when turning on uneven pavement, and going downhill.
- This trailer is wide. Allow extra clearance near curbs, signs, parked cars, and other obstacles! A bicycle with trailer attached requires a wide turning radius.
- Do not turn sharply!
- Do not ride over curbs. Avoid bumps and holes. Always signal your turns.
- Never assume you will be given the right of way.
- Do not try to predict the actions of car drivers.
- Do not travel on the highways, busy streets or in areas unsafe for bicycling.
- Do not use trailer in snow or icy conditions.
- Do not travel or descend at high speeds.
- Do not allow any of the child's body, clothing, shoelaces, or toys to come in contact with moving parts.

IMPORTANT: Instruct children riding in the trailer not to bounce, rock or lean; such movements may cause the trailer to lean or flip. The tow-bar must not bear any extra load.

Do not attempt to install other seating systems in the trailer. It is not designed for car seats, stroller seats, infant beds, or any other type of seating. Use of any seating system other than the original equipment seat will void the warranty, and may result in damage to the trailer or injury of the passengers.

Pulling this trailer affects the operation of the bicycle. Stopping, starting and turning are affected, depending on the weight of the cargo. To familiarize yourself with the changes, load the trailer to capacity and practice in a safe area. Do not use your trailer until you have become accustomed to how it affects your bicycle handling.

SUFFOCATION WARNING: Plastic bags can be dangerous. To avoid danger of suffocation, keep plastic bags away from babies and children.

Section 12 : Avertissements de sécurité et instruc- tions d'utilisation sécuritaire

Vérification de sécurité avant de rouler

Avant chaque randonnée, la vérification de sécurité suivante doit être effectuée.

- Vérifiez si votre pièce d'attelage est serrée.
- Vérifiez si votre sangle d'attelage est solide.
- BOUCLEZ! Vérifiez les harnais de siège et fixez tous les bagages.
- METTEZ VOTRE CASQUE! Assurez-vous que le cycliste et les enfants portent leur casque et qu'il est sécuritaire.
- Vérifiez la PRESSION DES PNEUS. Maintenez toujours les roues de 20 po entre 40 PSI et 65 PSI (2,7 BAR et 4,4 BAR) et les roues de 12 po entre 30 PSI et 50 PSI (2,1 BAR et 3,5 BAR) ou comme indiqué sur le flanc du pneu.

Instructions générales de sécurité

LA SÉCURITÉ D'ABORD! Surveillez la condition d'opération du vélo et de la remorque avant chaque utilisation. Si vous découvrez des composantes brisées, un désalignement ou des pièces manquantes, corrigez le problème avant l'utilisation. Veuillez vous référer à tous les avertissements et aux directives pour l'utilisation adéquate de cette remorque. Sachez ce qui est nécessaire au contrôle sécuritaire de la combinaison vélo et remorque. Suivez ces directives pour la sécurité et une bonne performance.

- Inspectez la remorque et ses pièces avant et après chaque utilisation. Un soin et un entretien adéquats de la remorque sont essentiels pour la sécurité.
- Lorsque vous assemblez la remorque, assurez-vous que les roues soient correctement et sûrement installées comme décrit dans les instructions d'assemblage. Gonflez les pneus à la pression voulue et vérifiez la pression avant chaque utilisation. Trop gonfler peut faire rebondir la remorque ou la renverser. Utilisez uniquement des pneus avec une bande de roulement de route et non avec une bande BMX ou noueuse.
- Le connecteur doit être serré et la sangle de sécurité doit être enroulée autour du potelet ou de la structure et le crochet doit être fixé dans l'anneau en forme de D.
- Le cycliste qui traîne la remorque doit avoir au moins 18 ans et il doit être en bonne condition physique.
- Assurez-vous que le vélo utilisé avec la remorque est en bonne condition d'opération et qu'il a de bons freins. Un magasin de vélo peut vous aider avec l'inspection et l'entretien. Veuillez faire inspecter votre vélo par un mécanicien de vélo certifié pour la compatibilité.
- Rouler à l'aube ou au crépuscule avec cette remorque n'est pas recommandé.
- Un réflecteur conforme aux règlements CPSC doit être installé et être visible à l'arrière et sur les côtés de la remorque.
- Surveillez toujours les dangers d'exposition comme le refroidissement éolien et l'épuisement par la chaleur des passagers moins actifs dans la remorque lors d'exposition prolongée par temps froid ou par temps plus chaud sans une ventilation et une hydratation adéquates.
- Ne surchargez pas la remorque. La charge limite est de 100 lb (45 kg). Placez la charge le plus bas possible et centrez-la dans la remorque (de l'avant à l'arrière et de gauche à droite). Tout bagage supplémentaire doit être placé vers l'arrière. Toutes les charges doivent être arimées pour éviter qu'elles ne bougent.
- Soyez très prudent lorsque vous virez sur un pavé inégal et lorsque vous descendez une pente.
- Cette remorque est large. Laissez un espace supplémentaire près des trottoirs, des panneaux de signalisation, des voitures stationnées et des autres obstacles! Un vélo avec une remorque attachée exige un rayon de virage large.
- Ne virez pas abruptement!
- Ne roulez pas par-dessus des trottoirs. Évitez les bosses et les trous. Signalez toujours que vous tournez.
- Ne présumez jamais que vous aurez le droit de passage.
- Ne tentez pas de prédire les actions des conducteurs automobiles.
- Ne roulez pas sur les autoroutes, les rues achalandées et les endroits non sécuritaires pour les vélos.
- N'utilisez pas la remorque dans la neige ou dans des conditions de glace.
- Ne roulez ni ne descendez à haute vitesse.
- Ne laissez pas le corps de votre enfant, ses vêtements, ses lacets ou ses jouets entrer en contact avec les parties en mouvement.

IMPORTANT : Enseignez à vos enfants que vous promenez dans la remorque à ne pas sauter, se balancer ou se pencher ; de tels mouvements peuvent faire pencher ou renverser la remorque. La barre de remorquage ne doit pas supporter des charges supplémentaires.

N'essayez pas d'installer des systèmes de sièges dans la remorque. Elle n'est pas conçue pour les sièges de voiture, les sièges de poussette, les lits d'enfant ou tout autre type de siège. L'utilisation de tout système de siège annulera la garantie et peut causer des dommages à la remorque ou des blessures aux passagers.

Tirer cette remorque affecte l'opération du vélo. Les actions d'arrêt, de décollage et de virage sont affectées selon le poids de la charge. Pour vous familiariser avec les changements, chargez la remorque à sa capacité maximale et pratiquez dans un endroit sécuritaire. N'utilisez pas votre remorque avant de vous habituer à la manière dont elle affecte la conduite de votre vélo.

AVERTISSEMENT DE SUFFOCATION : Les sacs en plastique peuvent être dangereux. Pour éviter le danger de suffocation, gardez les sacs en plastique hors de la portée des bébés et des enfants.



Parts and accessories available at /
Pièces et accessoires offerts chez

everydaybicycles.com

facebook.com/everydaybicycles

twitter.com/everydaybicycle

Customer Service

service@everydaybicycles.com

855-249-1471 (Toll-Free)

416-479-0841 (Fax)

Everyday Bicycles

40 Anderson Blvd, Unit 3

Uxbridge ON L9P 0C7

everyday 