

EVERYDAY E L E C T R I C

Owners Instructions and Safety Manual Exploit 2.0 E-Bike



Manuel d'instructions et de sécurité du propriétaire Vélo électrique Exploit 2.0

For updated manuals and technical assistance, visit us at
www.everydaybicycles.ca

Pour consulter les dernières versions des manuels et bénéficier d'une assistance
technique, rendez-vous sur notre site www.everydaybicycles.ca

INTRODUCTION

If there is one thing we could all agree on, it's that riding a bike should be fun. Not painful. Not work. Not something to be thought of with a deep sigh and a "well, if I HAVE to" grumble. Fun, like when you were a kid and getting on your bike meant you were free from the risk of getting asked to do the chores or your homework.

And now, thanks to technology, we are able to offer you an even easier way to ride. Your e-bike is powered by 36v lithium-ion battery that drives a 250w rear hub motor, assisting each pedal stroke with 5 different levels of pedal assist. Remember that hill near your house that you avoid because you hate the feeling of walking your bike up it? Go show it who's boss!

We're going to help you track down the fun you forgot you had on a bike, from way back when. It's been lost for way too long.

MANUAL SECTIONS

- 1: Getting to Know Your New E-bike
- 2: Assembly
- 3: Battery Charging
- 4: LCD Display Controls
- 5: Care and Maintenance
- 6: Warnings and Safe Usage Instructions
- 7: Warranty

To register your Everyday E-Bike, please visit us at www.everydaybicycles.ca and register in the support page. You can find your unique serial number laser engraved on the rear hub of the bicycle.

INTRODUCTION

S'il y a une chose sur laquelle nous pouvons tous nous mettre d'accord, c'est que faire du vélo devrait être amusant. Sans douleur. Sans effort. Sans grognements à contrecœur, « eh bien, si c'est absolument nécessaire ». Amusant, comme quand vous étiez enfant et monter sur votre vélo représentait la liberté des corvées et des devoirs.

Et maintenant, grâce à la technologie, nous vous offrons une façon encore plus simple de vous balader. Votre vélo électrique est alimenté par une batterie lithium-ion de 36 V qui entraîne un moteur de moyeu arrière de 250 W, fournissant 5 niveaux différents d'assistance à chaque coup de pédale. Vous savez, cette colline près de chez vous que vous évitez parce que vous détestez devoir accompagner votre vélo à pied pour la monter? On verra bien, chère colline, qui aura le dernier mot!

Nous allons vous aider à retrouver le plaisir que vous aviez, jadis, de faire du vélo. Il a été négligé depuis trop longtemps.

SECTIONS DU MANUEL

- 1 : Apprendre à connaître votre vélo électrique
- 2 : Montage
- 3 : Chargement de la batterie
- 4 : Commandes de l'écran LCD
- 5 : Entretien et Maintenance
- 6 : Avertissements et instructions pour l'utilisation en sécurité
- 7 : Garantie

Pour enregistrer votre vélo électrique Everyday, visitez-nous à www.everydaybicycles.ca et choisissez Soutien. Vous pourrez trouver votre numéro de série unique gravé au laser sur le moyeu arrière de votre vélo.

SECTION 1: GETTING TO KNOW YOUR E-BIKE

SECTION 1 : APPRENDRE À CONNAÎTRE VOTRE VÉLO ÉLECTRIQUE

1.	Front Wheel Assembly Ensemble de roue avant	13.	Crank Set Bloc de pédalier
2.	Front Disc Brake Rotor Rotor de frein à disque avant	14.	Chain Chaîne
3.	Front Disc Brake Caliper Étrier de frein à disque avant	15.	Seat Clamping Lever Lever de serrage du siège
4.	Front Fork with Lockout Fourche avant avec verrouillage	16.	Seat Post Tige de selle
5.	Front LED Headlight Phare avant à DEL	17.	Rear LED Light Feu arrière à DEL
6.	Handlebar Guidon	18.	Saddle Selle
7.	LCD Display Écran LCD	19.	Kickstand Béquille
8.	Handlebar Stem Potence du guidon	20.	Rear Derailleur Dérailleur arrière
9.	Controller Contrôleur	21.	Rear Disc Brake Rotor Rotor de frein à disque arrière
10.	Concealed Battery Batterie dissimulée	22.	Rear Wheel Assembly and Motor Ensemble roue arrière et moteur
11.	Pedals Pédales	23.	Rear Disc Brake Caliper Étrier de frein à disque arrière
12.	Front Derailleur Dérailleur avant	24.	Charging Port Port de chargement



1.	Front Brake Lever Lever de frein avant	5.	Right Shifter (7 Gears) Manette droite (7 vitesses)
2.	Power and Mode Button Bouton d'alimentation et de mode	6.	Left Shifter (3 Gears) Manette gauche (3 vitesses)
3.	LCD Display Écran LCD	7.	Down Button Bouton Bas
4.	Rear Brake Lever Lever de frein arrière	8.	Up Button Bouton Haut



The LCD display is Waterproof IPX6-rated, which means that it will repel a significant, sustained rainstorm without any issues.

L'affichage LCD de qualité IPX6 est étanche ce qui signifie qu'il peut résister à une pluie torrentielle persistante sans aucun problème.

SMS SERVICE HOURS / HORAIRE DE SERVICE DE SMS

9am-4pm EST Monday to Friday: Access service manuals and other documents at www.everydaybicycles.ca

9 h à 16 h HNE, du lundi au vendredi : Accès aux manuels d'entretien et autres documents www.everydaybicycles.ca

Toll Free: 855.249.1471 / service@everydaybicycles.com
Tel: 416.479.0917 / Fax: 416.479.0841

If anything is missing, or you have questions of any kind, please contact us.

S'il manque quelque chose, ou si vous avez quelque question que ce soit, n'hésitez pas à communiquer avec nous.

**DO NOT TAKE THIS PRODUCT BACK TO THE STORE.
PLEASE CONTACT US FIRST.
NE RETOURNEZ PAS CE PRODUIT AU MAGASIN.
VEUILLEZ D'ABORD COMMUNIQUER AVEC NOUS.**

SECTION 2: ASSEMBLY

There are 5 main assembly steps to getting your new Everyday e-bike built up and ready to safely ride. All of these are covered in detail in the following sections, but in general, you need to attach the handlebars, insert the front wheel into the fork and attach the front disc brake caliper, and then attach the pedals and saddle with seat post assembly.

If you have any concerns about any of these steps, or have any questions, please contact us at service@everydaybicycles.com or at 855-249-1471.

SECTION 2.1: ATTACHING THE HANDLEBAR

Rotate the stem so that its facing frontwards (Fig. 1).



Using the supplied Allen key, unscrew the 4 stem faceplate bolts that are shipped inserted into the stem faceplate, and remove the faceplate. Using the knurling on the handlebar as a guide to making sure it is centred, place the handlebar into the handlebar stem, and lightly screw the 4 bolts into the faceplate.

SECTION 2 : MONTAGE

Il y a 5 étapes principales de montage pour construire votre nouveau vélo électrique Everyday et le préparer à rouler en toute sécurité. Tous ces éléments sont traités en détail dans les sections suivantes, mais en général, vous devez fixer le guidon, insérer la roue avant dans la fourche et fixer l'étrier de frein à disque avant, puis fixer les pédales et la selle avec l'ensemble de tige de selle.

Si vous avez des préoccupations concernant l'une de ces étapes ou avez des questions, veuillez communiquer avec nous à service@everydaybicycles.com ou au 855-249-1471.

SECTION 2.1 : FIXATION DU GUIDON

Faites pivoter la tige de manière à ce qu'elle soit orientée vers l'avant (Fig. 1).



À l'aide de la clé Allen fournie, dévissez les 4 boulons de la plaque frontale de la tige qui servent à la fixer au guidon et retirez la plaque frontale. À l'aide du moletage sur le guidon, assurez-vous que le guidon est bien centré, placez-le dans la tige du guidon, remplacez la plaque frontale et revissez légèrement les 4 boulons.

To start, insert the bottom right screw first, and then the top left bolt. Next, insert the bottom left bolt, and then the top right bolt last.

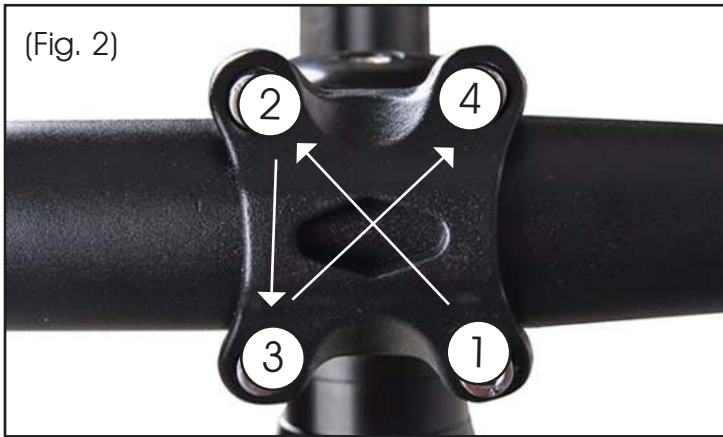

Continue to tighten the bolts in this order (bottom right, top left, bottom left, top right) a little bit at a time, so that all of the screws are tightened evenly (fig. 2). This is very important to ensure that no bolt is accidentally over tightened, which can result in the threads of the stem stripping unexpectedly.



The LCD ships connected, but in case a wire comes loose, connect all of the wires according to colour (Fig. 3).

Pour commencer, insérez d'abord la vis inférieure droite, puis le boulon supérieur gauche. Ensuite, insérez le boulon inférieur gauche, puis le boulon supérieur droit en dernier.

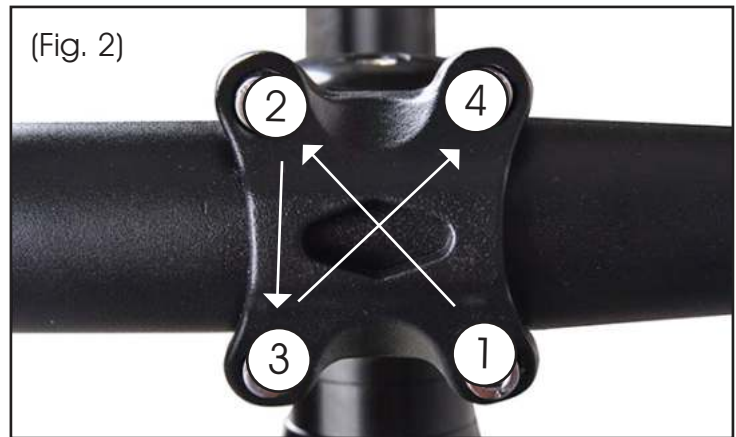

Continuez à serrer les boulons dans cet ordre (inférieur droite, supérieur gauche, inférieur gauche, supérieur droite) petit à petit, afin de serrer toutes les vis de manière uniforme (Fig. 2). Ceci est très important pour garantir qu'aucun boulon n'est accidentellement trop serré, ce qui risque d'entraîner le dénudage inattendu des filetages de la tige.



L'écran LCD est déjà raccordé, toutefois, si l'un des fils n'est pas correctement relié, connectez tous les fils en fonction de leur couleur (Fig. 3).

SECTION 2.2: INSERTING THE FRONT WHEEL ASSEMBLY

First, locate the Front Wheel Quick Release Axle, which is shipped with the tools in a separate box. Remove the axle nut and the corresponding spring, placing them near the bike so that you can reach them in the next step (Fig 4).

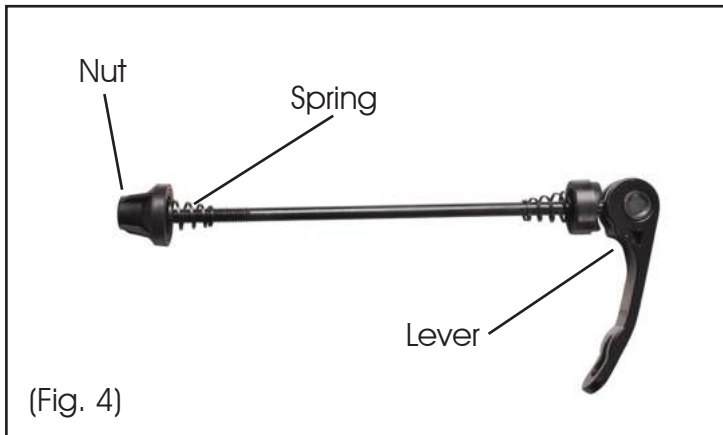

With the Quick Release Lever open (Fig. 5), insert the Front Wheel Assembly into the wheel mounts at the bottom of the fork and slide the Quick Release Axle through the hub of the wheel (Fig. 6), placing the spring and the axle nut onto the open end of the axle rod (Fig. 7). Tighten the axle nut, and close the Quick Release Lever so that there is sufficient tension to hold the wheel in place. Spin the wheel to make sure that its centred, and ensure that the front axle is secure.

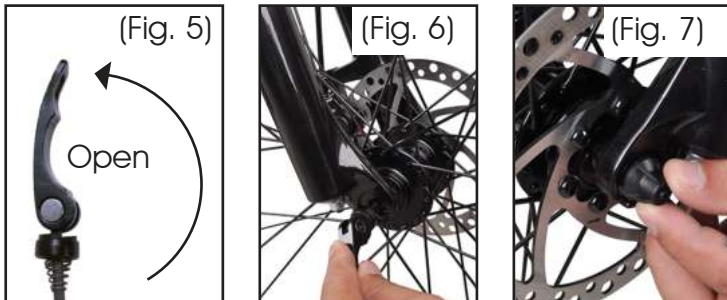

Please contact our Customer Service team if you are having trouble with anything related to attaching the Front Wheel.

SECTION 2.2 : INSERTION DE L'ASSEMBLAGE DE LA ROUE AVANT

Repérez d'abord l'essieu à blocage rapide de la roue avant, qui est livré avec les outils dans une boîte séparée. Retirez l'écrou de l'essieu et le ressort correspondant, en les plaçant près du vélo afin d'y avoir accès à l'étape suivante (Fig. 4).

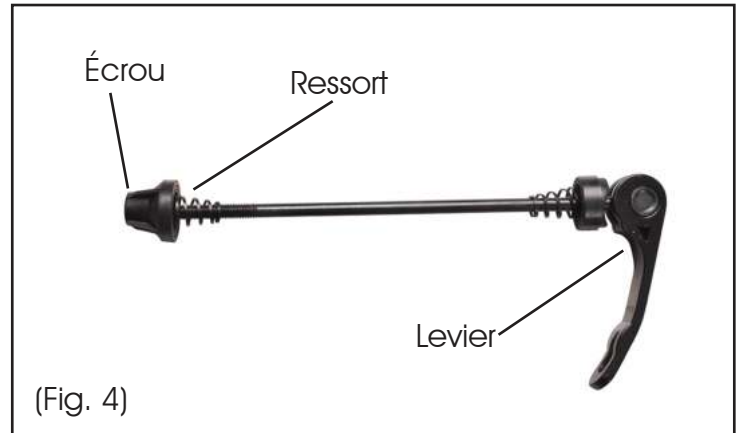

Avec le levier de blocage rapide ouvert (Fig. 5), insérez la roue avant dans les supports de roue au bas de la fourche et faites glisser l'essieu à blocage rapide à travers le moyeu de la roue (Fig. 6), en plaçant le ressort et l'écrou d'essieu sur l'extrémité ouverte de la tige de l'essieu (Fig. 7). Serrez l'écrou de l'essieu et fermez le levier de blocage rapide de manière à ce qu'il y ait une tension suffisante pour maintenir la roue en place. Faites tourner la roue pour vous assurer qu'elle est centrée et assurez-vous que l'essieu avant est bien fixé.

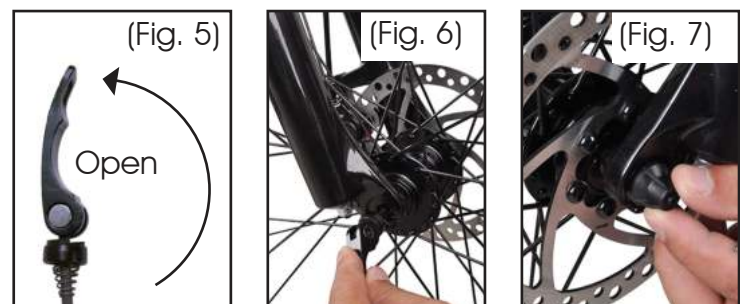

Veillez contacter notre équipe de service clientèle si vous rencontrez des difficultés pour monter la roue avant.

SECTION 2.3: ATTACHING THE DISC BRAKE CALIPER

The Disc Brake Caliper is shipped pre-attached to the brake cable, so it only needs to be attached to the front fork caliper mounting bosses (Fig. 8).



(Fig. 8)

Using the supplied tool, loosely attach the top bolt of the Caliper Assembly and guide the assembly onto the Disc Brake Rotor. Loosely tighten the bottom bolt, and then alternate tightening each of the bolts a half turn. The Disc Brake should be spinning through the Disc Brake Caliper smoothly and not binding.



(Fig. 9)



(Fig. 10)

Take care not to squeeze the front brake lever while the disc brake is not inserted into the disc brake caliper, or the brake pads could seize together.

SECTION 2.3 : FIXATION DE L'ÉTRIER DE FREIN À DISQUE

L'étrier de frein à disque est livré pré-attaché au câble de frein, il ne doit donc être fixé qu'aux patrons de montage de l'étrier de fourche avant (Fig. 8).



(Fig. 8)

À l'aide de l'outil fourni, fixez sans le serrer le boulon supérieur de l'étrier et placez l'ensemble sur le rotor du frein à disque. Serrez légèrement le boulon inférieur, puis serrez en alternance chacun des boulons d'un demi-tour. Le disque doit tourner dans l'étrier de frein sans frottement et sans blocage.



(Fig. 9)



(Fig. 10)

Veillez à ne pas actionner la poignée du frein avant si le disque de frein n'est pas inséré dans l'étrier, car les plaquettes de frein pourraient se bloquer l'une contre l'autre.

NOTE: Your Everyday bicycle has been factory-adjusted before shipping, so that you have the best possible experience right out of the box. However, there will be a break-in period where the brake and derailer cables will stretch and need to be adjusted. This is a completely normal and expected part of bicycle maintenance, and can be easily resolved with adjustments. The easiest adjustment to take up slack from stretched cable is to rotate the barrel adjuster at the brake levers (Fig. 11) or at the rear derailer (Fig. 12). For more significant adjustments, feel free to contact our Customer Service team at any time. There are also many online resources that can help, or please visit your local bike shop for a bicycle tune-up service, which should be performed annually.



(Fig. 11)



(Fig. 12)

REMARQUE : Votre vélo Everyday a été réglé en usine avant l'expédition, afin que vous ayez la meilleure expérience possible dès son déballage. Cependant, il y aura une période de rodage pendant laquelle les câbles de frein et de dérailleur s'étireront et devront être ajustés. Cela est tout à fait normal, fait partie de l'entretien du vélo et peut être facilement résolu avec des petits ajustements. Le réglage le plus simple pour éliminer le jeu du câble étiré consiste à faire tourner le dispositif de réglage du barillet au niveau des leviers de frein (Fig. 11) ou du dérailleur arrière (Fig. 12). Pour des ajustements plus importants, n'hésitez pas à contacter notre service à la clientèle à tout moment. De nombreuses ressources en ligne peuvent vous aider, ou vous pouvez visiter votre magasin de vélos local pour un service de mise au point de vélos, qui devrait être effectué chaque année.



(Fig. 11)

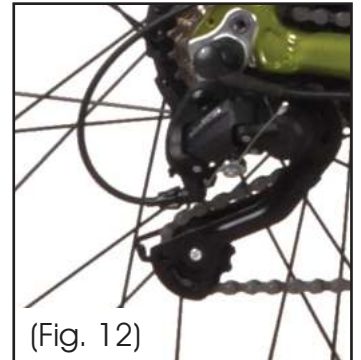

(Fig. 12)

Visit our Everyday Bicycles YouTube channel for technical support videos, product reviews and assembly instructions



SECTION 2.4: ATTACHING THE PEDALS

Each pedal is labelled either Left or Right, and has either a L or R stamped into the end of the pedal axle (Fig. 13).



(Fig. 13)

When you are seated on your bicycle, the left side of the bike is also your left side. The left is also referred to as the "non-drive side", since the crank assembly and drivetrain are on the right side of the bike (the "drive side"). The Left and Right pedals can ONLY be installed on the correct side of the bike, so it is very important to make sure that you have the appropriate pedals for the correct side of the bike.

To start, insert the pedal into the crank arm, and start to tighten the threads towards the front of the bicycle. Hand tighten the pedal first to ensure that it's correctly threaded, and going into the crank arm smoothly. To finish tightening the pedal, use the supplied pedal wrench, and apply an appropriate amount of tension so that the pedal is fully tightened (Fig. 14). Repeat this process for the other side of the bicycle.



(Fig. 14)

SECTION 2.4 : FIXATION DES PÉDALES

Chaque pédale est étiquetée Gauche ou Droite et est dotée soit d'un L (Left) ou d'un R (Right) estampé à l'extrémité de l'axe de pédale (Fig. 13).



(Fig. 13)

Lorsque vous êtes assis à vélo, le côté gauche du vélo est également votre côté gauche. Le côté gauche est également appelé « côté non conduite », car la manivelle et la transmission se trouvent sur le côté droit du vélo (le « côté conduite »). Les pédales gauche et droite peuvent être installées UNIQUEMENT sur le côté correspondant du vélo, il est donc très important de s'assurer que vous placez les pédales de manière appropriée.

Pour commencer, insérez la pédale dans la manivelle et commencez à serrer le filetage vers l'avant du vélo. Serrez d'abord la pédale à la main pour vous assurer qu'elle est correctement enfilée et qu'elle pénètre doucement dans la manivelle. Pour terminer le serrage de la pédale, utilisez la clé à pédale fournie et appliquez une tension appropriée afin que la pédale soit serrée à fond (Fig. 14). Répétez ce processus pour l'autre côté du vélo.



(Fig. 14)

SECTION 2.5: ATTACHING THE SADDLE

The saddle and seat post are shipped attached. Take the entire assembly, and insert the seat post into the seat tube of the bicycle. Adjust the height of the saddle to your riding comfort, and tighten the Quick Release Saddle Lever (Fig. 15).



NOTE: The seat post has a "Minimum Insertion Mark" stamped onto it, which is shown by the knurling on the tube. These marks must always be BELOW the top of the seat tube of the bicycle frame. If the bicycle is ridden with these marks above the seat tube, the seat post can unexpectedly bend or break due to the leverage being placed on it by the weight of the rider. Failure to insert the seat tube properly into the frame can cause injury and/or damage to the bicycle frame and components.

SAFETY CHECK: Before each ride, please check to make sure that all of the key components of your bicycle are in good working order, and that all of the axle nuts and quick release clamps are properly tightened. Check to make sure that your tire pressure is sufficient, and that all of your display wires are plugged in and working. Check to ensure that your braking system is functioning properly, and that your disc brakes are running smoothly through the caliper. If you have any questions about your bicycle function, please contact our Customer Service team at any time.

SECTION 2.5 : FIXATION DE LA SELLE

La selle et la tige de selle sont attachées avant l'expédition. Prenez l'ensemble complet et insérez la tige de selle dans le tube de selle du vélo. Ajustez la hauteur de la selle à votre confort de conduite et serrez le levier de selle à blocage rapide (Fig. 15).



REMARQUE : La tige de selle a une « marque d'insertion minimale » estampée dessus, ce qui est illustré par le moletage sur le tube. Ces marques doivent toujours être EN DESSOUS du haut du tube de selle du cadre du vélo. Si le vélo est utilisé avec ces marques au-dessus du tube de selle, la tige de selle risque de se plier ou se casser de manière inattendue en raison de l'effet de levier qui y est placé par le poids du cycliste. Le fait de ne pas insérer correctement le tube de selle dans le cadre peut provoquer des blessures ou des dommages au cadre et aux composants du vélo.

VÉRIFICATION DE SÉCURITÉ : Avant chaque sortie, veuillez vous assurer que tous les composants clés de votre vélo sont en bon état de fonctionnement et que tous les écrous d'essieu et les brides de blocage rapide sont correctement serrés. Assurez-vous que la pression de vos pneus est suffisante et que tous vos fils de l'affichage sont branchés et fonctionnent. Vérifiez que votre système de freinage fonctionne correctement et que vos freins à disque passent bien dans l'étrier. Si vous avez des questions sur la fonction de votre vélo, n'hésitez pas à contacter notre service à la clientèle à tout moment.

SECTION 3: BATTERY CHARGING

The rechargeable lithium-ion battery on your Everyday e-bike is located in the downtube of the frame. Before you ride your bike, the battery needs to be fully charged for 12 hours. For the first three charge cycles (after you have used the bike enough to drain the battery to less than 25%), charge it for 12 hours even if the battery is showing charged. After the first three charge cycles, just charge it to full when the battery is less than 25%, which will be shown when the light on the charger is green (probably 4-6 hours). This will help to maintain the long term life of the battery. The charging port is located on the left side of the frame, near the bottom bracket (Fig. 16). For every charge after the first three, only charge your battery until it's fully charged (charger light turns from red to green). Do not leave it charging overnight. Only use the supplied charger to charge your battery (Fig. 17).



(Fig. 17)



(Fig. 17)



(Fig. 19)

To charge the battery:

1. Plug one end of the power cord into a grounded AC outlet, and then plug the smaller end into the bicycle charging port (Fig. 18).
2. While charging, the light on the charger will be RED.
3. When fully charged, the light on the charger will be GREEN.

NOTE: always plug the charger into the wall BEFORE attaching the bicycle end to the bicycle charging port. If the bicycle is plugged into the charger without power present, the charger will show green, even though the battery is not charged.

Please follow these battery safety guidelines:

- Always charge your battery when the bicycle display shows Low Battery.
- Do not overcharge your battery, and do not leave your battery charging overnight.
- Do not use your bicycle if the battery is leaking, overheats, or is emitting a strange odour. Call our Customer Service team immediately.

SECTION 3 : CHARGEMENT DE LA BATTERIE

La batterie lithium-ion rechargeable de votre vélo électrique Everyday est située dans le tube inférieur du cadre. Avant de monter votre vélo, vous devez effectuer une charge complète de la batterie pendant 12 heures. Pour les trois premiers cycles (après avoir suffisamment utilisé le vélo pour que la charge de la batterie soit à moins de 25 %), chargez la batterie pendant 12 heures même si celle-ci indique être complètement chargée. Par la suite, effectuez simplement une recharge complète lorsque la batterie est à moins de 25 %. La batterie est chargée lorsque le voyant sur le chargeur est vert (entre 4 et 6 heures). Cela préservera l'autonomie de votre batterie. Cela contribuera à préserver la longévité de la batterie. Le port de charge est situé sur le côté gauche du cadre, près du pédalier (Fig. 16). Après les trois premières charges, veillez à n'effectuer que des charges complètes de la batterie (le voyant de charge passe du rouge au vert). Ne laissez pas la batterie en charge toute la nuit. Utilisez uniquement le chargeur fourni pour charger votre batterie (Fig. 17).



(Fig. 17)

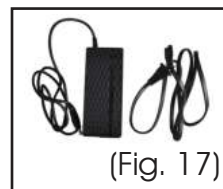

(Fig. 17)



(Fig. 19)

Pour charger la batterie :

1. Branchez une extrémité du cordon d'alimentation dans une prise mise à la terre, puis branchez la plus petite extrémité dans le port de chargement du vélo (Fig. 18).
2. Pendant la charge, le voyant du chargeur sera ROUGE.
3. Une fois complètement chargé, le voyant du chargeur sera VERT.

REMARQUE : branchez toujours le chargeur dans le mur AVANT de fixer l'autre extrémité au port de chargement du vélo. Si le vélo est branché au chargeur sans courant, le voyant du chargeur sera vert même si la batterie n'est pas chargée.

Veillez suivre ces consignes de sécurité relatives à la batterie :

- Chargez toujours votre batterie lorsque l'écran du vélo affiche Batterie faible.
- Ne surchargez pas votre batterie et ne laissez pas votre batterie en charge pendant la nuit.
- N'utilisez pas votre vélo si la batterie fuit, surchauffe ou émet une odeur étrange. Appelez notre service à la clientèle immédiatement.

- If the battery is leaking, do not touch any leaking materials, as the battery contains dangerous substances.
- Do not open the battery and do not insert anything into the battery.
- Only use the supplied charger for this battery. Using another charger can cause serious damage or fire.
- Do not use this battery if it has been over-discharged. Call our Customer Service team immediately.
- Do not turn on the bicycle while it is charging.

SECTION 4: LCD DISPLAY CONTROLS

TURNING THE BIKE ON AND OFF

To turn the LCD display on, press and hold the Power Button (⏻). To turn it off, hold the Power Button (⏻) for several seconds (Fig. 19). If you do not turn off the bike, it will shut off automatically after 10 minutes. If the LCD Display does not turn on, check that the battery is charged and the LCD Display is fully connected. If you have any concerns about any of these steps, or have any questions, please contact us at service@everydaybicycles.com or at 855-249-1471.

HOW TO USE THE BIKE CONTROLS

Be cautious as you become accustomed to your Everyday e-bike. There are 5 levels of Pedal Assist. The Pedal Assist should be set at 0 when you're first getting on the bike.

SETTINGS

Turn your Everyday e-bike on by pressing the Power button (⏻). To access the settings menu, press and hold the Up (+) and Down (-) buttons simultaneously for three seconds. Then press the Power button (⏻) to scroll through the settings.

1. Backlight Brightness (P01): use the Up (+) and Down (-) buttons to choose a value between 0-9. Default is 8. Press the Power button (icon) to move to the next screen.

- Si la batterie fuit, ne touchez aucun matériau qui fuit, car la batterie contient des substances nocives.
- N'ouvrez pas la batterie et n'insérez rien dans celle-ci.
- Utilisez uniquement le chargeur fourni pour cette batterie. L'utilisation d'un autre chargeur peut provoquer de graves dommages ou un incendie.
- N'utilisez pas cette batterie si elle est trop déchargée. Appelez notre service à la clientèle immédiatement.
- N'allumez pas le vélo pendant qu'il est en charge.

SECTION 4 : COMMANDES DE L'ÉCRAN LCD

ALLUMER ET ÉTEINDRE LE VÉLO

Pour allumer l'écran LCD, appuyez sur le bouton d'alimentation et maintenez-le enfoncé (⏻). Pour l'éteindre, maintenez appuyé le bouton d'alimentation (⏻) pendant plusieurs secondes (Fig. 19). Si vous n'éteignez pas le vélo, il s'éteindra automatiquement après 10 minutes. Si l'écran LCD ne s'allume pas, vérifiez que la batterie est chargée et que l'écran LCD est entièrement connecté. Si vous avez des préoccupations concernant l'une de ces étapes ou avez des questions, veuillez communiquer avec nous à service@everydaybicycles.com ou au 855-249-1471.

COMMENT UTILISER LES COMMANDES DE VÉLO

Soyez prudent lorsque vous vous habituez à votre vélo électrique Everyday. Il existe 5 niveaux d'assistance à la pédale. L'assistance à la pédale doit être réglée sur 0 lorsque vous montez sur vélo pour la première fois.

PARAMÈTRES

Allumez votre vélo électrique Everyday en appuyant sur le bouton d'alimentation (⏻). Pour accéder au menu des paramètres, maintenez simultanément les boutons Haut et Bas pendant trois secondes. Appuyez ensuite sur le bouton d'alimentation (⏻) pour faire défiler les paramètres suivants.

1. Luminosité du rétroéclairage (P01) : utilisez les boutons Haut (+) et Bas (-) pour sélectionner une valeur entre 0 et 9. La valeur par défaut est 8. Appuyez sur le bouton d'alimentation (icône) pour accéder à l'écran suivant.

2. Imperial/Metric (P02): use the Up (+) and Down (-) buttons to choose a value. 0 is KM, 1 is MI. Default is KM. Press the Power button (⏻) to move to the next screen.

3. Voltage (P03): use the Up (+) and Down (-) buttons to choose a value between 24, 36, 48, 60. Default is 36V. Press the Power button (⏻) to move to the next screen.

4. Auto Shut Off (P04): use the Up (+) and Down (-) buttons to choose a value between 0-255. Default is 10. Press the Power button (⏻) to move to the next screen.

5. Wheel Diameter (P08): use the Up (+) and Down (-) buttons to choose a value between 10-500. Default is 275. Press the Power button (⏻) to move to the next screen.

6. Pedal Assist Level (P10): use the Up (+) and Down (-) buttons to choose a value between 0-255. Default is 255. Press the Power button (⏻) to move to the next screen.

To exit the settings menu, press and hold the Up (+) and Down (-) buttons simultaneously for three seconds.

GEARS

The Exploit is a 21-speed e-bike. There are 3 gears in the front and 7 in the rear. Change gears by using the Shifters on the handlebar. Only shift gears when pedaling. These gears do not require battery power, and if the battery runs out, you can still use these gears.

(Fig. 19)

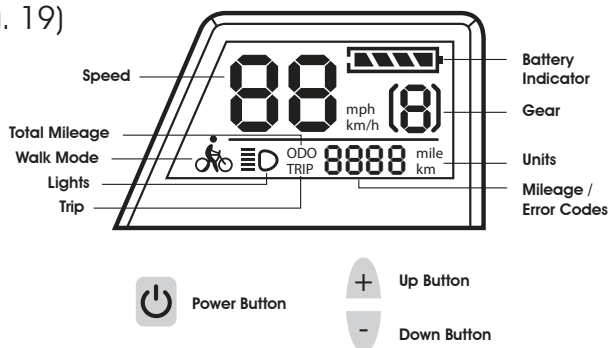

2. Système impérial/métrique (P02) : utilisez les boutons Haut (+) et Bas (-) pour sélectionner une valeur. 0 correspond à KM et 1 à MI. La valeur par défaut est KM. Appuyez sur le bouton d'alimentation (⏻) pour accéder à l'écran suivant.

3. Tension (P03) : utilisez les boutons Haut (+) et Bas (-) pour sélectionner une valeur entre 24, 36, 48, 60. La valeur par défaut est 36 V. Appuyez sur le bouton d'alimentation (⏻) pour accéder à l'écran suivant.

4. Arrêt automatique (P04) : utilisez les boutons Haut (+) et Bas (-) pour sélectionner une valeur entre 0 et 255. La valeur par défaut est 10. Appuyez sur le bouton d'alimentation (⏻) pour accéder à l'écran suivant.

5. Diamètre de roue (P08) : utilisez les boutons Haut (+) et Bas (-) pour sélectionner une valeur entre 10 et 500. La valeur par défaut est 275. Appuyez sur le bouton d'alimentation (⏻) pour accéder à l'écran suivant.

6. Niveau d'assistance au pédalage (P10) : utilisez les boutons Haut (+) et Bas (-) pour sélectionner une valeur entre 0 et 255. La valeur par défaut est 255. Appuyez sur le bouton d'alimentation (⏻) pour accéder à l'écran suivant.

Pour quitter le menu des paramètres, appuyez simultanément sur les boutons Haut (+) et Bas (-) pendant trois secondes.

VITESSES

L'exploit est un vélo électrique à 21 vitesses. Il y a 3 vitesses à l'avant et 7 à l'arrière. Changez de vitesse en utilisant les manettes sur le guidon. Ne changez de vitesse que lorsque vous pédalez. Ces engrenages n'exigent aucune alimentation par batterie : vous pouvez donc toujours vous en servir même si la batterie est épuisée.

(Fig. 19)

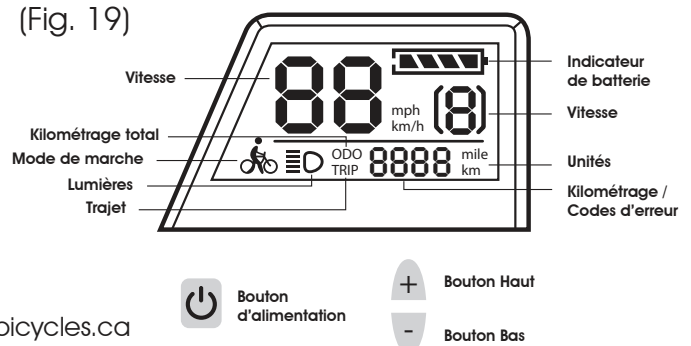

PEDAL ASSIST

The Pedal Assist mode was designed to make riding an e-bike mimic the natural motion you are used to feeling when riding a bicycle. As you pedal your bike, a sensor is activated, which in turn generates power from the motor. The power is activated only when you pedal and the amount of power is determined by the pedal assist level that you choose. The Pedal Assist mode (from 1-5) provides power and propels the bike as you pedal. A low Pedal Assist level will require effort from you to pedal. The higher the level, the less effort is required by the rider to move the bike forward. To increase the Pedal Assist, press the Up (+) button. To decrease the Pedal Assist, press the Down (-) button. Always start off slowly and gradually increase your level. Make sure your speed is appropriate to riding conditions (weather, road surface, traffic/pedestrians, etc.). Level 0 will not use Pedal Assist.

(Fig. 20)



SPEEDOMETER

You can cycle through the main display options by pressing the Power button (⏻). The options are Trip (TRIP), Total Distance (ODO), and Fault Monitoring (E00).

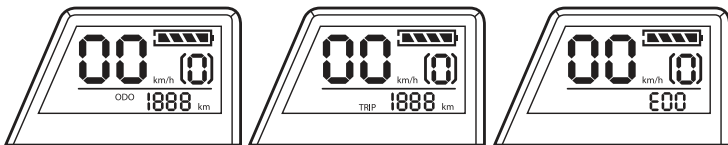

To reset the TRIP reading, tap the Power button (⏻) quickly.

ASSISTANCE À LA PÉDALE

Le mode d'assistance à la pédale a été conçu pour que la conduite d'un vélo électrique imite le mouvement naturel que vous avez l'habitude de ressentir lorsque vous faites du vélo. Lorsque vous pédalez à vélo, un capteur est activé qui génère à son tour de l'énergie à partir du moteur. La puissance n'est activée que lorsque vous pédalez et est déterminée par le niveau d'assistance à la pédale que vous choisissez. Le mode d'assistance à la pédale (entre 1 et 5) fournit de la puissance et propulse le vélo lorsque vous pédalez. Si le niveau d'assistance au pédalage est faible, vous devrez fournir un effort supplémentaire pour pédaler. Plus le niveau est élevé, moins le cycliste doit fournir d'effort pour faire avancer le vélo. Pour augmenter le niveau de puissance de l'assistance à la pédale, appuyez sur le bouton Haut (+). Pour diminuer le niveau de puissance de l'assistance à la pédale, appuyez sur le bouton Bas (-). Commencez toujours lentement et augmentez progressivement votre niveau. Assurez-vous que votre vitesse est adaptée aux conditions de conduite (météo, surface de la route, circulation/piétons, etc.) Le niveau 0 signifie l'absence d'assistance à la pédale.

(Fig. 20)



INDICATEUR DE VITESSE

Vous pouvez parcourir les indicateurs de vitesse en appuyant sur le bouton d'alimentation (⏻). Les options sont Trajet (TRIP), Distance totale (ODO) et Affichage des défauts (E00).



Pour réinitialiser la TRIP, appuyez rapidement sur le bouton Marche / Arrêt (⏻).

WALK MODE

The Walk Mode will provide a small amount of power to the hub motor to allow you to walk alongside the bike without needing to push it. Stand at the side of the bike with both hands on the handlebars and make sure the way in front of you is clear. Press and hold the Down (-) button to enable Walk Mode. Release the Down (-) button to exit Walk Mode.

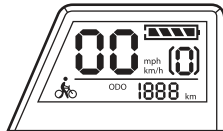

MODE DE MARCHÉ

Le mode marche alimente légèrement le moteur du moyeu pour vous permettre de marcher à côté du vélo sans avoir à le pousser. Tenez-vous debout à côté du vélo avec les deux mains sur le guidon et assurez-vous que le chemin devant vous est dégagé. Maintenez appuyé le bouton Bas (-) pour activer le mode de marche. Relâchez le bouton Bas (-) pour quitter le mode Marche.

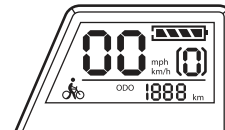

TURNING ON THE FRONT LED HEADLIGHT AND REAR LED LIGHT

Front LED Headlight: Press and hold the Up (+) button to turn on the Front LED Headlight and the LCD Display Backlight. When the Front LED Headlight and LCD Display Backlight are on, you will see a headlight symbol on the LCD Display. The Rear LED Light is powered by separate, removable batteries, and must be turned on and off manually. The Front LED Headlight and LCD Backlight are connected to the battery of the bike.

ALLUMER LE PHARE AVANT À DEL ET LE FEU ARRIÈRE À DEL

Phare avant à DEL : Appuyez sur le bouton Haut (+) et maintenez-le enfoncé pour allumer le phare à DEL avant et le rétroéclairage de l'écran LCD. Lorsque le phare à DEL avant et le rétroéclairage de l'écran LCD sont allumés, un symbole de phare est visible sur l'écran. Le feu arrière à DEL est alimenté par des piles amovibles indépendantes et doit être allumé et éteint manuellement. Le phare avant à DEL et le rétroéclairage de l'écran LCD sont reliés à la batterie du vélo.

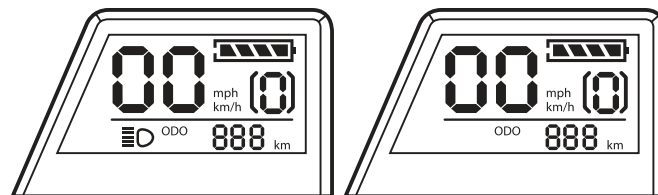
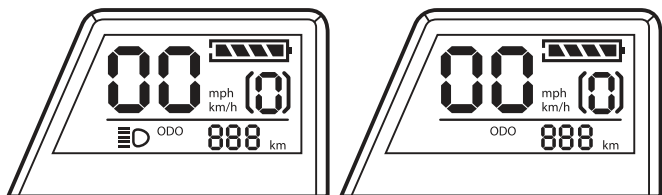

BATTERY INDICATOR

The battery charge level is indicated by the bars at the top of the control screen. When all the bars are lit up the battery is fully charged. As the battery is drained, the bars will disappear going to the left, until there is only 1 bar left. Battery capacity percentages are shown in the chart on the next page.

NOTE: If the battery is completely drained, the bicycle can still be used as a normal bicycle until it can be charged again.

INDICATEUR DE BATTERIE

Le niveau de charge de la batterie est indiqué par les barres en haut de l'écran de contrôle. Lorsque toutes les barres sont visibles, la batterie est complètement chargée. Lorsque la batterie se vide, les barres disparaissent vers la gauche, jusqu'à ce qu'il ne reste plus qu'une seule barre. Les pourcentages de capacité de la batterie sont indiqués dans le tableau de la page suivante.

REMARQUE : si la batterie est complètement déchargée, le vélo peut encore être utilisé comme un vélo ordinaire jusqu'à ce qu'il puisse être rechargé.

Battery capacity (C) percentage, icon, and voltage chart (allow error $\pm 0.5V$)



BATTERY PERCENTAGE	BATTERY ICON
UNDER 5%	
5% - 30%	
30% - 50%	
50% - 70%	
ABOVE 70%	

Pourcentage de la capacité de la batterie (C), icône et graphique de la tension (erreur tolérée de $\pm 0,5 V$).



Pourcentage de la batterie	icône de la batterie
Inférieure à 5 %	
5 % - 30 %	
30 % - 50 %	
50 % - 70 %	
Supérieure à 70 %	

ERROR CODES

If there is an error with the function of the bike an error message will be displayed on the LCD Display along with an error code. See the table below for error code definitions. Note: The motor and pedal assist will not run if there is an error code, but you can still ride the bicycle like normal using the bicycle gears.

ERROR CODE	PROBLEM	SOLUTION
E01	Display not receiving data from the controller, or received the wrong data	Check wiring for loose or broken connection
E02	Controller not receiving data from the display or received the wrong data	Check wiring for loose or broken connection
E03	Controller failure	Check for power to the Controller
E04	Motor failure	Check for power to the Motor
E05	No power to motor	Check wiring for loose or broken connection
E06	Throttle failure	Confirm connection to Battery and Ground wire
E07	Electric brake switch failure	Check wiring for loose or broken connection
E08	Sensor not receiving data	Check wiring for loose or broken connection
E09	Motor voltage limited	Check battery level, and charge. If battery will not charge, contact Everyday Bicycles

If you have any concerns about any of these steps, or have any questions, please contact us at service@everydaybicycles.com or at 855-249-1471.

CODES D'ERREUR

S'il y a une erreur avec la fonction du vélo, un message d'erreur sera affiché sur l'écran LCD avec un code d'erreur. Consultez le tableau ci-dessous pour les définitions des codes d'erreur. Remarque : le moteur et l'assistance au pédalage ne fonctionneront pas en présence d'un code d'erreur, mais vous pourrez continuer à utiliser le vélo comme d'habitude avec les vitesses.

Code d'erreur	Problème	Solution
E01	Display not receiving data from the controller, or received the wrong data	Check wiring for loose or broken connection
E02	Controller not receiving data from the display or received the wrong data	Check wiring for loose or broken connection
E03	Controller failure	Vérifiez l'alimentation du contrôleur
E04	Motor failure	Vérifiez l'alimentation du moteur
E05	No power to motor	Check wiring for loose or broken connection
E06	Throttle failure	Vérifiez la connexion de la batterie et la mise à la terre
E07	Electric brake switch failure	Vérifiez les connexions des câbles
E08	Sensor not receiving data	Check wiring for loose or broken connection
E09	Motor voltage limited	Check battery level, and charge. If battery will not charge, contact Everyday Bicycles

Si vous avez des inquiétudes au sujet de l'une de ces étapes ou si vous avez quelque question que ce soit, n'hésitez pas à nous envoyer un courriel à service@everydaybicycles.com ou nous appeler au 855-249-1471.

SECTION 5: CARE AND MAINTENANCE

CARE AND MAINTENANCE

DRIVING RANGE

The average range of the bicycle is 40+ kms. However, a lot of factors will affect how far you can go per charge:

- Driving surface: A smooth, flat surface will increase driving distance.
- Weight: More weight means less distance.
- Ambient temperature: Please ride and store the bicycle under recommended temperature, which will increase its longevity and driving distance.
- Maintenance: Timely battery charging and maintenance will increase driving distance.
- Speed and driving style: Maintaining a moderate speed will increase distance. Frequent starting and stopping, acceleration, and deceleration will reduce it.

SPEED LIMIT

The top assisted speed of the bicycle is set at 32 km/h to obey Canadian regulations.

WEIGHT LIMIT

The maximum load is 300 lbs. Going above the maximum weight limit can cause injury or damage the bicycle.

CLEANING YOUR E-BIKE

To clean the bicycle carefully wipe with a damp cloth, then dry with a dry cloth. Do not use water to clean the bicycle, as the electrical and electronic systems may get wet, resulting in personal injury or malfunction of the bicycle. Lube the chain every so often to keep it smooth.

BATTERY

- Keep the bike away from fire and excessive heat.
- To avoid damage to the battery, never subject the bicycle to intense physical shock, severe vibration, or impact.
- Protect the bike from water or moisture.
- Never disassemble the bike or its battery.
- If you have any concerns about any of these steps, or have any questions, please contact us at service@everydaybicycles.com or at 855-249-1471.

SECTION 6: WARNINGS AND SAFE USAGE INSTRUCTIONS

STORAGE

- If you plan on storing the bicycle for a substantial period of time, please make sure you fully charge the battery before storing. The battery should be fully charged once a month after this.
- To protect against dust, cover your bike
- Store your bike indoors, in a dry place and at a suitable temperature.
- You should bring your bike into a warm environment (above 10 degrees Celsius) for charging.
- Do not leave your bike plugged into the charger for long periods of time.

SECTION 5 : ENTRETIEN ET MAINTENANCE

ENTRETIEN ET MAINTENANCE

AUTONOMIE

L'autonomie moyenne de vélo est de +40 km. Cependant, plusieurs facteurs auront une incidence sur celle-ci par chaque chargement de batterie :

- Surface de conduite : Une surface lisse et plate augmentera la distance de conduite.
- Poids : Plus de poids signifie moins de distance.
- Température ambiante : Veuillez conduire et stocker vélo à la température recommandée, ce qui augmentera sa longévité et son autonomie.
- Entretien : Le chargement et l'entretien en temps opportun de la batterie augmenteront l'autonomie.
- Vitesse et style de conduite : Le maintien d'une vitesse modérée augmentera la distance possible. Une fréquence élevée de démarrages, d'arrêts, d'accélération et de décélérations la réduiront.

LIMITATION DE VITESSE

La vitesse maximale assistée de vélo est fixée à 32 km/h (20 mph) pour respecter les réglementations canadiennes.

LIMITE DE POIDS

La charge maximale est de 135 kg (300 lb). Dépasser cette limite de poids maximale peut provoquer des blessures ou endommager le vélo.

NETTOYAGE VOS VÉLO ÉLECTRIQUE

Pour nettoyer vélo essayez soigneusement avec un chiffon humide, puis séchez avec un chiffon sec. N'utilisez pas d'eau pour nettoyer vélo, car les systèmes électriques et électroniques peuvent être mouillés, entraînant des blessures ou un dysfonctionnement du vélo. Lubrifiez la chaîne de temps en temps pour la garder en bon état.

BATTERIE

- Tenez le vélo à l'écart du feu et de la chaleur excessive.
- Pour éviter d'endommager la batterie, ne soumettez jamais vélo à des chocs physiques intenses, à de fortes vibrations ou à des chocs.
- Protégez le vélo de l'eau ou de l'humidité.
- Ne démontez jamais le vélo ou sa batterie.
- Si vous avez des préoccupations concernant l'une de ces étapes ou avez des questions, veuillez communiquer avec nous à service@everydaybicycles.com ou au 855-249-1471.

SECTION 6 : AVERTISSEMENTS ET INSTRUCTIONS POUR L'UTILISATION EN SÉCURITÉ

STOCKAGE

- Si vous prévoyez de stocker vélo pendant une période de temps substantielle, assurez-vous de charger complètement la batterie avant de le stocker. La batterie doit être complètement chargée une fois par mois après cela.
- Couvrez votre vélo pour le protéger de la poussière.
- Rangez-le à l'intérieur, dans un endroit sec et à une température appropriée.
- Amenez votre vélo dans un environnement chaud (au-dessus de 10 degrés Celsius) pour le recharger.
- Ne laissez pas votre vélo branché au chargeur pendant de longues périodes.

SAFETY WARNINGS

Here are some useful tips to make sure you always have a safe ride:

- Children, the elderly, and pregnant women should not use the Exploit.
- Do not ride after drinking or taking prescription medication.
- Do not carry items when riding.
- Prior to each ride, inspect each part of your bike to ensure it has been maintained correctly and is functioning properly.
- Always give way to pedestrians.
- Always comply with local traffic laws and regulations. Remember, your bike is a motor vehicle, and is treated as such by local law enforcement. You can and will be arrested for drunk driving. Many cities have restrictions on where you can drive motor vehicles, as well as additional restrictions on driving non-automobiles on streets and highways.
- Be alert to things in front and far away from you.
- Make sure your feet are always placed securely on the pedals.
- The Exploit cannot be ridden by two or more people. Only one person can ride at a time.
- When you ride your bike along with other cyclists, always keep a safe distance to avoid a collision.
- When turning, be sure to maintain your balance.
- Do not allow distractions when riding, such as answering the phone or engaging in any other activities.
- Avoid riding in the rain or on smooth surfaces such as snow or ice.
- Do not ride on roads with obstacles (such as litter, small stones, etc.).
- Avoid riding in narrow spaces or on steep slopes.
- Avoid riding around flammable gas, steam, liquid, or dust that could cause fire.
- Never operate the product barefooted and keep shoelaces tied.
- Riding with improperly adjusted brakes is dangerous and can result in serious injury or death.
- Applying brakes too hard or too suddenly can lock up a wheel, which could cause you to lose control and fall. Sudden or excessive application of the front brake may pitch the rider over the handlebars, which may result in injury or death.

MODIFICATIONS

Do not attempt to disassemble, modify, repair, or replace the bicycle or any components of the unit. This will void any warranty, and can lead to malfunctions which may cause injury.

ADDITIONAL OPERATION CAUTIONS

Do not lift this electric bicycle off the ground while it is in operation and the wheels are in motion. This can result in freely spinning wheels, which may cause injury to yourself or others nearby. Do not jump on or off the bicycle, and do not jump while using it. Always keep your feet firmly planted on the pedals while in operation. Always check battery charge before using.

AVERTISSEMENTS DE SÉCURITÉ

Voici quelques conseils utiles pour vous assurer de conduire en sécurité en tout temps :

- Les enfants, les personnes âgées et les femmes enceintes ne doivent pas utiliser l'Exploit.
- Ne faites pas de vélo après avoir bu ou pris des médicaments sur ordonnance.
- Ne transportez pas d'objets lorsque vous faites du vélo.
- Avant chaque sortie, inspectez chaque partie de votre vélo pour vous assurer qu'il a été bien entretenu et fonctionne correctement.
- Cédez toujours la place aux piétons.
- Respectez toujours les lois et réglementations locales en matière de circulation. N'oubliez pas que votre vélo est un véhicule à moteur et est traité comme tel par les organismes locaux d'application de la loi. On vous arrêtera pour conduite en état d'ivresse. De nombreuses villes ont des restrictions sur les endroits où vous pouvez conduire des véhicules à moteur, ainsi que des restrictions supplémentaires sur la conduite de véhicules non automobiles sur les rues et les autoroutes.
- Prêtez attention aux choses devant et loin de vous.
- Assurez-vous que vos pieds sont toujours bien placés sur les pédales.
- L'Exploit n'est pas conçu pour transporter deux personnes ou plus. Une seule personne ne peut y monter à la fois.
- Lorsque vous roulez avec d'autres cyclistes, gardez toujours une distance de sécurité pour éviter une collision.
- Lorsque vous tournez, assurez-vous de maintenir votre équilibre.
- Ne vous laissez pas distraire lorsque vous roulez, par exemple en répondant au téléphone ou en participant à d'autres activités.
- Évitez de rouler sous la pluie ou sur des surfaces glissantes comme la neige ou la glace.
- Ne roulez pas sur des routes avec des obstacles (comme des débris, de petites pierres, etc.)
- Évitez de rouler dans des espaces étroits ou sur des pentes raides.
- Évitez de rouler près de gaz, vapeurs, liquides ou poussières inflammables qui pourraient provoquer un incendie.
- N'utilisez jamais le produit pieds nus et assurez-vous que vos lacets soient bien attachés.
- Faire du vélo avec des freins mal réglés est dangereux et peut entraîner des blessures graves ou la mort.
- Serrer les freins trop fort ou trop brusquement peut bloquer une roue, ce qui risque de vous faire perdre le contrôle et chuter. Une application soudaine ou excessive du frein avant peut projeter le cycliste sur le guidon, ce qui peut entraîner des blessures ou la mort.

MODIFICATIONS

N'essayez pas de démonter, de modifier, de réparer ou de remplacer vélo ou tout composant de l'unité. Cela annulerait toute garantie et pourrait entraîner des dysfonctionnements pouvant entraîner des blessures.

PRÉCAUTIONS DE FONCTIONNEMENT SUPPLÉMENTAIRES

Ne soulevez pas ce vélo électrique du sol lorsqu'il est en marche et que les roues sont en mouvement. Cela peut entraîner des roues qui tournent librement, ce qui peut vous blesser ou blesser d'autres personnes à proximité. Ne sautez pas à bord de vélo, ni pour y descendre, et ne sautez pas en l'utilisant. Gardez toujours vos pieds fermement plantés sur les pédales pendant que vous conduisez. Vérifiez toujours la charge de la batterie avant de l'utiliser.

SECTION 7: WARRANTY

LIMITED 1 YEAR

WARRANTY SERVICE QUALIFICATION

To qualify for warranty service, you must present a copy of the sale receipt from an approved retail partner. If this product is used for commercial or rental use, the warranty is voided.

OWNERS WARRANTY RESPONSIBILITY

As the owner, you are responsible for the proper maintenance and care of this bicycle. You may be denied warranty coverage solely due to your failure to ensure the performance of all scheduled maintenance. As the owner, you should be aware that you may be denied warranty coverage if we have determined that the component failure was a result of abuse, neglect, improper maintenance or unapproved modifications. If you have questions about your warranty, please email our Customer Service team at service@everydaybicycles.com or call us at 855-249-1471.

LIMITATIONS OF LIABILITY

- This Limited 1 Year Warranty is non-transferable after the product's initial sale.
- No unapproved modifications can be made to the product, its performance or otherwise, in order for this Limited 1 Year Warranty to remain in effect.
- No reimbursement is provided for towing, loss of time, loss of use, inconvenience, incidental or consequential damages.
- Warranty is void if weather related water damage is determined. Owner is responsible for storage and protection from weather.
- Everyday Bicycles makes no warranty with respect to products or trade accessories not produced by Everyday Bicycles, including, but not limited to, motors, tires, wheels, and batteries, such products or trade accessories, such items being subject to the original manufacturer's warranty, if any.
- This Limited 1 Year Warranty does not cover minor surface blemishes, rips, tears, or other cosmetic damages due to normal use, or other intentional or unintentional damage to the product.
- This Limited 1 Year Warranty will not cover any damage which results from the application of improper cleaners, solvents or chemicals to the product, water damage, smoke or soot, or from exposure to saltwater, sea breeze or salt.
- This Limited 1 Year Warranty will not cover any damage which results from aging, such as fading of paint, deterioration of plated surfaces, deterioration of rubber or plastics, or rusting.
- This Limited 1 Year Warranty does not cover improper repair or misdiagnoses of problems.
- This Limited 1 Year Warranty only covers parts due to manufacturer defect.
- Damage due to misuse or neglect, use other than as specified in the Owner's Manual, or use under abnormal conditions are not covered by this Limited 1 Year Warranty.

SECTION 7 : GARANTIE

QUALIFICATION DU SERVICE DE

GARANTIE LIMITÉE D'UN AN

Pour bénéficier du service de garantie, vous devez présenter une copie du reçu de vente d'un partenaire de vente agréé. Si ce produit est utilisé à des fins commerciales ou de location, la garantie est annulée.

RESPONSABILITÉ DE GARANTIE DU PROPRIÉTAIRE

En tant que propriétaire, vous êtes responsable de l'entretien et de la maintenance appropriés de ce vélo. Il se peut que la couverture de la garantie vous soit refusée uniquement en raison de votre incapacité à assurer l'exécution de toute la maintenance planifiée. En tant que propriétaire, vous devez savoir que la couverture de la garantie peut vous être refusée si nous avons déterminé que la défaillance du composant était le résultat d'abus, de négligence, d'un entretien incorrect ou de modifications non approuvées. Si vous avez des questions au sujet de votre garantie, veuillez envoyer un courriel à notre service à la clientèle à service@everydaybicycles.com ou nous appeler au 855-249-1471.

LIMITATIONS DE RESPONSABILITÉ

- Cette garantie limitée d'un an n'est pas transférable après la vente initiale du produit.
- Aucune modification non approuvée ne peut être apportée au produit, à ses performances ou autrement, afin que cette garantie limitée d'un an reste en vigueur.
- Aucun remboursement n'est accordé pour le remorquage, la perte de temps, la perte d'utilisation, les inconforts, les dommages accessoires ou indirects.
- La garantie est nulle si des dégâts d'eau liés aux intempéries sont déterminés. Le propriétaire est responsable du stockage et de la protection contre les intempéries.
- Everyday Bicycles n'offre aucune garantie en ce qui concerne les produits ou accessoires commerciaux non fabriqués par Everyday Bicycles, y compris, mais sans s'y limiter, les moteurs, pneus, roues et batteries, puisque de tels produits, accessoires commerciaux, ou articles font l'objet de la garantie du fabricant d'origine, le cas échéant.
- Cette garantie limitée d'un an ne couvre pas les imperfections, déchirures ou autres dommages cosmétiques mineurs dus à une utilisation normale, ou tout autre dommage intentionnel ou non intentionnel au produit.
- Cette garantie limitée d'un an ne couvre pas les dommages résultant de l'application de nettoyants, de solvants ou de produits chimiques inappropriés sur le produit, les dégâts d'eau, la fumée ou la suie, ou de l'exposition à l'eau salée, à la brise marine ou au sel.
- Cette garantie limitée d'un an ne couvre pas les dommages résultant du vieillissement, tels que la décoloration de la peinture, la détérioration des surfaces plaquées, la détérioration du caoutchouc ou des plastiques ou la rouille.
- Cette garantie limitée d'un an ne couvre pas les réparations incorrectes ou les erreurs de diagnostic des problèmes.
- Cette garantie limitée d'un an ne couvre que les pièces en raison d'un défaut du fabricant.
- Les dommages dus à une mauvaise utilisation ou à une négligence, une utilisation autre que celle spécifiée dans le manuel du propriétaire ou une utilisation dans des conditions anormales ne sont pas couverts par cette garantie limitée d'un an.