

# EXPLORE<sup>®</sup>

## SCIENTIFIC

WIRELESS RAIN GAUGE WITH OUTDOOR  
TEMPERATURE

PLUVIOMETRO WIRELESS CON TEMPERATURA  
ESTERNA

KABELLOSES REGENMESSGERÄT MIT  
AUSSENTEMPERATUR

PLUVIOMÈTRE SANS FIL AVEC TEMPÉRATURE  
EXTÉRIEUR

MEDIDOR DE LLUVIA INALÁMBRICO CON  
TEMPERATURA EXTERIOR

**Art.No.:** RGT1001 (EU / AUS Version, US Version)

- EN** INSTRUCTION MANUAL ..... 2
- IT** ISTRUZIONI PER L'USO ..... 12
- DE** BEDIENUNGSANLEITUNG ..... 22
- FR** MODE D'EMPLOI ..... 32
- ES** MANUAL DE INSTRUCCIONES .. 42

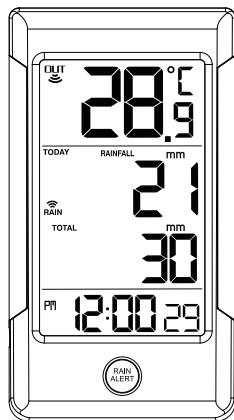

**EU / AUS Version**

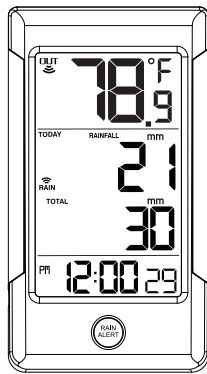

**US Version**

## ABOUT THIS INSTRUCTION MANUAL



These operating instructions are to be considered a component of the device.

Please read the safety instructions and the operating instructions carefully before use.

Keep these instructions for renewed use at a later date. When the device is sold or given to someone else, the instruction manual must be provided to the new owner/user of the product. The device is intended only for indoor use.



## GENERAL WARNINGS

- **Risk of electric shock** – This device contains electronic components. Only use the device as described in the manual; otherwise, you run the risk of an electric shock.
- **Choking hazard** – Children should only use the device under adult supervision. Keep packaging material, like plastic bags and rubber bands, out of the reach of children, as these materials pose a choking hazard.
- **Risk of chemical burn** – Keep batteries out of the reach of children! Make sure you insert the batteries correctly. Leaking battery acid can lead to chemical burns. Avoid contact of battery acid with skin, eyes and mucous membranes. In the event of contact, rinse the affected

region immediately with a plenty of water and seek medical attention.

- **Risk of fire/explosion** – Do not expose the device to high temperatures. Use only the recommended batteries. Do not short-circuit the device or batteries, or throw them into a fire. Excessive heat or improper handling could trigger a short-circuit, a fire, or an explosion.
- Do not disassemble the device. In the event of a defect, please contact your dealer. The dealer will contact the Service Centre and can send the device in to be repaired, if necessary.
- Use only the recommended batteries. Always replace weak or empty batteries with a new, complete set of batteries at full capacity. Do not use batteries from different brands or with different capacities. The batteries should be removed from the unit if it has not been used for a long time.

## SCOPE OF DELIVERY

Main station, rain sensor, operating instructions, 3 x screws

## BEFORE YOU BEGIN

- We recommend using alkaline batteries. If temperatures regularly fall below 0°C (32°F), we recommend using lithium batteries.
- Avoid using rechargeable batteries. (Rechargeable batteries cannot maintain correct power requirements.)
- Insert batteries before first use, matching the polarity in the battery compartment. 3x AA Batteries are required for the station and 2x AA Batteries are required for the sensor.

# PRODUCT OVERVIEW

## MAIN UNIT

1. In standard mode, press [ RAIN ALERT ] to turn on/off the rainfall alarm. Press and hold [ RAIN ALERT ] to enter the rainfall alarm setting mode.
2. Press and hold [ SINCE ] to clear the past 9 days rainfall value.
3. Press [ MODE ] to check the time, week and calendar. Press and hold [ MODE ] to enter time and date setting mode.
4. Press [ UP ] to check the past 9 days rainfall. In setting mode, press [ UP ] to increase one unit, press and hold to increase rapidly.
5. Press and hold [ DOWN ] to initiate RF signal. In setting mode, press to decrease one unit. Press and hold to decrease rapidly.
6. Press [ IN/MM ] to select the rainfall unit.
7. Battery compartment. Slide down to open.

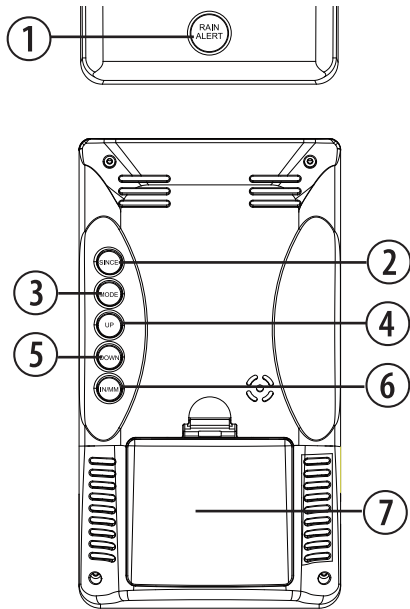

## RAIN SENSOR

1. LED indicator
2. Rain collector
3. Mounting ring
4. Insert card (**IMPORTANT:** Remove the card from below the tipping bucket for shipment. The card secured the tipping bucket for shipment.)
5. Tipping bucket
6. Battery compartment
7. Watertight battery compartment door (**IMPORTANT:** Unscrew to open the door)

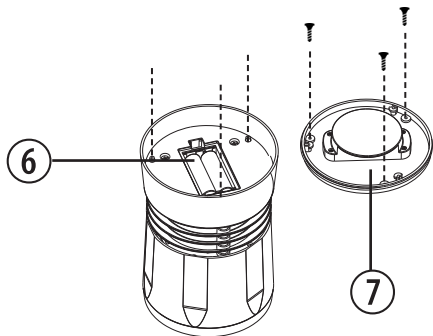
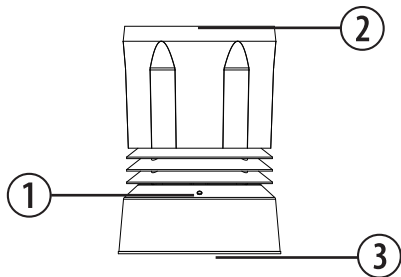
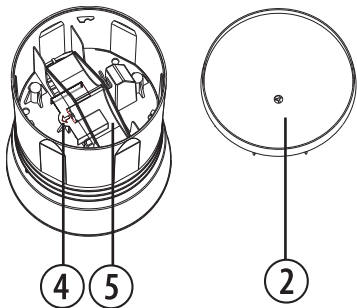

## LCD DISPLAY

1. Outdoor temperature display
2. Current and Total daily rainfall display or Past 9 days rainfall display (Press [ UP ] to switch)
3. Time, week or calendar display (Press [ MODE ] to switch)

[] Outdoor signal received

[] Rainfall alarm

[] Low battery indicator

[] Rain measurement received

## GETTING STARTED

### REMOVE INSERT CARD

1. Remove the rain collector from the rain sensor, then, remove the insert card securing the tipping bucket for shipment.
2. Reattach the rain collector.

EU / AUS Version



US Version

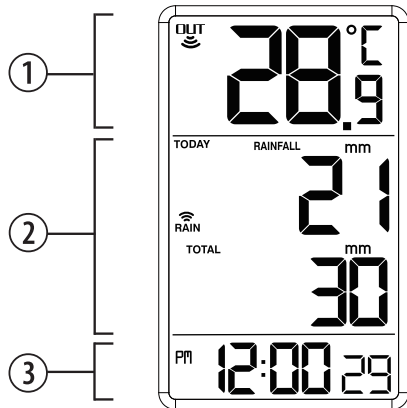

## INSERT BATTERIES

- 1.Remove the mounting ring at the bottom of the rain sensor and unscrew the watertight battery door.
- 2.Remove the battery compartment cover of the main unit.
- 3.Insert 3x AA and 2xAA (LR03)/1.5V batteries into main unit and rain sensor respectively. Please ensure the polarities (+/-) of the batteries match upon installation.
- 4.Reattach the battery covers and mounting ring.

### NOTE:

- Ensure the watertight O-ring is properly aligned in place to ensure water-resistant.
- Replace batteries when [  ] displays, or when the display is dim.

## RAIN SENSOR INSTALLATION

The base station and rain gauge should be positioned within an effective range: about 100 meters (328 feet) in an open area. The rain gauge should be mounted horizontally in an open area away from trees or other obstructions to allow rain to fall naturally for an accurate reading. You may insert the three mounting screws (included) through the holes in the base of the rain sensor.

## CLOCK

In standard mode, press [ MODE ] button to check the time, week and calendar.

### SET THE CLOCK MANUALLY

- 1.Press and hold [ MODE ] button to enter time and date setting.
- 2.The setting parameter will flash.
- 3.Press [ UP ] button once, the figure will increase 1 unit. Press and hold the [ UP ] button, the figures will increase rapidly.
- 4.Press [ DOWN ] button once, the figure will decrease 1 unit. Press and hold the [ DOWN ] button, the figures will decrease rapidly.
- 5.Press [ MODE ] button to confirm setting and enter to next parameter.
- 6.Sequence of setting: 12/24Hr → Hour → Minute → Year → Date format (Month/Date or Date/Month) → Month → Date → Language → Exit

## LANGUAGE

Sequence of setting language:

English (E)→German (D)→French (F)→Italian (I)→

Spanish (S).

## RAINFALL SETTING

1. The device will register RF signal for 4 minutes automatically when power on.
2. In standard mode, press and hold [ DOWN ] for 2 seconds to manually receive the value.  
Current rainfall value: 0 mm ~ 99.96 in (0 ~ 2539mm)  
Total rainfall value: 0 mm ~ 999.96 in (0 ~ 25399mm)  
Rainfall unit: mm or inch
3. Press [ IN/MM ] button to select the rainfall unit in mm or inch.
4. The rainfall default displays the amount of daily rainfall. You can press [ UP ] to check the past 9 days rainfall. And press and hold the [ SINCE ] to clear the value.

## RAIN ALERT

### SETTING/ADJUSTING RAINFALL ALARM

1. Press and hold [ RAIN ALERT ] button, enter rainfall alarm setting.
2. Press [ UP ] button once to increase by 1 or press

[ DOWN ] once to decrease by 1. Alternatively, press and hold the button to change the figures rapidly.

3. Press [ RAIN ALERT ] button to confirm setting.

### NOTE:

When today's rainfall value is more than the alarm value, the alarm will beep for 60 seconds, press any button to stop the alarm.

### TURN ON/OFF RAINFALL ALARM

1. In standard mode, press the [ RAIN ALERT ] button once to turn on/off the rainfall alarm.
2. When display the rainfall alarm value, do not press any button. The alarm will be turned on after 6 seconds.
3. When display "----", do not press any button. The alarm will be turned off after 6 seconds.

## SPECIFICATIONS

### MAIN UNIT:

#### Dimensions:

94x50x172mm (L x W x H)



**Weight:**

200 g (Exclude batteries)

**Power:**

3x AA (LR03) 1.5V batteries

**Current rainfall range:**

0 mm - 99.96 in (0 ~ 2539mm)

**Total rainfall range:**

0 mm - 999.96 in (0 ~ 25399mm)

**RAIN SENSOR:****Dimensions:**

117x117x164 mm (L x W x H)

**Weight:**

280 g (Exclude batteries)

**Outdoor temperature measuring range:**

-40°C to +70°C (-40°F to 158°F)

**Transmission range:**

433 MHz

**Maximum transmission power:**

10mW

**Power:**

2x AA (LR03) 1.5V batteries

**EC DECLARATION OF CONFORMITY**

Hereby, Explore Scientific GmbH declares that the equipment type with part number: RGT1001 is in compliance with Directive: 2014/53/EU. The full text of the EU declaration of conformity is available at the following internet address:  
[www.bresser.de/download/RGT1001/CE/RGT1001\\_CE.pdf](http://www.bresser.de/download/RGT1001/CE/RGT1001_CE.pdf)

**RCM DECLARATION OF CONFORMITY**

The product complies with electrical safety, EMC and radio spectrum regulatory requirements for products supplied to the Australia or New Zealand market.

**FCC COMPLIANCE STATEMENT**

This device complies with Part 15 of the FCC Rules. Operation is subject to the following two conditions: (1) this device may not cause harmful interference, and (2) this device must accept

any interference received, including interference that may cause undesired operation. Warning: Changes or modifications not expressly approved by the party responsible for compliance could void the user's authority to operate the equipment.

NOTE: This equipment has been tested and found to comply with the limits for a Class B digital device, pursuant to Part 15 of the FCC Rules. These limits are designed to provide reasonable protection against harmful interference in a residential installation. This equipment generates, uses and can radiate radio frequency energy and, if not installed and used in accordance with the instructions, may cause harmful interference to radio communications. However, there is no guarantee that interference will not occur in a particular installation.

If this equipment does cause harmful interference to radio or television reception, which can be determined by turning the equipment off and on, the user is encouraged to try to correct the interference by one or more of the following measures:

- Reorient or relocate the receiving antenna.
- Increase the separation between the equipment and receiver.
- Connect the equipment into an outlet on a circuit different from that to which the receiver is connected.
- Consult the dealer or an experienced radio/TV technician for help.

FCC responsible party: Explore Scientific, LLC Company name: Explore Scientific, LLC

Address: 1010 S. 48th Street, Springdale, AR 72762 Phone:

866.252.3811

## NOTES ON CLEANING

- Remove the batteries before cleaning.
- Only use a dry cloth to clean the exterior of the device. To avoid damaging the electronics, do not use any cleaning fluid.
- Protect the device from dust and moisture.

## DISPOSAL



Dispose of the packaging materials properly, according to their type, such as paper or cardboard. Contact your local waste-disposal service or environmental authority for information on the proper disposal.



Do not dispose of electronic devices in the household garbage!

As per the Directive 2002/96/EC of the European Parliament on waste electrical and electronic equipment and its adaptation into German law, used electronic devices must be collected separately and recycled in an environmentally friendly manner.



In accordance with the regulations concerning batteries and rechargeable batteries, disposing of them in the

normal household waste is explicitly forbidden. Please make sure to dispose of your used batteries as required by law – at a local collection point or in the retail market. Disposal in domestic waste violates the Battery Directive. Batteries that contain toxins are marked with a sign and a chemical symbol.



Cd<sup>1</sup>

Hg<sup>2</sup>

Pb<sup>3</sup>

<sup>1</sup> battery contains cadmium

<sup>2</sup> battery contains mercury

<sup>3</sup> battery contains lead

## WARRANTY & SERVICE

### WARRANTY:

**EU**

[www.bresser.de/warranty\\_terms](http://www.bresser.de/warranty_terms)

**USA**

[www.explorescientific.com/warranty](http://www.explorescientific.com/warranty)

### - EU VERSION -

The regular guarantee period is 2 years and begins on the day

of purchase. To benefit from an extended voluntary guarantee period as stated on the gift box, registration on our website is required.

You can consult the full guarantee terms as well as information on extending the guarantee period and details of our services at [www.bresser.de/warranty\\_terms](http://www.bresser.de/warranty_terms).

Would you like detailed instructions for this product in a particular language? Then visit our website via the link below (QR code) for available versions.

Alternatively you can also send an email to [manuals@bresser.de](mailto:manuals@bresser.de) or leave a message on +49 (0) 28 72 – 80 74-220\*. Please always state your name, precise address, a valid phone number and email address, as well as the article number and name.

\*Number charged at local rates in Germany (the amount you will be charged per phone call will depend on the tariff of your phone provider); calls from abroad will involve higher costs.

### MANUAL DOWNLOAD:

[www.bresser.de/download/RGT1001](http://www.bresser.de/download/RGT1001)

[www.explorescientific.com/weather-clock-manuals](http://www.explorescientific.com/weather-clock-manuals)

## INFORMAZIONI SUL MANUALE DI ISTRUZIONI



Il presente manuale è parte integrante del prodotto.

Non azionare il dispositivo prima di aver letto attentamente le istruzioni di sicurezza e le istruzioni per l'uso in esso contenute.

Il manuale deve essere conservato in modo che sia possibile consultarlo anche in seguito. Nel caso in cui il dispositivo venga venduto o ceduto a terzi, dovrà essere fornito al nuovo possessore del dispositivo. Il dispositivo può essere utilizzato esclusivamente in ambienti interni.



### AVVERTENZE GENERALI

• **RISCHIO DI FOLGORAZIONE** – Questo apparecchio contiene componenti elettronici azionati da una sorgente di corrente (alimentatore e/o batterie). L'utilizzo deve avvenire in stretta conformità con quanto prescritto nel presente manuale. In caso contrario, non sarà possibile escludere il rischio di infortuni elettrici.

- **PERICOLO DI SOFFOCAMENTO** – I bambini possono utilizzare il dispositivo solo sotto la vigilanza di un adulto. I materiali di imballaggio, i sacchetti di plastica e le fasce in gomma possono causare soffocamento e, pertanto, devono essere conservati in modo che i bambini non riescano a raggiungerli.
- **RISCHIO DI USTIONE CHIMICA** – Tenere le batterie fuori dalla portata dei bambini. Accertarsi di installare le batterie nel modo corretto. La fuoriuscita di acido dalle batterie può causare ustioni chimiche. Evitare che l'acido venga a contatto con pelle, occhi e mucose. In caso, lavare immediatamente le parti interessate con un'abbondante quantità di acqua e rivolgersi a un medico.
- **RISCHIO DI INCENDIO/ESPLOSIONE** – Non esporre il dispositivo a temperature elevate. Utilizzare solo le batterie consigliate. Evitare che possano verificarsi corto-circuiti a carico del dispositivo o delle batterie. Non gettare il dispositivo o le batterie nel fuoco. Il surriscaldamento o l'impiego inappropriato potrebbe generare un cortocircuito, un incendio o un'esplosione.

- Non smontare il dispositivo. Qualora dovesse rilevarsi difettoso, rivolgersi al proprio rivenditore autorizzato. Il rivenditore provvederà a contattare il Centro assistenza e, se necessario, spedirà il dispositivo in riparazione.
- Utilizzare solo le batterie consigliate. Le batterie scariche o esaurite devono essere sempre sostituite con una serie completa di batterie nuove di capacità massima. Non utilizzare batterie di marche o capacità diverse. Rimuovere le batterie dall'unità se questa rimarrà inutilizzata per un periodo prolungato.

## CONTENUTO DELLA CONFEZIONE

Unità principale, pluviometro, istruzioni per l'uso, 3x Vite

## PRIMA DI INIZIARE

- Si consiglia l'uso di batterie alcaline. Se le temperature tendono regolarmente a scendere sotto 0 °C (32 °F), tuttavia, potrebbe essere preferibile l'impiego di batterie al litio.
- Evitare di utilizzare batterie ricaricabili (le batterie ricaricabili non soddisfano i requisiti di alimentazione appropriati).
- Al primo utilizzo, avere cura di inserire le batterie in modo da rispettare la polarità indicata nel relativo vano. La stazione richiede 3 batterie AA, e il sensore richiede 2 batterie AA.

# INFORMAZIONI GENERALI SUL PRODOTTO

## UNITÀ PRINCIPALE

1. In modalità standard, premere [ RAIN ALERT ] per accendere l'allarme precipitazioni. Tenere premuto il pulsante [ RAIN ALERT ] per accedere alla modalità di impostazione dell'allarme precipitazioni.
2. Tenere premuto [ SINCE ] per azzerare i valori di precipitazioni degli ultimi 9 giorni.
3. Premere [ MODE ] per controllare l'ora, la settimana e il calendario. Tenere premuto [ MODE ] per accedere alla modalità di impostazione dell'ora e della data.
4. Premere [ UP ] per controllare le precipitazioni degli ultimi 9 giorni. In modalità di impostazione, premere [ UP ] per aumentare il valore visualizzato di un'unità; tenerlo premuto per aumentarlo rapidamente.
5. Tenere premuto [ DOWN ] per attivare il segnale RF. In modalità impostazione, premere per diminuire di un'unità, tenere premuto per diminuire rapidamente.

6. Premere [ IN/MM ] per selezionare l'unità di misura delle precipitazioni.
7. Vano batterie. Scorrere verso il basso per aprire.

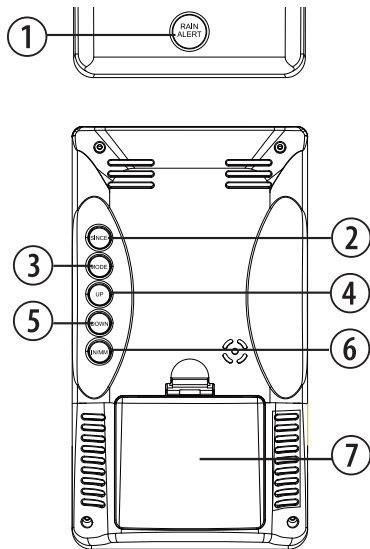

## PLUVIOMETRO

1. Indicatore LED
2. Collettore di pioggia
3. Anello di montaggio
4. Inserire la scheda (**IMPORTANTE:** rimuovere la scheda da sotto la benna ribaltabile. La carta ha assicurato il secchio ribaltabile per la spedizione.)
5. Benna ribaltabile
6. Vano batteria
7. Sportello del vano batteria a tenuta stagna (**IMPORTANTE:** svitare per aprire lo sportello)

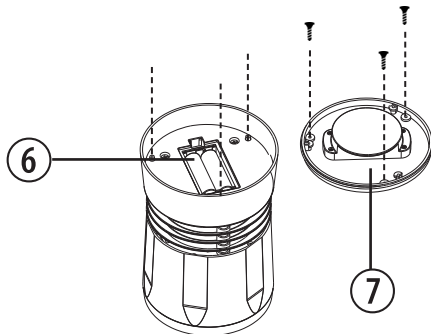
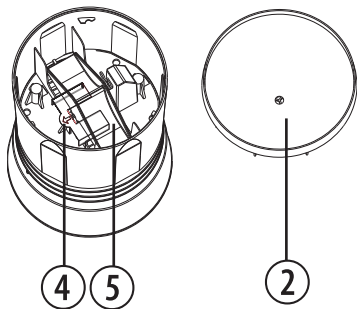
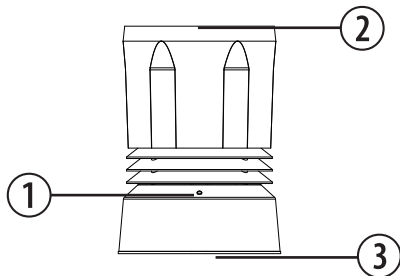

## DISPLAY LCD

1. Gamma di temperatura esterna
2. Visualizzazione delle precipitazioni quotidiane correnti e totali oppure delle precipitazioni degli ultimi 9 giorni (premere [ UP ] per cambiare)
3. Visualizzazione di ora, settimana o calendario (premere [ MODE ] per cambiare)

[  ] Segnale esterno ricevuto

[  ] Allarme precipitazioni

[  ] Indicatore batteria scarica

[  ] Misurazione precipitazioni ricevuta

## OPERAZIONI PRELIMINARI

### **RIMUOVERE LA SCHEDA DI INSERIMENTO**

1. Rimuovere il collettore di pioggia dal sensore pioggia, quindi, rimuovere la scheda di inserimento che fissa il secchio ribaltabile per la spedizione.
2. Riattaccare il collettore di pioggia.

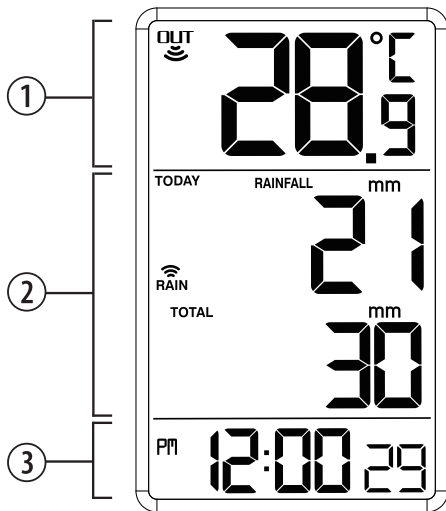



## INSTALLAZIONE DELLE BATTERIE

1. Rimuovere l'anello di montaggio nella parte inferiore del sensore pioggia e svitare lo sportello della batteria a tenuta stagna.
2. Rimuovere il coperchio del vano batterie dall'unità principale.
3. Inserire 3 batterie AA e 2 batterie AA (LR03) da 1,5 V nell'unità principale e nel sensore di pioggia, rispettivamente. Assicurarsi di rispettare l'orientamento dei poli (+/-) durante l'installazione delle batterie.
4. Riposizionare i coperchi delle batterie e anello di montaggio.

### NOTA:

- Assicurarsi che l'O-ring a tenuta stagna sia correttamente allineato in posizione per garantire la resistenza all'acqua.
- Sostituire le batterie quando viene visualizzato [  ] o quando il display è scuro.

## INSTALLAZIONE DEL PLUVIOMETRO

L'unità principale e il pluviometro devono essere posizionati entro un campo effettivo di circa 100 metri in uno spazio aperto. Il pluviometro deve essere montato

in posizione orizzontale, a circa 1 metro dal terreno, in uno spazio aperto, lontano da alberi e da altre ostruzioni, così da consentire alla pioggia di cadere in modo naturale, garantendo una rilevazione precisa. È possibile inserire le tre viti di montaggio (incluse) attraverso i fori nella base del pluviometro.

## OROLOGIO

In modalità standard, premere il pulsante [ MODE ] per controllare l'ora, la settimana e il calendario.

### IMPOSTAZIONE MANUALE DELL'OROLOGIO

1. Tenere premuto il pulsante [ MODE ] per accedere alla modalità di impostazione di data e ora.
2. Il parametro da impostare lampeggia.
3. Premere il pulsante [ UP ] per diminuire il valore di un'unità. Tenere premuto il pulsante [ UP ] per aumentare rapidamente il valore.
4. Premere il pulsante [ DOWN ] per diminuire il valore di un'unità. Tenere premuto il pulsante [ DOWN ] per diminuire rapidamente il valore.
5. Premere il pulsante [ MODE ] per confermare l'impostazione e passare al parametro successivo.

6. Sequenza dei parametri: 12/24 ore Ora → Minuto → anno → Formato data (mese/data o data/mese) → Mese Data → Lingua → Esci

## LINGUA

Sequenza dei parametri:

Inglese (E) → Tedesco (D) → Francese (F) → Italiano (I) → Spagnolo (S).

## IMPOSTAZIONE DELLE PRECIPITAZIONI

1. Il dispositivo registra il segnale RF automaticamente per 4 minuti all'accensione.

2. In modalità standard, tenere premuto [ DOWN ] per 2 secondi per ricevere manualmente il valore.

Valore di precipitazioni corrente: 0 mm ~ 99,96 in (0 ~ 2539 mm)

Valore di precipitazioni totale: 0 mm ~ 999,96 in (0 ~ 25399 mm)

Unità di misura precipitazioni: mm o pollici

3. Premere il pulsante [ IN/MM ] per selezionare l'unità di misura delle precipitazioni in mm o pollici.

4. In base all'impostazione predefinita, viene visualizzata la quantità di precipitazioni quotidiana. Premere [ UP ] per controllare le precipitazioni degli ultimi 9 giorni. Tenere

premuta [ SINCE ] per azzerare il valore.

## ALLARME PIOGGIA

### IMPOSTAZIONE/REGOLAZIONE DELL'ALLARME PIOGGIA

1. Tenere premuto il pulsante [ RAIN ALERT ] per accedere alla modalità di impostazione dell'allarme precipitazioni.

2. Premere una volta il pulsante [ UP ] per aumentare di 1 oppure premere [ DOWN ] per diminuire di 1. In alternativa, tenere premuto il pulsante per cambiare rapidamente i valori.

3. Premere il pulsante [ RAIN ALERT ] per confermare l'impostazione.

**NOTA:** Quando il valore di precipitazioni di oggi è superiore al valore di allarme, l'allarme suona per 60 secondi. Premere

qualsiasi pulsante per spegnerlo.

### ATTIVAZIONE/DISATTIVAZIONE DELL'ALLARME PIOGGIA

1. In modalità standard, premere [ RAIN ALERT ] per attivare/disattivare l'allarme precipitazioni.

2. Durante la visualizzazione del valore di allarme pioggia,

non premere alcun pulsante. L'allarme si attiverà dopo 6 secondi.

3. Quando è visualizzato "----", non premere alcun pulsante. L'allarme si disattiverà dopo 6 secondi.

## SPECIFICHE

### UNITÀ PRINCIPALE

#### Dimensioni

94x50x172mm (L x P x H)

#### Peso

200 g (batterie escluse)

#### Alimentazione

3 batterie AA (LR03) da 1,5 V

#### Intervallo di precipitazioni corrente:

0 mm ~ 99,96 in (0 ~ 2539 mm)

#### Intervallo di precipitazioni totale:

0 mm ~ 999,96 in (0 ~ 25399 mm)

### SENSORE ESTERNO

#### Dimensioni

117x117x164 mm (L x P x H)

#### Gamma di misurazione della temperatura

-40°C to +70°C (-40°F to 158°F)

#### Peso

280 g (batterie escluse)

#### Portata di trasmissione

30 m (98 ft)

#### Frequenza del segnale

433 MHz

#### Potenza di trasmissione max

10 mW

#### Alimentazione

2 batterie AA (LR03) da 1,5 V

### DICHIARAZIONE DI CONFORMITÀ CE



Con la presente Explore Scientific GmbH dichiara che il tipo di apparecchiatura identificato con il codice RGT1001 è conforme alla direttiva 2014/53/UE. Il testo integrale della dichiarazione di

conformità UE è disponibile all'indirizzo Internet:  
[www.bresser.de/download/RGT1001/CE/RGT1001\\_CE.pdf](http://www.bresser.de/download/RGT1001/CE/RGT1001_CE.pdf)

## NOTE SULLA PULIZIA

- Prima di pulire il dispositivo, rimuovere le batterie.
- Per pulire le superfici esterne del dispositivo, servirsi solo di un panno asciutto. Per evitare di danneggiare i componenti elettronici, non utilizzare alcun tipo di fluido detergente.
- Tenere il dispositivo al riparo da polvere e umidità.

## SMALTIMENTO



I materiali di imballaggio devono essere smaltiti nel modo appropriato, a seconda del tipo, ad esempio carta o cartone. Contattare il servizio di smaltimento rifiuti locale o l'autorità ambientale per informazioni su come eseguire correttamente lo smaltimento.



Non smaltire gli apparecchi elettronici nei rifiuti domestici. Ai sensi della direttiva 2002/96/CE del Parlamento europeo sullo smaltimento di apparecchiature

elettriche ed elettroniche, così come recepita nelle legislazioni locali, i dispositivi elettronici usati devono essere smaltiti separatamente e riciclati nel rispetto dell'ambiente.



Le normative riguardanti le batterie e le batterie ricaricabili ne vietano espressamente lo smaltimento tra i normali rifiuti domestici. Assicurarsi di smaltire le batterie usate in accordo alle disposizioni vigenti, servendosi di un punto di raccolta locale o avvalendosi del canale commerciale al dettaglio. Lo smaltimento nei rifiuti domestici viola la direttiva sulle batterie. Le batterie in cui sono inclusi elementi tossici sono contraddistinte da un segno e un simbolo chimico.



Cd<sup>1</sup>



Hg<sup>2</sup>



Pb<sup>3</sup>

<sup>1</sup> Batteria contenente cadmio

<sup>2</sup> Batteria contenente mercurio

<sup>3</sup> Batteria contenente piombo

## GARANZIA E ASSISTENZA

Il normale periodo di garanzia è di due anni con decorrenza dal giorno dell'acquisto. Per beneficiare di un esteso periodo di garanzia volontaria, come indicato sulla confezione regalo, è necessaria la registrazione nel sito Web del Produttore.

È possibile consultare le condizioni di garanzia nella loro interezza, le informazioni sulla proroga del periodo di garanzia e i dettagli sui servizi offerti dal Produttore all'indirizzo [www.bresser.de/warranty\\_terms](http://www.bresser.de/warranty_terms).

Se si desidera ricevere istruzioni particolareggiate su questo prodotto in una lingua specifica, accedere al sito Web del Produttore servendosi del collegamento sottostante (codice QR) per le versioni disponibili.

In alternativa, è possibile inviare un'e-mail a [manuals@bresser.de](mailto:manuals@bresser.de) o lasciare un messaggio al numero +49 (0) 28 72 - 80 74-220\*. È importante comunicare sempre il proprio nome, l'indirizzo esatto, un numero di telefono valido e un indirizzo e-mail, nonché il codice e il nome

dell'articolo.

\*Addebito della chiamata alle tariffe locali in vigore in Germania (l'importo che verrà addebitato per telefonata dipenderà dalle tariffe applicate dal proprio operatore telefonico). Le chiamate dall'estero comportano costi maggiori.

### MANUAL DOWNLOAD:

[www.bresser.de/download/RGT1001](http://www.bresser.de/download/RGT1001)

### SERVICE AND WARRANTY:



[www.bresser.de/warranty\\_terms](http://www.bresser.de/warranty_terms)

## ZU DIESER ANLEITUNG



Lesen Sie vor der Benutzung des Geräts aufmerksam die Sicherheitshinweise und die Bedienungsanleitung. Bewahren Sie diese Bedienungsanleitung für die erneute Verwendung zu einem späteren Zeitpunkt auf. Bei Verkauf oder Weitergabe des Gerätes ist die Bedienungsanleitung an jeden nachfolgenden Besitzer/Benutzer des Produkts weiterzugeben. Das Gerät ist nur für den Betrieb in Innenräumen bestimmt!



## ALLGEMEINE SICHERHEITSHINWEISE

- **GEFAHR eines STROMSCHLAGS!** Dieses Gerät beinhaltet Elektronikteile, die über eine Stromquelle (Batterien) betrieben werden. Die Nutzung darf nur, wie in der Anleitung beschrieben erfolgen, andernfalls besteht GEFAHR eines STROMSCHLAGS!
- **ERSTICKUNGSGEFAHR!** Kinder sollten das Gerät nur unter Aufsicht benutzen. Verpackungsmaterialien (Plastiktüten, Gummibänder, etc.) von Kindern fernhalten! Es besteht ERSTICKUNGSGEFAHR!

- **VERÄTZUNGSGEFAHR!** Batterien gehören nicht in Kinderhände! Achten Sie beim Einlegen der Batterie auf die richtige Polung. Ausgelaufene Batteriesäure kann zu Verätzungen führen! Vermeiden Sie den Kontakt von Batteriesäure mit Haut, Augen und Schleimhäuten. Spülen Sie bei Kontakt mit der Säure die betroffenen Stellen sofort mit reichlich klarem Wasser und suchen Sie einen Arzt auf.
- **BRAND-/EXPLOSIONSGEFAHR!** Setzen Sie das Gerät keinen hohen Temperaturen aus. Benutzen Sie nur die empfohlenen Batterien. Gerät und Batterien nicht kurzschließen oder ins Feuer werfen! Durch übermäßige Hitze und unsachgemäße Handhabung können Kurzschlüsse, Brände und sogar Explosionen ausgelöst werden!
- Bauen Sie das Gerät nicht auseinander! Wenden Sie sich im Falle eines Defekts bitte an Ihren Fachhändler. Er nimmt mit dem Service-Center Kontakt auf und kann das Gerät ggf. zwecks Reparatur einschicken.
- Benutzen Sie nur die empfohlenen Batterien. Ersetzen Sie schwache oder verbrauchte Batterien immer durch einen komplett neuen Satz Batterien mit voller Kapazität. Verwenden Sie keine Batterien unterschiedlicher Marken, Typen oder unterschiedlich hoher

Kapazität. Entfernen Sie Batterien aus dem Gerät, wenn es längere Zeit nicht benutzt wird!

## LIEFERUMFANG

Hauptgerät, Regensensor, Bedienungsanleitung, 3x Schraube

## VOR DEM GEBRAUCH

- Wir empfehlen die Verwendung von Alkali-Mangan-Batterien. Bei Temperaturen, die regelmäßig unter 0°C (32°F) fallen, empfehlen wir Lithiumbatterien.
- Verwenden Sie nach Möglichkeit keine wieder aufladbaren Batterien. (Diese können auf Dauer die Leistungsanforderungen nicht erfüllen.)
- Legen Sie vor dem ersten Gebrauch die Batterien ein und achten Sie dabei auf die korrekte Polarität im Batteriefach. 3x AA Batterien werden für die station und 2x AA Batterien werden für den Außensensor.

# PRODUKTÜBERSICHT

## HAUPTGERÄT

1. Drücken Sie im Standardmodus [ RAIN ALERT ], um den Niederschlagsalarm ein-/auszuschalten. Halten Sie [ RAIN ALERT ] gedrückt, um den Einstellmodus für den Niederschlagsalarm aufzurufen.
2. Halten Sie [ SINCE ] gedrückt, um den Niederschlagswert der letzten 9 Tage zu löschen.
3. Drücken Sie [ MODUS ], um die Uhrzeit, die Woche und den Kalender zu überprüfen. Halten Sie [ MODUS ] gedrückt, um den Zeit- und Datumseinstellungsmodus aufzurufen.
4. Drücken Sie [ UP ], um die Niederschläge der letzten 9 Tage zu überprüfen. Im Einstellmodus den angezeigten Wert durch Drücken von [ UP ] um eine Einheit erhöhen oder Taste gedrückt halten für schnellen Vorlauf.
5. Halten Sie [ DOWN ] gedrückt, um das RF-Signal auszulösen. Drücken Sie im Einstellmodus diese Taste, um eine Einheit zu verringern. Halten Sie zum Verringern im Schnelllauf diese Taste gedrückt.
6. Drücken Sie [ IN/MM ], um die

- Niederschlagsmengeneinheit auszuwählen.
7. Batteriefach. Schieben Sie zum Öffnen den Deckel nach unten.

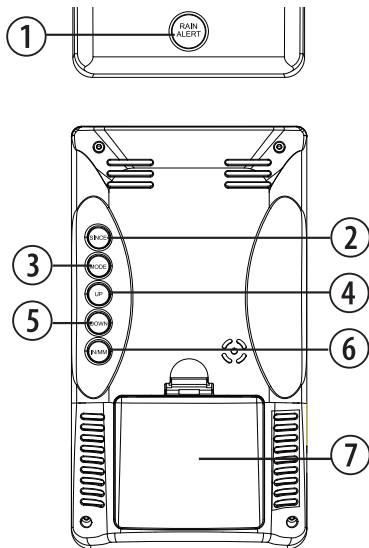



# REGENSENSOR

1. LED-Anzeige
2. Regensammler
3. Montagering
4. Karte einlegen (**WICHTIG:** Entfernen Sie die Karte aus unter dem Kippbehälter. Die Karte sicherte den Kippbehälter für den Versand.)
5. Kippbehälter
6. Batteriefach
7. Wasserdichte Batteriefachklappe (**WICHTIG:** Zum Öffnen der Tür abschrauben)

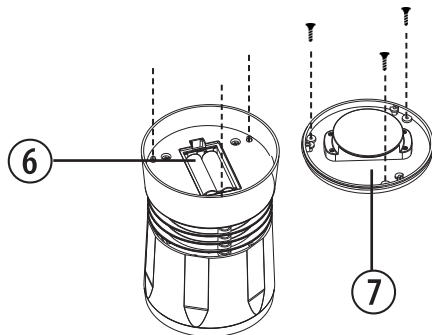
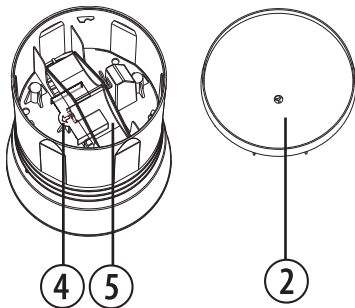
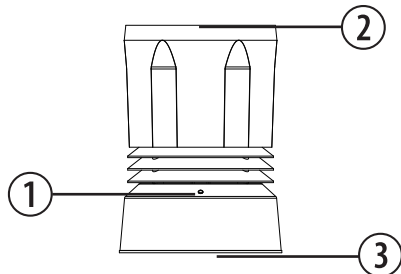

## LCD-DISPLAY

1. Temperaturmessbereich außen
2. Anzeige der aktuellen und gesamten täglichen Niederschlagsmenge oder der Niederschlagsmenge der letzten 9 Tage (zum Umschalten [ UP ] drücken)
3. Zeit-, Wochen- oder Kalenderanzeige (zum Umschalten [ MODE ] drücken)

[  ] Außensignal erhalten

[  ] Niederschlagsalarm

[  ] Symbol für niedrigen Batteriestand

[  ] Niederschlagsmessung empfangen

## INBETRIEBNAHME



### INSERT CARD ENTFERNEN

1. Entfernen Sie dann den Regensammler vom Regensensor. Entfernen Sie die Einsatzkarte, mit der der Kippbehälter für den Versand gesichert ist.
2. Bringen Sie den Regensammler wieder an.

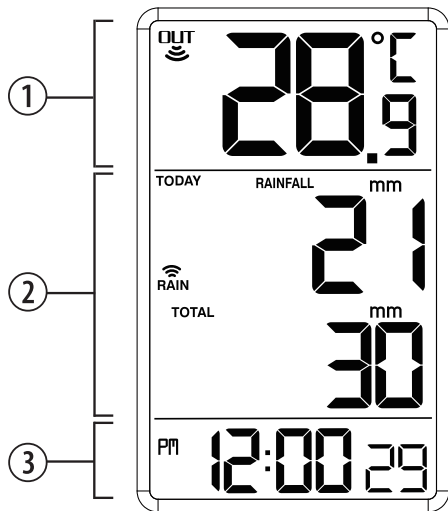

## BATTERIEN EINLEGEN

1. Entfernen Sie den Montagerring an der Unterseite des Regensensors und schrauben Sie die wasserdichte Batterieklappe ab.
2. Entfernen Sie den Batteriefachdeckel des Hauptgeräts.
3. Legen Sie 3 AA und 2 AA (LR03)/1,5-V-Batterien in des Hauptgerät bzw. den Regensensor ein. Achten Sie beim Einlegen der Batterien auf die richtige Polung (+/-).
4. Bringen Sie die Batterieabdeckungen und den Montagerring wieder an.

### HINWEIS:

- Stellen Sie sicher, dass der wasserdichte O-Ring richtig ausgerichtet ist, um Wasserdichtigkeit zu gewährleisten.
- Wechseln Sie die Batterien, wenn [  ] angezeigt wird oder das Display nur noch schwach leuchtet.

## INSTALLATION DES REGENSENSORS

Die Basisstation und der Regensensor sollten innerhalb der effektiven Reichweite positioniert werden: etwa 100 m (328 Fuß) in freiem Gelände. Der Regensensor sollte waagrecht in einer Höhe von etwa 1 m (3 Fuß) über dem Boden in freiem Gelände, entfernt von Bäumen oder anderen Hindernissen, montiert werden, damit der Regen

natürlich fallen kann; damit werden präzise Messwerte gewährleistet. Sie können die drei Befestigungsschrauben (im Lieferumfang enthalten) durch die Löcher in der Basis des Regensensors einführen.

## UHRZEIT

Drücken Sie im Standardmodus die Taste [ MODE ], um die Uhrzeit, die Woche und den Kalender zu überprüfen.

### UHRZEIT UND KALENDER MANUELL EINSTELLEN

1. Halten Sie die Taste [ MODE ] gedrückt, um die Zeit- und Datumseinstellung aufzurufen.
2. Der einzustellende Wert blinkt.
3. Durch einmaliges Drücken der Taste [ UP ] wird der Wert um 1 erhöht. Wenn Sie die Taste [ UP ] gedrückt halten, wird der Wert im Schnelllauf erhöht.
4. Durch einmaliges Drücken der Taste [ DOWN ] wird der Wert um 1 verringert. Wenn Sie die Taste [ DOWN ] gedrückt halten, wird der Wert im Schnelllauf verringert.
5. Drücken Sie die Taste [ MODE ], um die Einstellung zu bestätigen und zum nächsten Wert zu springen.
6. Reihenfolge der einzustellenden Werte: 12/24 Std. Stunde → Minute → Jahr → Datumsformat (Monat/

Datum oder Datum/Monat) → Monat → Datum →  
Sprache → Beenden

## SPRACHE

Reihenfolge der Einstellung der Sprache:

Englisch (E) → Deutsch (D) → Französisch (F) →  
Italienisch (I) → Spanisch (S).

## NIEDERSCHLAGSEINSTELLUNG

1. Das Gerät registriert das HF-Signal beim Einschalten automatisch 4 Minuten lang.

2. Halten Sie im Standardmodus [ DOWN ] 2 Sekunden lang gedrückt, um den Wert manuell zu empfangen.

Aktueller Niederschlagswert: 0 bis 2.539 mm (0 mm bis 99,96 in)

Gesamtniederschlagswert: 0 bis 25.399 mm (0 mm bis 999,96 in)

Einheit der Niederschlagsmenge: mm oder Zoll

3. Drücken Sie die Taste [ IN/MM ], um die Einheit für die Niederschlagsmenge in mm oder Zoll zu wählen.

4. Standardmäßig wird die Menge des täglichen Niederschlags angezeigt. Sie können [ UP ] drücken, um die Regenfälle der letzten 9 Tage zu überprüfen. Halten Sie die

Taste [ SINCE ] gedrückt, um den Wert zu löschen.

## NIEDERSCHLAGSALARM

### EINSTELLEN/ÄNDERN DES ALARMS

1. Halten Sie die Taste [ RAIN ALERT ] gedrückt und geben Sie die Einstellung des Niederschlagsalarms ein.

2. Drücken Sie die Taste [ UP ] einmal, um um 1 zu erhöhen, oder drücken Sie [ DOWN ] einmal, um um 1 zu verringern. Alternativ können Sie die Taste drücken und gedrückt halten, um die Zahlen im Schnelllauf zu ändern.

3. Drücken Sie die Taste [ RAIN ALERT ], um die Einstellung zu bestätigen.

**HINWEIS:** Wenn der heutige Niederschlagswert über dem Alarmwert liegt, piept der Alarm 60 Sekunden lang. Drücken Sie eine beliebige Taste, um den Alarm auszuschalten.

### NIEDERSCHLAGSALARM EIN-/AUSSCHALTEN

1. Drücken Sie im Standardmodus einmal die Taste [ RAIN ALERT ], um den Niederschlagsalarm ein-/auszuschalten.

2. Drücken Sie keine Taste, wenn der Wert für den Niederschlagsalarm angezeigt wird. Der Alarm wird nach 6 Sekunden eingeschaltet.

3. Drücken Sie keine Taste, wenn „----“ angezeigt wird. Der Alarm wird nach 6 Sekunden ausgeschaltet.

## TECHNISCHE DATEN

### HAUPT-EINHEIT:

#### Abmessungen

94x50x172mm (L x B x H)

#### Gewicht

200 g (ohne Batterien)

#### Energie:

3x AA (LR03) 1,5V Batterien

#### Aktueller Niederschlagsbereich:

0 bis 2.539 mm (0 mm - 99,96 in)

#### Gesamter Niederschlagsbereich:

0 bis 25.399 mm (0 mm - 999,96 in)

## AUSSENSENSOR:

#### Abmessungen

117x117x164 mm (L x B x H)

#### Gewicht

280g (ohne Batterien)

#### Temperatur-Messbereich

-40°C bis +70°C (-40°F bis 158°F)

#### Funksignal-Übertragungsbereich:

30 m (98 ft)

#### Signalfrequenz:

433 MHz

#### Maximale Sendeleistung:

10mW

#### Energie:

2x AA (LR03) 1,5V Batterien

## EG-KONFORMITÄTSERKLÄRUNG



Hiermit erklärt die Explore Scientific GmbH, dass der Funkanlagentyp mit Artikelnummer: RGT1001 der Richtlinie 2014/53/EU entspricht. Der vollständige Text der EG-Konformitätserklärung ist unter der folgenden Internetadresse verfügbar: [www.bresser.de/download/RGT1001/CE/RGT1001\\_CE.pdf](http://www.bresser.de/download/RGT1001/CE/RGT1001_CE.pdf)

## HINWEISE ZUR REINIGUNG

- Trennen Sie das Gerät vor der Reinigung von der Stromquelle oder entfernen Sie die Batterien!
- Reinigen Sie das Gerät nur äußerlich mit einem trockenen Tuch. Um eine Beschädigung der Elektronik zu vermeiden, verwenden Sie keine Reinigungsflüssigkeit.
- Schützen Sie das Gerät vor Staub und Feuchtigkeit.

## ENTSORGUNG



Entsorgen Sie die Verpackungsmaterialien sortenrein. Beachten Sie bitte bei der Entsorgung des Geräts die aktuellen gesetzlichen Bestimmungen. Informationen zur fachgerechten Entsorgung erhalten Sie bei den kommunalen Entsorgungsdienstleistern oder dem Umweltamt.



Werfen Sie Elektrogeräte nicht in den Hausmüll! Gemäß der Europäischen Richtlinie 2002/96/EG über Elektro- und Elektronik-Altgeräte und deren Umsetzung in nationales Recht, müssen verbrauchte Elektrogeräte getrennt gesammelt und einer umweltgerechten Wiederverwertung zugeführt werden.



Sie können die Batterien nach Gebrauch entweder in unserer Verkaufsstelle oder in unmittelbarer Nähe (z.B. im Handel oder in kommunalen Sammelstellen) unentgeltlich zurückgeben. Bitte entsorgen Sie Ihre gebrauchten Batterien wie gesetzlich vorgeschrieben - an einer lokalen Sammelstelle oder im Einzelhandel. Die Entsorgung über den Hausmüll verstößt gegen die Batterie-Richtlinie. Batterien und Akkus sind mit einer durchgekreuzten Mülltonne sowie dem chemischen Symbol des Schadstoffes beschriftet.



- <sup>1</sup> Batterie enthält Cadmium
- <sup>2</sup> Batterie enthält Quecksilber
- <sup>3</sup> Batterien enthalten Blei

## GARANTIE & SERVICE

Die reguläre Garantiezeit beträgt 2 Jahre und beginnt am Tag des Kaufs. Um von einer verlängerten, freiwilligen Garantiezeit wie auf dem Geschenkkarton angegeben zu profitieren, ist eine Registrierung auf unserer Website erforderlich. Die vollständigen Garantiebedingungen sowie Informationen zu Garantiezeitverlängerung und Serviceleistungen können Sie unter [www.bresser.de/garantiebedingungen](http://www.bresser.de/garantiebedingungen) [www.bresser.de/warranty\\_terms](http://www.bresser.de/warranty_terms) einsehen.

Sie wünschen eine ausführliche Anleitung zu diesem Produkt in einer bestimmten Sprache? Dann besuchen

Sie unsere Website über nachfolgenden Link (QR Code) für verfügbare Versionen. Alternativ können Sie uns auch eine E-Mail an die Adresse [manuals@bresser.de](mailto:manuals@bresser.de) schicken oder eine Nachricht unter +49 (0) 28 72 – 80 74-220\* hinterlassen. Bitte geben Sie stets Ihren Namen, Ihre genaue Adresse, eine gültige Telefonnummer und E-Mail-Adresse sowie die Artikelnummer und -bezeichnung an.

\*Lokale Rufnummer in Deutschland (Die Höhe der Gebühren je Telefonat ist abhängig vom Tarif Ihres Telefonanbieters); Anrufe aus dem Ausland sind mit höheren Kosten verbunden.

### MANUAL DOWNLOAD:

[www.bresser.de/download/RGT1001](http://www.bresser.de/download/RGT1001)

### SERVICE AND WARRANTY:



[www.bresser.de/warranty\\_terms](http://www.bresser.de/warranty_terms)

## A PROPOS DE CE MODE D'EMPLOI



Ce mode d'emploi fait partie intégrante de l'appareil. Veuillez lire les consignes de sécurité et le mode d'emploi attentivement avant utilisation.

Conservez ce mode d'emploi pour consultation ultérieure. Lorsque l'appareil est vendu ou donné à un tiers, le mode d'emploi doit être fourni au nouveau propriétaire/utilisateur du produit. L'appareil est prévu pour un usage intérieur uniquement.



## AVERTISSEMENTS - GÉNÉRALITÉS

- **Risque d'électrocution** – Cet appareil contient des composants électroniques. N'utilisez l'appareil que de la façon décrite dans le manuel, autrement vous encourez le risque de subir une électrocution.
- **Risque de suffocation** – Les enfants ne peuvent utiliser cet appareil que sous la surveillance d'un adulte. Veuillez conserver le matériel d'emballage, tel que les sacs en plastiques et les élastiques, hors de portée des enfants, car ces matériaux présentent un risque de suffocation.
- **Risque de brûlure chimique** – Gardez les piles hors de portée des enfants ! Veillez à insérer les piles correctement. Des piles qui fuient peuvent entraîner des brûlures chimiques. Evitez le contact entre l'acide des piles et la peau, les yeux et les muqueuses. En cas de contact, rincez immédiatement la partie touchée avec beaucoup d'eau et contactez un médecin.
- **Risque d'incendie/explosion** – N'exposez pas l'appareil à des températures élevées. Utilisez uniquement les piles recommandées. Ne court-circuitiez pas l'appareil ou les piles et ne les jetez pas au feu. Une chaleur excessive ou une manipulation inappropriée peut entraîner un court-circuit, un incendie ou une explosion.
- Ne démontez pas l'appareil. En cas de dysfonctionnement, contactez votre revendeur. Le revendeur prendra contact avec le service technique et enverra l'appareil pour réparation le cas échéant.
- Utilisez uniquement les piles recommandées. Veuillez toujours remplacer des piles faibles ou usagées par un jeu complet de piles neuves pleinement chargées. N'utilisez pas des piles de marques ou de capacités différentes. Les piles doivent être retirées de l'appareil si celui-ci n'est pas utilisé pendant une période



prolongée.

## CONTENU

Unité principale, pluviomètre, mode d'emploi, 3x Vis

## AVANT L'UTILISATION

- Nous vous recommandons d'utiliser des piles alcalines. Si la température passe fréquemment en-dessous de 0°C (32°F), nous vous recommandons d'utiliser des piles au lithium.
- Evitez d'utiliser des piles rechargeables. (Les piles rechargeables ne peuvent pas satisfaire aux spécifications d'alimentation requises.)
- Insérez les piles avant la première utilisation en respectant la polarité dans le compartiment des piles. 3 piles AA sont nécessaires pour la station et 2 piles AA sont nécessaires pour le capteur extérieur.

# DESCRIPTION DU PRODUIT

## UNITÉ PRINCIPALE

1. En mode standard, appuyez sur le bouton [ RAIN ALERT ] pour activer/désactiver l'alarme de précipitations. Maintenez le bouton [ RAIN ALERT ] appuyé pour passer au mode de réglage de l'alarme de précipitations.
2. Maintenez le bouton [ SINCE ] appuyé pour effacer les données de précipitations des 9 derniers jours.
3. Appuyez sur le bouton [ MODE ] pour vérifier l'heure, la semaine et le calendrier. Maintenez le bouton [ MODE ] appuyé pour passer au mode de réglage de l'heure et de la date.
4. Appuyez sur le bouton [ UP ] pour consulter les précipitations des 9 derniers jours. En mode de réglage, appuyez sur le bouton [ UP ] pour augmenter d'une unité ou maintenez-le appuyé pour augmenter rapidement.
5. Maintenez le bouton [ DOWN ] appuyé pour lancer la réception du signal radio-piloté. En mode de réglage, appuyez sur ce bouton pour diminuer d'une unité.

Maintenez-le appuyé pour diminuer rapidement.

6. Appuyez sur le bouton [ IN/MM ] pour sélectionner l'unité de mesure des précipitations.
7. Compartiment des piles. Faites coulisser vers le bas pour ouvrir.

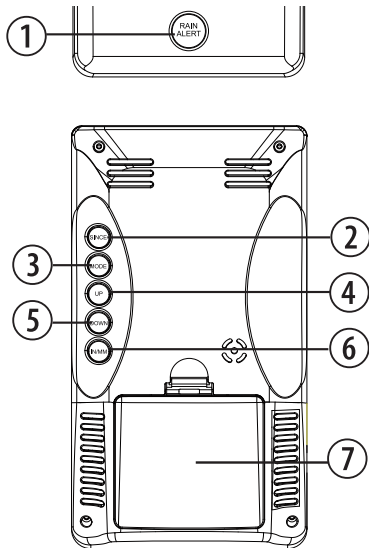

# PLUVIOMÈTRE

1. Témoin LED
2. Collecteur de pluie
3. Anneau de montage
4. Insérez la carte (**IMPORTANT**: retirez la carte du sous le godet basculant. La carte a fixé le seau basculant pour l'expédition.)
5. Godet basculant
6. Compartiment à piles
7. Porte du compartiment à piles étanche (**IMPORTANT**: Dévissez pour ouvrir la porte)

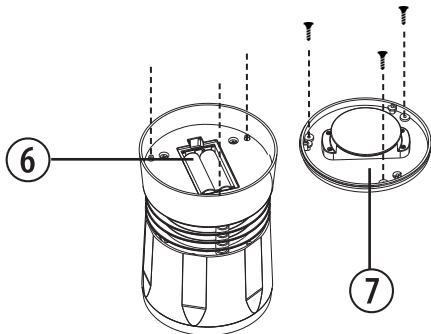
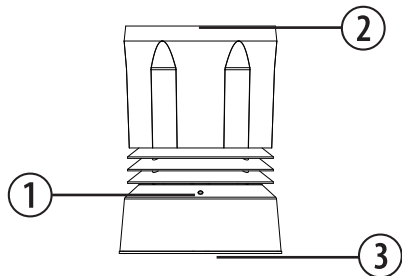
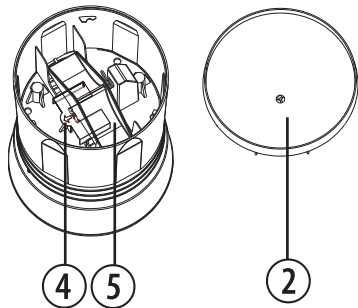

## ÉCRAN LCD

1. Affichage de la température extérieure
2. Affichage des précipitations quotidiennes actuelles et totales ou Affichage des précipitations des 9 derniers jours (appuyez sur [ UP ] pour changer)
3. Affichage de l'heure, de la semaine ou du calendrier (appuyez sur [ MODE ] pour changer)

[  ] Signal extérieur reçu

[  ] Alarme de précipitations

[  ] Indicateur de batterie faible

[  ] Mesure des précipitations reçue

## POUR COMMENCER

### RETIRER LA CARTE INSÉRÉE

1. Retirez le collecteur de pluie du capteur de pluie, puis, retirez la carte d'insertion fixant le godet basculant pour l'expédition.
2. Remettez le collecteur de pluie en place.

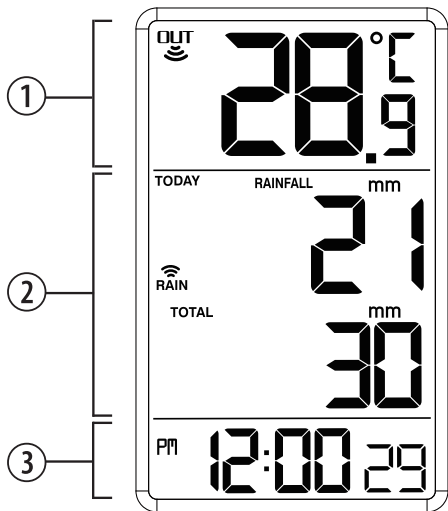

## INSERTION DES PILES

1. Retirez la bague de montage au bas du capteur de pluie et dévissez le couvercle du compartiment à piles étanche.
2. Retirez le couvercle du compartiment des piles de l'unité principale.
3. Insérez 3 piles AA et 2 piles AAA (LR03) de 1,5 V dans l'unité principale et le pluviomètre, respectivement. Veillez à respecter la polarité (+/-) des piles lors de leur insertion.
4. Remettez les couvercles de batterie et la bague de montage en place.

#### REMARQUE :

- Assurez-vous que le joint torique étanche est correctement aligné en place pour garantir l'étanchéité.
- Remplacez les piles lorsque [  ] s'affiche ou lorsque l'écran est sombre.

#### INSTALLATION DU PLUVIOMÈTRE

La station de base et le pluviomètre doivent se situer à une distance de : environ 100 mètres (328 pieds) en plein air. Le pluviomètre doit être monté horizontalement à environ 1 mètre (3 pieds) du sol dans une zone découverte loin d'arbres ou autres obstacles pour permettre à la pluie de tomber naturellement et obtenir des données précises. Vous pouvez insérer les trois vis de montage (fournies)

dans les trous de la base du pluviomètre.

## HORLOGE

En mode standard, appuyez sur le bouton [ MODE ] pour vérifier l'heure, la semaine et le calendrier.

#### RÉGLAGE MANUEL DE L'HORLOGE

1. Maintenez le bouton [ MODE ] appuyé pour entrer en mode de réglage de l'heure et de la date.
2. Le paramètre de réglage clignote.
3. Appuyez une fois sur le bouton [ UP ] : le chiffre augmente d'1 unité. Maintenez le bouton [ UP ] appuyé : les chiffres augmentent rapidement.
4. Appuyez une fois sur le bouton [ DOWN ] : le chiffre diminue d'1 unité. Maintenez le bouton [ DOWN ] appuyé : les chiffres diminuent rapidement.
5. Appuyez sur le bouton [ MODE ] pour confirmer le réglage et passer au paramètre suivant.
6. Séquence de réglage : Heure 12/24 h → Minute → Année → Format de la date (mois/date ou date/mois) → Mois → Date → Langue → Quitter

## LANGUE

Séquence de réglage de la langue :

Anglais (E) → Allemand (D) → Français (F) → Italien (I) → Espagnol (S).

## RÉGLAGE DE LA MESURE DES PRÉCIPITATIONS

1. L'appareil captera le signal radio-piloté automatiquement pendant 4 minutes lors de sa mise en marche.
2. En mode standard, maintenez le bouton [ DOWN ] appuyé pendant 2 secondes pour recevoir la valeur de façon manuelle.  
Valeur de précipitations actuelles : 0 - 2 539 mm (0 - 99,96 pouces)  
Valeur de précipitations totales : 0 - 25 399 mm (0 - 999,96 pouces)  
Unité des précipitations : mm ou pouces (in)
3. Appuyez sur le bouton [ IN/MM ] pour choisir l'unité des précipitations, mm ou pouces.
4. Par défaut, le pluviomètre affiche la quantité de précipitations quotidiennes. Vous pouvez appuyer sur le bouton [ UP ] pour consulter les précipitations des 9 derniers jours. Maintenez le bouton [ SINCE ] appuyé pour supprimer

la valeur.

## ALERTE DE PRÉCIPITATIONS

### CONFIGURATION/RÉGLAGE DE L'ALARME DE PRÉCIPITATIONS

1. Maintenez le bouton [ RAIN ALERT ] appuyé pour entrer le paramètre d'alarme de précipitations.
2. Appuyez une fois sur le bouton [ UP ] pour augmenter de 1 ou appuyez une fois sur le bouton [ DOWN ] pour diminuer de 1. Vous pouvez aussi maintenir le bouton appuyé pour faire défiler les chiffres rapidement.
3. Appuyez sur le bouton [ MODE ] pour confirmer le réglage.

### REMARQUE :

Lorsque la valeur des précipitations du jour dépasse celle de l'alarme, cette dernière émet un bip sonore pendant 60 secondes. Appuyez sur n'importe quel bouton pour arrêter l'alarme.

### MISE EN MARCHÉ/ARRÊT DE L'ALARME DE PRÉCIPITATIONS

1. En mode standard, appuyez une fois sur le bouton [ RAIN ALERT ] pour activer/désactiver l'alarme de précipitations.
2. Lorsque la valeur d'alarme de précipitations est affichée,

n'appuyez sur aucun bouton. L'alarme s'activera au bout de 6 secondes.

3. Lorsque « — » s'affiche, n'appuyez sur aucun bouton. L'alarme se désactivera au bout de 6 secondes.

## SPÉCIFICATIONS

### UNITÉ PRINCIPALE :

#### Dimensions

94x50x172mm (L x l x h)

#### Poids

200 g (sans les piles)

#### Alimentation :

3 piles AAA (LR03) 1,5 V

#### Plage des précipitations actuelles :

0 - 2 539 mm (0 - 99,96 pouces)

#### Plage des précipitations totales :

0 - 25 399 mm (0 - 999,96 pouces)

### CAPTEUR EXTÉRIEUR :

#### Dimensions

117x117x164 mm (L x l x h)

#### Poids

280 g (sans les piles)

#### Plage de mesure de la température

-40 °C à +70 °C (-40 °F à 158 °F)

#### Portée de transmission :

30 m (98 ft)

#### Fréquence du signal :

433 MHz

#### Puissance de transmission maximale :

10 mW

#### Alimentation :

2 piles AA (LR03) 1,5 V

## DÉCLARATION DE CONFORMITÉ CE



Par la présente, Explore Scientific GmbH déclare que le type d'appareil de numéro de pièce : RGT1001 satisfait à la Directive : 2014/53/UE.

L'intégralité de la déclaration de conformité UE est disponible à l'adresse internet suivante : [www.bresser.de/download/RGT1001/CE/RGT1001\\_CE.pdf](http://www.bresser.de/download/RGT1001/CE/RGT1001_CE.pdf)

## REMARQUES SUR LE NETTOYAGE

- Retirez les piles avant le nettoyage.
- Utilisez uniquement un chiffon sec pour nettoyer l'extérieur de l'appareil. Pour éviter d'endommager les composants électroniques, n'utilisez pas de liquide de nettoyage.
- Protégez l'appareil contre la poussière et l'humidité.

## ELIMINATION



Éliminez les matériaux d'emballage correctement en fonction de leur type, tels que le papier ou le carton. Prenez contact avec votre service de collecte des déchets ou une autorité environnementale pour obtenir des

informations sur une élimination appropriée.



Ne jetez pas les appareils électroniques avec les ordures ménagères !



Conformément à la directive 2002/96/CE du Parlement européen relative aux déchets d'équipements électriques et électroniques et son adaptation dans la législation allemande, les appareils électroniques usagés doivent faire l'objet d'une collecte séparée et doivent être recyclés dans le respect de l'environnement.



Conformément aux réglementations sur les piles et les piles rechargeables, il est formellement interdit de jeter les piles dans les ordures ménagères.

Veillez à éliminer vos piles usagées tel qu'exigé par la loi : à un point de collecte local ou auprès d'un revendeur. Jeter les piles avec les ordures ménagères enfreint la Directive relative aux piles. Les piles qui contiennent des toxines sont marquées avec un signe et un symbole chimique.



Cd<sup>1</sup>



Hg<sup>2</sup>



Pb<sup>3</sup>



<sup>1</sup> pile contenant du cadmium

<sup>2</sup> pile contenant du mercure

<sup>3</sup> pile contenant du plomb

## GARANTIE & RÉPARATION

La période de garantie est de 2 ans et commence à partir de la date d'achat. Afin de bénéficier d'une période de garantie prolongée comme indiqué sur l'emballage, l'enregistrement sur notre site internet est nécessaire.

Vous pouvez avoir accès à l'intégralité des conditions de garantie ainsi qu'à des informations sur la prolongation de la période de garantie et sur nos services à la page [www.bresser.de/warranty\\_terms](http://www.bresser.de/warranty_terms).

Souhaitez-vous obtenir un mode d'emploi détaillé pour ce produit dans une autre langue ? Rendez-vous sur notre site internet via le lien ci-dessous (code QR) pour découvrir les versions disponibles.

Alternativement vous pouvez également envoyer un email à l'adresse [manuals@bresser.de](mailto:manuals@bresser.de) ou laisser un message

au numéro +49 (0) 28 72 – 80 74-220\*. Veuillez toujours indiquer votre nom, votre adresse, un numéro de téléphone valide et une adresse email, ainsi que le numéro et le nom de l'article.

\*Numéro facturé au tarif local en Allemagne (le prix à payer par appel téléphonique dépend de votre opérateur) ; les appels passés depuis l'étranger impliquent des frais supplémentaires.

### MANUAL DOWNLOAD:

[www.bresser.de/download/RGT1001](http://www.bresser.de/download/RGT1001)

### SERVICE AND WARRANTY:



[www.bresser.de/warranty\\_terms](http://www.bresser.de/warranty_terms)

## SOBRE ESTE MANUAL DE INSTRUCCIONES



Este manual de instrucciones debe considerarse un componente del aparato. Por favor, lea atentamente las instrucciones de seguridad y las instrucciones de uso antes de usar el producto. Guarde estas instrucciones para volver a utilizarlas en una fecha posterior. Cuando el dispositivo se vende o se entrega a otra persona, el manual de instrucciones debe entregarse al nuevo propietario/usuario del producto. El dispositivo está destinado únicamente para uso en interiores.

## ADVERTENCIAS DE CARÁCTER GENERAL

- **Riesgo de descarga eléctrica** – Este dispositivo contiene componentes electrónicos. Úselo sólo como se describe en el manual, de lo contrario corre el riesgo de descarga eléctrica.
- **Peligro de asfixia** – Los niños sólo deben utilizarlo bajo supervisión de un adulto. Mantenga los materiales de embalaje como las bolsas de plástico y las gomas elásticas fuera del alcance de los niños, ya que estos materiales representan un peligro potencial de asfixia.

- **Riesgo de quemaduras químicas** – ¡Mantenga las pilas fuera del alcance de los niños! Al colocarlas, preste atención a la polaridad. La fuga de ácido de la batería puede provocar quemaduras químicas. Evite el contacto del ácido de la batería con la piel, los ojos y las membranas mucosas. En caso de contacto, enjuagar inmediatamente la zona afectada con abundante agua y buscar atención médica.
- **Riesgo de incendio/explosión** – No exponga el dispositivo a altas temperaturas. Utilice solamente las pilas recomendadas. No cortocircuite el dispositivo o las pilas, ni las arroje al fuego. El calor excesivo y el manejo inadecuado pueden provocar cortocircuitos, incendios e incluso explosiones.
- No desmonte el aparato. En caso de avería, póngase en contacto con su distribuidor. Este se pondrá en contacto con el servicio técnico y, dado el caso, podrá enviar el aparato a reparación.
- Utilice solamente las pilas recomendadas. Recambie las pilas agotadas o muy usadas por un juego completo de pilas nuevas a plena capacidad. No utilice pilas de marcas o modelos distintos ni de distinto nivel de capacidad. Retire las pilas del aparato si no lo va a usar durante un periodo prolongado de tiempo.

## CONTENIDO DE LA CAJA

Unidad principal, pluviómetro, instrucciones de funcionamiento, 3x tornillo

## ANTES DE COMENZAR

- Recomendamos el uso de pilas alcalinas. Si las temperaturas caen regularmente por debajo de 0°C(32°F), recomendamos usar baterías de litio.
- Evite el uso de baterías recargables. (Las baterías recargables no pueden mantener los requisitos de energía correctos.)
- Inserte las pilas antes de usarlas por primera vez, ajustándose a la polaridad del compartimento de las pilas. La estación funciona con 3 pilas AA y el sensor exterior funciona con 2 pilas AA.

# RESUMEN DE PRODUCTO

## UNIDAD PRINCIPAL

1. En modo estándar, pulse [ RAIN ALERT ] para activar/desactivar la alarma de lluvia. Mantenga pulsado [ RAIN ALERT ] para entrar en el modo de ajuste de alarma de lluvia.
2. Mantenga pulsado [ SINCE ] para eliminar los valores de las precipitaciones de los últimos 9 días.
3. Presione [ MODE ] para consultar la hora, semana y calendario. Mantenga pulsado [ MODE ] para entrar en el modo de ajuste de la hora y la fecha.
4. Presione [ UP ] para consultar las precipitaciones de los últimos 9 días. En el modo de ajuste, presione [ UP ] para aumentar una unidad, y manténgalo presionado para aumentarlas rápidamente.
5. Mantenga presionado [ DOWN ] para iniciar la señal de RF. En el modo de ajuste, presiónelo para disminuir una unidad. Manténgalo presionado para disminuir las unidades rápidamente.
6. Presione [ IN/MM ] para seleccionar la unidad de precipitaciones.

7. Compartimento de las pilas. Deslícelo hacia abajo para abrirlo.

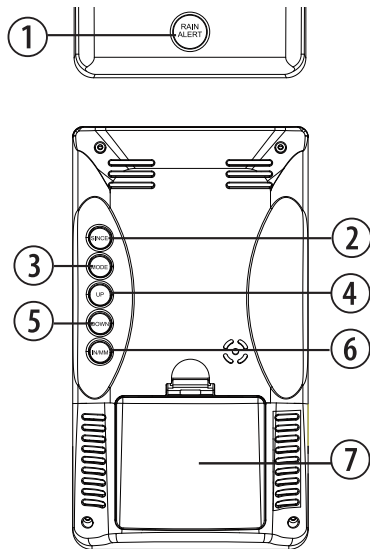

## PLUVIÓMETRO

1. Indicador LED
2. Colector de lluvia
3. Anillo de montaje
4. Inserte la tarjeta (**IMPORTANTE:** Retire la tarjeta de debajo del cubo basculante. La tarjeta aseguró el cubo basculante para su envío)
5. Cubo basculante
6. Compartimento de la batería
7. Puerta del compartimento de la batería estanca (**IMPORTANTE:** Desatornille para abrir la puerta)

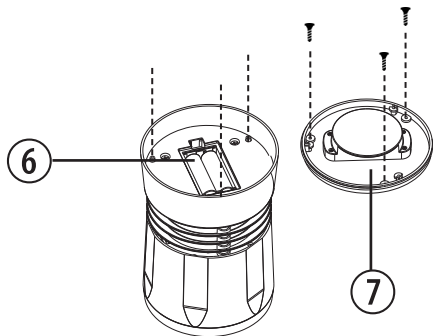
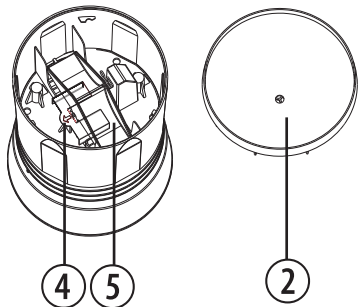
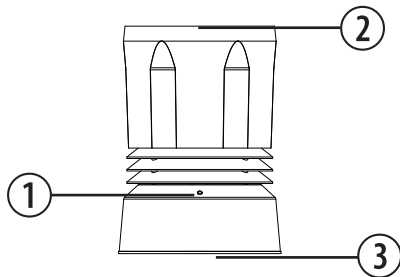

## PANTALLA LCD

1. Visualización de temperatura exterior
2. Visualización de precipitaciones diarias actuales y totales, o visualización de las precipitaciones de los últimos 9 días (Presione [ UP ] para cambiar).
3. Visualización de la hora, semana o calendario (Presione [ MODE ] para cambiar).

[] Señal del exterior recibida.

[] Alarma de lluvia.

[] Indicador de pilas agotándose.

[] Medición de lluvia recibida.

## PRIMEROS PASOS

### QUITAR INSERTAR TARJETA

1. Retire el colector de lluvia del sensor de lluvia, luego, retire la tarjeta de inserción que asegura el cubo basculante para el envío.
2. Vuelva a colocar el colector de lluvia.

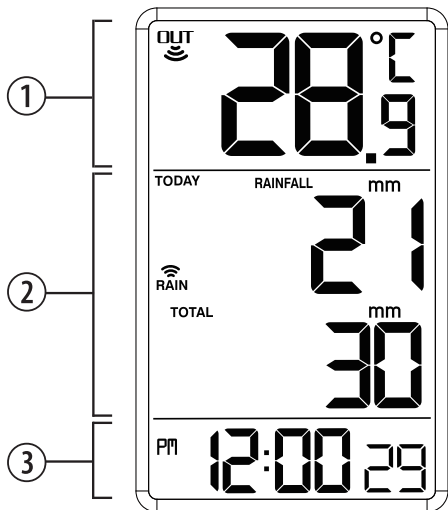

## INSERCIÓN DE LAS PILAS

1. Quite el anillo de montaje en la parte inferior del sensor de lluvia y desatornille la puerta de la batería hermética.
2. Retire la tapa del compartimento de la batería de la unidad principal.
2. Inserte 3 pilas AA y 2 pilas AA (LR03)/1,5V en la unidad principal y el sensor de lluvia respectivamente. Asegúrese de que las polaridades (+/-) estén en dirección correcta en el momento de colocarlas.
4. Vuelva a colocar las cubiertas de la batería y el anillo de montaje.

### NOTA:

- Asegúrese de que la junta tórica hermética esté correctamente alineada en su lugar para garantizar que sea resistente al agua.
- Reemplace las pilas cuando aparezca [  ] o cuando la pantalla se vea tenue.

## INSTALACIÓN DEL PLUVIÓMETRO

La unidad principal y el medidor de lluvia deberían estar en un alcance efectivo: hasta 100 metros (328 pies) en un espacio abierto. El medidor de lluvia debería estar

montado horizontalmente 1 metro (3 pies) por encima del suelo en un espacio abierto, alejado de árboles u otras obstrucciones para permitir que la lluvia caiga naturalmente y la lectura sea correcta. Puede insertar los tres tornillos de montaje (incluidos) a través de los orificios en la base del pluviómetro.

## RELOJ

En el modo de ajuste, presione [ MODE ] para consultar la hora, semana y calendario.

### AJUSTE MANUAL DEL RELOJ

1. Mantenga presionado [ MODE ] para ajustar la hora y la fecha.
2. El parámetro de ajuste parpadeará.
3. Presione [ UP ] una vez y los valores aumentarán en 1 unidad. Mantenga presionado [ UP ] y los valores aumentarán rápidamente.
4. Presione [ DOWN ] una vez y los valores disminuirán en 1 unidad. Mantenga presionado [ DOWN ] y los valores disminuirán rápidamente.
5. Presione [ MODE ] para confirmar el ajuste y entrar en el siguiente parámetro.

6. Secuencia de ajuste: 12/24 Hr Hora → Minuto → Año →  
Formato de fecha (Mes/Fecha o Fecha/Mes) → Mes →  
Fecha → Idioma → Salir

## IDIOMA

Secuencia de ajuste del idioma: Inglés (E) → Alemán (D) →  
Francés (F) → Italiano (I) → Español (S).

## AJUSTE DE LAS PRECIPITACIONES

1. El dispositivo registrará la señal de RF por 4 minutos automáticamente al encenderlo.
2. En el modo estándar, mantenga presionado [ DOWN ] por 2 segundos para recibir el valor manualmente.

Valor de precipitaciones actuales: 0 mm ~ 99,96 in (0 ~ 2539mm).

Valor total de precipitaciones: 0 mm ~ 999,96 in (0 ~ 25399mm).

Unidad de precipitación: mm o in (pulgadas)

3. Presione [ IN/MM ] para seleccionar la unidad de precipitaciones en mm o en pulgadas.
4. Las precipitaciones por defecto muestran la cantidad de lluvia diaria. Puede presionar [ UP ] para consultar las precipitaciones de los últimos 9 días. Y mantenga

presionado [ SINCE ] para borrar los valores.

## ALERTA DE LLUVIA

### CONFIGURACIÓN/AJUSTE DE LA ALARMA DE LLUVIA

1. Mantenga presionado [ RAIN ALERT ] para entrar al ajuste de alarma de lluvia.
2. Presione [ UP ] una vez para aumentar 1 unidad o presione [ DOWN ] una vez para disminuir 1 unidad. También puede mantener el botón presionado para cambiar los valores rápidamente.
3. Presione [ RAIN ALERT ] para confirmar el ajuste.

### NOTA:

Cuando el valor de la lluvia del día es mayor que el valor de la alarma, la alarma sonará por 60 segundos.

Presione cualquier botón para detener la alarma.

### CONFIGURACIÓN/AJUSTE DE LA ALARMA DE LLUVIA

1. En el modo estándar, presione [ RAIN ALERT ] una vez para activar/desactivar la alarma de lluvia.
2. Cuando visualice el valor de la alarma de lluvia, no presione ningún botón. La alarma se activará al cabo de



6 segundos.

3. Cuando visualice "----", no presione ningún botón. La alarma se desactivará al cabo de 6 segundos.

## ESPECIFICACIONES

### UNIDAD PRINCIPAL:

#### Dimensiones

94x50x172mm (L.xAn.xAl.)

#### Peso

200 g (sin pilas)

#### Alimentación:

3 pilas AA (LR03) de 1,5V

#### Gama de precipitaciones actuales:

0 mm - 99,96 in (0 ~ 2539mm).

#### Gama de precipitaciones totales:

0 mm - 999,96 in (0 ~ 25399mm).

### SENSOR EXTERIOR:

#### Dimensiones

117x117x164 mm (L.xAn.xAl.)

#### Peso

280 g (sin pilas)

#### Rango de medición de la temperatura

De -40°C a +70°C (De -40°F a 158°F)

#### Alcance de transmisión:

30 m (98 pies)

#### Frecuencia de señal:

433 MHz

#### Potencia máxima de transmisión:

10mW

#### Alimentación:

2 pilas AA (LR03) de 1,5V

## DECLARACIÓN DE CONFORMIDAD CE

**CE** Explore Scientific GmbH declara que el artículo con número: RGT1001 está en conformidad con la Directiva: 2014/53/UE. El texto completo de la declaración de conformidad de la UE está disponible en la siguiente dirección de Internet:  
[www.bresser.de/download/RGT1001/CE/RGT1001\\_CE.pdf](http://www.bresser.de/download/RGT1001/CE/RGT1001_CE.pdf)

## INSTRUCCIONES DE LIMPIEZA

- Retire las pilas antes de limpiar.
- Utilice un paño seco para limpiar el exterior del dispositivo. No utilice ningún producto de limpieza líquido para evitar dañar los componentes electrónicos.
- Proteja el dispositivo del polvo y la humedad.

## RECICLAJE

 Elimine los materiales de embalaje separados por tipos. Póngase en contacto con su punto limpio más cercano o la autoridad local para saber el procedimiento a seguir si tiene dudas.



¡No elimine los electrodomésticos junto con la

basura doméstica!

Conforme a la directiva europea 2002/96/UE sobre aparatos eléctricos y electrónicos usados y a su aplicación en la legislación nacional, los aparatos eléctricos usados se deben recoger por separado y conducir a un reciclaje que no perjudique al medio ambiente.



De acuerdo con la normativa en materia de pilas y baterías recargables, está explícitamente prohibido depositarlas en la basura normal. Asegúrese de reciclar las pilas usadas según lo requerido por la ley, en un punto de recogida local. Arrojarlas a la basura viola la Directiva Europea. Las pilas que contienen productos tóxicos están marcadas con un signo y un símbolo químico.



Cd<sup>1</sup>



Hg<sup>2</sup>



Pb<sup>3</sup>

<sup>1</sup> pila que contiene cadmio

<sup>2</sup> pila que contiene mercurio

<sup>3</sup> pila que contiene plomo

## GARANTÍA Y SERVICIO

El período de garantía estándar es de 2 años y comienza el día de la compra. Para beneficiarse de un período de garantía más largo, tal y como se indica en la caja, es necesario registrarse en nuestra página web.

Las condiciones completas de garantía, así como información relativa a la ampliación de la garantía y servicios, puede encontrarse en [www.bresser.de/warranty\\_terms](http://www.bresser.de/warranty_terms)

¿Desearía recibir unas instrucciones de uso completas sobre este producto en un idioma determinado? Visite nuestra página web utilizando el siguiente enlace (código QR) para ver las versiones disponibles.

O envíenos un correo electrónico a [servicio.iberia@bresser.de](mailto:servicio.iberia@bresser.de) o llame al (+34) 916 797 269\* Asegúrese de indicar su nombre, dirección, teléfono y dirección de correo electrónico, así como el número del artículo y su descripción.

\* (el importe de cada llamada telefónica dependen de las tarifas de los distribuidores); Las llamadas desde el extranjero están ligadas a costes suplementarios.

## MANUAL DOWNLOAD:

[www.bresser.de/download/RGT1001](http://www.bresser.de/download/RGT1001)

## SERVICE AND WARRANTY:



[www.bresser.de/warranty\\_terms](http://www.bresser.de/warranty_terms)



## MANUAL DOWNLOAD:

[www.explorescientific.com/weather-clock-manuals](http://www.explorescientific.com/weather-clock-manuals)  
[www.bresser.de/download/RGT1001](http://www.bresser.de/download/RGT1001)

Errors and technical changes reserved. • Con riserva di errori e modifiche tecniche. • Irrtümer und technische Änderungen vorbehalten. • Sous réserve d'erreurs et de modifications techniques. • Queda reservada la posibilidad de incluir modificaciones o de que el texto contenga errores.

ManualRGT1001EUAUSUS2020100701



## SERVICE AND WARRANTY:

[www.explorescientific.com/warranty](http://www.explorescientific.com/warranty)  
[www.bresser.de/warranty\\_terms](http://www.bresser.de/warranty_terms)

**EXPLORE**<sup>®</sup>  
SCIENTIFIC

**EU**

**Explore Scientific GmbH**

Gutenbergstr. 2 · DE-46414 Rhede · Germany

[www.bresser.de](http://www.bresser.de) [service@bresser.de](mailto:service@bresser.de)

**USA**

**Explore Scientific, LLC**

1010 S. 48th Street, Springdale, AR 72762

[www.explorescientific.com](http://www.explorescientific.com)