

# EXPLORE<sup>®</sup>

SCIENTIFIC

SVEGLIA RADIOCONTROLLATA  
FUNKWECKER  
RC ALARM CLOCK

**Art.No.:**

black RDC3006-CM3000



- IT** ISTRUZIONI PER L'USO ..... 2
- DE** BEDIENUNGSANLEITUNG..... 16
- EN** INSTRUCTION MANUAL..... 30

## INFORMAZIONI SUL MANUALE DI ISTRUZIONI

 Il presente manuale è parte integrante del prodotto. Non azionare il dispositivo prima di aver letto attentamente le istruzioni di sicurezza e le istruzioni per l'uso in esso contenute. Il manuale deve essere conservato in modo che sia possibile consultarlo anche in seguito. Nel caso in cui il dispositivo venga venduto o ceduto a terzi, il manuale dovrà essere fornito al nuovo possessore del dispositivo. Il dispositivo può essere utilizzato esclusivamente in ambienti interni.

### **AVVERTENZE GENERALI**

- **RISCHIO DI FOLGORAZIONE** – Questo apparecchio contiene componenti elettronici azionati da una sorgente di corrente (alimentatore e/o batterie). L'utilizzo deve avvenire in stretta conformità con quanto
- **RISCHIO DI SOFFOCAMENTO** – I bambini possono utilizzare il dispositivo solo sotto la vigilanza di un adulto. I materiali di imballaggio, i sacchetti di plastica e le fasce in gomma possono causare soffocamento e, pertanto, devono essere conservati in modo che i bambini non riescano a raggiungerli.
- **RISCHIO DI CORROSIONE** – Tenere le batterie fuori dalla portata dei bambini. Accertarsi di installare le batterie nel modo corretto. La fuoriuscita di acido dalle batterie può causare ustioni chimiche. Evitare che l'acido venga a contatto con pelle, occhi e mucose. In caso, lavare immediatamente le parti interessate con un'abbondante quantità di acqua e rivolgersi a un medico.



- **PERICOLO DI INCENDIO/ESPLOSIONE**  
Non esporre il dispositivo a temperature elevate. Evitare che possano verificarsi cortocircuiti a carico del dispositivo o delle batterie. Non gettare il dispositivo o le batterie nel fuoco. Il surriscaldamento o l'impiego inappropriato potrebbe generare un cortocircuito, un incendio o un'esplosione.
- Non smontare il dispositivo. Qualora dovesse rilevarsi difettoso, rivolgersi al proprio rivenditore autorizzato. Il rivenditore provvederà a contattare il Centro assistenza e, se necessario, spedisce il dispositivo in riparazione.
- Utilizzare solo le batterie consigliate. Le batterie scariche o esaurite devono essere sempre sostituite con una serie completa di batterie nuove di capacità massima. Non utilizzare batterie di marche o capacità diverse. Rimuovere le batterie dall'unità

se questa rimarrà inutilizzata per un periodo prolungato.

## **CONTENUTO DELLA CONFEZIONE**

Sveglia, manuale di istruzioni, due batterie AAA.

## **PRIMA DI INIZIARE**

- Si consiglia l'uso di batterie alcaline. Se le temperature tendono regolarmente a scendere sotto 0 °C (32 °F), tuttavia, potrebbe essere preferibile l'impiego di batterie al litio.
- Evitare di utilizzare batterie ricaricabili (le batterie ricaricabili non soddisfano i requisiti di alimentazione appropriati).
- Al primo utilizzo, avere cura di inserire le batterie in modo da rispettare la polarità indicata nel relativo vano. Sono necessarie due batterie AAA.

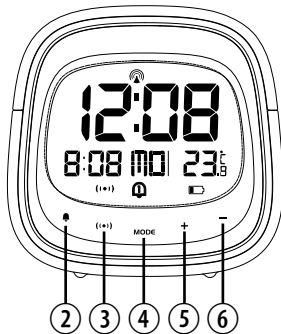
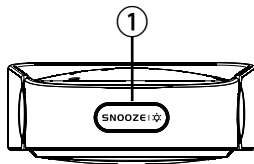

## INFORMAZIONI GENERALI SUL PRODOTTO

1. Premere [ Snooze ] per attivare lo snooze e la retroilluminazione per 8 secondi. La funzione di snooze consente di silenziare la sveglia per 8 minuti.
2. Premere [ Mute ] per attivare/disattivare la sveglia.
3. Premere [ Calendar ] per passare dalla visualizzazione del calendario a quella della sveglia e viceversa. Tenendo premuto il tasto, è possibile procedere all'impostazione della sveglia.
4. Premere e tenere premuto [ Mode ] per accedere all'impostazione dell'ora e della data.
5. Premere e tenere premuto [ +/- ] per accendere o spegnere la ricezione RCC.

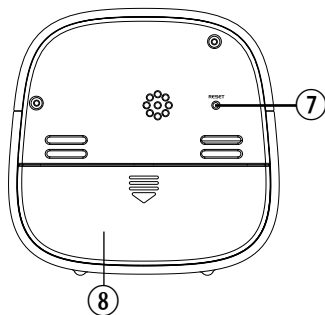

- In modalità impostazione, premere il tasto per aumentare il valore impostato di una unità; tenerlo premuto per incrementare il valore rapidamente.
- In modalità impostazione, premere il tasto [-] per ridurre il valore impostato di una unità; tenerlo premuto per decrementare il valore rapidamente.
  - Premere il tasto di reimpostazione per ripristinare i valori predefiniti.
  - Vano batterie. Scorrere verso il basso per aprire.





MODALITÀ		TASTO	SNOOZE 		(  )	MODE	+	-
Standard	PREMERE PER	Accendere la retroilluminazione per 8 secondi (SNOOZE mentre la sveglia suona)	Attivare o disattivare la sveglia Interrompere la sveglia (mentre suona)	-----	-----	-----	-----	-----
	TENERE PREMUTO PER	-----	-----	Accedere alla modalità impostazione della sveglia	Accedere all'impostazione dell'ora e della data	Accensione/spegnimento dell'RCC	-----	-----
Impostazione dell'ora	PREMERE PER	-----	-----	Confermare l'ora	Confermare l'impostazione	Aumentare	Diminuire	
	TENERE PREMUTO PER	-----	-----	-----	-----	Aumentare rapidamente	Diminuire rapidamente	
Impostazione dell'ora di sveglia	PREMERE PER	-----	-----	-----	Confermare l'impostazione	Aumentare	Diminuire	
	TENERE PREMUTO PER	-----	-----	-----	-----	Aumentare rapidamente	Diminuire rapidamente	

## DISPLAY LCD

1. Visualizzazione dell'ora
2. Visualizzazione del calendario
3. Visualizzazione del giorno della settimana
4. Visualizzazione della temperatura

[  ] Segnale RCC ricevuto

[  ] Indicatore del fuso orario

[  ] Snooze attivato

[  ] Sveglia 1 attivata

[  ] Sveglia 2 attivata

[  ] Sveglia 1 + Sveglia 2 attivate

[  ] Indicatore di batteria scarica

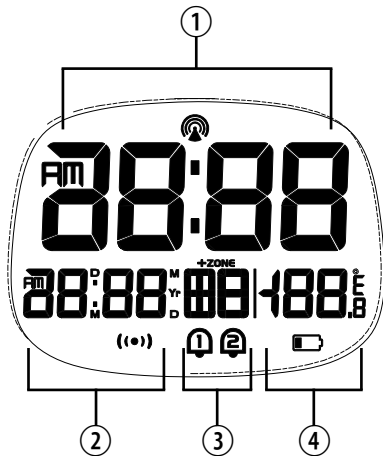

## OPERAZIONI PRELIMINARI





### INSTALLAZIONE DELLE BATTERIE

1. Rimuovere lo sportello dal vano batterie situato sul retro del dispositivo.
2. Inserire due batterie AAA tipo LR03 da 1,5 V. Accertarsi che i poli (+/-) delle batterie corrispondano ai segni riportati nel vano.
3. Rimontare lo sportello del vano batterie.

**NOTA:** se viene visualizzato il simbolo [  ] o se la luminosità del display si riduce, sostituire le batterie.

## OROLOGIO

### RICEZIONE DELL'OROLOGIO

1. Quando si sostituiscono le batterie o si tiene premuto il tasto [+], viene avviata la ricezione RCC.
2. La durata del processo di ricezione è di 7 minuti.
3. Durante il processo di ricezione, il simbolo [    ] lampeggia sul display.
4. Se il processo di ricezione dell'RCC ha esito positivo, sul display viene visualizzato il simbolo RCC [  ] e vengono impostate automaticamente la data e l'ora. Se il processo non si conclude nel modo previsto entro 7 minuti, viene interrotto automaticamente. In tal caso, tenere premuto il tasto [+], per riavviare la ricezione RCC.
5. Il processo di ricezione del segnale RCC viene avviato automaticamente alle ore 02:03,



03:03, 04:03 e 05:03 di ogni notte. Una volta raggiunto un esito positivo, la funzione di ricezione automatica viene disattivata.

6. Per interrompere la ricezione RCC, tenere premuto il tasto [+].
7. Se il dispositivo non riceve ancora il segnale, impostare l'ora manualmente.

### IMPOSTAZIONE MANUALE DELL'OROLOGIO

1. Premere e tenere premuto il tasto [MODE] e impostare l'ora e la data.
2. Il parametro di impostazione inizierà a lampeggiare.
3. Premendo il tasto [+] una volta, il valore del parametro aumenta di una unità (durante l'impostazione dei minuti, i secondi vengono reimpostati su 0). Se si tiene il tasto [+] premuto, il valore incrementa rapidamente.
4. Premendo il tasto [-] una volta, il valore del parametro diminuisce di una unità (durante

l'impostazione dei minuti, i secondi vengono reimpostati su 0). Se si tiene il tasto [-] premuto, il valore decrementa rapidamente.

5. Premere il tasto [MODE] per confermare l'impostazione e passare al parametro successivo.
6. Sequenza di impostazione: Fuso orario → Formato 12/24 ore → Ora → Minuto → Anno → Modalità calendario (giorno-mese/mese-giorno) → Mese → Giorno → Lingua per il giorno della settimana → °C/°F → Esci.
7. Se non si esegue alcuna azione per 20 secondi, il valore impostato viene salvato e la modalità impostazione viene chiusa.

### LINGUA

Sono disponibili le seguenti opzioni per la lingua: Inglese (E) Tedesco (D) → Francese (F) → Italiano (I) → Spagnolo (S).



## IMPOSTAZIONE DEL FUSO ORARIO

Per impostare un altro fuso orario, effettuare le operazioni seguenti.

1. Tenere premuto il tasto [MODE] e impostare l'ora e la data.
2. L'impostazione relativa allo scarto di fuso orario inizierà a lampeggiare.
3. Premere il tasto [+] per aumentare lo scarto di fuso orario o il tasto [-] per ridurlo.

## IMPOSTAZIONE DELLA TEMPERATURA IN GRADI C/F

1. Tenere premuto il tasto [MODE] e impostare l'ora e la data.
2. Premere il tasto [MODE] più volte, finché sul display non viene visualizzato °C/°F.
3. Premere il tasto [+] o [-] per passare dai gradi Celsius (°C) ai gradi Fahrenheit (°F) e viceversa.

## SVEGLIA

### IMPOSTAZIONE/REGOLAZIONE DELLA DOPPIA ORA DI SVEGLIA

È possibile impostare due orari per la sveglia (AL1 e AL2).

1. Premere il tasto [ (••) ] per visualizzare la sveglia 1.
2. Premere il tasto [ (••) ] e tenerlo premuto per accedere all'impostazione della sveglia attualmente selezionata (sveglia 1).
3. Il parametro di impostazione inizierà a lampeggiare.
4. Premere il tasto [+] or [-] per impostare i dati desiderati.
5. Premere il tasto [ (••) ] per confermare l'impostazione e passare al parametro successivo.
6. Sequenza di impostazione: Ora → Minuto → Vol H/L (Volume della sveglia) → Esci.
7. Al termine delle operazioni di impostazio-





ne, la sveglia viene attivata automaticamente.

8. Se non si esegue alcuna azione per 20 secondi, il valore impostato viene salvato e la modalità impostazione viene chiusa.

### **ATTIVAZIONE/DISATTIVAZIONE DELLA SVEGLIA**

1. In modalità visualizzazione della sveglia, premere il tasto [  ] per attivare/disattivare la sveglia corrente. In modalità visualizzazione del calendario, la sequenza è la seguente: AL1 attivata → AL2 attivata → AL1+AL2 attivate → AL1+AL2 disattivate.
2. La sveglia dura 2 minuti e diventa sempre più veloce.

### **FUNZIONAMENTO**

1. All'ora impostata, la sveglia inizia a suonare.
2. Mentre la sveglia sta suonando, premere il tasto [ SNOOZE ] per ritardarla di 8 minuti.
3. Se non viene premuto alcun tasto, la sveglia cessa automaticamente di suonare dopo 2 minuti.
4. Per interrompere la sveglia, è possibile premere [  ] o qualsiasi altro tasto, ad eccezione di SNOOZE.
5. La sveglia si riaccenderà all'ora successiva, a meno che la funzione di sveglia non venga disattivata tenendo premuto il tasto [  ].

### **RIPRISTINO**

Premere il tasto di reimpostazione per ripristinare i valori predefiniti.

## SPECIFICHE

### Dimensioni (unità principale)

98x43x97 mm (LxPxA)

### Peso (unità principale)

180 g

### Campo di visualizzazione della temperatura

Da -5 a +50 °C (da 23 a 122 °F)

### Accuratezza

Da 10 a 40 °C (da 50 a 104 °F) = +/- 1 °C (+/- 2 °F)

<0 e >+40 °C (<32 e >104 °F): +/- 2 °C (+/- 4 °F)

### Risoluzione

0,1 °C (0,2 °F)

### Alimentazione

Due batterie AAA tipo LR03 da 1,5 V

### NOTA

• Quando la temperatura è inferiore a -5 °C (23 °F), sul display della temperatura viene visualizzata l'indicazione LL.L. Quando la temperatura è superiore a 50 °C (122 °F) sul display della temperatura viene visualizzata l'indicazione HH.H.

### DICHIARAZIONE DI CONFORMITÀ CE

**CE** Con la presente Bresser GmbH dichiara che il tipo di apparecchiatura identificato con il codice RDC3006 è conforme alla direttiva 2014/53/UE. Il testo integrale della dichiarazione di conformità UE è disponibile all'indirizzo Internet: [www.bresser.de/download/RDC3006/CE/RDC3006\\_CE.pdf](http://www.bresser.de/download/RDC3006/CE/RDC3006_CE.pdf)



## NOTE SULLA PULIZIA

- Prima di pulire il dispositivo, rimuovere le batterie.
- Per pulire le superfici esterne del dispositivo, servirsi solo di un panno asciutto. Per evitare di danneggiare i componenti elettronici, non utilizzare alcun tipo di fluido detergente.
- Tenere il dispositivo al riparo da polvere e umidità.

## SMALTIMENTO



I materiali di imballaggio devono essere smaltiti nel modo appropriato, a seconda del tipo, ad esempio carta o cartone. Contattare il servizio di smaltimento rifiuti locale o l'autorità ambientale per informazioni su come eseguire correttamente lo smaltimento.



Non smaltire gli apparecchi elettronici nei rifiuti domestici.

■ Ai sensi della direttiva 2002/96/CE del Parlamento europeo sullo smaltimento di apparecchiature elettriche ed elettroniche, così come recepita nelle legislazioni locali, i dispositivi elettronici usati devono essere smaltiti separatamente e riciclati nel rispetto dell'ambiente.



Le normative riguardanti le batterie e le batterie ricaricabili ne vietano espressamente lo smaltimento tra i normali rifiuti domestici. Assicurarsi di smaltire le batterie usate in accordo alle disposizioni vigenti, servendosi di un punto di raccolta locale o avvalendosi del canale commerciale al dettaglio. Lo smaltimento nei rifiuti domestici viola la direttiva sulle batterie. Le batterie in cui sono inclusi elementi tossici sono contraddistinte da un segno e un simbolo chimico.

IT

DE

EN





- <sup>1</sup> Batteria contenente cadmio
- <sup>2</sup> Batteria contenente mercurio
- <sup>3</sup> Batteria contenente piombo

## GARANZIA E ASSISTENZA

Il normale periodo di garanzia è di due anni con decorrenza dal giorno dell'acquisto. Per beneficiare di un esteso periodo di garanzia volontaria, come indicato sulla confezione regalo, è necessaria la registrazione nel sito Web del Produttore.

È possibile consultare le condizioni di garanzia nella loro interezza, le informazioni sulla proroga del periodo di garanzia e i dettagli sui servizi offerti dal Produttore all'indirizzo [www.bresser.de/warranty\\_terms](http://www.bresser.de/warranty_terms).

Se si desidera ricevere istruzioni particolareggiate su questo prodotto in una lingua specifica,

accedere al sito Web del Produttore servendosi del collegamento sottostante (codice QR) per le versioni disponibili.

In alternativa, è possibile inviare un'e-mail a [manuals@bresser.de](mailto:manuals@bresser.de) o lasciare un messaggio al numero +49 (0) 28 72 - 80 74-220\*. È importante comunicare sempre il proprio nome, l'indirizzo esatto, un numero di telefono valido e un indirizzo e-mail, nonché il codice e il nome dell'articolo.

\*Addebito della chiamata alle tariffe locali in vigore in Germania (l'importo che verrà addebitato per telefonata dipenderà dalle tariffe applicate dal proprio operatore telefonico). Le chiamate dall'estero comportano costi maggiori.



[www.bresser.de/warranty\\_terms](http://www.bresser.de/warranty_terms)



## ZU DIESER ANLEITUNG



Lesen Sie vor der Benutzung des Geräts aufmerksam die Sicherheitshinweise und die Bedienungsanleitung.

Bewahren Sie diese Bedienungsanleitung für die erneute Verwendung zu einem späteren Zeitpunkt auf. Bei Verkauf oder Weitergabe des Gerätes ist die Bedienungsanleitung an jeden nachfolgenden Besitzer/Benutzer des Produkts weiterzugeben. Das Gerät ist nur für den Betrieb in Innenräumen bestimmt!



## ALLGEMEINE SICHERHEITSHINWEISE

- **GEFAHR eines STROMSCHLAGS!** Dieses Gerät beinhaltet Elektronikteile, die über eine Stromquelle (Netzteil und/oder Batterien) betrieben werden. Die Nutzung darf nur, wie in der Anleitung beschrieben erfolgen, andernfalls besteht GEFAHR eines

STROMSCHLAGS!

- **ERSTICKUNGSGEFAHR!** Kinder sollten das Gerät nur unter Aufsicht benutzen. Verpackungsmaterialien (Plastiktüten, Gummibänder, etc.) von Kindern fernhalten! Es besteht ERSTICKUNGSGEFAHR!
- **VERÄTZUNGSGEFAHR!** Batterien gehören nicht in Kinderhände! Achten Sie beim Einlegen der Batterie auf die richtige Polung. Ausgelaufene Batteriesäure kann zu Verätzungen führen! Vermeiden Sie den Kontakt von Batteriesäure mit Haut, Augen und Schleimhäuten. Spülen Sie bei Kontakt mit der Säure die betroffenen Stellen sofort mit reichlich klarem Wasser und suchen Sie einen Arzt auf.
- **BRAND-/EXPLOSIONSGEFAHR!** Setzen Sie das Gerät keinen hohen Temperaturen aus. Benutzen Sie nur die empfohlenen Batterien. Gerät und Batterien nicht kurzschließen oder ins Feuer werfen! Durch übermäßige



Hitze und unsachgemäße Handhabung können Kurzschlüsse, Brände und sogar Explosionen ausgelöst werden!

- Bauen Sie das Gerät nicht auseinander! Wenden Sie sich im Falle eines Defekts bitte an Ihren Fachhändler. Er nimmt mit dem Service-Center Kontakt auf und kann das Gerät ggf. zwecks Reparatur einschicken.
- Benutzen Sie nur die empfohlenen Batterien. Ersetzen Sie schwache oder verbrauchte Batterien immer durch einen komplett neuen Satz Batterien mit voller Kapazität. Verwenden Sie keine Batterien unterschiedlicher Marken, Typen oder unterschiedlich hoher Kapazität. Entfernen Sie Batterien aus dem Gerät, wenn es längere Zeit nicht benutzt wird!

## LIEFERUMFANG

Funkwecker, Bedienungsanleitung, 2x Batterien vom Typ AAA

## VOR DEM GEBRAUCH

- Wir empfehlen die Verwendung von Alkali-Mangan-Batterien. Bei Temperaturen, die regelmäßig unter 0°C (32°F) fallen, empfehlen wir Lithiumbatterien.
- Verwenden Sie nach Möglichkeit keine wieder aufladbaren Batterien. (Diese können auf Dauer die Leistungsanforderungen nicht erfüllen.)
- Legen Sie vor dem ersten Gebrauch die Batterien ein und achten Sie dabei auf die korrekte Polarität im Batteriefach. Es sind 2 AAA-Zellen erforderlich.

IT

DE

EN

## PRODUKTÜBERSICHT

1. Drücken Sie [ SNOOZE ], um die Schlummerfunktion und die Hintergrundbeleuchtung für 8 Sekunden zu aktivieren. Die Schlummerfunktion stoppt den Alarm für 8 Minuten.
2. Drücken Sie [ MUTE ], um den Alarm ein- oder auszuschalten. Im Weckzeitmodus.
3. Drücken Sie [ (••) ], um zwischen Kalender- und Alarmanzeige umzuschalten. Die Taste gedrückt halten, um in die Alarmeinstellung zu gelangen.
4. Halten Sie die Taste [ MODE ] gedrückt, geben Sie die Uhrzeit und das Datum ein.
5. Halten Sie [ + ] gedrückt, um den RCC-Empfang ein- oder auszuschalten. Im Einstellmodus drücken, um eine Ein-

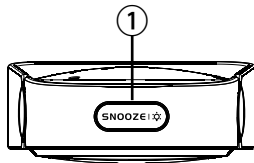

heit zu erhöhen, drücken und halten, um schnell zu erhöhen.

6. Im Einstellmodus [-] drücken, um eine Einheit zu verringern, drücken und halten, um sie schnell zu verringern.
7. Drücken Sie die RESET-Taste, um die Einstellungen auf die Werkseinstellungen zurückzusetzen.
8. Batteriefach. Zum Öffnen nach unten schieben.

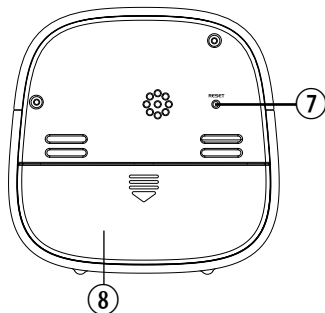

IT

DE

EN

TASTE		SNOOZE ⌘		(••)	MODE	+	-
Standard Modus	drücken	Schalten Sie die Hintergrundbeleuchtung für 8 Sekunden ein (SNOOZE bei klingelndem Alarm)	Alarm ein-/aus-schalten  Alarm stoppen (Klingelton)	Umschalten zwischen Kalender- und Alarmanzeige	_____	_____	_____
	gedrückt halten	_____	_____	In die Alarmein-stellung	In die Zeit- und Datum-seinstellung wechseln	RCC ein-/aus-schalten	_____
Zeit-Einstel-lungs-Modus	drücken	_____	_____	Einstellung bestätigen	Einstellung bestätigen	Erhöhen	Verringern
	gedrückt halten	_____	_____	_____	_____	Schnelle Erhöhung	Schnelle Verringerung
Alarm Einstel-lungs-Modus	drücken	_____	_____	_____	Einstellung bestätigen	Erhöhen	Verringern
	gedrückt halten	_____	_____	_____	_____	Schnelle Erhöhung	Schnelle Verringerung

## LCD-ANZEIGE

1. Zeitanzeige
2. Kalenderanzeige
3. Wochentagsanzeige
4. Temperaturanzeige:

[  ] RCC-Signal empfangen

[  ] Zeitzonenanzeige

[  ] SNOOZE/Schlummermodus aktiviert

[  ] Alarm 1 EIN

[  ] Alarm 2 EIN

[  ] Alarm 1 + Alarm 2 EIN

[  ] Anzeige bei schwacher Batterie

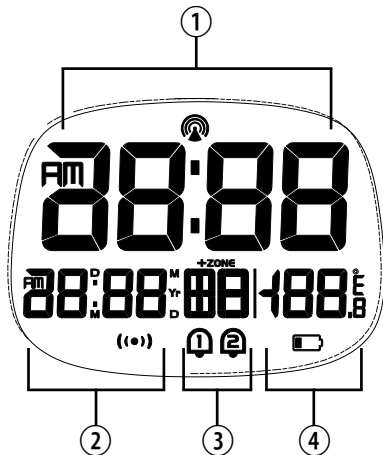

## ERSTE SCHRITTE

### BATTERIEN EINLEGEN

1. Entfernen Sie die Batteriefachabdeckung von der Rückseite.
2. Legen Sie 2x AAA (LR03)/1,5V Batterien ein. Bitte stellen Sie sicher, dass die Polaritäten (+/-) der Batterien bei der Installation übereinstimmen.
3. Schließen Sie das Batteriefach.



**HINWEIS:** Ersetzen Sie die Batterien, wenn die Anzeige [  ] schwach ist, oder ein leerer/schwacher Batteriebestand angezeigt wird.

### UHR

#### UHREMPFANG

1. Ersetzen Sie die Batterien oder halten Sie die Taste [ + ] gedrückt, um den RCC-Emp-

fang einzuleiten.

2. Die Empfangsprozessdauer beträgt 7 Minuten.
3. Während des Empfangsvorgangs blinkt das RCC-Signalsymbol [  ].
4. Wenn der Prozess erfolgreich war, wird das vollständige RCC-Symbol [  ] im Display angezeigt und das Datum und die Uhrzeit werden automatisch eingestellt. Wenn es innerhalb von 7 Minuten fehlschlägt, wird die RCC-Einstellung automatisch beendet. Wenn das passiert, halten Sie die Taste [ + ] gedrückt, um den RCC-Empfang erneut zu starten.
5. Der RCC-Empfang beginnt jede Nacht automatisch um 2:03, 3:03, 3:03, 4:03, 5:03 Uhr. Die automatische Empfangsfunktion wird beendet, wenn sie erfolgreich ist.
6. Um den RCC-Empfang zu stoppen, halten Sie die Taste [ + ] gedrückt.

7. Wenn das Gerät das Signal immer noch nicht empfängt, fahren Sie bitte fort, die Uhrzeit manuell einzustellen.

### **DIE UHR MANUELL EINSTELLEN**

1. Halten Sie die Taste [MODE] gedrückt, geben Sie die Uhrzeit und das Datum ein.
2. Während der Einstellung blinkt der Einstellparameter.
3. Drücken Sie die Taste [+] einmal, die Zahl erhöht sich um eine Einheit (beim Einstellen der Minute wird die Sekunde auf 0 zurückgesetzt). Halten Sie die Taste [+] gedrückt, um die Zahl schneller zu erhöhen.
4. Drücken Sie die Taste [-] einmal, die Zahl verringert sich um 1 Einheit (beim Einstellen der Minute wird die Sekunde auf 0 zurückgesetzt). Halten Sie die Taste [-] gedrückt, um die Zahl schneller zu verringern.
5. Drücken Sie die Taste [MODE], um die Einstellung zu bestätigen und zum nächsten Parameter zu gelangen.

6. Reihenfolge der Einstellung: Zeitzone → 12/24 Stundenformat → Stunde → Minute → Jahr → Kalendermodus (Tag-Monat/Monat-Tag) → Monat → Tag → Wochentag Sprache → °C/°F → Ende
7. Wenn innerhalb 20 Sekunden keine weitere Aktion erfolgt, wird die Einstellung gespeichert und der Einstellmodus verlassen.

### **SPRACHE**

Die Sprachoptionen sind: Englisch (E), Deutsch (D) → Französisch (F) → Italienisch (I) → Spanisch (S)

IT

DE

EN



## ZEITZONENEINSTELLUNG

Um eine andere Zeitzone einzustellen, gehen Sie wie folgt vor:

1. Halten Sie die Taste [MODE] gedrückt, um in die Zeiteinstellung zu gelangen.
2. Die Einstellung für den Zeitzonensatz blinkt.
3. Drücken Sie die Taste [+], um den Wert zu erhöhen, oder die Taste [-], um den Zeitzonensatz zu verringern.

## °C/°F-EINSTELLUNG

1. Halten Sie die Taste [MODE] gedrückt, geben Sie die Uhrzeit und das Datum ein.
2. Drücken Sie die Taste [MODE] mehrmals, bis auf dem Display °C/°F angezeigt wird.
3. Drücken Sie die [+] oder [-] Taste, um Celsius (°C) / Fahrenheit (°F) zu wechseln.

## ALARM

### EINSTELLEN/ANPASSEN DER BEIDEN ALARMZEITEN

Sie können zwei Alarmzeiten (AL1 und AL2) einstellen.

1. Drücken Sie die Taste [ (••) ], um Alarm 1 anzuzeigen.
2. Halten Sie die [ (••) ] Taste gedrückt, um in den Alarmeinstellmodus für den aktuell ausgewählten Alarm (Alarm 1) zu gelangen.
3. Während der Einstellung blinkt der Einstellparameter.
4. Drücken Sie die [+] oder [-] Taste, um die gewünschten Daten einzustellen.
5. Drücken Sie die Taste [ (••) ], um die Einstellung zu bestätigen und zum nächsten Parameter zu gelangen.
6. Reihenfolge der Einstellung: Stunden → Minuten → Vol H/L (Alarm Lautstärke) → verlassen











7. Der Alarm wird automatisch eingeschaltet, wenn die Alarmeinstellung beendet ist.
8. Wenn innerhalb 20 Sekunden keine weitere Aktion erfolgt, wird die Einstellung gespeichert und der Einstellmodus verlassen.

### ALARM EIN-/AUSSCHALTEN

1. Drücken Sie im Alarmanzeigemodus die Taste [  ], um den aktuellen Alarm ein- und auszuschalten. Im Kalenderanzeigemodus lautet die Reihenfolge: AL1 ein → AL2 ein → AL1 ein AL1+AL2 ein → AL1+AL2 aus.
2. Der Alarm dauert 2 Minuten und wird mit der Zeit immer schneller.

### BETRIEB

1. Zur eingestellten Zeit ertönt das Alarmsignal.
2. Drücken Sie während des Alarms die Taste [ SNOOZE  ], um den Alarm um 8 Minuten zu verzögern.

3. Wenn Sie keine Taste drücken, um den Alarm zu beenden, wird er nach 2 Minuten automatisch ausgeschaltet.
4. Um den Alarm zu stoppen, drücken Sie [  ] oder eine beliebige andere Taste außer SNOOZE.
5. Der Alarm beginnt zum nächsten Alarmzeitpunkt erneut, es sei denn, Sie schalten die Alarmfunktion durch Drücken der [  ] Taste aus.

### RESET

Drücken Sie RESET, um auf die Standardeinstellungen zurückzusetzen.

IT

DE

EN



## SPEZIFIKATIONEN

### Abmessungen (Hauptgerät):

98x43x97 mm (L x B x H)

### Gewicht (Hauptgerät):

180 g

### Temperaturanzeigebereich:

-5 °C bis +50 °C (23 °F bis 122 °F)

### Genauigkeit:

10° bis +40°C: +/- 1°C (+/-2°F)

<0° und >+40°: +/- 2°C (+/-4°F)

### Auflösung:

0,1°C / 0,2°F

### Energie:

2x AAA (LR03) 1,5V Batterien

### HINWEIS:

- Wenn die Temperatur niedriger als -5°(23°) ist, zeigt die Temperaturanzeige LL.L. an.

Wenn die Temperatur höher als 50°(122°) ist, zeigt die Temperaturanzeige HH.H. an.

## EG-KONFORMITÄTSERKLÄRUNG



Hiermit erklärt die Bresser GmbH, dass der Funkanlagentyp mit Artikelnummer: RDC3006 der Richtlinie 2014/53/EU entspricht. Der vollständige Text der EG-Konformitätserklärung ist unter der folgenden Internetadresse verfügbar: [www.bresser.de/download/RDC3006/CE/RDC3006\\_CE.pdf](http://www.bresser.de/download/RDC3006/CE/RDC3006_CE.pdf)

## HINWEISE ZUR REINIGUNG

- Trennen Sie das Gerät vor der Reinigung von der Stromquelle oder entfernen Sie die Batterien!
- Reinigen Sie das Gerät nur äußerlich mit einem trockenen Tuch. Um eine Beschädigung der Elektronik zu vermeiden, verwenden Sie keine Reinigungsflüssigkeit.

- Schützen Sie das Gerät vor Staub und Feuchtigkeit.

## ENTSORGUNG



Entsorgen Sie die Verpackungsmaterialien sortenrein. Beachten Sie bitte bei der Entsorgung des Geräts die aktuellen gesetzlichen Bestimmungen. Informationen zur fachgerechten Entsorgung erhalten Sie bei den kommunalen Entsorgungsdienstleistern oder dem Umweltamt.



Werfen Sie Elektrogeräte nicht in den Hausmüll! Gemäß der Europäischen Richtlinie 2002/96/EG über Elektro- und Elektronik-Altgeräte und deren Umsetzung in nationales Recht, müssen verbrauchte Elektrogeräte getrennt gesammelt und einer umweltgerechten Wiederverwertung zugeführt werden.



Sie können die Batterien nach Gebrauch entweder in unserer Verkaufsstelle oder in unmittelbarer Nähe (z.B. im Handel oder in kommunalen Sammelstellen) unentgeltlich zurückgeben. Bitte entsorgen Sie Ihre gebrauchten Batterien wie gesetzlich vorgeschrieben - an einer lokalen Sammelstelle oder im Einzelhandel. Die Entsorgung über den Hausmüll verstößt gegen die Batterie-Richtlinie. Batterien und Akkus sind mit einer durchgekreuzten Mülltonne sowie dem chemischen Symbol des Schadstoffes beschriftet.



Cd<sup>1</sup>



Hg<sup>2</sup>



Pb<sup>3</sup>

- 1 Batterie enthält Cadmium
- 2 Batterie enthält Quecksilber
- 3 Batterien enthalten Blei

IT

DE

EN

## **GARANTIE & SERVICE**

Die reguläre Garantiezeit beträgt 2 Jahre und beginnt am Tag des Kaufs. Um von einer verlängerten, freiwilligen Garantiezeit wie auf dem Geschenkkarton angegeben zu profitieren, ist eine Registrierung auf unserer Website erforderlich. Die vollständigen Garantiebedingungen sowie Informationen zu Garantiezeitverlängerung und Serviceleistungen können Sie unter [www.bresser.de/garantiebedingungen](http://www.bresser.de/garantiebedingungen) einsehen. Sie wünschen eine ausführliche Anleitung zu diesem Produkt in einer bestimmten Sprache? Dann besuchen Sie unsere Website über nachfolgenden Link (QR Code) für verfügbare Versionen. Alternativ können Sie uns auch eine E-Mail an die Adresse [manuals@bresser.de](mailto:manuals@bresser.de) schicken oder eine Nachricht unter +49 (0) 28 72 – 80 74-220\* hinterlassen. Bitte geben Sie stets Ihren Namen, Ihre genaue Adresse, eine gültige

Telefonnummer und E-Mail-Adresse sowie die Artikelnummer und -bezeichnung an.

\*Lokale Rufnummer in Deutschland (Die Höhe der Gebühren je Telefonat ist abhängig vom Tarif Ihres Telefonanbieters); Anrufe aus dem Ausland sind mit höheren Kosten verbunden.



[www.bresser.de/warranty\\_terms](http://www.bresser.de/warranty_terms)



## ABOUT THIS INSTRUCTION MANUAL



These operating instructions are to be considered a component of the device. Please read the safety instructions and the operating instructions carefully before use. Keep these instructions for renewed use at a later date. When the device is sold or given to someone else, the instruction manual must be provided to the new owner/user of the product. The device is intended only for indoor use.



### GENERAL WARNINGS

- **Risk of electric shock** – This device contains electronic components that operate via a power source (power supply and/or batteries). Children should only use the device under adult supervision. Only use the device as described in the manual; otherwise, you run the risk of an electric shock.
- **Choking hazard** – Children should only use the device under adult supervision. Keep packaging material, like plastic bags and rubber bands, out of the reach of children, as these materials pose a choking hazard.
- **Risk of chemical burn** – Keep batteries out of the reach of children! Make sure you insert the batteries correctly. Leaking battery acid can lead to chemical burns. Avoid contact of battery acid with skin, eyes and mucous membranes. In the event of contact, rinse the affected region immediately with a plenty of water and seek medical attention.
- **Risk of fire/explosion** – Do not expose the device to high temperatures. Use only the recommended batteries. Do not short-circuit the device or batteries, or throw them



into a fire. Excessive heat or improper handling could trigger a short-circuit, a fire, or an explosion.

- Do not disassemble the device. In the event of a defect, please contact your dealer. The dealer will contact the Service Centre and can send the device in to be repaired, if necessary.
- Use only the recommended batteries. Always replace weak or empty batteries with a new, complete set of batteries at full capacity. Do not use batteries from different brands or with different capacities. The batteries should be removed from the unit if it has not been used for a long time.

## SCOPE OF DELIVERY

Alarm clock, Operating instructions, 2x AAA batteries.

## BEFORE YOU BEGIN

- We recommend using alkaline batteries. If temperatures regularly fall below 0°C (32°F), we recommend using lithium batteries.
- Avoid using rechargeable batteries. (Rechargeable batteries cannot maintain correct power requirements.)
- Insert batteries before first use, matching the polarity in the battery compartment. 2x AAA Batteries are required.

## PRODUCT OVERVIEW

1. Press [SNOOZE] to activate the snooze function and backlight for 8 seconds. The Snooze function will stop the alarm for 8 minutes.
2. Press [M] to turn on/off alarm.
3. Press [(••)] to toggle between the calendar and alarm display. Press and hold to enter the alarm setting mode.
4. Press and hold [MODE] to enter time and date setting mode.
5. Press and hold [+] to turn RCC on/off. In setting mode, press to increase one unit, press and hold to increase rapidly.
6. In setting mode, press [-] to decrease one unit, press and hold to decrease rapidly.

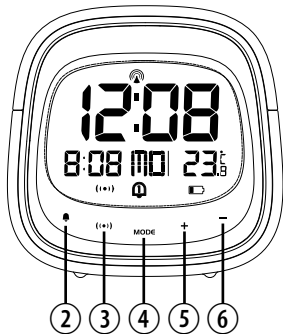
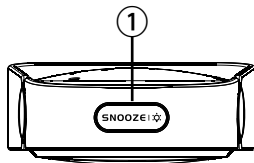



7. Press the RESET button to restore settings to factory default.
8. Battery compartment. Slide down to open.

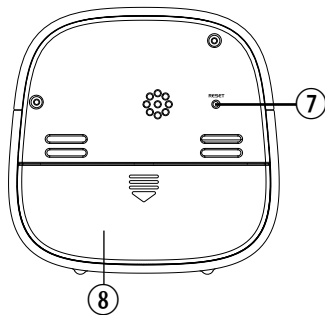



MODE		BUTTON	SNOOZE ⌘		(●)	MODE	+	-
Standard mode	PRESS	Turn on backlight for 8 seconds (SNOOZE when alarm is ringing)	Turn Alarm on/off Stop alarm (ringing)	Toggle between Calendar and Alarm display	_____	_____	_____	
	HOLD	_____	_____	Enter into alarm setting	Enter into time and date setting	Turn RCC on/off	_____	
Time setting mode	PRESS	_____	_____	Confirm setting	Confirm setting	Increase	Decrease	
	HOLD	_____	_____	_____	_____	Quick Increase	Quick Decrease	
Alarm setting mode	PRESS	_____	_____	_____	Confirm setting	Increase	Decrease	
	HOLD	_____	_____	_____	_____	Quick Increase	Quick Decrease	

## LCD DISPLAY

1. Time display
2. Calendar display
3. Weekday display
4. Temperature display

[  ] RCC signal received

[  ] Time Zone indicator

[  ] Snooze activated

[  ] Alarm 1 ON

[  ] Alarm 2 ON

[  ] Alarm 1 + Alarm 2 ON

[  ] Low battery indicator

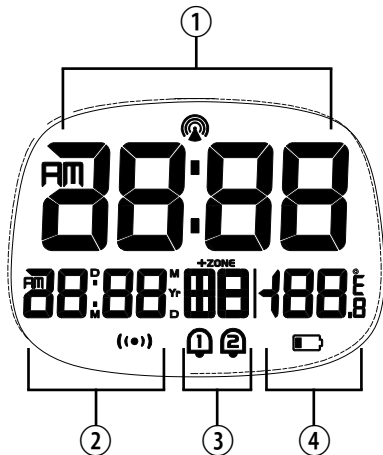

## GETTING STARTED



### INSERT BATTERIES

1. Remove the battery door from the back.
2. Insert 2x AAA (LR03)/1.5V batteries. Please ensure the polarities (+/-) of the batteries match upon installation.
3. Reattach the battery door.

**NOTE:** Replace batteries when [  ] displays, or when the display is dim.

## CLOCK

### CLOCK RECEPTION

1. Replace batteries or press and hold [+ ] button will initiate RCC receiving.
2. The receiving process duration is 7 minutes.
3. During receiving process, the RCC signal symbol [    ] flashes.

4. If the RCC receiving process is successful, a completed RCC symbol [  ] will be shown in the display and the date and time will be set automatically. If it fails within 7 minutes, RCC setting will quit automatically. If that happens, press and hold the [+ ] button to re-initiate RCC receiving.
5. RCC receiving will automatically start at 2:03, 3:03, 4:03, 5:03 every night. Auto receiving function will cease if it is successful.
6. To stop RCC reception, press and hold the [+ ] button.
7. If the device is still not receiving the signal, please proceed to set the time manually.

### SET THE CLOCK MANUALLY

1. Press and hold [MODE] button to enter into time and date setting.
2. The setting parameter will flash.
3. Press [+ ] button once, the figure will in-

- crease 1 unit (when setting minute, second will reset to 0). Press and hold the [+ ] button, the figures will increase rapidly.
4. Press [- ] button once, the figure will decrease 1 unit (when setting minute, second will reset to 0). Press and hold the [- ] button, the figures will decrease rapidly.
  5. Press [MODE] button to confirm setting and enter to next parameter.
  6. Sequence of setting: Time Zone → 12/24 Hr format → Hour → Minute → Year → Calendar Mode (day-month/month-day) → Month → Day → Weekday Language → °C/°F → Exit
  7. If there is no action in 20 seconds, the setting will be saved and will exit the setting mode.

## LANGUAGE

The Language options are: English (E), German (D) → French (F) → Italian (I) → Spanish (S)

## TIME ZONE SETTING

To set a different time zone, proceed as follows:

1. Press and hold [MODE] button, enter time and date setting.
2. The Time zone offset setting will flash.
3. Press the [+ ] button to increase or [- ] button to decrease the Time zone offset.

## °C/°F SETTING

1. Press and hold [MODE] button, enter time and date setting.
2. Press [MODE] button several times until the display shows °C/°F.
3. Press the [+ ] or [- ] button to switch Celsius (°C) / Fahrenheit (°F).

## ALARM

### SETTING/ADJUSTING DUAL ALARM TIME

You can set two alarm times (AL1 and AL2).

- 
1. Press the [ (••) ] button to display Alarm 1.
  2. Press and hold [ (••) ] to enter the alarm setting mode for the currently selected alarm (Alarm 1).
  3. The setting parameter will flash.
  4. Press [ + ] or [ - ] button to set the desired data.
  5. Press [ (••) ] button to confirm setting and enter to next parameter.
  6. Sequence of setting: Hour → Minute → Vol H/L (Alarm volume) → Exit
  7. Alarm will turn on automatically when alarm setting is finished.
  8. If there is no action in 20 seconds, the setting will be saved and will exit the setting mode.

### TURN ON/OFF ALARM

1. In alarm display mode, press the [ ● ] button to turn on/off the current alarm. when in calendar display mode, the sequence

is: AL1 on → AL2 on → AL1+AL2 on → AL1+AL2 off.

2. The alarm lasts 2 minutes and becomes faster and faster over time.

### OPERATION

1. At the set time, alarm signal rings.
2. During the alarm, press the [ SNOOZE ] button to delay the alarm by 8 minutes.
3. If you do not press any button to stop the alarm, it will automatically turn off after 2 minutes.
4. To stop the alarm, press [ ● ] or any other button except SNOOZE.
5. The alarm will start again at the next alarm time, unless you switch off the alarm function by pressing the [ ● ] button.

### RESET

Press RESET to return to the default settings.



## SPECIFICATIONS

### Dimensions (Main unit):

98x43x97 mm (L x W x H)

### Weight (Main unit):

180 g

### Temperature display range:

-5°C to +50°C (23°F to 122°F)

### Accuracy:

10°C to +40°C: +/- 1°C (+/-2°F)

<0° and >+40°: +/- 2°C (+/-4°F)

### Resolution:

0.1°C (0.2°F)

### Power:

2x AAA (LR03) 1.5V batteries

## NOTE

- When the temperature is lower than -5°C (23°F), the temperature displays LL.L. When the temperature is higher than 50°C (122°F), the temperature displays HH.H.

## EC DECLARATION OF CONFORMITY



Hereby, Bresser GmbH declares that the equipment type with part number: RDC3006 is in compliance with Directive: 2014/53/EU. The full text of the EU declaration of conformity is available at the following internet address: [www.bresser.de/download/RDC3006/CE/RDC3006\\_CE.pdf](http://www.bresser.de/download/RDC3006/CE/RDC3006_CE.pdf)

IT

DE

EN

## NOTES ON CLEANING

- Remove the batteries before cleaning.
- Only use a dry cloth to clean the exterior of the device. To avoid damaging the electronics, do not use any cleaning fluid.
- Protect the device from dust and moisture.

## DISPOSAL

 Dispose of the packaging materials properly, according to their type, such as paper or cardboard. Contact your local waste-disposal service or environmental authority for information on the proper disposal.

 Do not dispose of electronic devices in the household garbage!

 As per the Directive 2002/96/EC of the European Parliament on waste electrical and electronic equipment and its adaptation into German law, used electronic devices must be

collected separately and recycled in an environmentally friendly manner.



In accordance with the regulations concerning batteries and rechargeable batteries, disposing of them in the normal household waste is explicitly forbidden. Please make sure to dispose of your used batteries as required by law – at a local collection point or in the retail market. Disposal in domestic waste violates the Battery Directive. Batteries that contain toxins are marked with a sign and a chemical symbol.



Cd<sup>1</sup>



Hg<sup>2</sup>



Pb<sup>3</sup>

<sup>1</sup> battery contains cadmium

<sup>2</sup> battery contains mercury

<sup>3</sup> battery contains lead



## WARRANTY & SERVICE

The regular guarantee period is 2 years and begins on the day of purchase. To benefit from an extended voluntary guarantee period as stated on the gift box, registration on our website is required. You can consult the full guarantee terms as well as information on extending the guarantee period and details of our services at [www.bresser.de/warranty\\_terms](http://www.bresser.de/warranty_terms).

Would you like detailed instructions for this product in a particular language? Then visit our website via the link below (QR code) for available versions. Alternatively you can also send an email to [manuals@bresser.de](mailto:manuals@bresser.de) or leave a message on +49 (0) 28 72 – 80 74-220\*. Please always state your name, precise address, a valid phone number and email address, as well as the article number and name.

\*Number charged at local rates in Germany (the amount you will be charged per phone call will depend on the tariff of your phone provider); calls from abroad will involve higher costs.



[www.bresser.de/warranty\\_terms](http://www.bresser.de/warranty_terms)

IT  
DE

EN





Con riserva di errori e modifiche tecniche.  
Irrtümer und technische Änderungen vorbehalten.  
Errors and technical changes reserved.  
Manual\_RDC3006000000\_Alarm-clock\_it-de-en\_EXPSC\_v072019a



## MANUAL DOWNLOAD:



[www.bresser.de/download/RDC1005](http://www.bresser.de/download/RDC1005)



## SERVICE AND WARRANTY:



[www.bresser.de/warranty\\_terms](http://www.bresser.de/warranty_terms)

**EXPLORE<sup>®</sup>**  
SCIENTIFIC

**Bresser GmbH**

Gutenbergstr. 2 · DE-46414 Rhede  
Germany

[www.bresser.de](http://www.bresser.de) · [service@bresser.de](mailto:service@bresser.de)