



5x30 BINOCULARS
JUMELLES 5x30
FERNGLAS 5x30
PRISMÁTICOS 5x30

BINÓCULOS 5x30
BINOCOLO 5x30
LORNETKA 5x30
VERREKIJKER 5x30

Binocular Instruction Manual
Mode d'emploi des jumelles
Fernglasanleitung
Manual de instrucciones de prismáticos
Manual de instruções binocular
Manuale d'istruzioni del binoculare
Instrukcja obsługi lornetki
Handleiding Verrekijker



5+

5X30

WARNING!

Never look through your binoculars at the sun as this may cause blindness.

AVERTISSEMENT!

Ne regarde jamais le soleil avec les jumelles. Tu pourrais t'aveugler!

ACHTUNG!

Schauen Sie niemals mit Ihrem Fernglas in die Sonne, da dies zu Blindheit führen kann.

¡ADVERTENCIA!

Nunca mires al sol con los prismáticos. ¡Podrías cegarte!

AVISO!

Nunca olhe para o sol com os binóculos, pois pode provocar cegueira.

ATTENZIONE!

Non guardare mai il sole col binocolo, potrebbe causare la cecità.

OSTRZEŻENIE!

Nigdy nie patrz przez lornetkę bezpośrednio na słońce - może to spowodować uszkodzenie wzroku lub nawet całkowitą jego utratę.

WAARSCHUWING!

Kijk nooit door uw verrekijker naar de zon, daar dit uw ogen ernstig zou kunnen beschadigen.

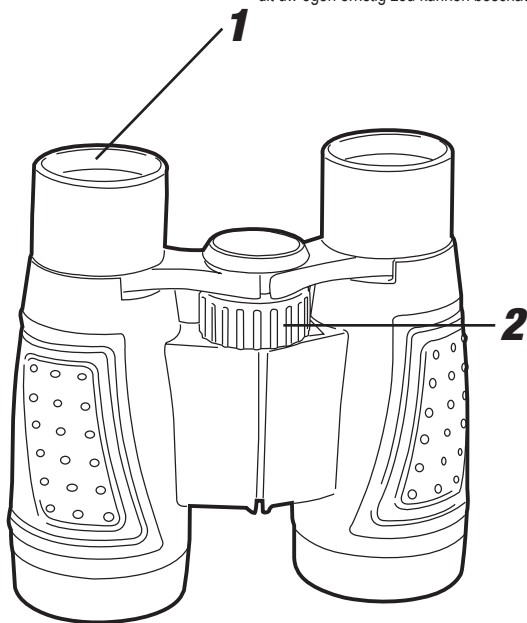

1. Weiche Gummiaugenmuschel
2. Mittleres Fokussierrad

Einstellung des Augenabstands:

Der Abstand zwischen Ihren Augen nennt sich Pupillenabstand. Dieser variiert von Person zu Person. Um eine perfekte Ausrichtung der Linsen auf Ihre Augen zu erreichen, befolgen Sie diese einfachen Schritte.

1. Halten Sie das Fernglas in einer normalen Betrachtungsposition.
2. Halten Sie die beiden Objektivgehäuse gut fest. Bewegen Sie nun die beiden Gehäuse aufeinander zu oder auseinander, bis Sie ein einziges rundes Sichtfeld sehen. Stellen Sie Ihr Fernglas immer in dieser Position ein, bevor Sie es verwenden. Die meisten Ferngläser haben oben am Gelenk eine Skala, die als Referenz für die Einstellung des Pupillenabstands für die nächste Verwendung dient.
3. Du kannst den Fokus durch das mittlere Fokusrad ändern und beide Augen werden scharf sehen. Notiere die Dioptrieeinstellung auf der rechten Seite für zukünftigen Gebrauch.

Reinigung:

1. Staub oder Verunreinigungen auf der Linse können weggepusht werden (oder mit einer weichen Linsenbürste entfernt werden)
2. Um Schmutz oder Fingerabdrücke zu entfernen, verwenden Sie ein weiches Baumwolltuch und reiben Sie mit dem Tuch in kreisende Bewegungen. Die Verwendung eines rauen Tuchs oder unnötiges Reiben kann zu Kratzern auf der Linsenoberfläche führen und letztlich das Fernglas permanent beschädigen.
3. Um Ihr Fernglas gründlich zu reinigen, können Sie eine Reinigungsflüssigkeit für Kameralinsen verwenden. Tragen Sie die Flüssigkeit immer auf dem Reinigungstuch auf und niemals direkt auf der Linse.

Achtung - Die Linse enthält Blei, die schädlich sein können. Nach dem Berühren die Hände waschen.

Produkthandbuch Besuch:

www.exploreone.com/pages/product-manuals





**Part of the "R"US Family of Brands.
Fait partie de la famille des marques "R"US.
Forma parte de la marce de familia "R"US.
Parte della "R"US Famiglia di Marchi.
Ein Teil der "R" US Familie von Marken.
Czesc "R" US rodzinie marek.
Parte da familia "R" US de Marcas.
Een deel van de "R" US Familie van merken.**

**Contents and colors may vary.
Le contenu et les couleurs peuvent varier.
El contenido y los colores pueden variar.
Contenuti e colori possono variare.
Inhalte und Farben können variieren.
Zawartosc i kolory moga sie różnic.
Conteúdo e cores podem variar.
Inhoud en kleuren kunnen variëren.**

Do not mix old and new batteries. Do not mix alkaline, standard (carbon-zinc), or rechargeable batteries.

Ne mélangez pas les piles neuves et usées. Ne pas mélanger des piles alcalines, standard (au carbone-zinc) piles ou rechargeables.

No mezcle pilas nuevas con pilas usadas. No mezcle pilas alcalinas, estándar (carbone-zinc) ni recargables.

Non mischiare batterie vecchie e nuove. Non mischiare batterie alcaline, standard (carbonio-zinco), o ricaricabili.

Verwenden Sie nicht gleichzeitig alte und neue Batterien. Mischen Sie keine alkalischen, Standard- (Carbonzink) oder Akkus.

Nie mieszaj starych i nowych baterii. Nie należy mieszać baterii alkalicznych, standardowych (cynkowo-węglowych) lub akumulatorów.

Não misture pilhas velhas e novas. Não misture pilhas alcalinas, padrão (carbono-zinco), ou pilhas recarregáveis.

Gebruik geen oude en nieuwe batterijen door elkaar. Gebruik geen alkaline, standaard (koolstof-zink), of oplaadbare batterijen.

EDU SCIENCE IS A MARK OF (EST UNE MARQUE DE/ES UNA MARCA DE) GEOFFREY, LLC, A SUBSIDIARY OF (UNE FILIALE DE/UNA SUBSIDIARIA DE) TOYS"R"US, INC.

© 2015 GEOFFREY, LLC

MADE IN CHINA (FABRIQUÉ EN CHINE/FABRICADO EN CHINA)

DISTRIBUTED IN THE UNITED STATES BY (DISTRIBUÉ AUX ÉTATS-UNIS PAR/DISTRIBUIDO EN LOS ESTADOS UNIDOS POR) TOYS"R"US, INC., WAYNE, NJ 07470

IMPORTED BY (IMPORTÉ PAR/IMPORTADO POR)

TOYS"R"US (CANADA) LTD. (LTÉE),

2777 LANGSTAFF ROAD, CONCORD, ON L4K 4M5

DISTRIBUTED IN AUSTRALIA BY (DISTRIBUÉ EN AUSTRALIE PAR/DISTRIBUIDO EN AUSTRALIA POR) TOYS"R"US (AUSTRALIA (AUSTRALIE)) PTY LTD.(LTÉE), REGENTS PARK NSW 2143