

Agua

HOULIO

Hotte de cuisinière encastrée

HOULIO

Insert range hood



SPECIFICATIONS

DÉBIT D'AIR / AIR FLOW

-650 pi³min / 650 CFM

NIVEAU SONORE / SOUND LEVEL

- 0,7 sone à basse vitesse / 0,7 sones at minimum speed

- 9 sone à Haute vitesse / 9 sones at maximum speed

VITESSE DU VENTILATEUR / FAN SPEED

-1254 Tours par minutes / 1254 RPM

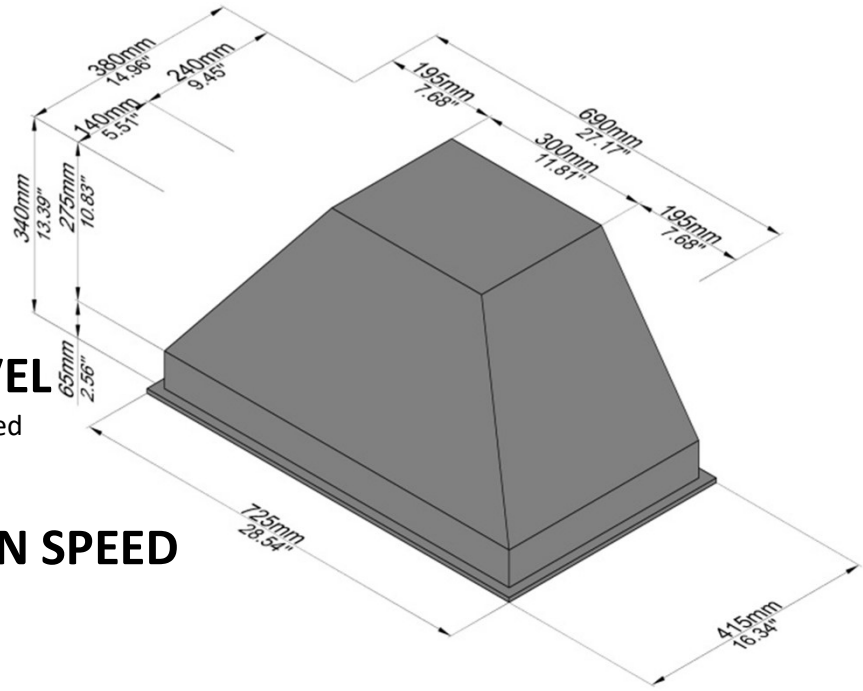

DESCRIPTION

-Commande à pression 3 vitesses /
3-speed push button control

-Deux modules à DEL pour un éclairage uniforme de la surface de cuisson /
Two built-in LED modules provide an even lighting over the cooktop

-Deux filtres en aluminium ultra-efficaces faciles à nettoyer, pour une captation optimale des graisses /
Two ultra efficiency aluminum filters, easy to clean, for optimal grease removal

GRADE D'ACIER INOXYDABLE / STAINLESS STEEL GRADE

-Grade 430, résistant à la corrosion et à la chaleur / 430 grade, corrosion and heat resistant.

AVANT TOUT / BEFORE EVERYTHING

1

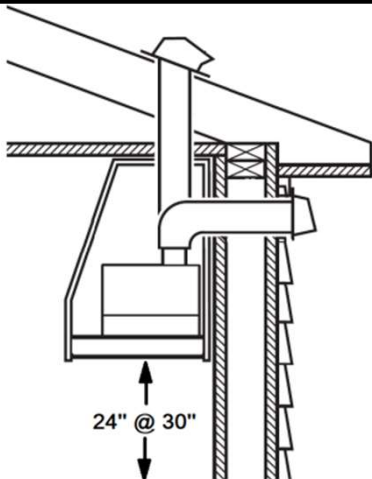

FRANCAIS

1. Installer des conduits de dimensions adéquates, des coudes et un capuchon de toit ou de mur selon le type d'installation choisi. **La distance minimale entre le bas de la hotte et la surface de cuisson est de 24 po (30 po au-dessus d'une cuisinière à gaz).**

ENGLISH

1. Install ducts of adequate dimensions, elbows and a roof or wall cap depending on type installation chosen. **The minimum distance between the bottom of range hood and cooking surface is 24 " (30 "above a gas stove).**

2

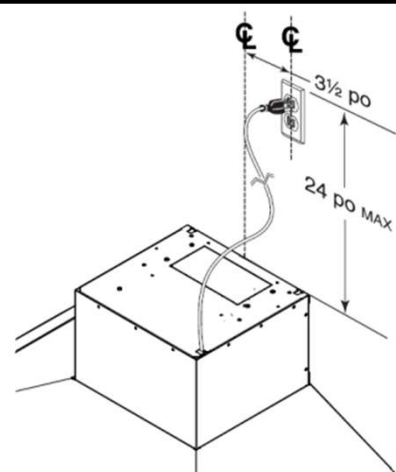

FRANCAIS

2. Installer la prise dans l'espace qui sera couvert par le caisson. Cet appareil doit être relié à une mise à la terre.

ENGLISH

2. Install the socket in the space that will be covered by the cabinet. This device must be connected to a grounding.

INSTALLATION

1

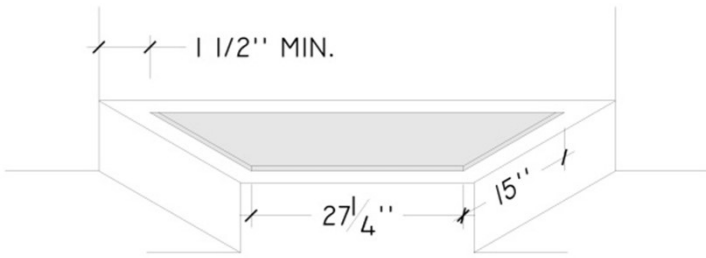

FRANCAIS

1. Mesurer et couper l'ouverture au bas de l'armoire selon les dimensions indiquées. Il est très important de laisser un espace minimum de 1 1/2" tout le tour de l'ouverture.

ENGLISH

1. Measure and cut the opening at the bottom of the cabinet According to the dimensions indicated. It is very important to leave a minimum space of 1 1/2" all around of the opening.

2

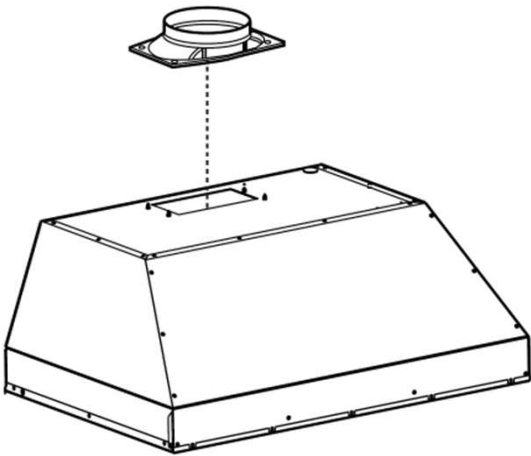

FRANCAIS

2. Installer l'adaptateur/volet de 6 po rond sur le dessus de la hotte à l'aide des vis de montage. Glisser un conduit de 6 po rond en métal par-dessus l'adaptateur/volet . Sceller hermétiquement le joint à l'aide de ruban adhésif de métal. Ne pas mettre le ruban adhésif trop serrer, cela pourrait empêcher le bon fonctionnement du volet. Brancher le cordon d'alimentation de la hotte dans la prise.

ENGLISH

2. Install the 6" round adapter/shutter on top hood using the mounting screws. Drag a 6" round metal duct over the adapter/shutter. Seal the joint tightly using metal tape. Do not put the tape too tight, this may prevent correct operation of the shutter.

3

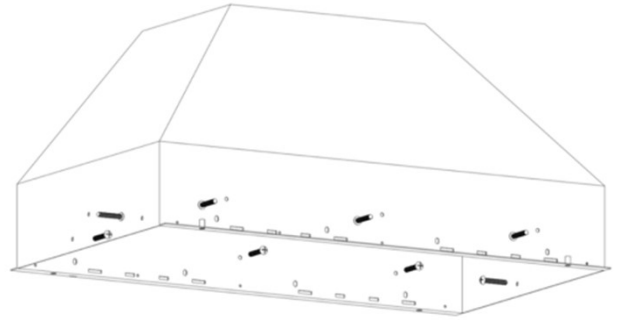

FRANCAIS

3. Insérer la hotte dans l'ouverture faite au préalable. Fixer la hotte de la façon suivante: 3 vis à l'avant et à l'arrière, 1 vis de chaque côté. Ajustez le niveau de la hotte.

ENGLISH

3. Slide the range hood to opening. Secure the range hood, by screws(3 screws in front and back,1 screw in left and right). Adjust the level of range hood..

4

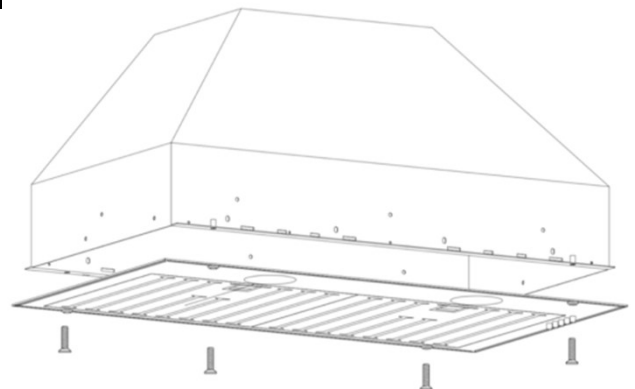

FRANCAIS

4. Fixer la plaque de finition avec les 4 vis prévues à cet effet et installez le filtre déflecteur . Retirer le film protecteur de la hotte

ENGLISH

4. Fix face plate by 4 screws, Install baffle filter to range hood. Remove all protective film from the range hood

GARANTIE / WARRANTY

FRANCAIS

Agua Canada garantit ses produits contre tout défaut de matériel ou de fabrication dans des conditions normales d'utilisation et d'entretien. La garantie peut varier en fonction du type de produit.

Agua Canada procédera à sa discrétion à la réparation ou au remplacement de pièces, ou de produits trouvés défectueux pour un usage domestique normal pour lequel ils ont été conçus.

Agua Canada n'est aucunement responsable des frais de main-d'œuvre ou tous les autres frais reliés à l'installation d'un produit, sa réparation ou son remplacement ainsi que pour tout dommage ou incident, dépense, perte directe ou indirecte.

ENGLISH

Agua Canada warrants all its products against material or workmanship defects under normal conditions of use and maintenance. The warranty period may vary depending on the type of product.

Agua Canada will, at its discretion, repair or replace parts or products that are found defective for the normal home use for which they were designed.

Agua Canada is not responsible in any way for costs related to labour or any other costs related to a product's installation, repair or replacement, nor for any damage, incident, expense, or direct or indirect loss.

HOTTE / HOOD FAN

Garantie de 5 ans contre les défauts de fabrication en ce qui concerne les pièces.

(les ampoules et les filtres d'aluminium) ne sont pas couvertes par cette garantie. / 5 years warranty against manufacturing defects in the parts. Consumable parts (bulbs and aluminum filters) are not covered by this warranty.

Siege social / Head office

2732 Étienne Lenoir, Laval
Québec, H7R 0A3, Canada

SERVICE@AGUACANADA.COM



aguacanada.com

833 689-2482