

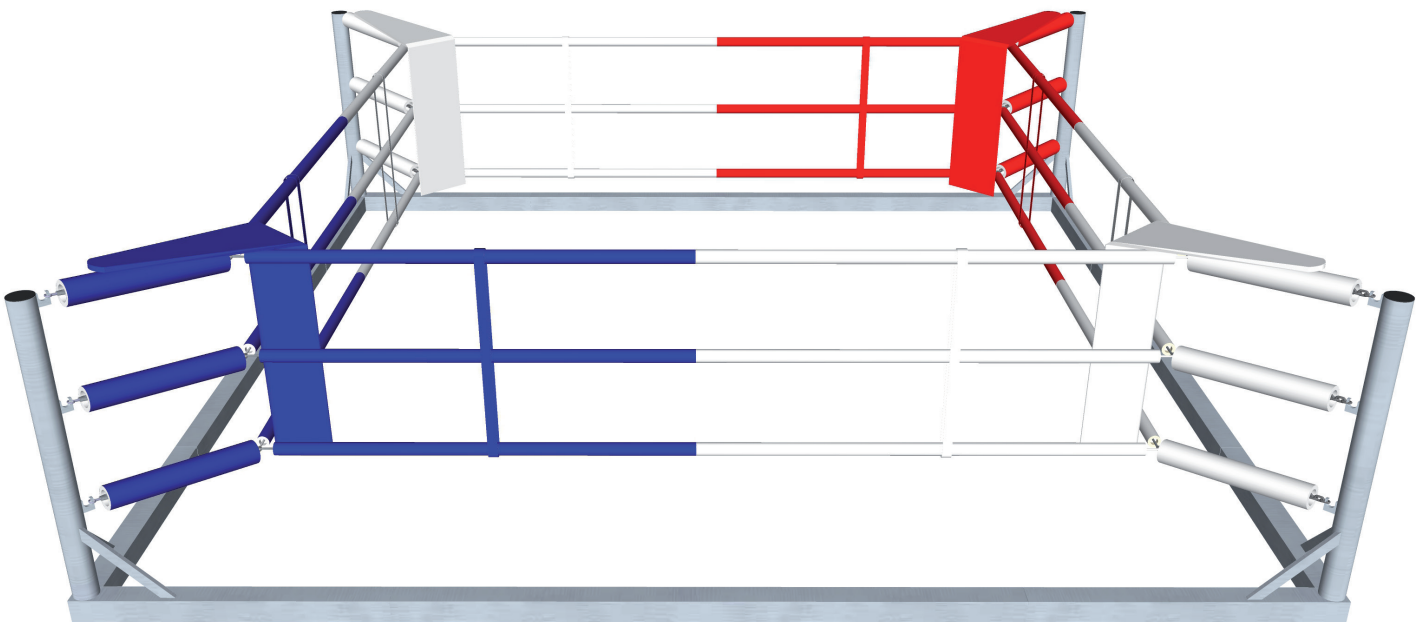

# PODLAHOVÝ RING

Návod sestavení



# 1 Konstrukce

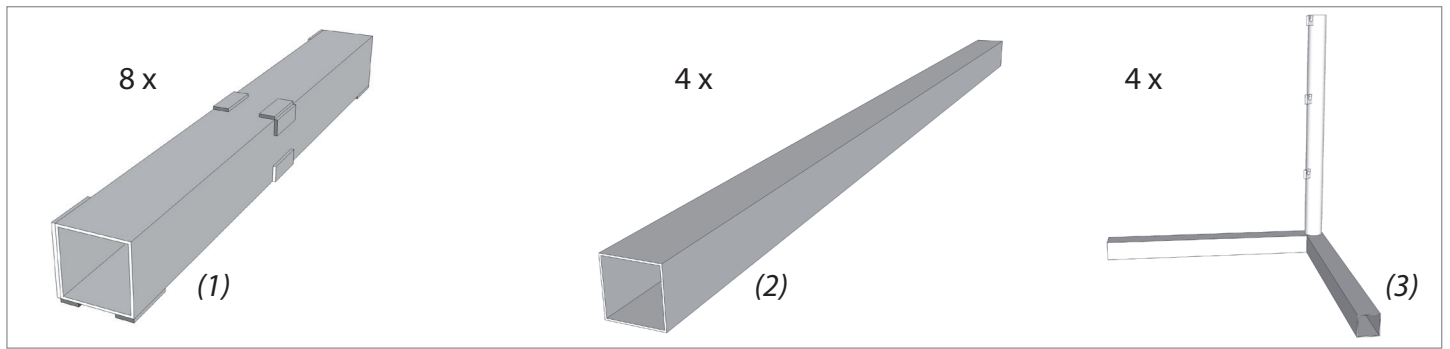

Pomocí spojek (1) k sobě připevněte rohy (3) a stranové díly (2). Při instalaci spojky je třeba zdvhnout spojovaný díl, aby byla spojka zasunuta pod úhlem (4).

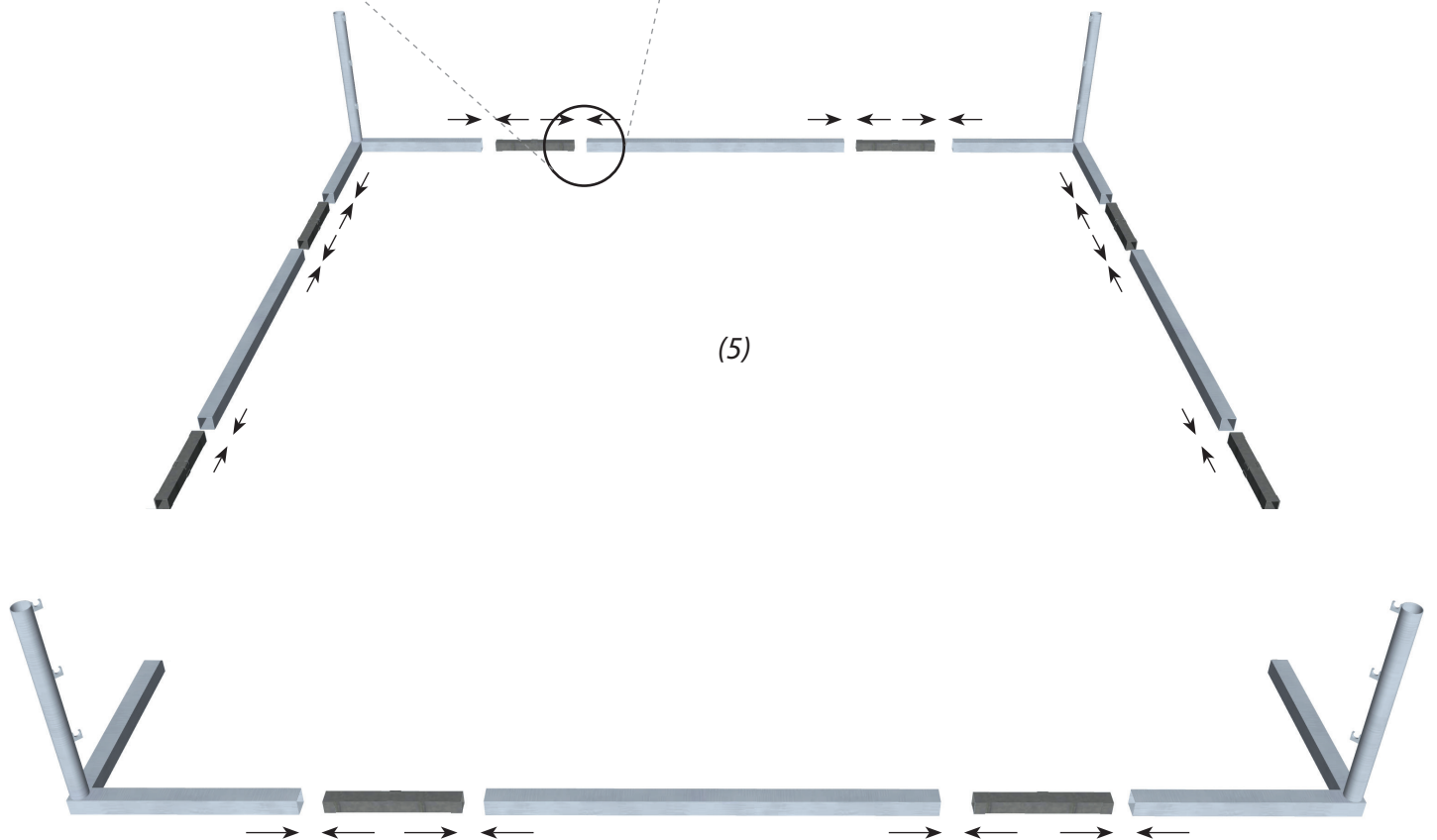
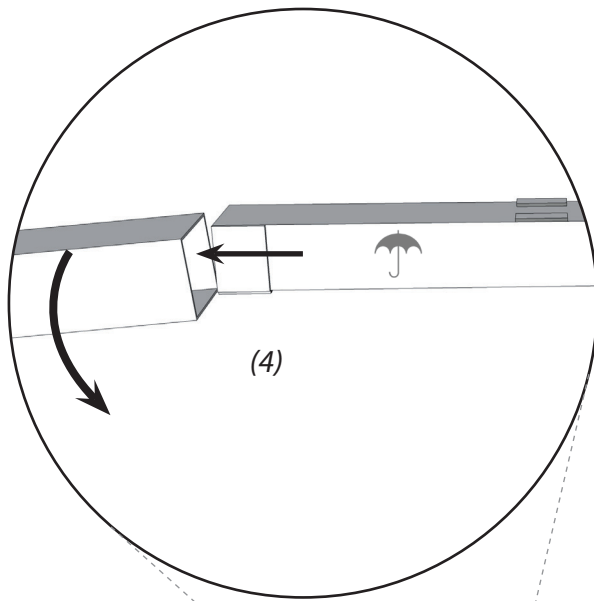

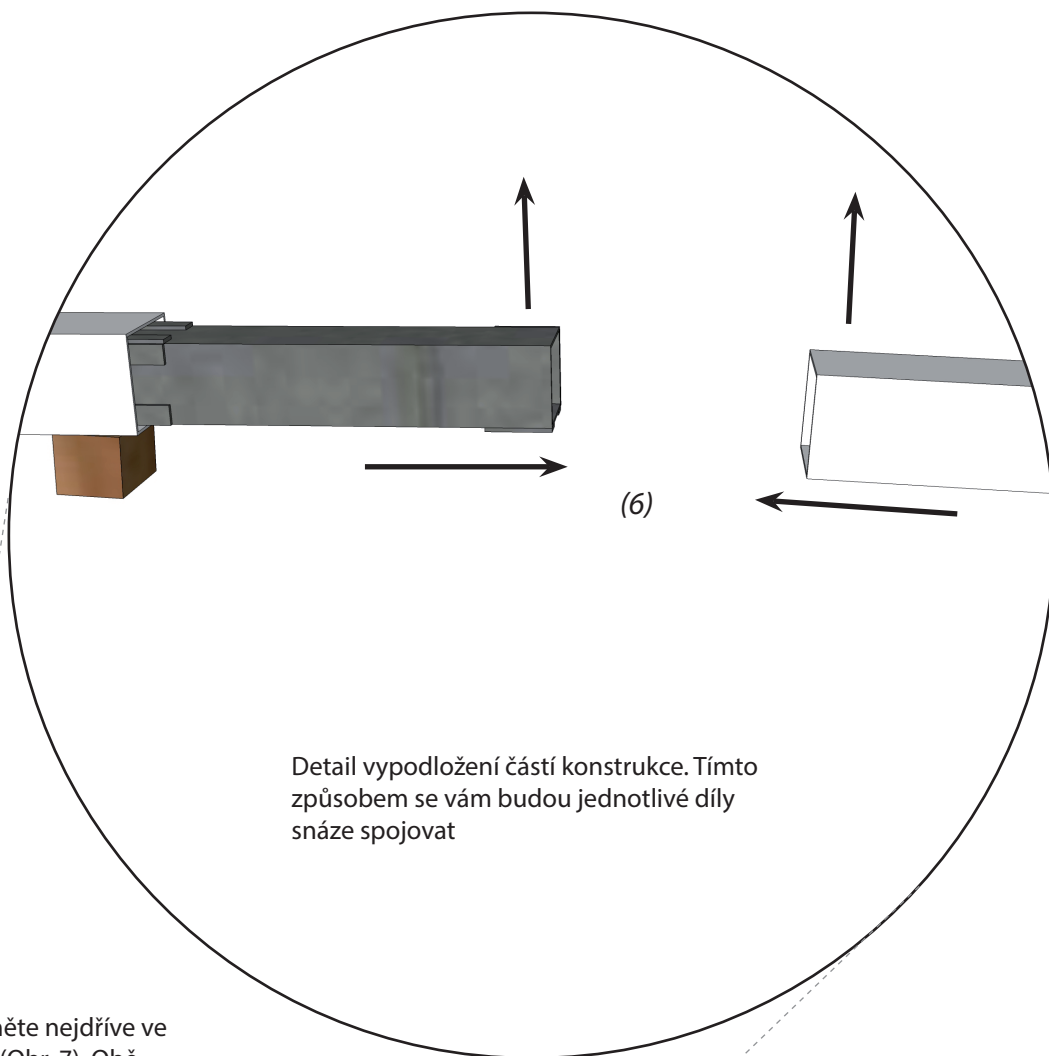

Detail vypodložení částí konstrukce. Tímto způsobem se vám budou jednotlivé díly snáze spojovat

Sestavování konstrukce začněte nejdříve ve dvou samostatných částech (Obr. 7). Obě části konstrukce zasuňte do sebe. Sestavujte ve dvou lidech.

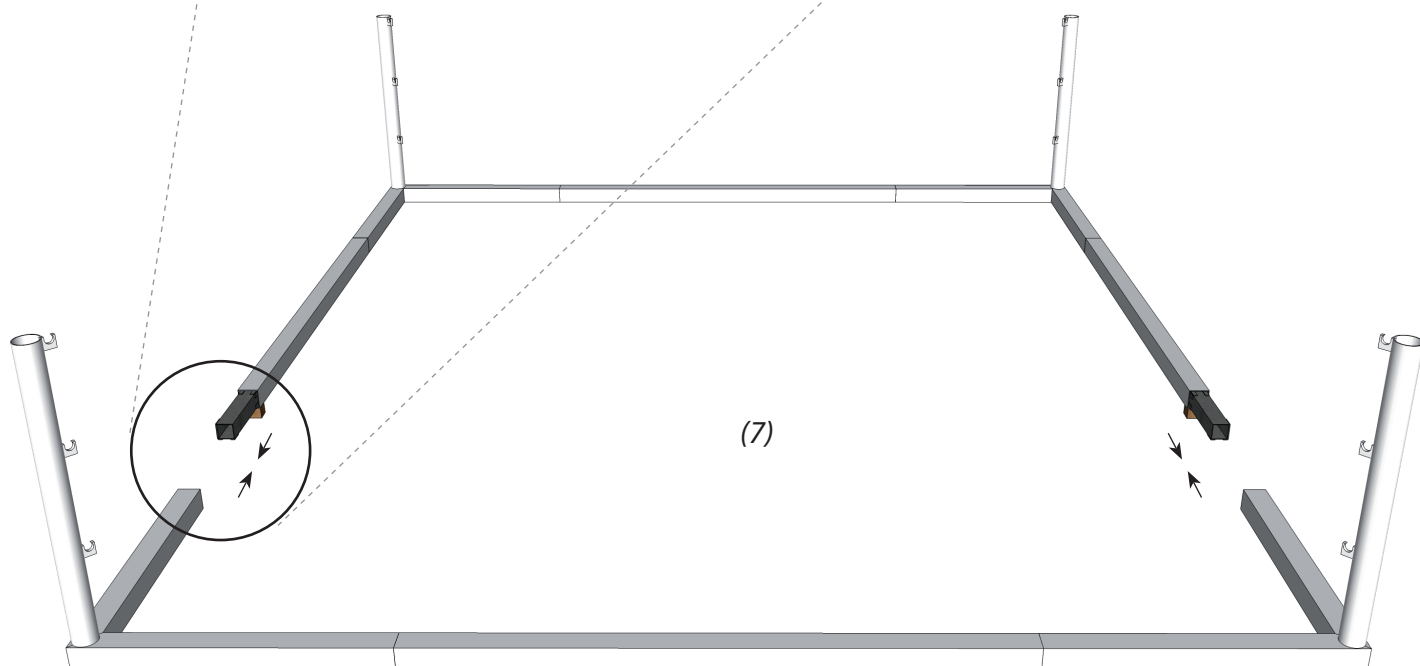

## 2 Provazy

3 x

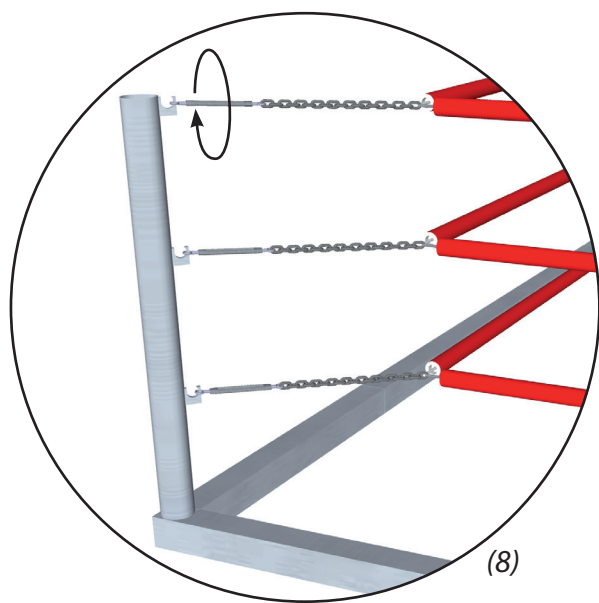
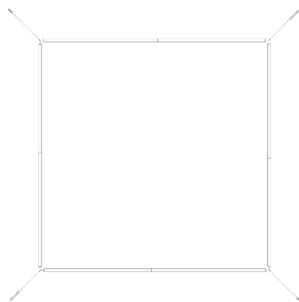

Jednotlivé provazy nasadte na háčky rohů tak, aby stejná barva byla vždy nad sebou. Po umístění všech provazů je vypněte utahováký.

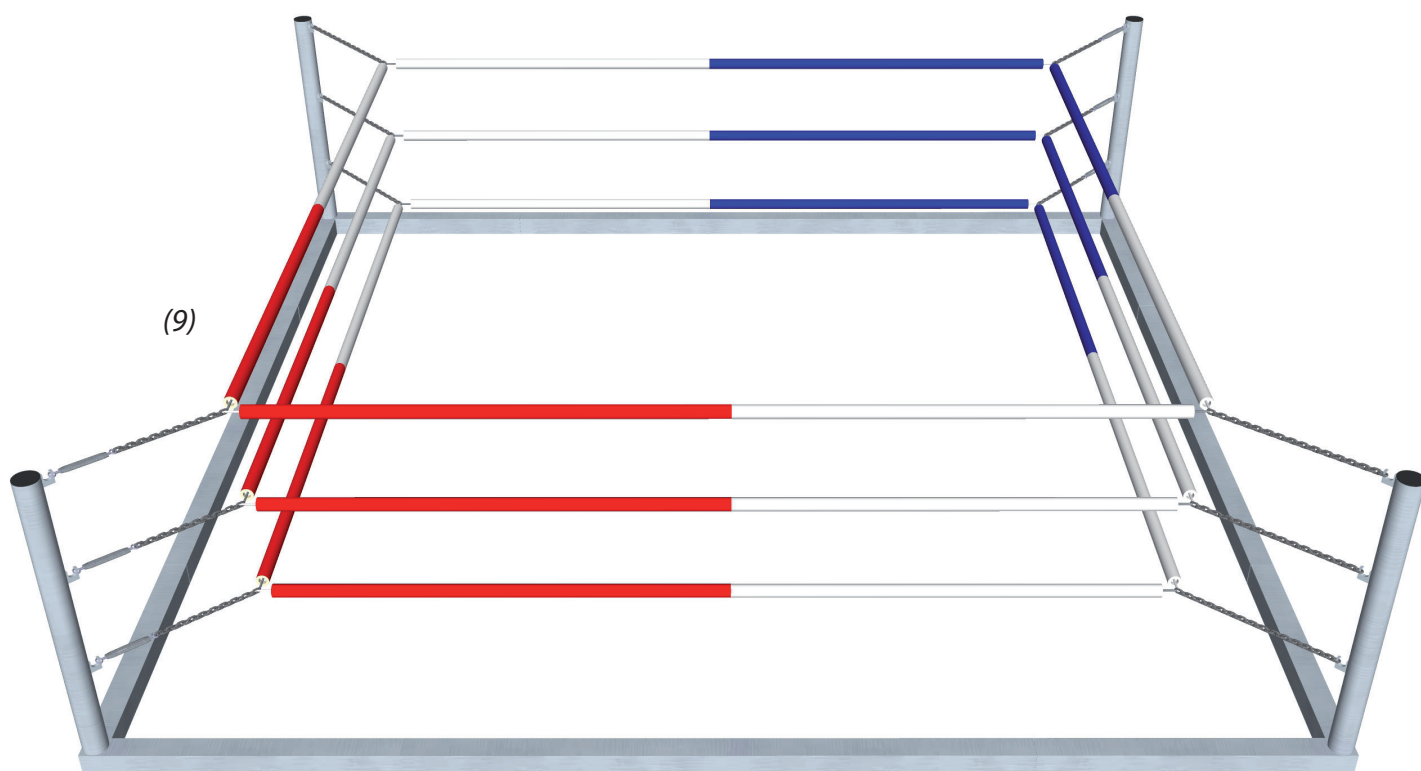

### 3 Polstrování

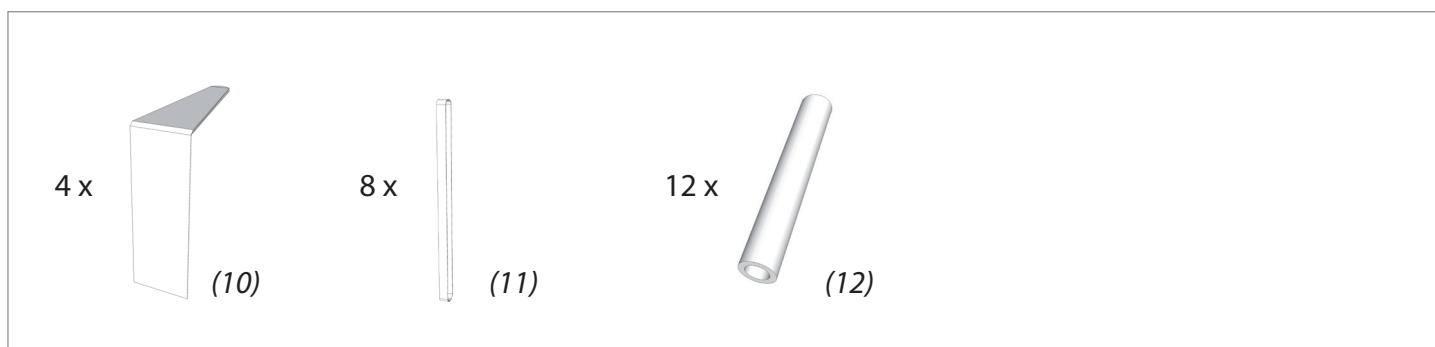

Na řetězy upevněte ochranné tubusy (12).

Provazy zpevněte pomocí upínků (11).

Ochranu rohů (10) připevněte pomocí šňůrek ke každému provazu a k hornímu ochrannému tubusu.

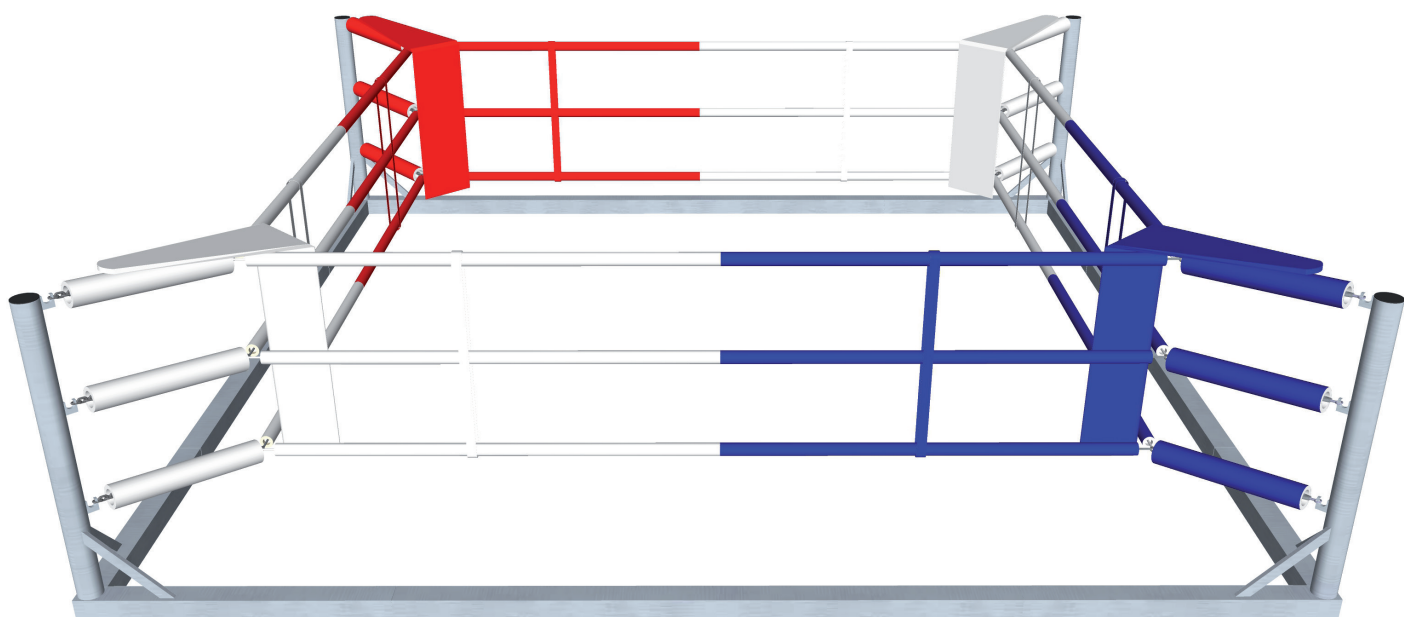

## Vylepšení

**CZ** Konstrukce na boxerský pytel, která se upevňuje do rohu podlahového ringu.  
Na ring můžete připevnit až čtyři konstrukce a vytvořit z ringu ve vaší tělocvičně multifunkční zařízení.  
Dodává se bez boxerského pytle.

