

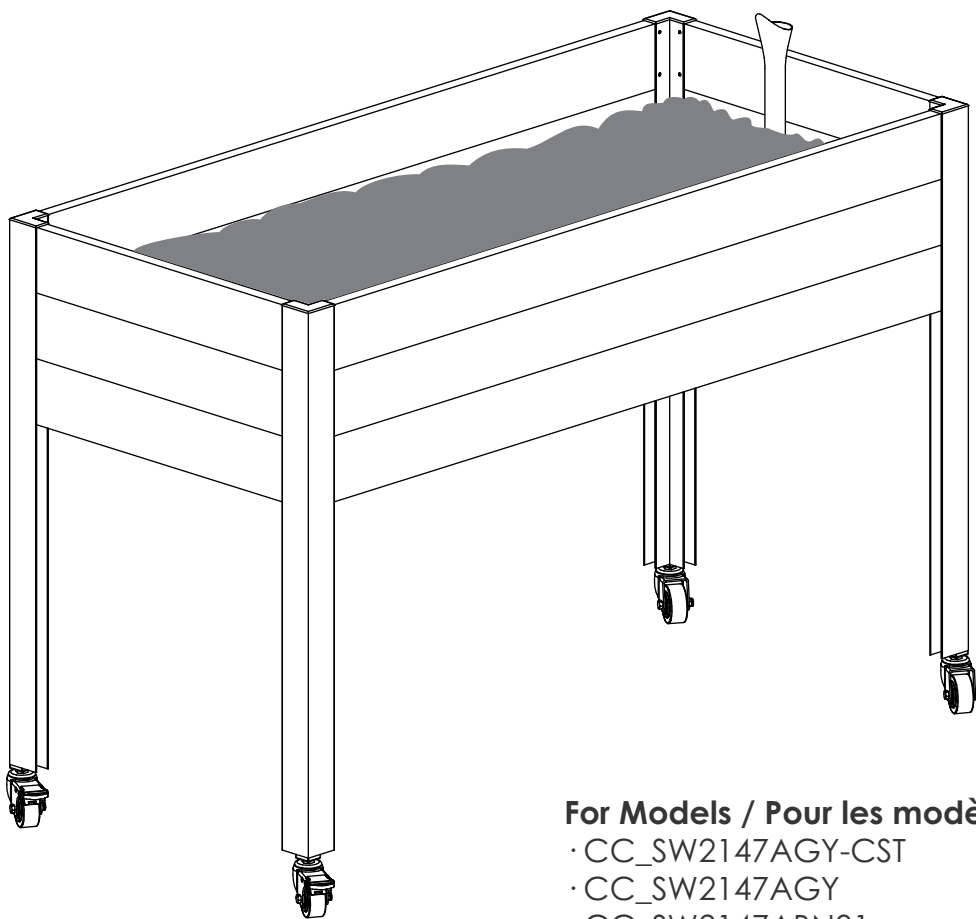

Model #/N° de modèle: CC_SW2147A

SELF-WATERING ELEVATED PLANTER
21 X 47 X 32"H
JARDINIÈRE SURÉLEVÉE AUTO-IRRIGANTE
21 po x 47 po x 32 po



For Models / Pour les modèles:

- CC_SW2147AGY-CST
- CC_SW2147AGY
- CC_SW2147ABN01
- CC_SW2147AC

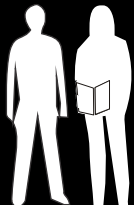
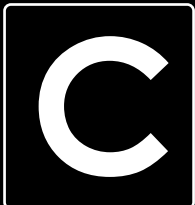

NEED
HELP?

BESOIN
D'AIDE?

www.cedarcraft.com



✉: service@cedarcraft.com

☎: 1-888-260-3031

PARTS LIST

LISTE DES PIÈCES

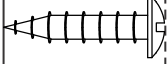
Actual Size / Taille réelle

Ref/Réf	Name/Nom de la pièce	QTY/QTÉ	mm	10	20	30	40	50	60	70	80	Head/Tête
A	21mm Screw/Vis	36 +2 extra										
			inches	1/2"	1"	1 1/2"	2"	2 1/2"	3"			

Not to Scale / Non à l'échelle

B	Castor Wrench Clé pour roulettes	1	
----------	-------------------------------------	---	---

Tools Required: Phillip Screwdriver
Autre outil requis : tournevis cruciforme

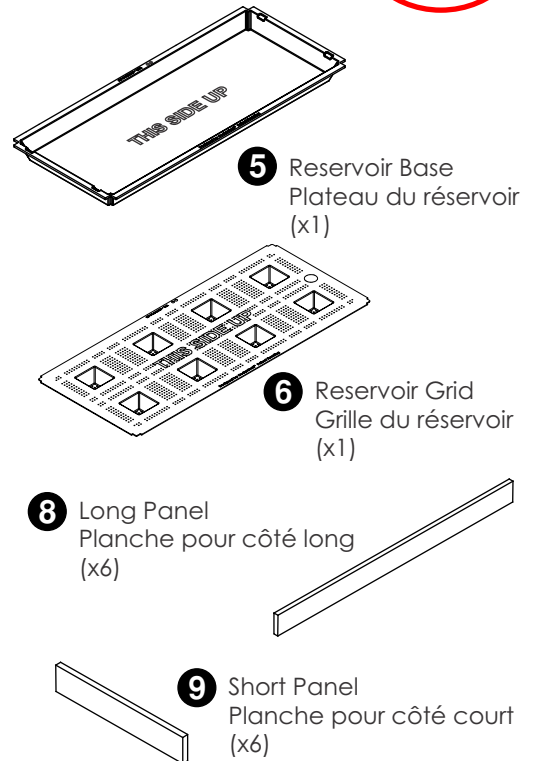
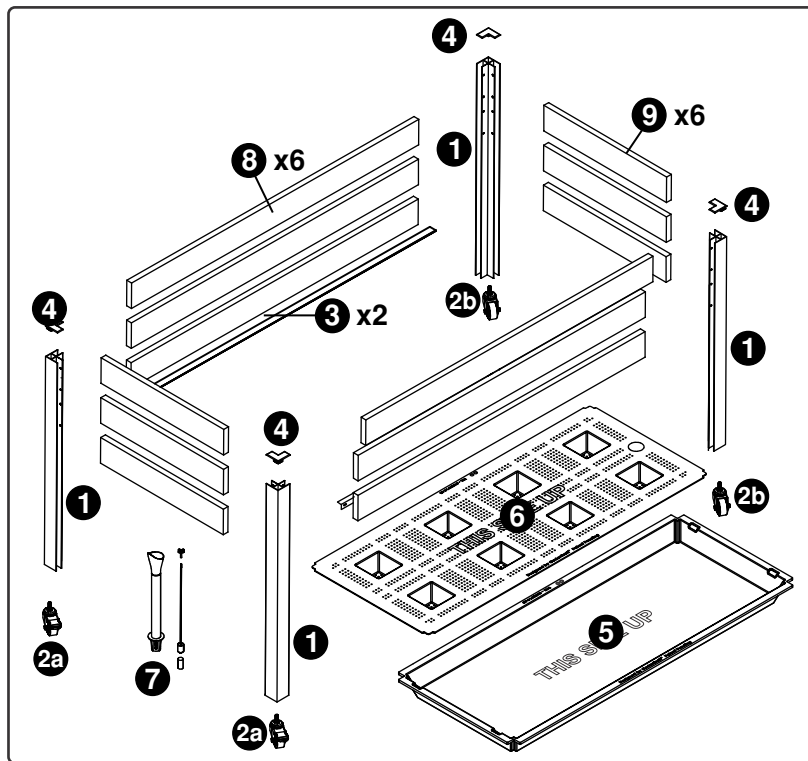
PARTS IN ASSEMBLY KIT BOX CONTENU DE LA BOITE

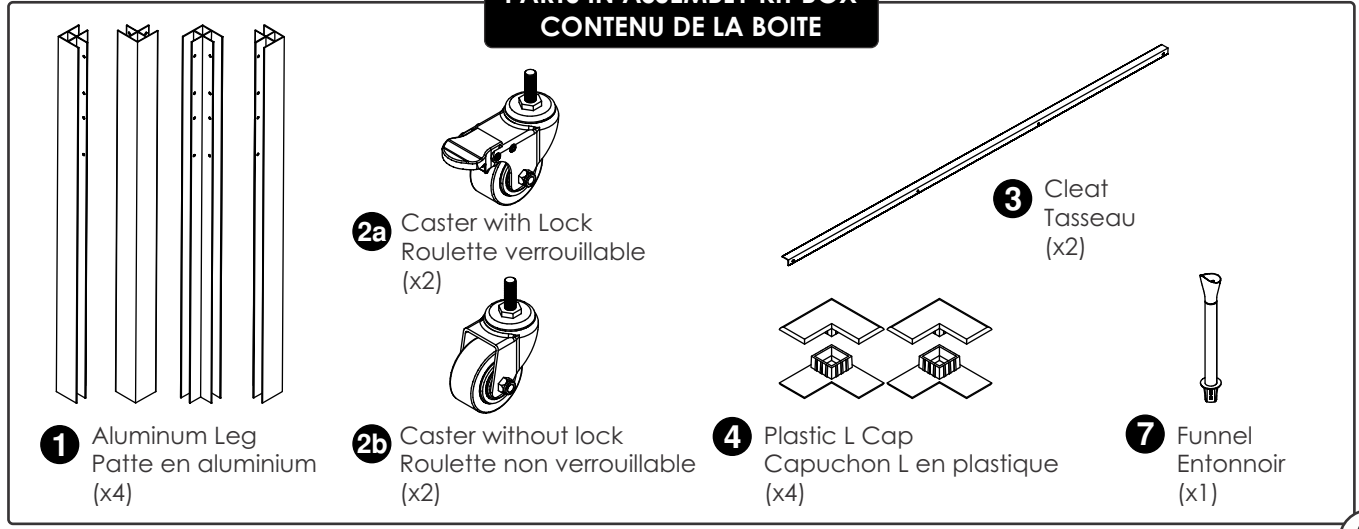

BESOIN D'AIDE?

www.cedarcraft.com | ✉: service@cedarcraft.com

ASSEMBLY STEPS

ÉTAPES DE MONTAGE

HELPFUL HINT :

• Pre-drilled holes in the wood are not needed. Simply align wood with the top of the aluminum leg. As you screw, apply downward pressure until the threads grab the wood. Do not over tighten.

CONSEIL PRATIQUE :

• Il n'est pas nécessaire de percer des prétrous dans les planches. Il suffit d'aligner le bout de la planche sur l'extrémité supérieure de la patte en aluminium. En vissant, pressez la patte contre la planche jusqu'à ce que les filets de la vis mordent dans le bois. Ne serrez pas trop.

1 FLUSH/DE NIVEAU

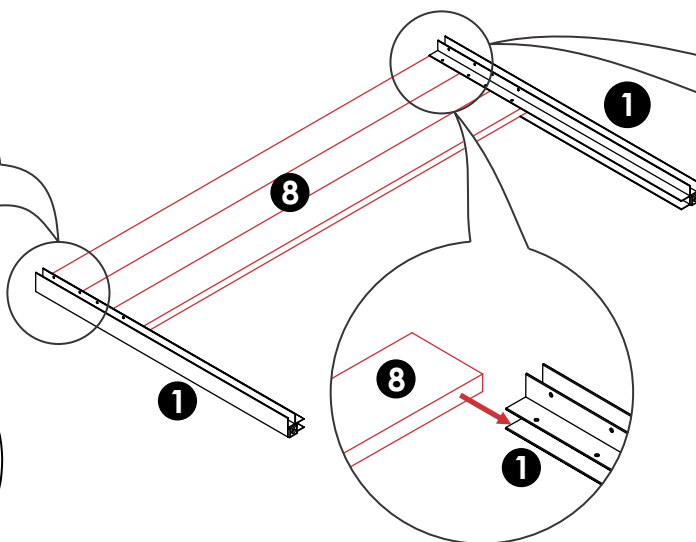
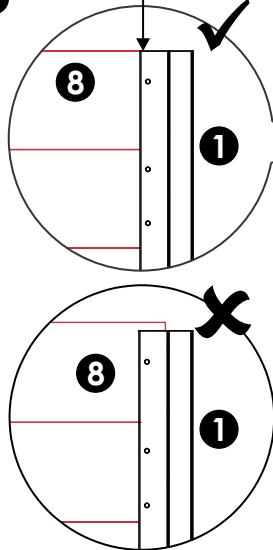

NO GAP/PAS D'ÉCART

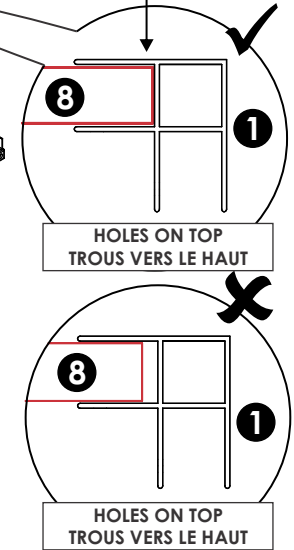

2 A 2x

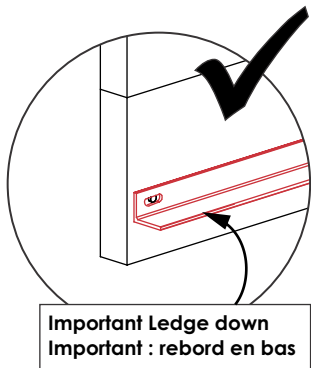

Important Ledge down
Important : rebord en bas

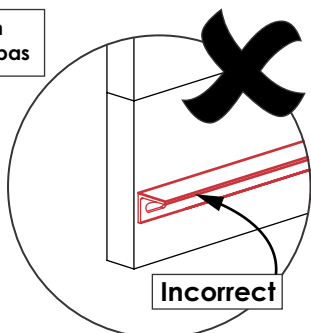

Incorrect

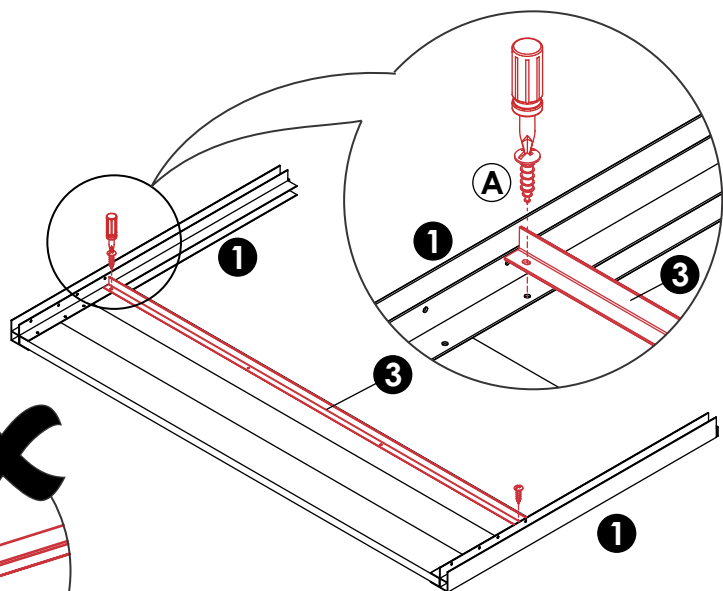

ASSEMBLY STEPS

ÉTAPES DE MONTAGE

3 **A**  **2x** **IMPORTANT STEP**
ÉTAPE IMPORTANTE

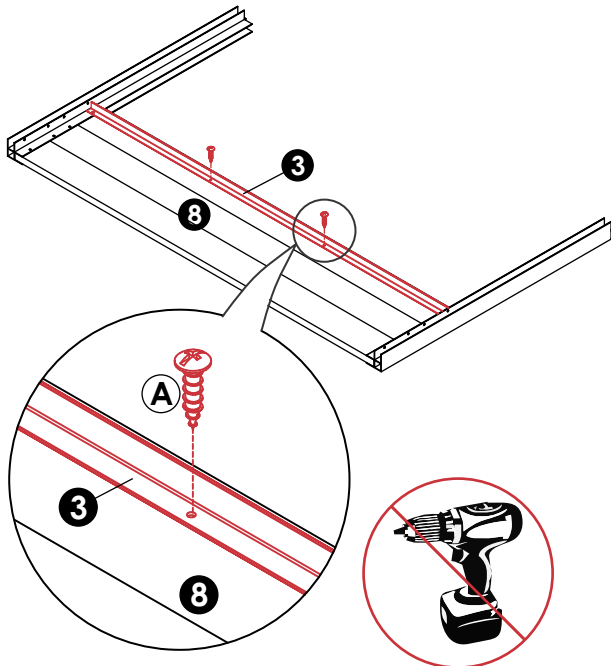

DO NOT over-tighten screws
NE serrez PAS trop les vis

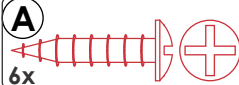
4 **A**  **6x**

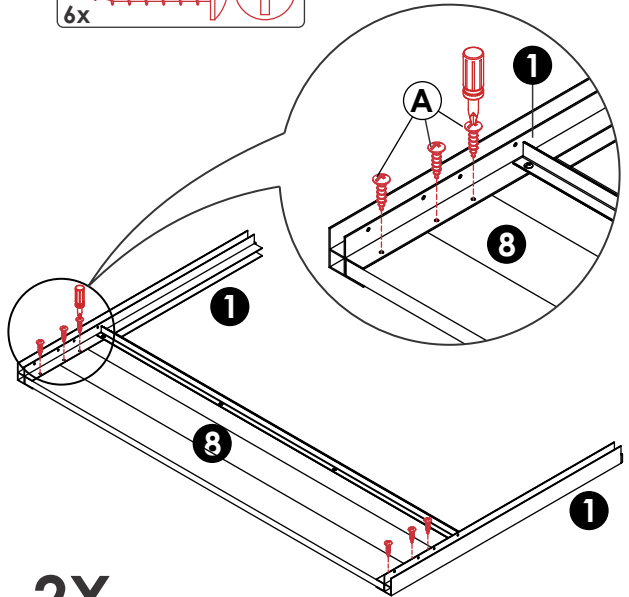

2X

- Repeat steps 1 – 4 for second long side.
- Répétez les étapes 1 à 4 pour l'autre côté long.

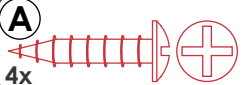
5 **A**  **4x**

FLUSH/DE NIVEAU

NO GAP/PAS D'ÉCART

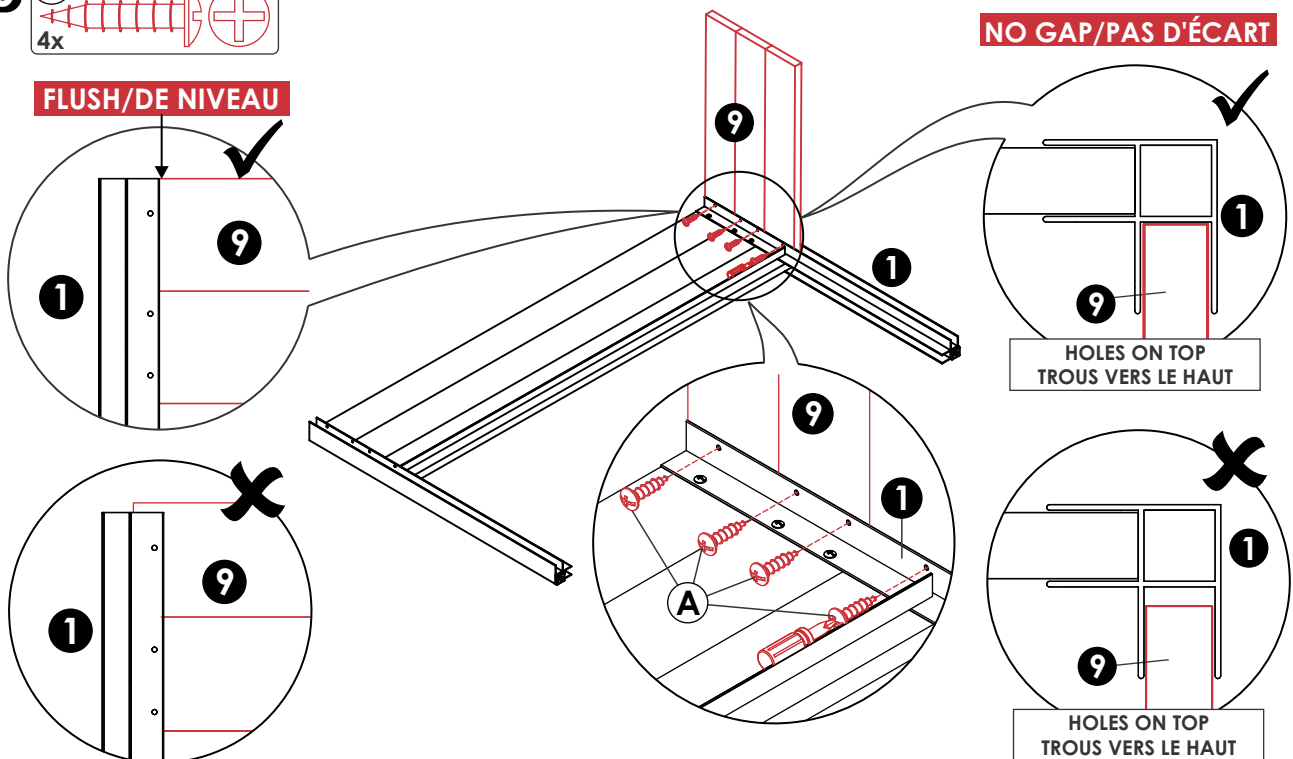

BESOIN D'AIDE?

www.cedarcraft.com | ✉: service@cedarcraft.com

ASSEMBLY STEPS

ÉTAPES DE MONTAGE

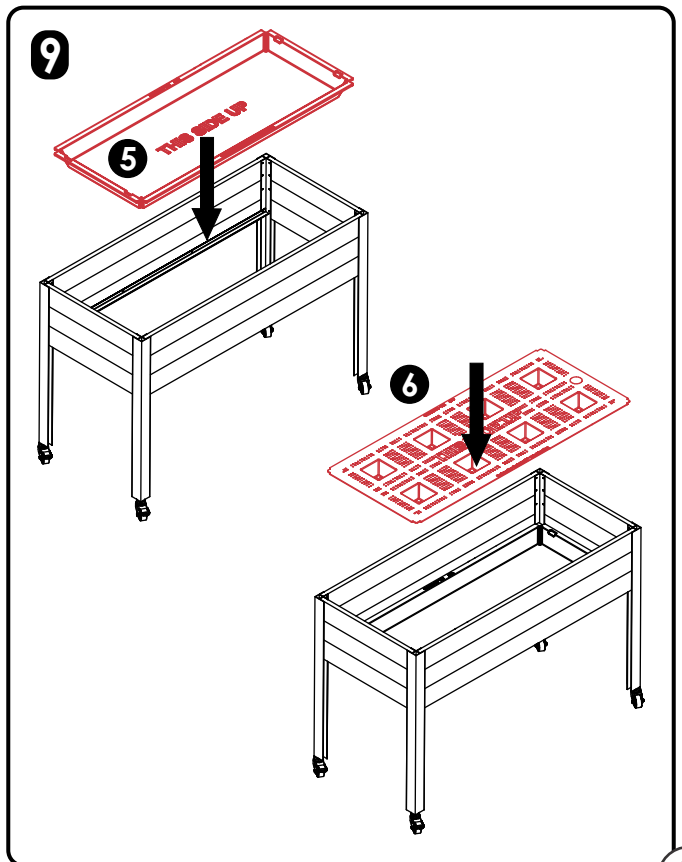
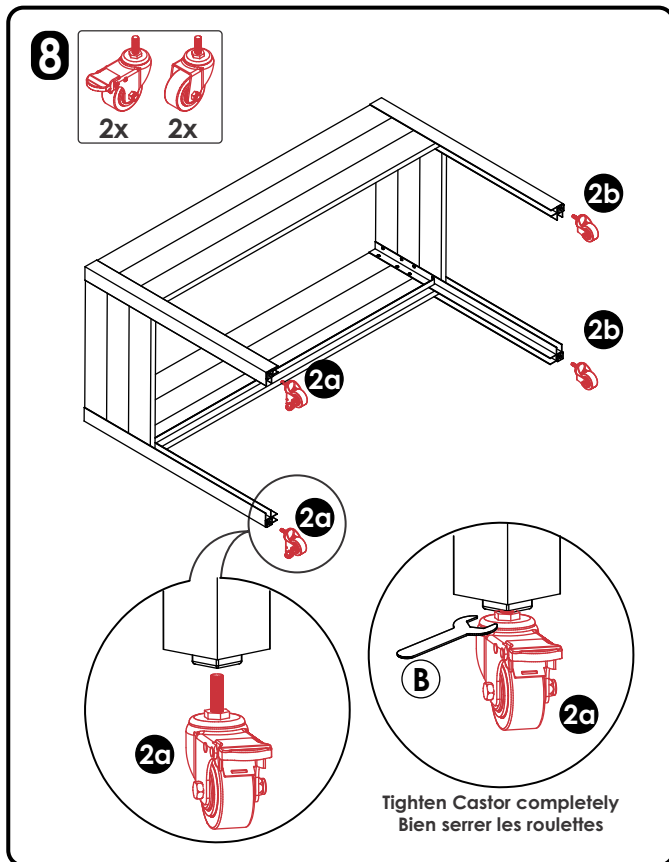
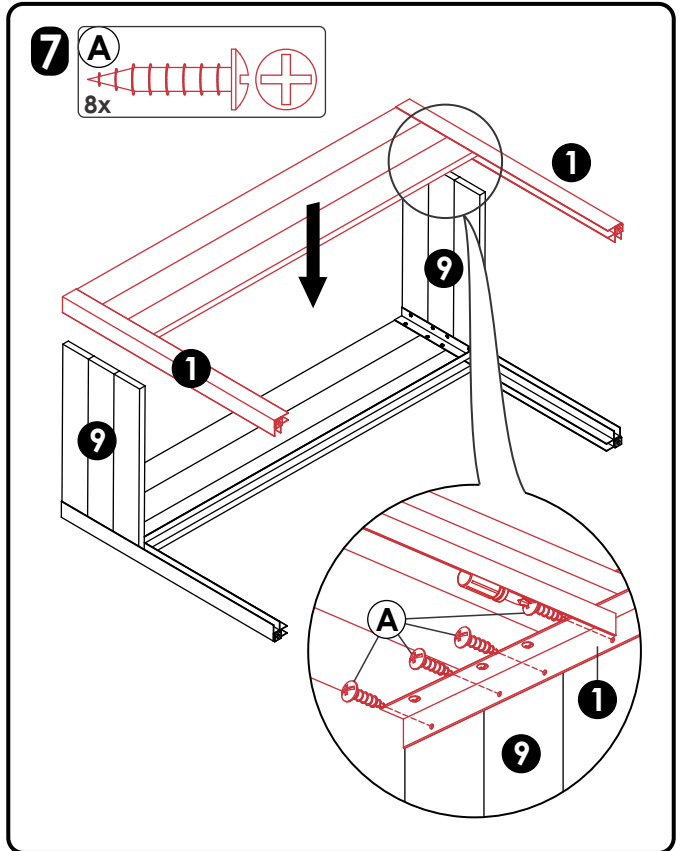
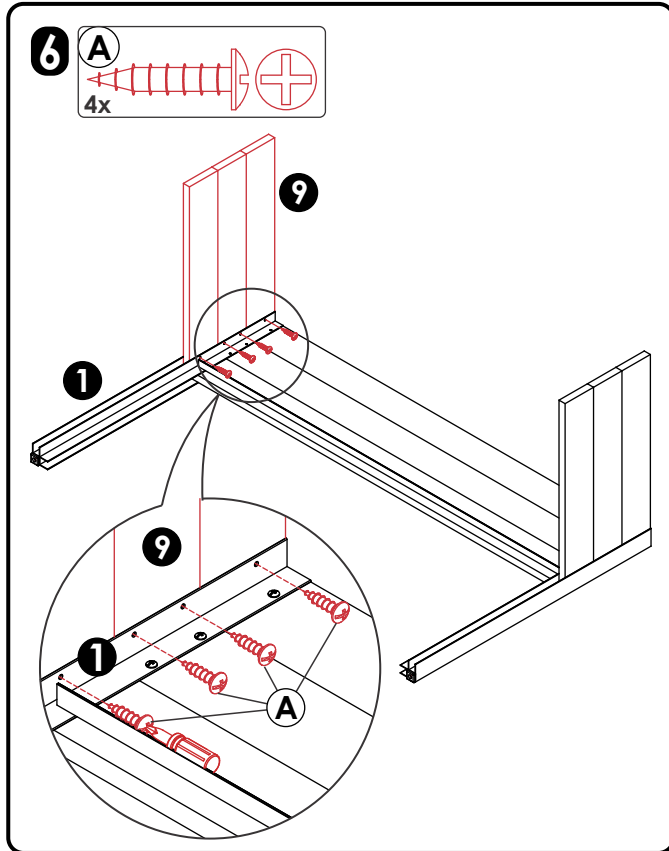

ASSEMBLY STEPS

ÉTAPES DE MONTAGE

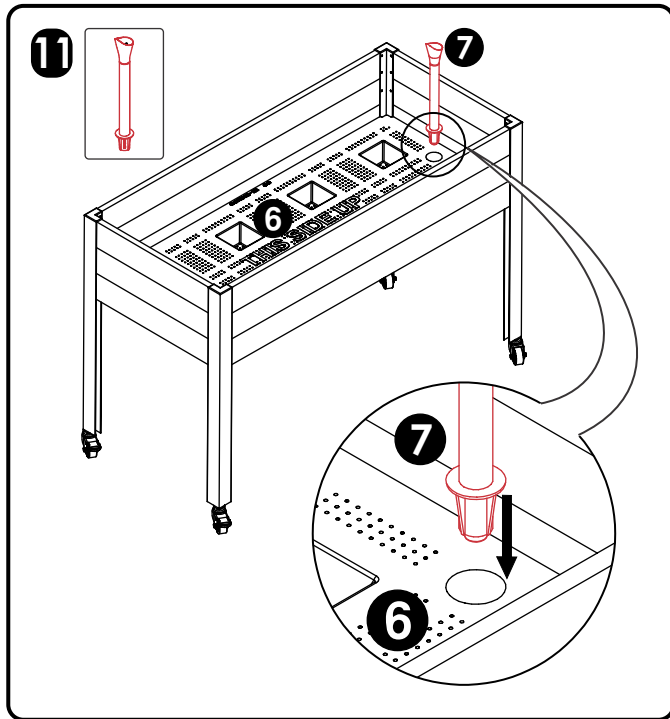
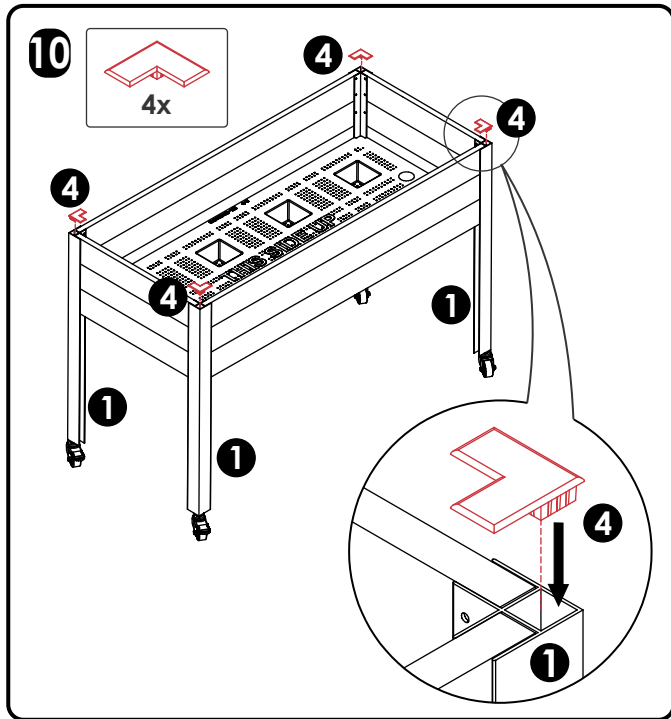

FILLING RESERVOIR

REPLISSAGE DU RÉSERVOIR

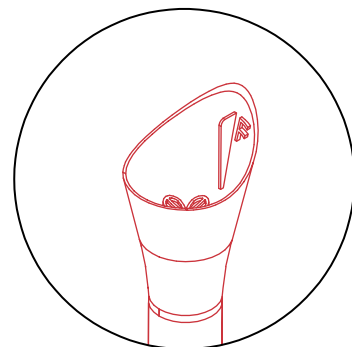
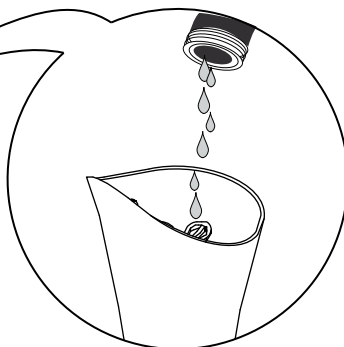
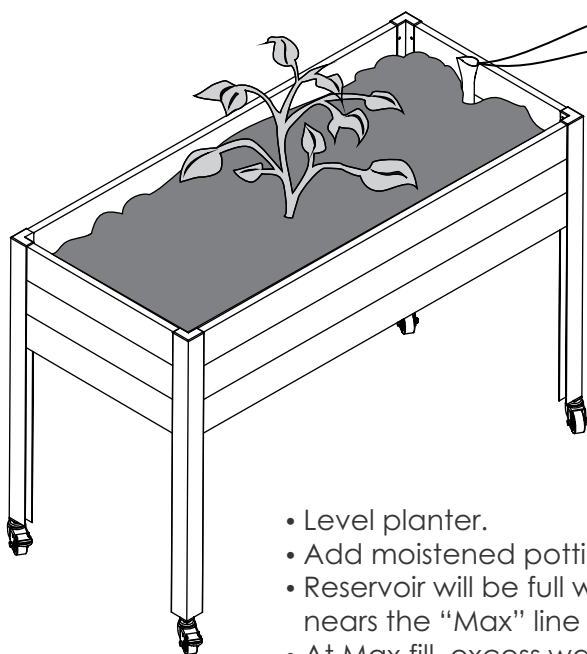

EMPTY/VIDE
(Flower down/Fleur abaissée)

- Level planter.
- Add moistened potting soil to fill planter.
- Reservoir will be full when the 'flower' bobber nears the "Max" line shown as F.
- At Max fill, excess water will drain from overflow ports onto ground.

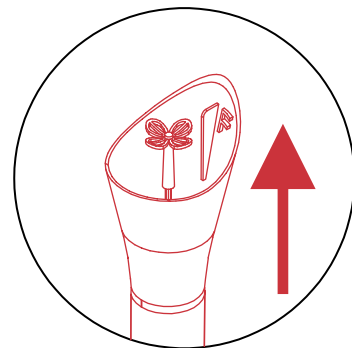

FULL/PLEIN
(Flower up/Fleur élevée)

- Mettez la jardinière de niveau
- Remplir la jardinière en y ajoutant la terre de rempotage humidifiée.
- Lorsque le réservoir est plein, la fleur s'élève jusqu'à la ligne « F ».
- Tout surplus d'eau se déversera sur le sol par les orifices de trop-plein.



PLANTING GUIDE

GUIDE DE PLANTATION

Suggested placement chart for vegetables, fruits, and herbs. Or experiment - try anything!

Ce tableau vous indique comment placer les légumes, les fruits et les herbes. Vous pouvez aussi les placer à votre guise!

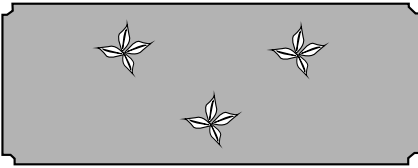

3 Seedlings / 3 semis
Melon, summer squash (vine), winter squash
Melons, courge d'été (vigne), courge d'hiver

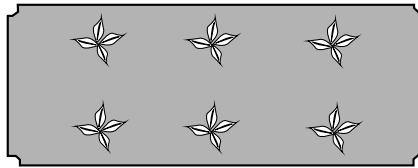

6 Seedlings / 6 semis
Tomatoes, Zucchini, Eggplant, Bell pepper,
Broccoli, Cauliflower, Asparagus
Tomates, courgette, aubergine, poivron,
brocoli, chou-fleur, asperges

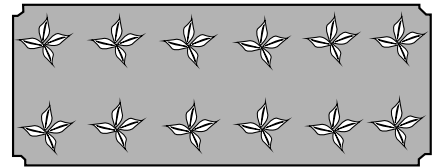

12 Seedlings / 12 semis
Herbs, Cucumber, Brussels Sprouts, Hot Peppers
Celery, Cabbage
Fines herbes, concombre, chou de Bruxelles,
piment fort, céleri, chou

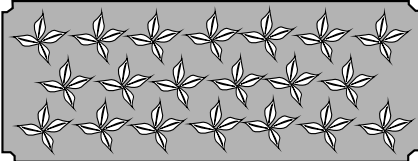

20 Seedlings / 20 semis
Strawberry, Lettuce, Chard, Potatoes
Fraises, laitue, bettes à cardes, patates

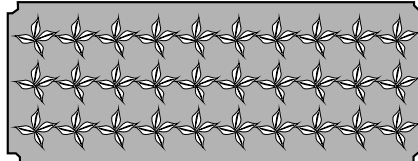

30 Seedlings / 30 semis
Sugar Pea, Spinach, Beets, Bean (bush/pole)
Pois sucrés, épinards, betteraves, haricots

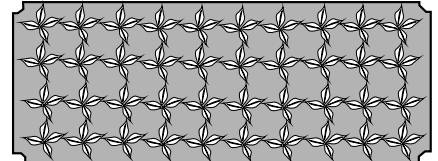

40 Seedlings / 40 semis
Carrot, Onion, Garlic, Radish
Carotte, oignon, ail, radis

SUCCESS TIPS

Soil:

- Use a lightweight quality blend designed for elevated gardens containing peat moss, vermiculite or perlite. Planter is not designed to hold heavy topsoil, sand, clay, or rocks.
- As you add soil to the planter, wet the soil and mix. Ensure soil is evenly moist before adding plants.
- Planter soil capacity: 4.8 cu.ft. (136 L)

Funnel:

- To keep bobber working correctly, do not allow soil to enter the fill tube.
- Do not remove the fill tube/bobber after you have filled the planter with soil.

Watering:

- Maintaining water in the reservoir is critical. If extremely hot and sunny, check the reservoir frequently.
- Shallower root plants such as herbs may require additional watering from the top.
- Continue to water the top of the soil occasionally. This ensures even soil moisture and distribution of minerals.
- No need to be concerned about overwatering. Excess water will drain from the reservoir's four overflow ports.
- After a fresh planting, water from above until the plants are well established.
- Planter can be used indoors or outdoors. However, if used indoors be aware of drainage from overflow ports.

Other Tips:

- Fertilizer: Add a dry granular mix several times throughout the season. Follow instructions on the fertilizer.
- Support: Vining fruits/vegetables will grow best when supported with cages or garden stakes.
- Sun: Select right location for plants to have 6-8 hours of sun per day. Excessive heat and sun can cause plants to sunburn, consider shade-cloth during extreme weather.

CONSEILS GAGNANTS

Terre :

- Utilisez un mélange léger de qualité conçu pour des jardinières surélevées contenant de la mousse de tourbe, de la vermiculite ou de la perlite. Cette jardinière n'est pas conçue pour contenir de la terre lourde, du sable, de l'argile ou des pierres.
- Au moment de remplir la jardinière de terre, arrosez le sol et le mélange. Veillez à ce que la terre soit uniformément humide avant de planter.
- Capacité de la jardinière : 136 L (4,8 pi³).

Entonnoir :

- Afin d'assurer le bon fonctionnement du flotteur, il ne doit jamais y avoir de la terre dans le tuyau de remplissage.
- Il ne faut pas enlever le tuyau de remplissage ou le flotteur après avoir rempli la jardinière de terre.

Irrigation :

- Il est essentiel que le réservoir contienne toujours de l'eau. Si le temps est très chaud et ensoleillé, vérifiez fréquemment le réservoir.
- Les plantes à racines peu profondes, comme les herbes, pourraient nécessiter un arrosage additionnel par le haut de la jardinière.
- Arrosez le dessus de la terre à l'occasion. Vous vous assurerez ainsi de la distribution uniforme de l'humidité et des minéraux.
- Ne craignez pas de trop arroser les plantes; l'eau en excès sera évacuée par les quatre orifices de trop-plein du réservoir.
- Arrosez les nouveaux plants par le haut, jusqu'à ce qu'ils soient bien établis.
- La jardinière peut être utilisée à l'intérieur ou à l'extérieur. Pour utilisation à l'intérieur, portez une attention particulière à l'écoulement pouvant provenir des orifices de trop-plein.

Conseils additionnels :

- Engrais : ajoutez de l'engrais sec et en granules plusieurs fois pendant la saison. Suivez les indications sur l'emballage de l'engrais.
- Soutien : les fruits et les légumes à vignes poussent mieux lorsqu'ils ont l'appui de cages ou de bâtons.
- Soleil : choisissez un endroit où les plantes seront exposées au soleil de six à huit heures par jour. Si la chaleur est trop élevée ou si elles sont surexposées au soleil, les plantes peuvent brûler. Dans des conditions météorologiques extrêmes, vous pouvez utiliser une toile d'ombrage.



IMPORTANT INFORMATION

RENSEIGNEMENTS IMPORTANTS



Customer Service

Visit our helpful Q&A section at CedarCraft.com to address commonly asked questions.

Missing or broken piece? Need help with assembly? Please call or email before returning planter to retailer. We can help!

Email: service@cedarcraft.com or Phone: 1-888-260-3031, 8:30am-3:30pm pst (M-F)



Care Instructions

Wood is a living material that continues to respond to climate conditions even after being manufactured. During normal weathering, wood may exhibit minor cracking due to changes in humidity. This does not affect the structural integrity of the planter.



Purchase greenhouse covers at **cedarcraft.com** to start your garden earlier and protect your plants from inclement weather and destructive pests.



Warranty

We take great pride in our workmanship and quality of our products. CedarCraft planters are warranted to be free from any defects in workmanship or materials for a period of three years.

If anything goes wrong, we'll make it right.

Join us at:



[@cedarcraftproducts](https://www.facebook.com/cedarcraftproducts)



[@Cedar_Craft](https://twitter.com/Cedar_Craft)



www.pinterest.com/cedarcraft/



[@cedarcraft](https://www.instagram.com/cedarcraft)



Service à la clientèle

Consultez notre section FAQ utile à CedarCraft.com pour trouver une réponse aux questions fréquemment posées.

Pièce manquante ou brisée? Besoin d'aide pour l'assemblage? Veuillez appeler ou envoyer un courriel avant de retourner la jardinière au détaillant. Nous pouvons vous aider!

Par courriel à service@cedarcraft.com ou par téléphone au 1-888-260-3031 du lundi au vendredi de 8 h 30 à 15 h 30 (HNP).



Instructions d'entretien

Le bois est un matériau qui réagit aux conditions ambiantes, même après l'étape de la fabrication. Il est possible que le bois craque un peu en raison des niveaux d'humidité variables. Cela n'affecte en rien l'intégrité structurale de la jardinière.



Procurez-vous une housse de serre à **cedarcraft.com** pour commencer à jardiner plus tôt en saison et protéger vos plantes des caprices de la météo et des animaux et insectes nuisibles.



Garantie

Nous sommes très fiers de notre travail et de la qualité de nos produits. Les toiles CedarCraft sont garanties contre tout défaut de fabrication ou de matériaux pour une période de trois ans.

S'il y a un problème, nous avons la solution.

Rejoignez-nous :



SAN DIEGO, CA

✉: service@cedarcraft.com

☎: 1-888-260-3031

www.cedarcraft.com



www.cedarcraft.com | ✉: service@cedarcraft.com