

Anleitung Wandbrause AquaClic® Publique™

mit flexibler Grundplatte zum Ausgleichen von Wand Unebenheiten und schiefen Leitungen

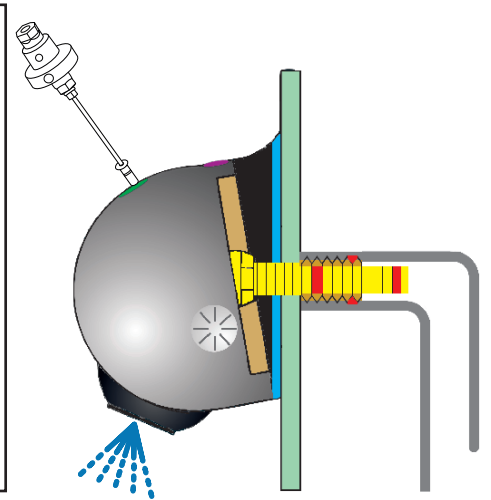

Installation

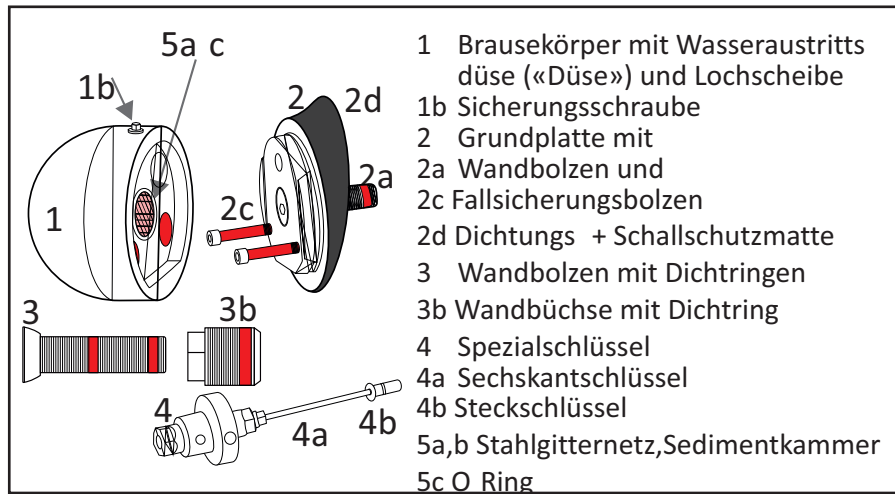
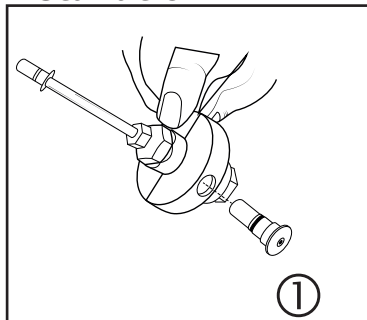

- Steckschlüssel aus Spezialschlüssel ziehen (bei Bedarf mit Inbusschlüssel herausdrücken)
- auf Sechskantschlüssel stecken.

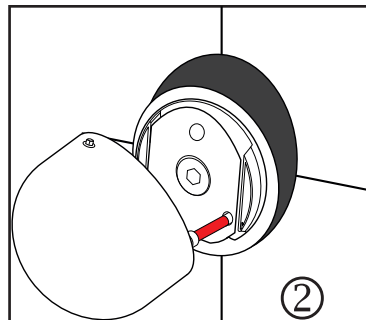

- Sicherungsschraube lösen,
- Rosette nach hinten weg klappen,
- Wandbüchse weg schrauben

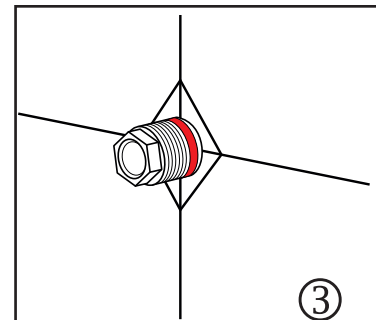

Wandanschluss gut reinigen, evtl. mit Gewindebohrer nach schneiden. Wandbüchse auf Leitungsanschluss schrauben, Sechskant nach aussen, bis 8mm vorstehend, bis 30mm zurückstehend:

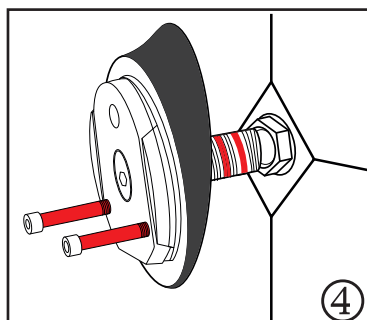

Grundplatte in die Wandbüchse eindrehen.

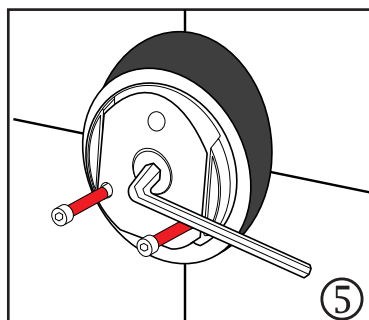

- **Gerade Fläche** der Grundplatten nach unten **waagrecht** ausrichten
- nicht zu stark festziehen: max. 4,5 Nm.

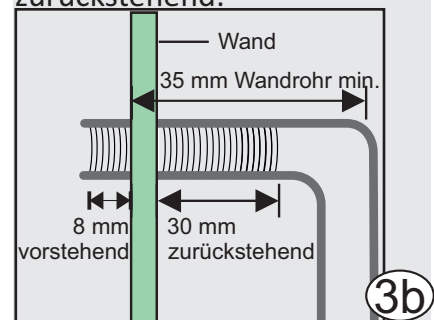

Fortsetzung

Bedienungsanleitung Wandbrause Publique

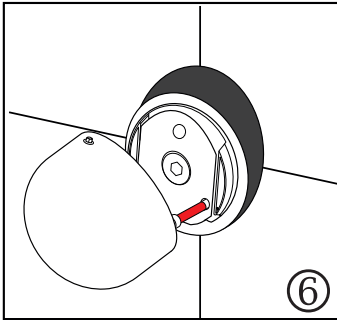

- Fallsicherung einführen
- Brausekörper von leicht schräg unten gegen die Rosette drücken,
- nach oben klappen, bis dieser einrastet.

Vorsicht! Hält erst provisorisch

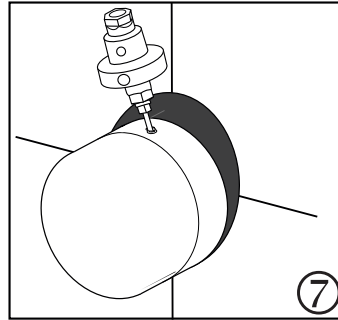

Sofort zur endgültigen Sicherung des Brausekörpers:

- Sicherungsschraube einschraubeln,
- nicht zu fest anziehen: max 0,5 Nm

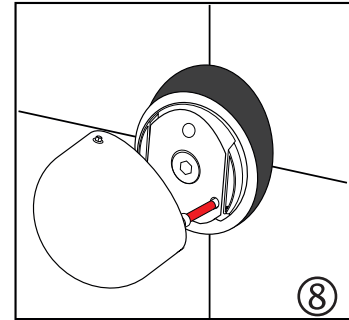

Brausekörper entfernen:

- Sicherungsschraube lösen,
- nach vorne klappen:
- Stopp durch Fallschutz,
- nach vorne herausführen.
- leicht anheben.

Einstellungen

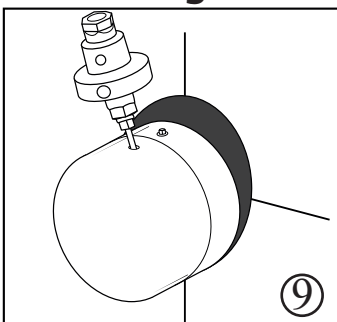

Vertikale Strahlrichtung: Wasserstrahl heben oder senken.

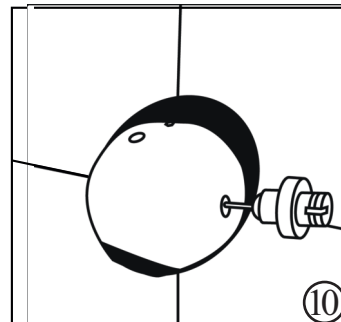

Wassermenge: Stufenlos die Wassermenge einstellen von 2 11 l/min:

♀ 7 8 ♀ 6 7 ♀ : 5 6.5

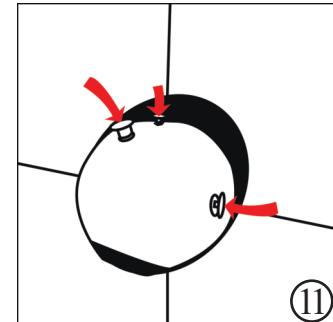

Kunststoff Stopfen nach dem Service wieder einsetzen.

Service

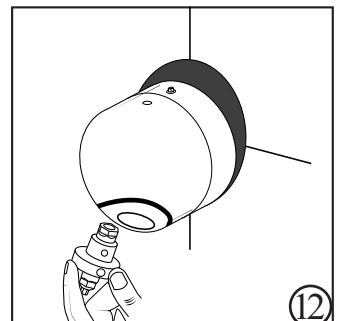

Mit dem Sechskant des Schlüssels lässt sich die ganze Wasser Austrittsdüse entfernen. Nur nötig zB zur Reinigung nach einem Rohrleitungsbruch. Nicht zu fest anziehen: max. 0,5 Nm.

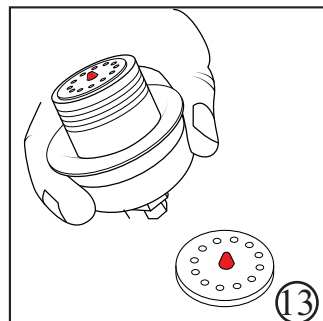

Der **Konus** auf der Lochscheibe schaut ins Innere der Brause.

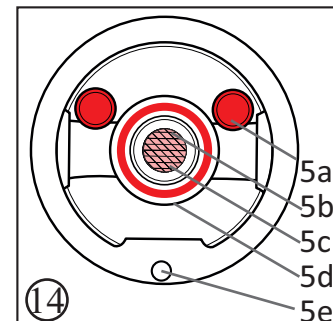

- 5a) Fallsicherungshülse
- 5b) Stahlgitternetz
- 5c) Sedimentenkammer: Nach Rohr Reinigung oder bruch säubern.
- 5d) O Ring
- 5e) Restwasser Ablauf

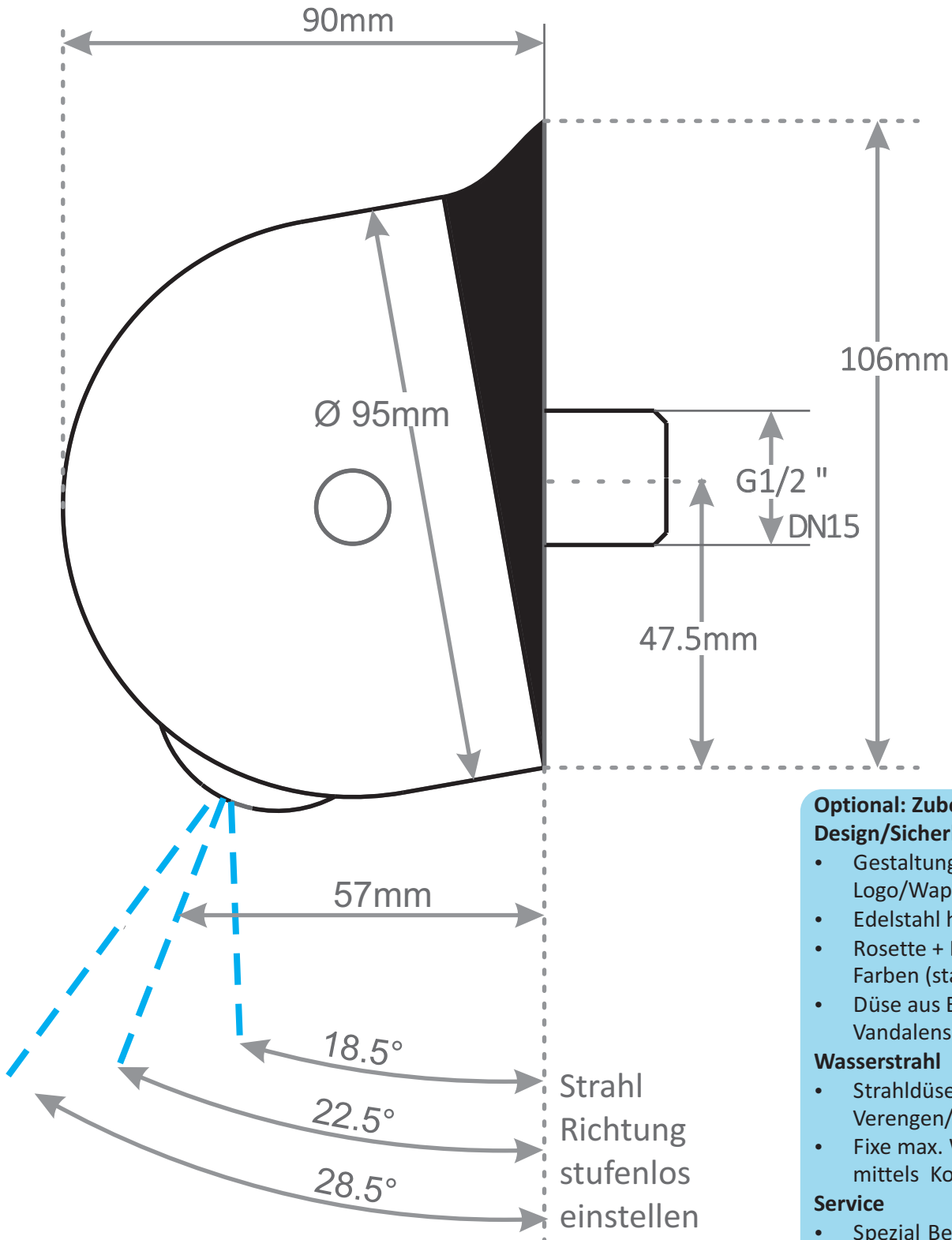

Optional: Zubehör/Alternativen Design/Sicherheit

- Gestaltung mit Ihrem Logo/Wappen
- Edelstahl hochglanzpoliert
- Rosette + Düse in anderen Farben (statt schwarz)
- Düse aus Edelstahl als Extra Vandalenschutz.

Wasserstrahl

- Strahldüse mit Fokus zum Verengen/Verbreitern.
- Fixe max. Wassermenge mittels Konstanthaltung

Service

- Spezial Befestigung f.Nicht Normanschluss.
- Montage durch uns dem Hersteller oder zertifizierte Sanitärfirmen
- Servicekoffer: elektronisches Messgerät, Leitungsspülaufsatz, Ersatzteilset: www.aquacllic.ch/servicepublique

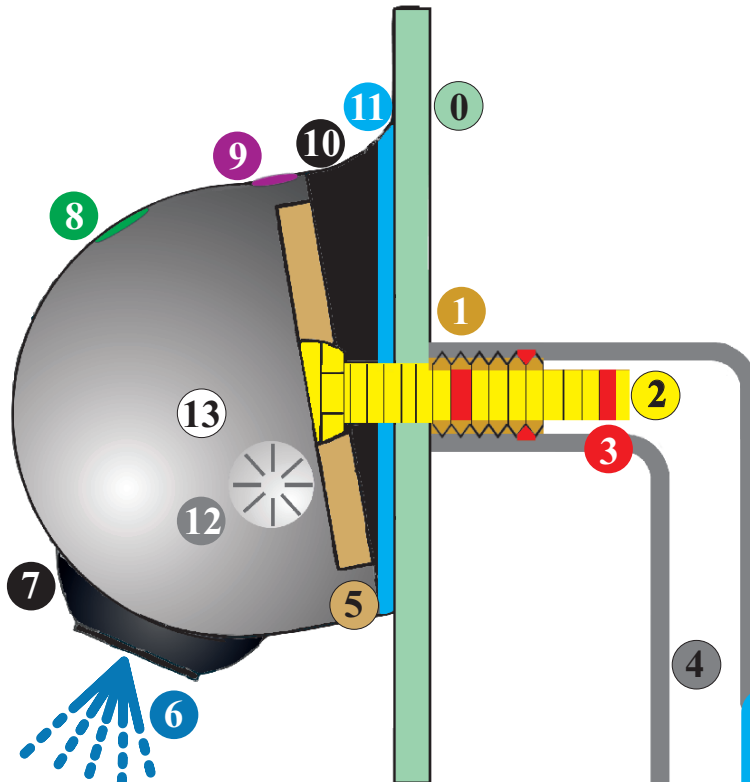

- | | |
|------------------------------------|---|
| 1 Wandbüchse | 9 Sicherungsschraube |
| 2 Bolzen | 10 Rosette |
| 3 Dichtringe | 11 Schallschutz ,
Dämm , Antirutsch
matte |
| 4 Wandleitung | 12 Wassermengen
Regler stufenlos |
| 5 Grundplatte | 13 Brause Stahlkörper |
| 6 Komfort Duschstrahl | |
| 7 Wasseraustrittsdüse | |
| 8 Strahlrichtungs
Regelschraube | |

ANTIKALK+HYGIENE FÜR IHRE LEITUNGEN

Egal, ob Sie schon Wasser sparen oder nicht, spülen Sie Ihre Wasserleitungen 1 2x pro Jahr durch:

1. entfernen Sie die Brausen,
2. öffnen Sie den Hahn voll.
3. Spülen Sie während 3 Minuten, je kalt und warm.

Schnelles und spritzfreies Spülen mit dem Durchspülaufsatz: www.aquacllic.ch/service-publique

WICHTIGE HINWEISE

Brausekörper **nicht** in Entkalker oder Reiniger legen (nicht einwirken lassen). Nur mit milden, verdünnten Reinigern Brausekörper und Wandrosette reinigen – ohne Scheuermittel oder Schwamm **und gründlich mit Frischwasser nachspülen**. Kalkflecken auf Brause und Wasseraustrittsdüse mit verdünntem Entkalker entfernen.

Falls der Wasserstrahl spritzt: Wasseraustrittsdüse und Lochscheibe – Bild in Entkalker legen und gut ausspülen. Ein Ersatzset an Lochscheiben kann ⑬ angefordert werden.

Wir übernehmen keine Garantie und lehnen jede Haftung ab durch unsorgsame Pflege und daraus entstandene Schäden.



Aqua Art AG
Regensbergstr.244
CH 8050 Zurich

Tel. +41 44 206 50 44
SOS: +41 79 757 04 03
help@aquacllic.ch

Video, Ersatzteile, Zubehör, Datenblätter: www.aquacllic.ch/service-publique