

SERENA SWEATER

INTERMEDIATE
INTERMÉDIAIRE
FORTGESCHRITTEN



SHINY HAPPY
COTTON



3.5MM (US4)



5MM (US8)

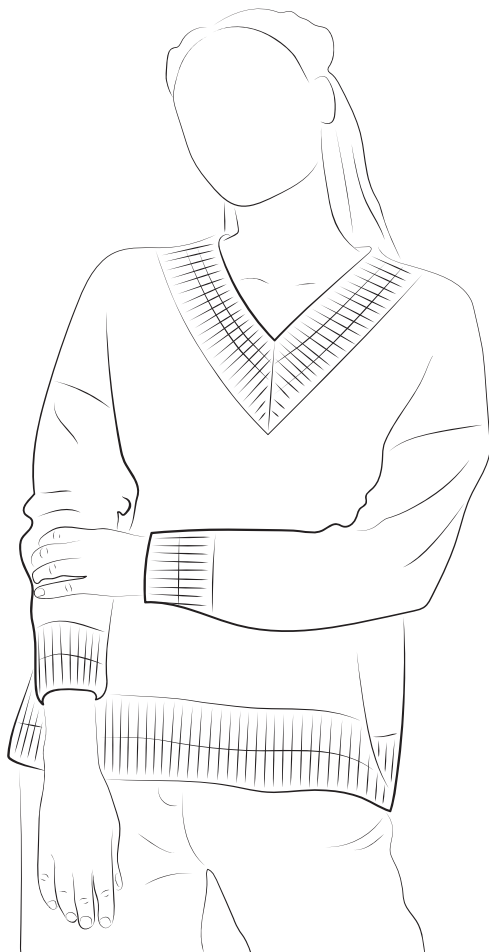

**WOOL
AND THE
GANG**

#WOOLANDTHEGANG
WOOLANDTHEGANG.COM

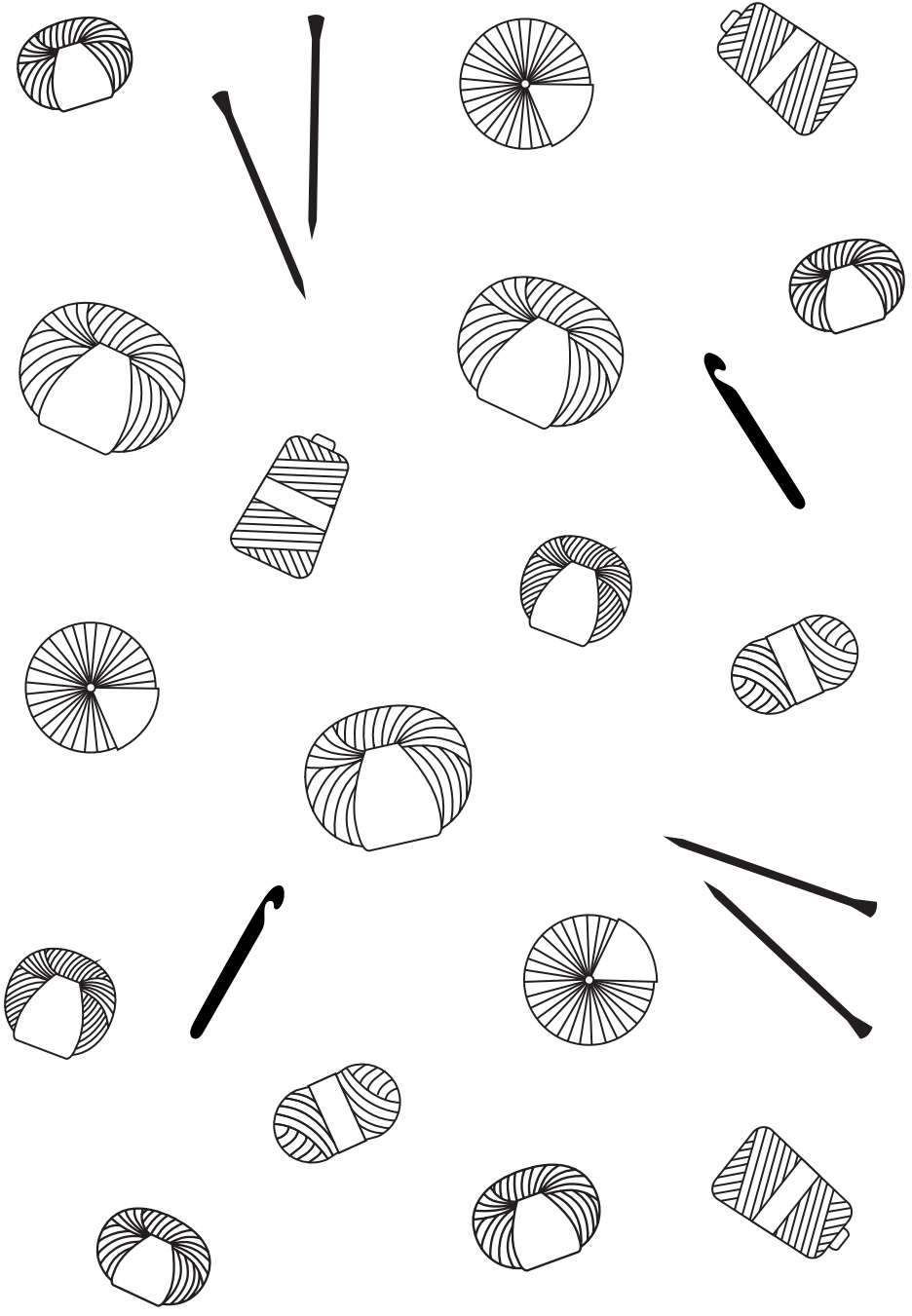

CONTENTS

GETTING STARTED

COMMENCER / LOS GEHT'S

- 4 **YOUR ADVENTURE STARTS NOW**
L'AVENTURE COMMENCE ICI ET
MAINTENANT
DEIN ABENTEUER BEGINNT JETZT
- 6 **MEASUREMENTS**
DIMENSIONS
MASSE
- 9 **KNIT CODE**
CODE TRICOT
STRICKCODE

ENG

PATTERN GUIDE

- 12 TOOL KIT
- 13 THE PATTERN
- 21 THE FINISHING

TECHNIQUES

- 24 KNITTING TECHNIQUES
- 27 FINISHING TECHNIQUES

FR

PATRON

- 30 FOURNITURES
- 31 EXPLICATIONS
- 40 ASSEMBLAGE ET FINITIONS

TECHNIQUES

- 43 POINTS UTILISÉS
- 47 FINITIONS

DE

ÜBERSICHT

- 50 MATERIAL
- 51 DIE ANLEITUNG
- 60 FERTIGSTELLUNG

TECHNIKEN

- 63 STRICKTECHNIKEN
- 67 DER LETZTE SCHLIFF

YOUR ADVENTURE STARTS NOW

1 GET YOUR TOOLS READY Everything you need to get started.

PRÉPAREZ VOTRE MATÉRIEL

Assurez-vous de disposer de tout ce dont vous avez besoin pour votre projet.

BEREITE DEINE MATERIALIEN VOR

Suche alles zusammen, was du für dein Projekt benötigst.

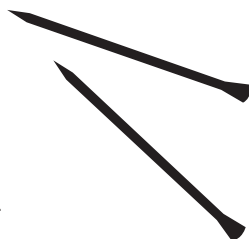

2 FAMILIARISE YOURSELF WITH THE TECHNIQUES

Everything from the stitches used to the finishing touches for your project.

FAMILIARISEZ-VOUS AVEC LES DIFFÉRENTES TECHNIQUES

En commençant par les points utilisés jusqu'à la touche finale du projet.

MACH DICH MIT DEN TECHNIKEN VERTRAUT

Lies hier alles über die zu benutzenden Maschen, Muster und Techniken.



3 GET TO KNOW YOUR YARN

Before you start your piece, play around with your new yarn to get used to it, and to check your tension.

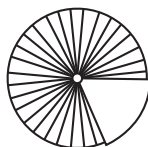

DÉCOUVREZ VOTRE LAINE

Avant d'entamer votre projet, découvrez votre laine pour vous y habituer et tester votre tension.

LERNE DEIN GARN KENNEN

Mach dich mit deinem Garn vertraut, bevor du mit deinem Projekt beginnst, und vergiss nicht die Maschenprobe!

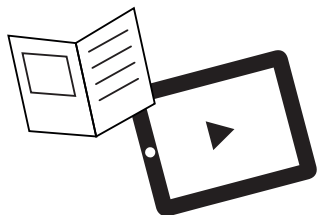

5 #WOOLANDTHEGANG

When you're done - let the world know.

Une fois votre projet terminé, partagez-le avec le monde entier !

Und wenn du fertig bist, ... zeig's der ganzen Welt!



4 WOOL SCHOOL

Pick up your tools & yarn and make the magic happen! For a little extra help, check out our Wool School.

Prenez votre pelote et vos outils, et que la magie opère ! Besoin d'aide ? Découvrez notre Wool School.

Nimm deine Werkzeuge und dein Garn und vollbring Wunder! Für ein wenig Hilfe besuch unsere Wool School.

▶ woolandthegang.com/videos

MEASUREMENTS

The pattern includes directions for 4 sizes. When the instructions differ between sizes, information is given for size 1 first, then for sizes 2 - 4 in brackets, separated by a colon. (example: size 1 [size 2:size 3:size 4].)

You might want to highlight your size before you start making!

DIMENSIONS

Ce patron contient les instructions pour 4 tailles. Lorsque les informations diffèrent pour les tailles, les instructions sont d'abord données pour la taille 1, puis pour les tailles 2 à 4 entre crochets, séparées par des points-virgule (exemple : taille 1 [taille 2; taille 3 ; taille 4]).

Pensez à surligner votre taille avant de tricoter !

MASSE

In der Anleitung findest du Angaben für 4 Größen. Dort, wo sich die Angaben voneinander unterscheiden, findest du zuerst die Anleitung für Größe 1 und dahinter die für Größe 2-4 in Klammern, welche wiederum mit Doppelpunkten voneinander getrennt sind (Beispiel: Größe 1 [Größe 2 : Größe 3 : Größe 4]).

TIP: Markiere dir die Angaben für deine Größe mit einem Textmarker, um dich besser zurecht zu finden.

SIZE / TAILLE / GRÖSSE

TO FIT CHEST
TOUR DE POITRINE
BRUST WEITE

UK

US

EU

IT

AUS

ASIA

1	2	3	4
81-86 32-34"	91-97 36-38"	102-107 40-42"	112-117 44-46"
6-8	10-12	14-16	18-20
2-4	6-8	10-12	14-16
34-36	38-40	42-44	46-48
38-40	42-44	46-48	50-52
6-8	10-12	14-16	18-20
7-9	11-13	15-17	19-21

1 + 2

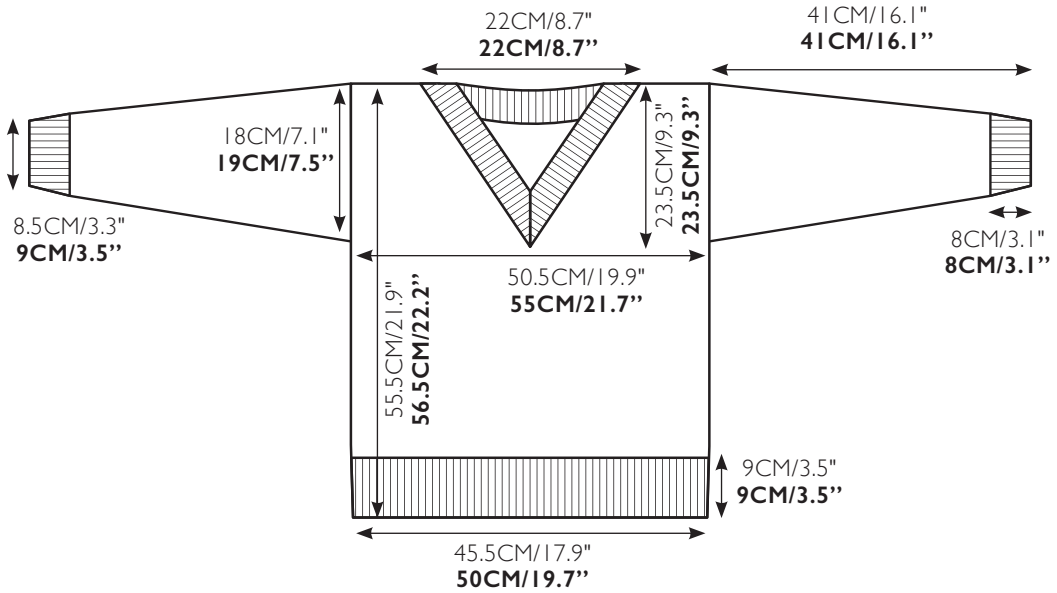

3 + 4

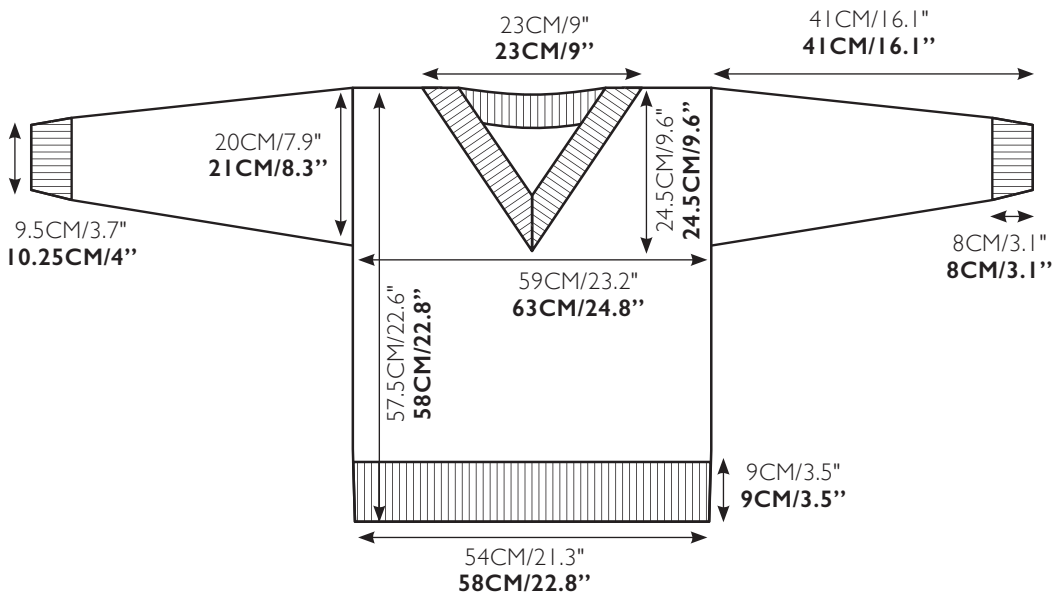

KNIT CODE

More complex knitting patterns can be a little longer than simpler ones, which is why abbreviations are used. Don't worry if you've never used them before - you'll quickly get the hang of them. And once you speak Knit Code, you know you're a real Knitter! Here are the abbreviations used in this pattern:

ST(S)	Stitch(es)
K	Knit
P	Purl
SSK	Left-leaning decrease
K2TOG	Right-leaning decrease
P2TOG	Left-leaning purl decrease
SL1	Slip 1 stitch purl-wise
YO	Make a yarn over
DEC	Decrease
INC	Increase

CODE TRICOT

Les modèles de tricot plus avancés peuvent être un peu plus longs que les modèles plus simples, c'est pourquoi nous utilisons des abréviations. Ne vous inquiétez pas si vous ne les avez jamais utilisées auparavant, vous les maîtriserez rapidement. Et une fois que vous parlerez le « Code Tricot », alors vous serez un vrai tricoteur ! Voici les abréviations utilisées dans ce patron :

m.	maille(s)
end.	endroit
env	envers
dim. G	diminution inclinée à gauche
dim. D	diminution inclinée à droite
dim. G env.	diminution inclinée à gauche sur l'envers
1 m. glis.	glisser une maille
j.	faire un jeté
dim.	diminuer/diminution
augm.	augmenter/augmentation

STRICKCODE

Fortgeschrittene Anleitungen sind oft etwas länger, weswegen man beim Schreiben Abkürzungen benutzt. Mach dir keine Sorgen falls du noch nie damit gearbeitet hast - du wirst schnell damit klar kommen. Und wenn du den Code erstmal kannst, weißt du, dass du ein echter Profi bist.

Fbe	Farbe
Hinr	Hinreihe
Li	Links
M	Masche
Mverdopp	Masche verdoppeln
Ndl	Nadel
R	Reihe
Re	rechts
Ripp	Rippenmuster
Str	stricken
2 M re zus	2 M rechts zusammenstricken
verschr	verschränkt
wdhl	wiederholen
Zun	zunehmen
zus	zusammen

SERENA SWEATER

LET'S BEGIN

LET'S GET MAKING

TOOL KIT:

- 1 ball of WATG's Shiny Happy Cotton in colour A
- 7 [7:8:8] balls of WATG's Shiny Happy Cotton in colour B
- 1 ball of WATG's Shiny Happy Cotton in colour C
- 1 Serena Sweater pattern
- 1 set of 3.5mm (US4) 100cm/40" circular knitting needles
- 1 set of 5mm (US8) 100cm/40" circular knitting needles
- 1 sewing needle

TENSION:

To ensure your knitting has the same measurements as the pattern, it is a good idea to make a tension swatch before you start knitting your project. A tension swatch is a small sample of your knitting where you count the stitches and rows and check them against the measurements (cm/in) given in the pattern. If you get **MORE** stitches/rows than the pattern's tension, it means your knitting is **tighter**. If you get **FEWER** stitches/rows than the pattern, your knitting is **looser**. Sometimes, it works to knit tighter or looser to compensate.

3.5MM (US4) 1X1 RIB STITCH

10 cm/4" = 28 stitches

10 cm/4" = 28 rows

5MM (US8) GRASS STITCH

10 cm/4" = 19 stitches

10 cm/4" = 23 rows

You can find all techniques on page 24

Pssst! Remember that you must not copy our patterns and sell, or even give them away for free, in accordance with copyright law.

HOW TO MAKE YOUR SERENA SWEATER

Your sweater is made up of four pieces, one front piece, one back piece and two sleeve pieces. They are all knitted in grass stitch with colourblock 1x1 rib trims. They are then sewn together and finished with a rib trim around the neck.

For this pattern you will be working flat, using circular needles.

BACK

- 1 Using 3.5mm (US4) circular needles and colour A, cast on 130 [142:154:164] sts using the long-tail cast on technique.
- 2 Work 10 rows in 1x1 rib. Cut colour A.
- 3 Using colour B, work 11 rows in 1x1 rib. Cut colour B.
- 4 Using colour C, work 1 row in 1x1 rib. Cut colour C.
- 5 Using colour B, work in 1x1 rib until your piece measures 9cm/3.5" from the cast on edge (approx. a further 3 rows). You must work an uneven number of rows.
- 6 **Dec row (right side row):** Using 5mm (US8) circular needles, k9 [8:7:8] sts, ★k2tog, k1 st, k2tog, k2 sts★. Repeat the section inside the stars (★) a further 15 [17:19:20] times, k9 [8:7:9] sts. (98 [106:114:122] sts.)

- 7 P 1 row.
- 8 K2 sts, ★sl1, k1 st, yo, pass the sl st over the k st and yo, k2 sts★. Repeat the section inside the stars until the end of the row.
- 9 Repeat steps 7 and 8 until your piece measures 51cm/20.1" [52cm/20.5": 53cm/20.9": 54cm/21.3"] from the cast on edge (approx. a further 47 [48:49:50] times).

- 10 P 1 row.

You will now shape your back neckline.

- 11 **Dec row:** K2 sts, ★sl1, k1 st, yo, pass the sl st over the k st and yo, k2 sts★. Repeat the section inside the stars a further 6 [7:8:9] times, k2 [2:1:1] st(s), cast off 34 [34:36:36] sts. With 1 st already on your right-hand needle, k3 [3:2:2] sts, repeat the section inside the stars until the end of the row.

From now on you will only be working across half of your sts to shape the back neckline. You'll come back to the other sts later. (32 [36:39:43] sts in each half.)
- 12 P 1 row.
- 13 **Dec row:** Ssk, k2 [2:1:1] st(s), ★sl1, k1 st, yo, pass the sl st over the k st

and yo, k2 sts★. Repeat the section inside the stars until the end of the row. (31 [35:38:42] sts.)

14 P 1 row.

15 Dec row: Ssk, k1 [1:0:0] st(s), ★sl1, k1 st, yo, pass the sl st over the k st and yo, k2 sts★. Repeat the section inside the stars until the end of the row. (30 [34:37:41] sts.)

16 P 1 row.

17 Dec row: Ssk, k0 [0:3:3] sts, ★sl1, k1 st, yo, pass the sl st over the k st and yo, k2 sts★. Repeat the section inside the stars until the end of the row. (29 [33:36:40] sts.)

18 P 1 row.

19 K1 [1:4:4] st(s), ★sl1, k1 st, yo, pass the sl st over the k st and yo, k2 sts★. Repeat the section inside the stars until the end of the row.

20 Cast off p-wise.

One side of your back neck is now complete. With the wrong side of the fabric facing you, re-join the yarn to the sts that have been waiting on the needle, as if adding in a new ball of yarn.

21 P 1 row.

22 Dec row: K2 sts, ★sl1, k1 st, yo, pass the sl st over the k st and yo, k2 sts★. Repeat the section inside the stars until you have 6 [6:5:5] sts left of

the row, sl1, k1 st, yo, pass the sl st over the k st and yo, k2 [2:1:1] st(s), k2tog. (31 [35:38:42] sts.)

23 P 1 row.

24 Dec row: K2 sts, ★sl1, k1 st, yo, pass the sl st over the k st and yo, k2 sts★. Repeat the section inside the stars until you have 5 [5:4:4] sts left of the row, sl1, k1 st, yo, pass the sl st over the k st and yo, k1 [1:0:0] st(s), k2tog. (30 [34:37:41] sts.)

25 P 1 row.

26 Dec row: K2 sts, ★sl1, k1 st, yo, pass the sl st over the k st and yo, k2 sts★. Repeat the section inside the stars until you have 4 [4:7:7] sts left of the row, sl1, k1 st, yo, pass the sl st over the k st and yo, k0 [0:3:3] st(s), k2tog. (29 [33:36:40] stitches.)

27 P 1 row.

28 K2 sts, ★sl1, k1 st, yo, pass the sl st over the k st and yo, k2 sts★. Repeat the section inside the stars until you have 3 [3:6:6] sts left of the row, sl1, k1 st, yo, pass the sl st over the k st and yo, k1 [1:4:4] st(s).

29 Cast off p-wise.

FRONT

1 Repeat steps 1 to 6 as the back.

2 P 1 row.

3 K2 sts, ★sl1, k1 st, yo, pass the sl st over the k st and yo, k2 sts★. Repeat the section inside the stars until the end of the row.

4 Repeat steps 2 and 3 until your piece measures 32cm/12.6" [33cm/13": 33cm/13": 34cm/13.4"] from the cast on edge (approx. a further 25 [26:26:27] times.)

5 P 1 row.

You will now shape your front neckline.

6 **Dec row:** K2 sts, ★sl1, k1 st, yo, pass the sl st over the k st and yo, k2 sts★. Repeat the section inside the stars a further 10 [11:12:13] times, sl1, k1 st, yo, pass the sl st over the k st and yo, k1 st. Turn your work.

From now on you will only be working across half of your sts to shape the front neckline. You'll come back to the other sts later. (49 [53:57:61] sts in each half.)

7 P 1 row.

8 **Dec row:** K2 sts, ★sl1, k1 st, yo, pass the sl st over the k st and yo, k2 sts★. Repeat the section inside the stars until you have 3 sts left of the row, k1 st, k2tog. (48 [52:56:60] sts.)

9 P 1 row.

10 **Dec row:** K2 sts, ★sl1, k1 st, yo, pass the sl st over the k st and yo, k2 sts★. Repeat the section inside the stars

until you have 2 sts left of the row, k2tog. (47 [51:55:59] sts.)

11 P 1 row.

12 **Dec row:** K2 sts, ★sl1, k1 st, yo, pass the sl st over the k st and yo, k2 sts★. Repeat the section inside the stars until you have 5 sts left of the row, sl1, k1 st, yo, pass the sl st over the k st and yo, k1 st, k2tog. (46 [50:54:58] sts.)

13 P 1 row.

14 K2 sts, ★sl1, k1 st, yo, pass the sl st over the k st and yo, k2 sts★. Repeat the section inside the stars until the end of the row.

15 P 1 row.

16 **Dec row:** K2 sts, ★sl1, k1 st, yo, pass the sl st over the k st and yo, k2 sts★. Repeat the section inside the stars until you have 4 sts left of the row, sl1, k1 st, yo, pass the sl st over the k st and yo, k2tog. (45 [49:53:57] sts.)

17 P 1 row.

18 **Dec row:** K2 sts, ★sl1, k1 st, yo, pass the sl st over the k st and yo, k2 sts★. Repeat the section inside the stars until you have 3 sts left of the row, k1 st, k2tog. (44 [48:52:56] sts.)

19 P 1 row.

20 **Dec row:** K2 sts, ★sl1, k1 st, yo, pass the sl st over the k st and yo, k2 sts★. Repeat the section inside the stars

until you have 2 sts left of the row, k2tog. (43 [47:51:55] sts.)

21 P 1 row.

22 K2 sts, ★sl1, k1 st, yo, pass the sl st over the k st and yo, k2 sts★. Repeat the section inside the stars until you have 1 st left of the row, k1 st.

23 P 1 row.

24 **Dec row:** K2 sts, ★sl1, k1 st, yo, pass the sl st over the k st and yo, k2 sts★. Repeat the section inside the stars until you have 5 sts left of the row, sl1, k1 st, yo, pass the sl st over the k st and yo, k1 st, k2tog. (42 [46:50:54] sts.)

25 P 1 row.

26 **Dec row:** K2 sts, ★sl1, k1 st, yo, pass the sl st over the k st and yo, k2 sts★. Repeat the section inside the stars until you have 4 sts left of the row, sl1, k1 st, yo, pass the sl st over the k st and yo, k2tog. (41 [45:49:53] sts.)

27 P 1 row.

28 **Dec row:** K2 sts, ★sl1, k1 st, yo, pass the sl st over the k st and yo, k2 sts★. Repeat the section inside the stars until you have 3 sts left of the row, k1 st, k2tog. (40 [44:48:52] sts.)

29 P 1 row.

30 K2 sts, ★sl1, k1 st, yo, pass the sl st over the k st and yo, k2 sts★. Repeat the section inside the stars until you

have 2 sts left of the row, k2 sts.

31 P 1 row.

32 **Dec row:** K2 sts, ★sl1, k1 st, yo, pass the sl st over the k st and yo, k2 sts★. Repeat the section inside the stars until you have 2 sts left of the row, k2tog. (39 [43:47:51] sts.)

33 P 1 row.

34 **Dec row:** K2 sts, ★sl1, k1 st, yo, pass the sl st over the k st and yo, k2 sts★. Repeat the section inside the stars until you have 5 sts left of the row, sl1, k1 st, yo, pass the sl st over the k st and yo, k1 st, k2tog. (38 [42:46:50] sts.)

35 P 1 row.

36 **Dec row:** K2 sts, ★sl1, k1 st, yo, pass the sl st over the k st and yo, k2 sts★. Repeat the section inside the stars until you have 4 sts left of the row, sl1, k1 st, yo, pass the sl st over the k st and yo, k2tog. (37 [41:45:49] sts.)

37 P 1 row.

38 K2 sts, ★sl1, k1 st, yo, pass the sl st over the k st and yo, k2 sts★. Repeat the section inside the stars until you have 3 sts left of the row, sl1, k1 st, yo, pass the sl st over the k st and yo, k1 st.

39 P 1 row.

40 Repeat steps 8 to 26 [26:28:28] once more. (29 [33:36:40] sts.)

41 Cast off p-wise.

One side of your front neck is now complete. With the right side of the work facing you, re-join the yarn to the sts that have been waiting on the needle, as if adding in a new ball of yarn.

42 K1 st, ★sl1, k1 st, yo, pass the sl st over the k st and yo, k2 sts★. Repeat the section inside the stars until the end of the row.

43 P 1 row.

44 **Dec row:** Ssk, k3 sts, ★sl1, k1 st, yo, pass the sl st over the k st and yo, k2 sts★. Repeat the section inside the stars until the end of the row. (48 [52:56:60] sts.)

45 P 1 row.

46 **Dec row:** Ssk, k2 sts, ★sl1, k1 st, yo, pass the sl st over the k st and yo, k2 sts★. Repeat the section inside the stars until the end of the row. (47 [51:55:59] sts.)

47 P 1 row.

48 **Dec row:** Ssk, k1 st, ★sl1, k1 st, yo, pass the sl st over the k st and yo, k2 sts★. Repeat the section inside the stars until the end of the row. (46 [50:54:58] sts.)

49 P 1 row.

50 K2 sts, ★sl1, k1 st, yo, pass the sl st over the k st and yo, k2 sts★. Repeat

the section inside the stars until the end of the row.

51 P 1 row.

52 **Dec row:** Ssk, ★sl1, k1 st, yo, pass the sl st over the k st and yo, k2 sts★. Repeat the section inside the stars until the end of the row. (45 [49:53:57] sts.)

53 P 1 row.

54 **Dec row:** Ssk, k3 sts, ★sl1, k1 st, yo, pass the sl st over the k st and yo, k2 sts★. Repeat the section inside the stars until the end of the row. (44 [48:52:56] sts.)

55 P 1 row.

56 **Dec row:** Ssk, k2 sts, ★sl1, k1 st, yo, pass the sl st over the k st and yo, k2 sts★. Repeat the section inside the stars until the end of the row. (43 [47:51:55] sts.)

57 P 1 row.

58 K3 sts, ★sl1, k1 st, yo, pass the sl st over the k st and yo, k2 sts★. Repeat the section inside the stars until the end of the row.

59 P 1 row.

60 **Dec row:** Ssk, k1 st, ★sl1, k1 st, yo, pass the sl st over the k st and yo, k2 sts★. Repeat the section inside the stars until the end of the row. (42 [46:50:54] sts.)

- 61** P 1 row.
-
- 62** **Dec row:** Ssk, ★sl1, k1 st, yo, pass the sl st over the k st and yo, k2 sts★. Repeat the section inside the stars until the end of the row. (41 [45:49:53] sts.)
-
- 63** P 1 row.
-
- 64** **Dec row:** Ssk, k3 sts, ★sl1, k1 st, yo, pass the sl st over the k st and yo, k2 sts★. Repeat the section inside the stars until the end of the row. (40 [44:48:52] sts.)
-
- 65** P 1 row.
-
- 66** K4 sts, ★sl1, k1 st, yo, pass the sl st over the k st and yo, k2 sts★. Repeat the section inside the stars until the end of the row.
-
- 67** P 1 row.
-
- 68** **Dec row:** Ssk, k2 sts, ★sl1, k1 st, yo, pass the sl st over the k st and yo, k2 sts★. Repeat the section inside the stars until the end of the row. (39 [43:47:51] sts.)
-
- 69** P 1 row.
-
- 70** **Dec row:** Ssk, k1 st, ★sl1, k1 st, yo, pass the sl st over the k st and yo, k2 sts★. Repeat the section inside the stars until the end of the row. (38 [42:46:50] sts.)
-
- 71** P 1 row.
-
- 72** **Dec row:** Ssk, ★sl1, k1 st, yo, pass

the sl st over the k st and yo, k2 sts★. Repeat the section inside the stars until the end of the row. (37 [41:45:49] sts.)

- 73** P 1 row.
-
- 74** K1 st, ★sl1, k1 st, yo, pass the sl st over the k st and yo, k2 sts★. Repeat the section inside the stars until the end of the row.
-
- 75** P 1 row.
-
- 76** Repeat steps 44 to 62 [62:64:64] once more. (29 [33:36:40] sts.)
-
- 77** Cast off p-wise.

SLEEVES

Follow the instructions twice to make the left and right sleeves.

- 1** Using 3.5mm (US4) circular needles and colour A, cast on 49 [53:55:59] stitches using the long-tail cast on technique.
-
- 2** Starting with a wrong side row, work 8 rows in 1x1 rib. Cut colour A.
-
- 3** Using colour B, work 9 rows in 1x1 rib. Cut colour B.
-
- 4** Using colour C, work 1 row in 1x1 rib. Cut colour C.
-
- 5** Using colour B, work in 1x1 rib until your piece measures 8cm/3.1" from the cast on edge (approx. a further 4

rows). You must work an even number of rows.

-
- 6 Dec row (wrong side row):** Using 5mm (US8) circular needles, p7 [4:5:4] sts, ★p2tog, p4 [5:8:9] sts★. Repeat the section inside the stars a further 6 [6:4:4] times. (42 [46:50:54] sts.)
-
- 7** K2 sts, ★sl1, k1 st, yo, pass the sl st over the k st and yo, k2 sts★. Repeat the section inside the stars until the end of the row.
-
- 8** P 1 row.
-
- 9 Inc row:** Kf&b, k1 st, ★sl1, k1 st, yo, pass the sl st over the k st and yo, k2 sts★. Repeat the section inside the stars until you have 4 sts left of the row, sl1, k1 st, yo, pass the sl st over the k st and yo, k1 st, kf&b. (44 [48:52:56] sts.)
-
- 10** P 1 row.
-
- 11** K3 sts, ★sl1, k1 st, yo, pass the sl st over the k st and yo, k2 sts★. Repeat the section inside the stars until you have 1 st of the row, k1 st.
-
- 12** P 1 row.
-
- 13 Inc row:** Kf&b, k2 sts, ★sl1, k1 st, yo, pass the sl st over the k st and yo, k2 sts★. Repeat the section inside the stars until you have 1 st left of the row, kf&b. (46 [50:54:58] sts.)
-
- 14** P 1 row.
-
- 15** K4 sts, ★sl1, k1 st, yo, pass the sl st over the k st and yo, k2 sts★. Repeat the section inside the stars until you have 2 sts of the row, k2 sts.
-
- 16** P 1 row.
-
- 17** Repeat step 15 once more.
-
- 18** P 1 row.
-
- 19 Inc row:** Kf&b, k3 sts, ★sl1, k1 st, yo, pass the sl st over the k st and yo, k2 sts★. Repeat the section inside the stars until you have 2 sts left of the row, k1 st, kf&b. (48 [52:56:60] sts.)
-
- 20** P 1 row.
-
- 21** K5 sts, ★sl1, k1 st, yo, pass the sl st over the k st and yo, k2 sts★. Repeat the section inside the stars until you have 3 sts of the row, k3 sts.
-
- 22** P 1 row.
-
- 23 Inc row:** Kf&b, k4 sts, ★sl1, k1 st, yo, pass the sl st over the k st and yo, k2 sts★. Repeat the section inside the stars until you have 3 sts left of the row, k2 sts, kf&b. (50 [54:58:62] sts.)
-
- 24** P 1 row.
-
- 25** K2 sts, ★sl1, k1 st, yo, pass the sl st over the k st and yo, k2 sts★. Repeat the section inside the stars until the end of the row.
-
- 26** P 1 row.
-
- 27** Repeat step 25 once more.

28 P 1 row.

29 Repeat steps 9 to 28 twice more. (66 [70:74:78] sts.)

30 Repeat steps 9 to 15 once more. (70 [74:78:82] sts.)

31 Repeat steps 14 and 15 until your piece measures 41cm/16.1" (approx. a further 3 times).

32 Cast off p-wise.

ASSEMBLY & FINISHING

NOW IT'S TIME TO SEW YOUR PIECES TOGETHER!

- 1 Place the front piece on top of the back, with the wrong sides touching. With the right sides facing you, thread your sewing needle with a length of yarn in colour B and use the horizontal invisible seam technique to sew the right shoulder seam together. Then do the same with the left shoulder seam.

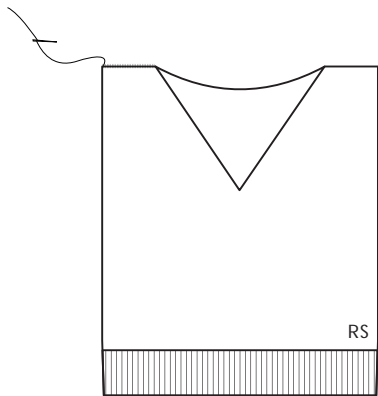

- 2 Find the centre point of your back neck and mark with a piece of scrap yarn. Then find the centre point of your front neck and mark with a piece of scrap yarn.

You will pick up and knit one half of your neckline first.

Using colour A and 3.5mm (US4) circular needles, pick up and knit a total of 77 [77:81:81] sts around left

half of your neckline as follows:

With the right side facing you, starting at the centre back neck point and working towards the left, pick up and knit 25 [25:27:27] sts along the back neckline. Then continuing down the front side of the neckline, pick up and knit 52 [52:54:54] sts, stopping when you reach the centre front. (77 [77:81:81] sts.)

- 3 Starting with a wrong side row and a k st, work 1 row in 1x1 rib.
- 4 **Dec row:** Starting with a p st, work in 1x1 rib until you have 2 sts left of the row, k2tog. (76 [76:80:80] sts.)
- 5 **Dec row:** P2tog, starting with a p st, work in 1x1 rib until the end of the row. (75 [75:79:79] sts.)
- 6 Repeat steps 4 and 5 once more. (73 [73:77:77] sts.)
- 7 Repeat step 4 once more. (72 [72:76:76] sts.) Cut colour A.
- 8 Using colour B repeat step 5 once more. (71 [71:75:75] sts.)
- 9 Repeat steps 4 and 5 twice more. (67 [67:71:71] sts.)
- 10 Repeat step 4 once more. (66 [66:70:70] sts.) Cut colour B.

11 Using colour C repeat step 5 once more. (65 [65:69:69] sts.)

12 Repeat steps 4 and 5 twice more. (61 [61:65:65] sts.)

13 Repeat step 4 once more. (60 [60:64:64] sts.)

14 Cast off in ribbing.

Using colour C and 3.5mm (US4) circular needles, you will now pick up and knit a total of 77 [77:81:81] sts around the right half of your neckline as follows.

With the right side facing you, starting at the centre front neck point and working towards the left, pick up and knit 52 [52:54:54] sts along the front side of the neckline. Then continuing along the back neckline and pick up 25 [25:27:27] sts, stopping when you reach the centre back. (77 [77:81:81] sts.)

15 Starting with a wrong side row and a k st, work 1 row in 1x1 rib.

16 **Dec row:** P2tog, starting with a p st, work in 1x1 rib until the end of the row. (76 [76:80:80] sts.)

17 **Dec row:** Starting with a k st, work in 1x1 rib until you have 2 sts left of the row, k2tog. (75 [75:79:79] sts.)

18 Repeat steps 16 and 17 a further 3 times. (69 [69:73:73] sts.) Cut colour C.

19 Using colour B, repeat steps 16 and 17 once more. (67 [67:71:71] sts.)

20 Repeat step 16 once more. (66 [66:70:70] sts.) Cut colour B.

21 Using colour A, repeat steps 17 and 16 a further 3 times. (60 [60:64:64] sts.)

22 Cast off in ribbing.

23 With the right side facing you, thread your needle with a length of yarn in colour C, and use the vertical invisible seam technique to sew the centre front seam and then the centre back seam.

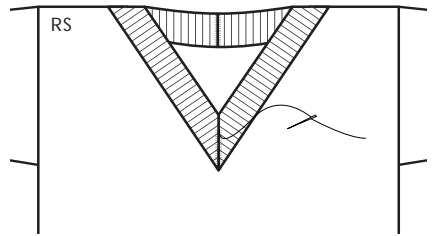

24 With the right side facing you use short pieces of yarn to mark the centre of each sleeve and match these with the shoulder seams. From this centre point, mark 18.5cm/7.3" [19.5cm/7.7": 20.5cm/8.1" : 21.5cm/8.5"] down each side along the body, then match these points with the underarm points of the sleeve. Use colour B and the perpendicular invisible seam technique to sew the sleeves to the body.

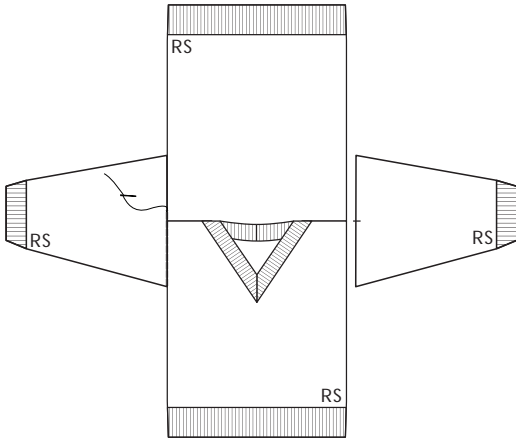

25 With the right sides facing you, use colour B and the vertical invisible seam technique to sew the sides of the front and back together, then continue to sew the underarm seams.

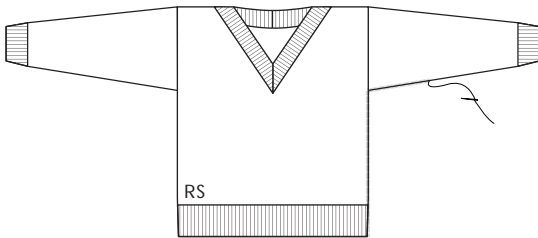

26 Weave in any loose ends.

KNITTING TECHNIQUES

WORK! WORK! WORK!

There are two main ways to 'work' stitches: they can be knitted or purled. When the pattern asks you to 'work' a number of stitches/rows/cm, it will always specify which stitch pattern to work in.

USING CIRCULAR NEEDLES FOR KNITTING FLAT PIECES

▶ [Online video tutorial](#)

Circular needles aren't just for knitting in the round - they are also great for knitting flat pieces, if you have more stitches than you can fit on standard straight knitting needles. As you knit, the stitches will move across from the end of the circular needle in your left hand towards the other end in your right hand - the stitches you have knitted will hang between the two needle ends. After knitting your row, simply turn the long needle around so the end of your work with the tail of yarn you are knitting with is in your left hand ready to start a new row.

LONG-TAIL CAST ON

▶ [Online video tutorial](#)

This creates a nice elastic edge, suitable for stretchy items like hats. To make sure that the edge isn't too tight, you can cast on over two knitting needles held together.

1 Start by making a slipknot - the 'yarn tail' needs to be quite long for this cast on, hence the name! Place the slipknot on your knitting needle, and hold the needle in your right hand, with the yarn hanging straight down.

2 Now insert the thumb and index finger of your left hand between the two strands of yarn hanging from the needle, and then close your ring finger and little finger around the yarn to trap it.

Stretch out your thumb and index finger as far from each other as possible, stretching the yarn taut.

3 You will be using three separate strands of yarn:

A: the strand which sits closest to you, in front of the thumb. **B:** the strand that goes from the thumb to the slipknot on the needle. **C:** the strand that goes from the needle to your index finger

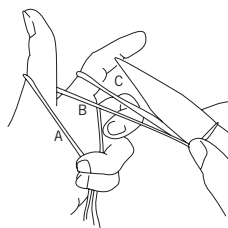

4 Place the needle in front of A, then bring it under A and let it come up between A and B.

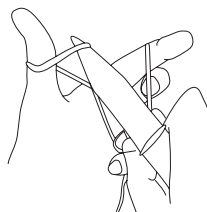

5 Now bring the needle over and

behind C, and scoop the yarn (C) up with the tip of your needle.

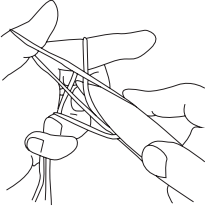

- 6** Bring the needle tip with the yarn back between A and B (the same way you came before), so that it ends up in front of A. Now pull your thumb out from the yarn that's looped around it. Tug on the yarn to tighten up the new loop on your knitting needle.
- 7** Repeat steps 2-6 to continue casting on stitches.

1X1 RIB STITCH

▶ [Online video tutorial](#)

Knit the first stitch, purl the next. Continue alternating between knit and purl stitches to the end of your row.

When working over an uneven number of stitches, repeat the following two rows:

Row 1: Knit 1 stitch, purl 1 stitch, repeat these 2 stitches until you have 1 stitch left of your row, knit the last stitch.

Row 2: Purl 1 stitch, knit 1 stitch, repeat these 2 stitches until you have 1 stitch left of your row, purl the last stitch.

To work over an even number of stitches, repeat the following row:

Row 1: Knit the first stitch, purl the next.

Continue alternating between knit and purl stitches until the end of your row.

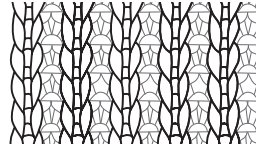

GRASS STITCH

▶ [Online video tutorial](#)

This textured stitch gives a rib effect and is worked over multiples of 4 plus 2 stitches.

Row 1 (Right Side Row): Knit 2 stitches, ★slip 1 stitch purl-wise, knit 1 stitch, make a yarn over, pass the slipped stitch over the knit stitch and yarn over, knit 2 stitches★. Repeat the section inside the stars until the end of the row.

Row 2: Purl 1 row.

Repeat rows 1 and 2 until your piece is the desired length.

RIGHT-LEANING DECREASE

▶ [Online video tutorial](#)

Instead of knitting only one stitch at a time, knit two stitches together. Insert the front of your right needle through the first two stitches on the left needle, then knit them together as a single stitch.

LEFT-LEANING DECREASE

▶ [Online video tutorial](#)

Insert the right needle into the next stitch on the left needle knit-wise (from left to right) and slip the stitch onto the right needle without knitting it. Slip the next stitch in the same way. Now insert the left needle through both these stitches, in front of the right needle, from left to right. Wrap

the yarn as for a normal knit stitch and pull the yarn through both loops at once.

LEFT-LEANING PURL DECREASE

▶ [Online video tutorial](#)

Insert the right needle through the next two stitches and purl them together as if they were a single stitch.

INCREASING INTO THE NEXT STITCH (KF&B)

▶ [Online video tutorial](#)

Start by knitting the next stitch in the usual way - but don't slip it off the left needle. Now insert the right needle into the back of the same stitch again, and knit it one more time. Slip it off the left needle.

PICKING UP STITCHES

▶ [Online video tutorial](#)

To pick up stitches along a cast off edge, insert the right needle through the first cast off stitch from front to back, taking care to catch both of the vertical yarn 'loops' at the top of the stitch. Wrap the yarn around the needle and pull through as for a normal knit stitch. Now do the same for the next stitch along the edge.

To pick up stitches along the side edge of your knitting, insert the right needle through the first edge stitch from front to back. Wrap the yarn around the needle and pull through as for a normal knit stitch. Now do the same for the next stitch along the edge, one row above or below.

Sometimes it is necessary to pick up more or fewer stitches than the number of stitches along your edge - to do this, you can pick up two new stitches through the same stitch, or not pick up through all

your stitches. The second stitch will look like a yarn over. When you work back along these stitches, work the second stitch through the back of the stitch.

CASTING OFF

▶ [Online video tutorial](#)

To complete your project, you need to cast off your last row of stitches in order to make an edge that won't unravel. For your final row, knit the first two stitches. Using the tip of the left needle, lift the first stitch up and over the second stitch and then slip it off the right needle. Now you have only one stitch on your right needle. Knit the next stitch from the left needle, then lift the previous stitch over it and off the needle as before. Do this with each stitch until there are no stitches on the left needle and just one stitch on the right needle. Cut the yarn, leaving a 15 cm/6" end. Pull on the last loop until the ends pops through - you've now secured the last stitch.

When casting off purl-wise, the instructions are the same except you will purl the stitches instead of knitting them.

CASTING OFF IN RIBBING

▶ [Online video tutorial](#)

To create a stretchy edge, cast off in ribbing. To do this, knit one stitch, then purl one stitch. Use the tip of the left needle to lift the first stitch over the last one, and off the needle. Knit the next stitch, and lift the previous stitch over it and off the needle. Purl the next stitch, and lift the previous stitch over it and off the needle. Repeat the last two stitches, so that you are alternating between knit and purl stitches as you cast off.

FINISHING TECHNIQUES

VERTICAL INVISIBLE SEAM

▶ [Online video tutorial](#)

This technique is used to join the side edges of two pieces. Place the two knitted pieces side by side with the right sides up. Insert your sewing needle under the first horizontal bar between the first two stitches on the edge you want to join. Pull the yarn through and insert the needle through the opposite horizontal bar on the other piece. Sew back and forth through the horizontal bars along the edge. To tighten the stitches, pull the yarn gently – and they will disappear.

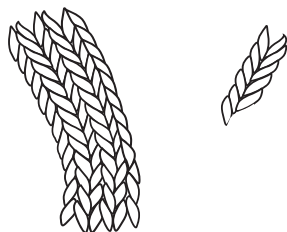

HORIZONTAL INVISIBLE SEAM

▶ [Online video tutorial](#)

This technique is used for sewing together horizontal edges (like cast on and cast off edges). Align the two edges so that they are lined up stitch by stitch. Insert the sewing needle under a V stitch and then under the corresponding V stitch on the other side. Continue in this way until the seam is complete.

WEAVING IN THE ENDS

▶ [Online video tutorial](#)

Weave the ends of your yarn into your knitting to finish it off and stop it from unravelling. Thread the tail onto the sewing needle. Weave the yarn along the edge of your knitting as shown in the illustration. Where you have started a new ball, weave one tail in one direction and the other tail in the opposite direction. Weave in approximately 10 cm/4", then cut the tail.

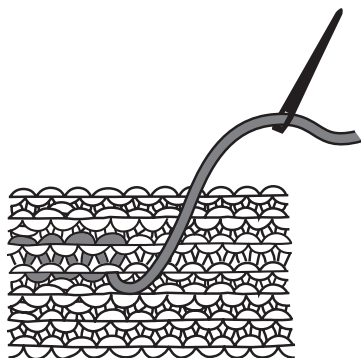

PULL SERENA

COMMENÇONS

AU TRAVAIL !

FOURNITURES

- 1 pelote de WATG Shiny Happy Cotton en couleur A
- 7 [7:8:8] pelotes de WATG Shiny Happy Cotton en couleur B
- 1 pelote de WATG Shiny Happy Cotton en couleur C
- 1 patron Pull Serena
- 1 set d'aiguilles circulaires de 3,5 mm de 100 cm
- 1 set d'aiguilles circulaires de 5 mm de 100 cm
- 1 aiguille à coudre la laine

L'ÉCHANTILLON

Pour vous assurer que votre ouvrage ait les dimensions conformes au patron, nous vous recommandons de tricoter un échantillon avant de commencer votre modèle. Un échantillon vous permet de compter le nombre de mailles et de rangs et de les comparer aux mesures données en centimètres dans le patron. Si, pour la mesure donnée (en cm), vous obtenez **PLUS** de mailles ou de rangs que le patron, cela signifie que le tricot est **trop serré**. Si, pour la mesure donnée (en cm), vous obtenez **MOINS** de mailles ou de rangs que le patron, cela signifie que votre tricot est **trop lâche**. Parfois il suffit de tricoter plus serré ou plus lâche pour compenser.

CÔTES 1/1 3,5 MM

10 cm = 28 mailles

10 cm = 28 rangs

POINT BRIN D'HERBE 5 MM

10 cm = 19 mailles

10 cm = 23 rangs

Vous pouvez retrouver toutes les techniques sur la page 43

Chuut ! Rappelez-vous que conformément à la loi sur les droits d'auteurs, vous ne devez ni copier ou vendre nos patrons. Pas même les donner gratuitement.

COMMENT FAIRE VOTRE PULL SERENA

Votre pull est composé de quatre parties, un devant, un dos et deux manches. Ils sont tous tricotés au point brin d'herbe avec des bordures en côtes 1/1 colorées. Ils sont ensuite assemblés, puis le pull est terminé avec une bande de côtes autour de l'encolure.

Pour ce modèle, vous tricotez à plat avec des aiguilles circulaires.

DOS

- 1 À l'aide des aiguilles circulaires de 3,5 mm et la couleur A, montez 130 [142:154:164] m. en utilisant la technique du montage continental.
- 2 Tricotez 10 rangs en côtes 1/1. Coupez la couleur A.
- 3 À l'aide de la couleur B, tricotez 11 rangs en côtes 1/1. Coupez la couleur B.
- 4 À l'aide de la couleur C, tricotez 1 rang en côtes 1/1. Coupez la couleur C.
- 5 À l'aide de la couleur B, tricotez en côtes 1/1 jusqu'à ce que votre ouvrage mesure 9 cm depuis le rang de montage (environ 3 rangs de plus). Vous devez faire un nombre impair de rangs.
- 6 **Dim. (rang endroit) :** À l'aide des aiguilles circulaires de 5 mm, 9 [8:7:8] m. endroit, ★dim. D, 1 m.

end., dim. D, 2 m. end.★. Répétez la partie entre les étoiles (★) encore 15 [17:19:20] fois, 9 [8:7:9] m. endroit (98 [106:114:122] m.).

- 7 Tricotez 1 rang env.
- 8 Tricotez 2 m. end., ★1 m. glis., 1 m. end., j., passez la m. glis. par-dessus la m. end. et le j., 2 m. end.★. Répétez la partie entre les étoiles jusqu'à la fin du rang.
- 9 Répétez les étapes 7 et 8 jusqu'à ce que votre ouvrage mesure 51 cm [52 cm : 53 cm : 54 cm] depuis le rang de montage (environ 47 [48:49:50] fois de plus).
- 10 Tricotez 1 rang env.

Vous allez maintenant former votre encolure dos.
- 11 **Dim. :** Tricotez 2 m. end., ★1 m. glis., 1 m. end., j., passez la m. glis. par-dessus la m. end. et le j., 2 m. end.★. Répétez la partie entre les étoiles encore 6 [7:8:9] fois, 2 [2:1:1] m. end., rabattez 34 [34:36:36] m. Avec 1 m. déjà sur votre aiguille droite, 3 [3:2:2] m. end., répétez la partie entre les étoiles jusqu'à la fin du rang.

À partir de maintenant vous allez travailler sur la moitié de vos m. pour former votre encolure. Vous

reviendrez aux autres m. plus tard. (32 [36:39:43] m. pour chaque moitié).

12 Tricotez 1 rang env.

13 Dim. : Dim. G, 2 [2:1:1] m. end., ★1 m. glis., 1 m. end., j., passez la m. glis. par-dessus la m. end. et le j., 2 m. end.★. Répétez la partie entre les étoiles jusqu'à la fin du rang. (31 [35:38:42] m.).

14 Tricotez 1 rang env.

15 Dim. : Dim. G, 1 [1:0:0] m. end., ★1 m. glis., 1 m. end., j., passez la m. glis. par-dessus la m. end. et le j., 2 m. end.★. Répétez la partie entre les étoiles jusqu'à la fin du rang. (30 [34:37:41] m.).

16 Tricotez 1 rang env.

17 Dim. : Dim. G, 0 [0:3:3] m. end., ★1 m. glis., 1 m. end., j., passez la m. glis. par-dessus la m. end. et le j., 2 m. end.★. Répétez la partie entre les étoiles jusqu'à la fin du rang. (29 [33:36:40] m.).

18 Tricotez 1 rang env.

19 Tricotez 1 [1:4:4] m. end., ★1 m. glis., 1 m. end., j., passez la m. glis. par-dessus la m. end. et le j., 2 m. end.★. Répétez la partie entre les étoiles jusqu'à la fin du rang.

20 Rabattez les m. à l'envers.

L'un des côtés de votre encolure dos est maintenant terminé. Avec l'envers

de l'ouvrage face à vous, attachez le fil aux m. qui sont restées en attente sur l'aiguille comme si vous ajoutiez une nouvelle pelote de fil.

21 Tricotez 1 rang env.

22 Dim. : Tricotez 2 m. end., ★1 m. glis., 1 m. end., j., passez la m. glis. par-dessus la m. end. et le j., 2 m. end.★. Répétez la partie entre les étoiles jusqu'à ce qu'il vous reste 6 [6:5:5] m. sur le rang, 1 m. glis., 1 m. end., j., passez la m. glis. par-dessus la m. end. et le j., 2 [2:1:1] m. end., dim. D. (31 [35:38:42] m.).

23 Tricotez 1 rang env.

24 Dim. : Tricotez 2 m. end., ★1 m. glis., 1 m. end., j., passez la m. glis. par-dessus la m. end. et le j., 2 m. end.★. Répétez la partie entre les étoiles jusqu'à ce qu'il vous reste 5 [5:4:4] m. sur le rang, 1 m. glis., 1 m. end., j., passez la m. glis. par-dessus la m. end. et le j., 1 [1:0:0] m. end., dim. D. (30 [34:37:41] m.).

25 Tricotez 1 rang env.

26 Dim. : Tricotez 2 m. end., ★1 m. glis., 1 m. end., j., passez la m. glis. par-dessus la m. end. et le j., 2 m. end.★. Répétez la partie entre les étoiles jusqu'à ce qu'il vous reste 4 [4:7:7] m. sur le rang, 1 m. glis., 1 m. end., j., passez la m. glis. par-dessus la m. end. et le j., 0 [0:3:3] m. end., dim. D. (29 [33:36:40] m.).

27 Tricotez 1 rang env.

28 Tricotez 2 m. end., ★1 m. glis., 1 m. end., j., passez la m. glis. par-dessus la m. end. et le j., 2 m. end.★.
Répétez la partie entre les étoiles jusqu'à ce qu'il vous reste 3 [3:6:6] m. sur le rang, 1 m. glis., 1 m. end., j., passez la m. glis. par-dessus la m. end. et le j., 1 [1:4:4] m. end.

29 Rabattez les m. à l'envers.

DEVANT

1 Répétez les étapes 1 à 6 comme pour le dos.

2 Tricotez 1 rang env.

3 Tricotez 2 m. end., ★1 m. glis., 1 m. end., j., passez la m. glis. par-dessus la m. end. et le j., 2 m. end.★.
Répétez la partie entre les étoiles jusqu'à la fin du rang.

4 Répétez les étapes 2 et 3 jusqu'à ce que votre ouvrage mesure 32 cm [33 cm : 33 cm : 34 cm] depuis le rang de montage (environ 25 [26:26:27] fois de plus.)

5 Tricotez 1 rang env.

Vous allez maintenant former votre encolure devant.

6 **Dim. :** Tricotez 2 m. end., ★1 m. glis., 1 m. end., j., passez la m. glis. par-dessus la m. end. et le j., 2 m. end.★.
Répétez la partie entre les étoiles encore 10 [11:12:13] fois, 1 m. glis., 1 m. end., j., passez la m. glis. par-

dessus la m. end. et le j., 1 m. end.
Tournez votre ouvrage.

À partir de maintenant vous allez travailler sur la moitié de vos m. pour former l'encolure devant. Vous reviendrez aux autres m. plus tard. (49 [53:57:61] m. pour chaque moitié).

7 Tricotez 1 rang env.

8 **Dim. :** Tricotez 2 m. end., ★1 m. glis., 1 m. end., j., passez la m. glis. par-dessus la m. end. et le j., 2 m. end.★.
Répétez la partie entre les étoiles jusqu'à ce qu'il vous reste 3 m. sur le rang, 1 m. end., dim. D. (48 [52:56:60] m.).

9 Tricotez 1 rang env.

10 **Dim. :** Tricotez 2 m. end., ★1 m. glis., 1 m. end., j., passez la m. glis. par-dessus la m. end. et le j., 2 m. end.★.
Répétez la partie entre les étoiles jusqu'à ce qu'il vous reste 2 m. sur le rang, dim. D. (47 [51:55:59] m.).

11 Tricotez 1 rang env.

12 **Dim. :** Tricotez 2 m. end., ★1 m. glis., 1 m. end., j., passez la m. glis. par-dessus la m. end. et le j., 2 m. end.★.
Répétez la partie entre les étoiles jusqu'à ce qu'il vous reste 5 m. sur le rang, 1 m. glis., 1 m. end., j., passez la m. glis. par-dessus la m. end. et le j., 1 m. end., dim. D. (46 [50:54:58] m.).

13 Tricotez 1 rang env.

14 Tricotez 2 m. end., ★1 m. glis., 1 m. end., j., passez la m. glis. par-dessus la m. end. et le j., 2 m. end.★.
Répétez la partie entre les étoiles jusqu'à la fin du rang.

15 Tricotez 1 rang env.

16 Dim. : Tricotez 2 m. end., ★1 m. glis., 1 m. end., j., passez la m. glis. par-dessus la m. end. et le j., 2 m. end.★.
Répétez la partie entre les étoiles jusqu'à ce qu'il vous reste 4 m. sur le rang, 1 m. glis., 1 m. end., j., passez la m. glis. par-dessus la m. end. et le j., dim. D. (45 [49:53:57] m.).

17 Tricotez 1 rang env.

18 Dim. : Tricotez 2 m. end., ★1 m. glis., 1 m. end., j., passez la m. glis. par-dessus la m. end. et le j., 2 m. end.★.
Répétez la partie entre les étoiles jusqu'à ce qu'il vous reste 3 m. sur le rang, 1 m. end., dim. D. (44 [48:52:56] m.).

19 Tricotez 1 rang env.

20 Dim. : Tricotez 2 m. end., ★1 m. glis., 1 m. end., j., passez la m. glis. par-dessus la m. end. et le j., 2 m. end.★.
Répétez la partie entre les étoiles jusqu'à ce qu'il vous reste 2 m. sur le rang, dim. D. (43 [47:51:55] m.).

21 Tricotez 1 rang env.

22 Tricotez 2 m. end., ★1 m. glis., 1 m. end., j., passez la m. glis. par-dessus la m. end. et le j., 2 m. end.★.
Répétez la partie entre les étoiles

jusqu'à ce qu'il vous reste 1 m. sur le rang, 1 m. end.

23 Tricotez 1 rang env.

24 Dim. : Tricotez 2 m. end., ★1 m. glis., 1 m. end., j., passez la m. glis. par-dessus la m. end. et le j., 2 m. end.★.
Répétez la partie entre les étoiles jusqu'à ce qu'il vous reste 5 m. sur le rang, 1 m. glis., 1 m. end., j., passez la m. glis. par-dessus la m. end. et le j., 1 m. end., dim. D. (42 [46:50:54] m.).

25 Tricotez 1 rang env.

26 Dim. : Tricotez 2 m. end., ★1 m. glis., 1 m. end., j., passez la m. glis. par-dessus la m. end. et le j., 2 m. end.★.
Répétez la partie entre les étoiles jusqu'à ce qu'il vous reste 4 m. sur le rang, 1 m. glis., 1 m. end., j., passez la m. glis. par-dessus la m. end. et le j., dim. D. (41 [45:49:53] m.).

27 Tricotez 1 rang env.

28 Dim. : Tricotez 2 m. end., ★1 m. glis., 1 m. end., j., passez la m. glis. par-dessus la m. end. et le j., 2 m. end.★.
Répétez la partie entre les étoiles jusqu'à ce qu'il vous reste 3 m. sur le rang, 1 m. end., dim. D. (40 [44:48:52] m.).

29 Tricotez 1 rang env.

30 Tricotez 2 m. end., ★1 m. glis., 1 m. end., j., passez la m. glis. par-dessus la m. end. et le j., 2 m. end.★.
Répétez la partie entre les étoiles

jusqu'à ce qu'il vous reste 2 m. sur le rang, 2 m. end.

31 Tricotez 1 rang env.

32 Dim. : Tricotez 2 m. end., ★1 m. glis., 1 m. end., j., passez la m. glis. par-dessus la m. end. et le j., 2 m. end. ★. Répétez la partie entre les étoiles jusqu'à ce qu'il vous reste 2 m. sur le rang, dim. D. (39 [43:47:51] m.).

33 Tricotez 1 rang env.

34 Dim. : Tricotez 2 m. end., ★1 m. glis., 1 m. end., j., passez la m. glis. par-dessus la m. end. et le j., 2 m. end. ★. Répétez la partie entre les étoiles jusqu'à ce qu'il vous reste 5 m. sur le rang, 1 m. glis., 1 m. end., j., passez la m. glis. par-dessus la m. end. et le j., 1 m. end., dim. D. (38 [42:46:50] m.).

35 Tricotez 1 rang env.

36 Dim. : Tricotez 2 m. end., ★1 m. glis., 1 m. end., j., passez la m. glis. par-dessus la m. end. et le j., 2 m. end. ★. Répétez la partie entre les étoiles jusqu'à ce qu'il vous reste 4 m. sur le rang, 1 m. glis., 1 m. end., j., passez la m. glis. par-dessus la m. end. et le j., dim. D. (37 [41:45:49] m.).

37 Tricotez 1 rang env.

38 Tricotez 2 m. end., ★1 m. glis., 1 m. end., j., passez la m. glis. par-dessus la m. end. et le j., 2 m. end. ★. Répétez la partie entre les étoiles jusqu'à ce qu'il vous reste 3 m. sur le

rang, 1 m. glis., 1 m. end., j., passez la m. glis. par-dessus la m. end. et le j., 1 m. end.

39 Tricotez 1 rang env.

40 Répétez les étapes 8 à 26 [26:28:28] encore une fois. (29 [33:36:40] m.).

41 Rabattez les mailles à l'envers.

L'un des côtés de votre encolure devant est maintenant terminé. Avec l'endroit de l'ouvrage face à vous, attachez le fil aux m. qui sont restées en attente sur l'aiguille comme si vous ajoutiez une nouvelle pelote de fil.

42 Tricotez 1 m. end., ★1 m. glis., 1 m. end., j., passez la m. glis. par-dessus la m. end. et le j., 2 m. end. ★. Répétez la partie entre les étoiles jusqu'à la fin du rang.

43 Tricotez 1 rang env.

44 Dim. : Dim. G, 3 m. end., ★1 m. glis., 1 m. end., j., passez la m. glis. par-dessus la m. end. et le j., 2 m. end. ★. Répétez la partie entre les étoiles jusqu'à la fin du rang. (48 [52:56:60] m.).

45 Tricotez 1 rang env.

46 Dim. : Dim. G, 2 m. end., ★1 m. glis., 1 m. end., j., passez la m. glis. par-dessus la m. end. et le j., 2 m. end. ★. Répétez la partie entre les étoiles jusqu'à la fin du rang. (47 [51:55:59] m.).

- 47** Tricotez 1 rang env.
-
- 48** **Dim.** : Dim. G, 1 m. end., ★1 m. glis., 1 m. end., j., passez la m. glis. par-dessus la m. end. et le j., 2 m. end.★. Répétez la partie entre les étoiles jusqu'à la fin du rang. (46 [50:54:58] m.).
-
- 49** Tricotez 1 rang env.
-
- 50** Tricotez 2 m. end., ★1 m. glis., 1 m. end., j., passez la m. glis. par-dessus la m. end. et le j., 2 m. end.★. Répétez la partie entre les étoiles jusqu'à la fin du rang.
-
- 51** Tricotez 1 rang env.
-
- 52** **Dim.** : Dim. G, ★1 m. glis., 1 m. end., j., passez la m. glis. par-dessus la m. end. et le j., 2 m. end.★. Répétez la partie entre les étoiles jusqu'à la fin du rang. (45 [49:53:57] m.).
-
- 53** Tricotez 1 rang env.
-
- 54** **Dim.** : Dim. G, 3 m. end., ★1 m. glis., 1 m. end., j., passez la m. glis. par-dessus la m. end. et le j., 2 m. end.★. Répétez la partie entre les étoiles jusqu'à la fin du rang. (44 [48:52:56] m.).
-
- 55** Tricotez 1 rang env.
-
- 56** **Dim.** : Dim. G, 2 m. end., ★1 m. glis., 1 m. end., j., passez la m. glis. par-dessus la m. end. et le j., 2 m. end.★. Répétez la partie entre les étoiles jusqu'à la fin du rang. (43 [47:51:55] m.).
-
- 57** Tricotez 1 rang env.
-
- 58** Tricotez 3 m. end., ★1 m. glis., 1 m. end., j., passez la m. glis. par-dessus la m. end. et le j., 2 m. end.★. Répétez la partie entre les étoiles jusqu'à la fin du rang.
-
- 59** Tricotez 1 rang env.
-
- 60** **Dim.** : Dim. G, 1 m. end., ★1 m. glis., 1 m. end., j., passez la m. glis. par-dessus la m. end. et le j., 2 m. end.★. Répétez la partie entre les étoiles jusqu'à la fin du rang. (42 [46:50:54] m.).
-
- 61** Tricotez 1 rang env.
-
- 62** **Dim.** : Dim. G, ★1 m. glis., 1 m. end., j., passez la m. glis. par-dessus la m. end. et le j., 2 m. end.★. Répétez la partie entre les étoiles jusqu'à la fin du rang. (41 [45:49:53] m.).
-
- 63** Tricotez 1 rang env.
-
- 64** **Dim.** : Dim. G, 3 m. end., ★1 m. glis., 1 m. end., j., passez la m. glis. par-dessus la m. end. et le j., 2 m. end.★. Répétez la partie entre les étoiles jusqu'à la fin du rang. (40 [44:48:52] m.).
-
- 65** Tricotez 1 rang env.
-
- 66** Tricotez 4 m. end., ★1 m. glis., 1 m. end., j., passez la m. glis. par-dessus la m. end. et le j., 2 m. end.★. Répétez la partie entre les étoiles jusqu'à la fin du rang.

67 Tricotez 1 rang env.

68 **Dim.** : Dim. G, 2 m. end., ★1 m. glis., 1 m. end., j., passez la m. glis. par-dessus la m. end. et le j., 2 m. end. ★. Répétez la partie entre les étoiles jusqu'à la fin du rang. (39 [43:47:51] m.).

69 Tricotez 1 rang env.

70 **Dim.** : Dim. G, 1 m. end., ★1 m. glis., 1 m. end., j., passez la m. glis. par-dessus la m. end. et le j., 2 m. end. ★. Répétez la partie entre les étoiles jusqu'à la fin du rang. (38 [42:46:50] m.).

71 Tricotez 1 rang env.

72 **Dim.** : Dim. G, ★1 m. glis., 1 m. end., j., passez la m. glis. par-dessus la m. end. et le j., 2 m. end. ★. Répétez la partie entre les étoiles jusqu'à la fin du rang. (37 [41:45:49] m.).

73 Tricotez 1 rang env.

74 Tricotez 1 m. end., ★1 m. glis., 1 m. end., j., passez la m. glis. par-dessus la m. end. et le j., 2 m. end. ★. Répétez la partie entre les étoiles jusqu'à la fin du rang.

75 Tricotez 1 rang env.

76 Répétez les étapes 44 à 62 [62:64:64] encore une fois. (29 [33:36:40] m.).

77 Rabattez les mailles à l'envers.

MANCHES

Suivez les instructions deux fois pour faire les manches gauche et droite.

- 1 À l'aide des aiguilles circulaires de 3,5 mm et la couleur A, montez 49 [53:55:59] m. en utilisant la technique du montage continental.
- 2 En commençant par un rang envers, tricotez 8 rangs en côtes 1/1. Coupez la couleur A.
- 3 À l'aide de la couleur B, tricotez 9 rangs en côtes 1/1. Coupez la couleur B.
- 4 À l'aide de la couleur C, tricotez 1 rang en côtes 1/1. Coupez la couleur C.
- 5 À l'aide de la couleur B, tricotez en côtes 1/1 jusqu'à ce que votre ouvrage mesure 8 cm depuis le rang de montage (environ 4 rangs de plus). Vous devez faire un nombre pair de rangs.
- 6 **Dim. (rang envers)** : À l'aide des aiguilles circulaires de 5 mm, 7 [4:5:4] m. env., ★dim. G env., 4 [5:8:9] m. env. ★. Répétez la partie entre les étoiles encore 6 [6:4:4] fois. (42 [46:50:54] m.).
- 7 Tricotez 2 m. end., ★1 m. glis., 1 m. end., j., passez la m. glis. par-dessus la m. end. et le j., 2 m. end. ★. Répétez la partie entre les étoiles jusqu'à la fin du rang.

- 8 Tricotez 1 rang env.
-
- 9 **Augm.** : Tric. dev. der., 1 m. end., ★1 m. glis., 1 m. end., j., passez la m. glis. par-dessus la m. end. et le j., 2 m. end.★. Répétez la partie entre les étoiles jusqu'à ce qu'il vous reste 4 m. sur le rang, 1 m. glis., 1 m. end., j., passez la m. glis. par-dessus la m. end. et le j., 1 m. end., tric. dev. der. (44 [48:52:56] m.).
-
- 10 Tricotez 1 rang env.
-
- 11 Tricotez 3 m. end., ★1 m. glis., 1 m. end., j., passez la m. glis. par-dessus la m. end. et le j., 2 m. end.★. Répétez la partie entre les étoiles jusqu'à ce qu'il vous reste 1 m. sur le rang, 1 m. end.
-
- 12 Tricotez 1 rang env.
-
- 13 **Augm.** : Tric. dev. der., 2 m. end., ★1 m. glis., 1 m. end., j., passez la m. glis. par-dessus la m. end. et le j., 2 m. end.★. Répétez la partie entre les étoiles jusqu'à ce qu'il vous reste 1 m. sur le rang, tric. dev. der. (46 [50:54:58] m.).
-
- 14 Tricotez 1 rang env.
-
- 15 Tricotez 4 m. end., ★1 m. glis., 1 m. end., j., passez la m. glis. par-dessus la m. end. et le j., 2 m. end.★. Répétez la partie entre les étoiles jusqu'à ce qu'il vous reste 2 m. sur le rang, 2 m. end.
-
- 16 Tricotez 1 rang env.
-
- 17 Répétez l'étape 15 encore une fois.
-
- 18 Tricotez 1 rang env.
-
- 19 **Augm.** : Tric. dev. der., 3 m. end., ★1 m. glis., 1 m. end., j., passez la m. glis. par-dessus la m. end. et le j., 2 m. end.★. Répétez la partie entre les étoiles jusqu'à ce qu'il vous reste 2 m. sur le rang, 1 m. end., tric. dev. der. (48 [52:56:60] m.).
-
- 20 Tricotez 1 rang env.
-
- 21 Tricotez 5 m. end., ★1 m. glis., 1 m. end., j., passez la m. glis. par-dessus la m. end. et le j., 2 m. end.★. Répétez la partie entre les étoiles jusqu'à ce qu'il vous reste 3 m. sur le rang, 3 m. end.
-
- 22 Tricotez 1 rang env.
-
- 23 **Augm.** : Tric. dev. der., 4 m. end., ★1 m. glis., 1 m. end., j., passez la m. glis. par-dessus la m. end. et le j., 2 m. end.★. Répétez la partie entre les étoiles jusqu'à ce qu'il vous reste 3 m. sur le rang, 2 m. end., tric. dev. der. (50 [54:58:62] m.).
-
- 24 Tricotez 1 rang env.
-
- 25 Tricotez 2 m. end., ★1 m. glis., 1 m. end., j., passez la m. glis. par-dessus la m. end. et le j., 2 m. end.★. Répétez la partie entre les étoiles jusqu'à la fin du rang.
-
- 26 Tricotez 1 rang env.
-
- 27 Répétez l'étape 25 encore une fois.

- 28** Tricotez 1 rang env.
-
- 29** Répétez les étapes 9 à 28 encore deux fois. (66 [70:74:78] m.).
-
- 30** Répétez les étapes 9 à 15 encore une fois. (70 [74:78:82] m.).
-
- 31** Répétez les étapes 14 et 15 jusqu'à ce que votre ouvrage mesure 41 cm (environ 3 fois).
-
- 32** Rabattez les m. à l'envers.

ASSEMBLAGE ET FINITIONS

IL EST MAINTENANT TEMPS D'ASSEMBLER VOTRE OUVRAGE !

- 1 Placez le devant sur le dos, envers contre envers. Avec l'endroit face à vous, enfiler votre aiguille à coudre avec une longueur de fil de couleur B et utilisez la technique de la couture invisible horizontale pour assembler l'épaule droite. Puis faites la même chose avec l'épaule gauche.

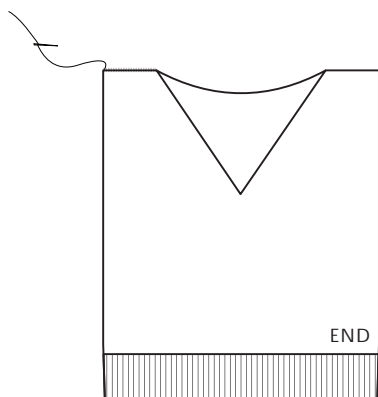

- 2 Trouvez le milieu de votre encolure dos et marquez-le avec un brin de fil. Puis trouvez le milieu de votre encolure devant et marquez-le avec un morceau de fil.

Vous allez relever et tricoter d'abord une moitié de votre encolure.

À l'aide de la couleur A et les aiguilles circulaires de 3,5 mm, relevez et tricotez un total de 77 [77:81:81] m.

autour de la moitié gauche de votre encolure comme suit :

Avec l'endroit face à vous, en commençant au milieu de l'encolure dos et en travaillant vers la gauche, relevez et tricotez 25 [25:27:27] m. le long de l'encolure dos. Puis continuez le long du côté de l'encolure devant, relevez et tricotez 52 [52:54:54] m., en vous arrêtant lorsque vous arrivez au milieu devant. (77 [77:81:81] m.).

- 3 En commençant par un rang env. et une m. end., tricotez 1 rang en côtes 1/1.
- 4 **Dim.** : En commençant par une m. env., tricotez en côtes 1/1 jusqu'à ce qu'il vous reste 2 m. sur le rang, dim. D. (76 [76:80:80] m.).
- 5 **Dim.** : Dim. G env., en commençant par une m. env., tricotez en côtes 1/1 jusqu'à la fin du rang. (75 [75:79:79] m.).
- 6 Répétez les étapes 4 et 5 encore une fois. (73 [73:77:77] m.).
- 7 Répétez l'étape 4 encore une fois. (72 [72:76:76] m.). Coupez la couleur A.
- 8 À l'aide de la couleur B répétez l'étape 5 encore une fois. (71 [71:75:75] m.).

9 Répétez les étapes 4 et 5 encore deux fois. (67 [67:71:71] m.).

10 Répétez l'étape 4 encore une fois. (66 [66:70:70] m.). Coupez la couleur B.

11 **À l'aide de** la couleur C répétez l'étape 5 encore une fois. (65 [65:69:69] m.).

12 Répétez les étapes 4 et 5 encore deux fois. (61 [61:65:65] m.).

13 Répétez l'étape 4 encore une fois. (60 [60:64:64] m.).

14 Rabattez les mailles en tricotant les côtes.

À l'aide de la couleur C et les aiguilles circulaires de 3,5 mm, vous allez maintenant relever et tricoter un total de 77 [77:81:81] m. autour de la moitié droite de votre encolure comme suit.

Avec l'endroit face à vous, en commençant au milieu de l'encolure devant et en travaillant vers la gauche, relevez et tricotez 52 [52:54:54] m. le long du côté de l'encolure devant. Puis continuez le long de l'encolure dos et relevez 25 [25:27:27] m., en vous arrêtant lorsque vous arrivez au milieu dos. (77 [77:81:81] m.).

15 En commençant par un rang env. et une m. end., tricotez 1 rang en côtes 1/1.

16 **Dim.** : Dim. G env., en commençant par une m. env., tricotez en côtes 1/1

jusqu'à la fin du rang. (76 [76:80:80] m.).

17 **Dim.** : En commençant par une m. end., tricotez en côtes 1/1 jusqu'à ce qu'il vous reste 2 m. sur le rang, dim. D. (75 [75:79:79] m.).

18 Répétez les étapes 16 et 17 encore 3 fois. (69 [69:73:73] m.). Coupez la couleur C.

19 **À l'aide de** la couleur B, répétez les étapes 16 et 17 encore une fois. (67 [67:71:71] m.).

20 Répétez l'étape 16 encore une fois. (66 [66:70:70] m.). Coupez la couleur B.

21 **À l'aide de** la couleur A, répétez les étapes 17 et 16 encore 3 fois. (60 [60:64:64] m.).

22 Rabattez les mailles en tricotant les côtes.

23 Pliez votre corps en deux afin qu'il soit endroit contre endroit et que les coutures de votre bande d'encolure soient alignées. Enfilez votre aiguille avec une longueur de fil de couleur C, et utilisez la technique du point de surjet pour faire la couture du milieu devant puis la couture du milieu dos.

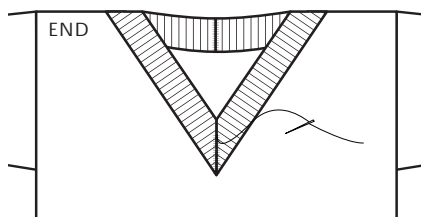

- 24** Avec l'endroit face à vous, utilisez de petits brins de fil pour indiquer le milieu de chaque manche et faites correspondre cela avec les coutures d'épaule. À partir de ce point, mesurez 18,5 cm [19,5 cm : 20,5 cm : 21,5 cm] le long de chaque côté du corps, puis faites correspondre ces points avec les dessous de bras des manches. Utilisez la couleur B et la technique de la couture invisible perpendiculaire pour coudre les manches sur le corps.

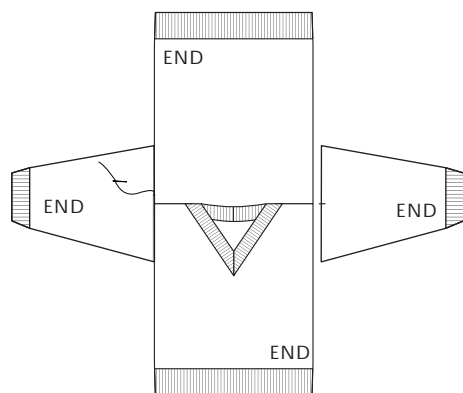

- 25** Avec l'endroit face à vous, utilisez la couleur B et la technique de la couture invisible verticale pour assembler les côtés du devant et du dos, puis continuez pour faire les coutures des manches.

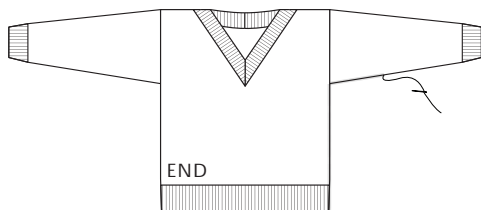

- 26** Rentrez les fils.

POINTS UTILISÉS

AU TRAVAIL !

Il existe deux manières principales de tricoter vos mailles : en Point Mousse ou en Point Jersey. Quand votre patron vous demande de tricoter un certain nombre de mailles/rangs/cm, il vous indique toujours quels points utiliser.

TRICOTER À PLAT AVEC DES AIGUILLES CIRCULAIRES

► [Tuto vidéo en ligne](#)

Les aiguilles circulaires ne servent pas uniquement à tricoter en rond, elle sont aussi très pratique pour tricoter à plat lorsque vous avez trop de mailles pour tenir sur une aiguille à tricoter droite. Pendant que vous tricotez, les mailles vont passer de l'extrémité de l'aiguille circulaire de gauche vers l'extrémité de l'aiguille droite. Les mailles que vous aurez tricotées seront suspendues sur le fil entre les deux aiguilles. Après avoir tricoté votre rang, changez vos aiguilles de main pour que le côté de votre tricot rattaché à la pelote soit dans votre main gauche, prêt à être tricoté.

MONTAGE CONTINENTAL

► [Tuto vidéo en ligne](#)

Ceci permet d'obtenir un joli bord élastique, adapté aux articles souples comme les bonnets. Pour être sûr que le bord ne soit pas trop serré, vous pouvez monter les mailles sur deux aiguilles à tricoter maintenues ensemble.

1 Commencez par faire un nœud coulant, en conservant une longueur de fil assez

importante, du côté de l'extrémité du fil, afin de pouvoir réaliser le montage. Placez le nœud coulant sur votre aiguille à tricoter, puis prenez l'aiguille dans votre main droite de manière à ce que le fil tombe bien droit.

2 Ensuite, insérez le pouce et l'index de votre main gauche entre les deux brins de fil qui pendent de l'aiguille et refermez votre annulaire et votre auriculaire sur le fil rattaché à la bobine, afin de pouvoir le tenir fermement.

Écartez votre pouce et votre index autant que possible l'un de l'autre de manière à tendre le fil.

3 Voici les trois brins de fil que vous utiliserez :

A : Le brin le plus proche de vous, devant le pouce **B** : Le brin qui va de votre pouce à la boucle située sur l'aiguille **C** : Le brin qui va de l'aiguille à votre index.

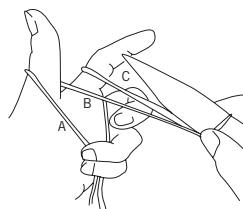

4 Placez l'aiguille devant A, puis passez la sous A et faites la remonter entre A et B.

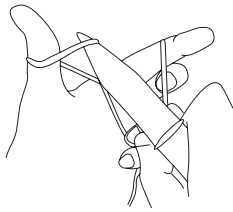

- 5 À présent, ramenez l'aiguille par-dessus puis derrière C, et attrapez le fil (C) avec le bout de votre aiguille.

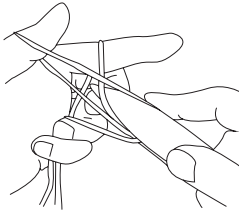

- 6 Ramenez le bout de l'aiguille, avec le fil dessus, de nouveau entre A et B (comme avant), de manière à ce qu'il arrive devant A. À présent, enlevez votre pouce du fil qui est enroulé autour. Tirez sur le fil pour resserrer la nouvelle boucle sur votre aiguille. Ensuite, insérez de nouveau votre pouce entre les deux brins de fil qui pendent de la boucle nouvellement formée sur votre aiguille.
- 7 Répétez les étapes 4 à 6 pour continuer à monter les mailles.

CÔTES 1/1

📺 [Tuto vidéo en ligne](#)

Quand vous tricotez sur un nombre impair de mailles, répétez les deux rangs suivant :

Rang 1 : Tricotez la première maille à l'endroit, tricotez la maille suivante à l'envers. Continuez en alternant entre mailles endroit et envers jusqu'à ce qu'il vous reste une maille, tricotez cette maille à l'endroit.

Rang 2 : Tricotez la première maille à l'envers, tricotez la maille suivante à l'endroit. Continuez en alternant entre mailles envers et endroit jusqu'à ce qu'il vous reste une maille, tricotez cette maille à l'envers.

Quand vous tricotez sur un nombre pair de mailles, répétez le rang suivant :

Rang 1 : Tricotez la première maille à l'endroit, tricotez la maille suivante à l'envers. Continuez en alternant entre mailles endroit et envers jusqu'à la fin du rang.

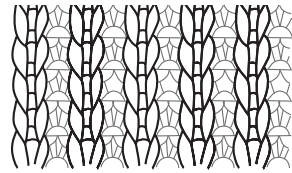

POINT BRIN D'HERBE

📺 [Tuto vidéo en ligne](#)

Ce point texturé donne un effet de côtes et est réalisé sur un multiple de 4 plus 2 mailles.

Rang 1 (Rang endroit) : Tricotez 2 mailles endroit, ★ glissez 1 maille à l'envers, 1 maille endroit, faites un jeté, passez la maille glissée par-dessus la maille endroit et le jeté, 2 mailles endroit ★. Répétez la partie entre les étoiles jusqu'à la fin du rang.

Rang 2 : Tricotez 1 rang envers. Répétez les rangs 1 et 2 jusqu'à ce que votre ouvrage ait la longueur désirée.

DIMINUTION INCLINÉE À DROITE

▶ [Tuto vidéo en ligne](#)

Au lieu de tricoter seulement une maille à la fois, tricotez à l'endroit deux mailles ensemble. Piquez le devant de votre aiguille de droite dans les deux premières mailles qui sont sur l'aiguille de gauche, puis tricotez-les ensemble comme s'il ne s'agissait que d'une maille.

DIMINUTION INCLINÉE À GAUCHE

▶ [Tuto vidéo en ligne](#)

Piquez votre aiguille de droite dans la maille suivante sur l'aiguille de gauche, comme pour réaliser une maille endroit (de gauche à droite), et glissez ensuite la maille sur l'aiguille de droite sans la tricoter. Glissez la maille suivante de la même façon. À présent, piquez l'aiguille de gauche dans ces deux mailles, devant l'aiguille de droite, de gauche à droite. Enroulez le fil comme pour une maille endroit normale, et tirez le fil à travers les deux boucles en même temps.

DIMINUTION INCLINÉE À GAUCHE SUR L'ENVERS

▶ [Tuto vidéo en ligne](#)

Insérez l'aiguille droite dans les trois mailles suivantes et tricotez-les ensemble à l'envers comme si c'était une seule maille.

AUGMENTATION BARRÉE

▶ [Tuto vidéo en ligne](#)

Commencez par tricoter la maille suivante à l'endroit de façon habituelle - mais ne l'enlevez pas de l'aiguille gauche. Puis insérez l'aiguille droite dans l'arrière de la même maille, et tricotez-la une fois de plus. Enlevez-la de l'aiguille gauche.

AJOUTER UNE NOUVELLE PELOTE DE FIL

▶ [Tuto vidéo en ligne](#)

Lorsque votre pelote arrive à sa fin ou que vous devez changer de couleur, faites un nœud lâche avec le fil de la nouvelle pelote autour du fil de la pelote précédente, et faites-le glisser jusqu'à l'aiguille. Serrez le nœud puis continuez à tricoter avec la nouvelle pelote.

RELEVER LES MAILLES

▶ [Tuto vidéo en ligne](#)

Pour relever des mailles le long du bord de votre tricot, insérez l'aiguille droite dans la première maille du bord de l'avant vers l'arrière. Enroulez le fil autour de l'aiguille et ramenez-le comme pour une maille normale. Puis faites la même chose pour la maille suivante le long du bord, un rang au-dessus ou en dessous.

Il est parfois nécessaire de relever plus ou moins de mailles que le nombre de rangs le long de votre bord. Pour relever deux mailles dans une seule maille, relevez la première maille comme vous le feriez normalement, puis revenez dans la maille et relevez une autre boucle. La seconde maille ressemblera à un jeté.

Quand vous tricotez ces mailles, tricotez la seconde maille dans le brin arrière.

RABATTRE LES MAILLES

▶ [Tuto vidéo en ligne](#)

Pour terminer votre projet et éviter que votre bord se démaille, vous allez avoir besoin de rabattre les mailles de votre dernier rang. Tricotez en maille endroit les deux premières mailles de votre dernier rang. Avec le bout de votre aiguille gauche, faites passer la première maille par-dessus la seconde et

laissez-la tomber de l'aiguille. Vous avez à présent plus qu'une seule maille sur votre aiguille droite. Tricotez la maille suivante, la faisant passer de l'aiguille de gauche à celle de droite, puis faites passer la maille précédente par-dessus et laissez-la tomber comme vous l'avez fait plus tôt. Répétez ces étapes jusqu'à ce que vous n'avez plus de mailles sur l'aiguille de gauche et qu'une seule maille sur l'aiguille de droite. Coupez le fil en laissant une marge de 15 cm. Tirez la dernière boucle jusqu'à ce que le bout passe au travers. Vous venez de sécuriser votre dernière maille.

RABATTRE EN TRICOTANT LES CÔTES

Si vous souhaitez créer un bord élastique, rabattez les mailles en côtes.

Pour cela, tricotez une maille endroit puis une maille envers. Utilisez la pointe de votre aiguille gauche pour soulever la première maille au dessus de la dernière, et hors de l'aiguille. Tricotez la maille suivante à l'endroit, et soulevez la maille précédente au dessus de celle-ci et hors de l'aiguille.

Tricotez la maille suivante à l'envers, et soulevez la maille précédente au dessus de celle-ci et hors de l'aiguille. Répétez ces deux dernières mailles, de sorte à alterner une maille endroit et une maille envers pendant que vous rabattez.

FINITIONS

COUTURE INVISIBLE VERTICALE

► [Tuto vidéo en ligne](#)

Cette technique est utilisée pour assembler deux bords de côté. Alignez les bords côte à côte, avec l'endroit du tricot face à vous. Insérez votre aiguille sous la première barre horizontale entre les deux premières mailles du bord que vous voulez assembler. Tirez le fil à travers et insérez l'aiguille par-dessous la barre horizontale opposée sur l'autre morceau. Cousez en allant et venant sous les barres horizontales des bords. Pour resserrer les points, tirez le fil doucement, et ils disparaîtront.

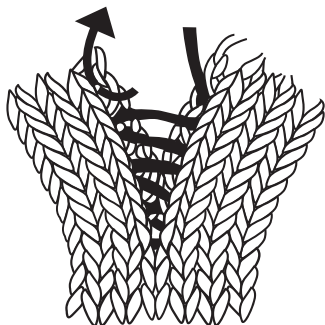

COUTURE INVISIBLE HORIZONTALE

► [Tuto vidéo en ligne](#)

Vous pouvez utiliser cette technique pour coudre deux bords horizontaux ensemble (bords où vous avez monté ou rabattu les mailles). Dans un premier temps, placez les deux bords de manière à ce qu'ils soient alignés point par point. Insérez ensuite votre aiguille à coudre sous la maille en V, puis sous la maille en V

correspondante de l'autre côté. Continuez ainsi jusqu'à ce que la couture soit terminée.

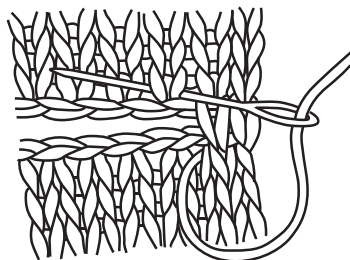

COUTURE INVISIBLE PERPENDICULAIRE

Alignez côte à côte les morceaux que vous devez coudre de manière à ce qu'ils forment un angle droit. Insérez l'aiguille à laine à travers le "V" vertical du morceau dont vous assemblez un bord, puis passez sous la barre horizontale sur le morceau dont vous assemblez le bord latéral. Répétez cette opération et tirez le fil afin que les deux tricots se joignent. Vous verrez que vous avez plus de rangs à coudre que de mailles. Pour rééquilibrer les choses, insérez l'aiguille sous deux barres horizontales à la fois au lieu d'une, sur le côté latéral, toutes les trois mailles.

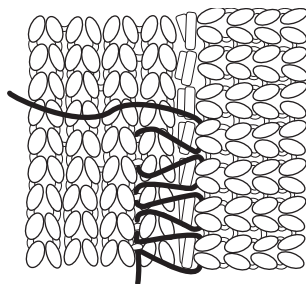

RENTRE LES FILS

📺 [Tuto vidéo en ligne](#)

Rentrez les fils dans votre tricot pour le terminer et l'empêcher de s'effiloche. Enfilez la fin du fil sur l'aiguille à coudre la laine. Passez le fil le long de votre tricot comme indiqué sur le dessin. Après avoir rentré les fils sur environ 10 cm, vous pouvez couper le reste.

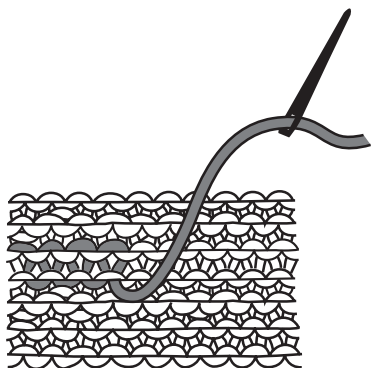

SERENA SWEATER

LOS GEHT'S!

LOS GEHT'S!

MATERIAL

- 1 1 Knäuel WATG's Shiny Happy Cotton in Farbe A
- 7 [7:8:8] Knäuel WATG's Shiny Happy Cotton in Farbe B
- 1 Knäuel WATG's Shiny Happy Cotton in Farbe C
- 1 Serena Sweater Anleitung
- 1 3,5 mm Rundstricknadel, 100 cm lang
- 1 5 mm Rundstricknadel 100 cm lang
- 1 Wollnadel

MASCHENPROBE

Damit deine Strickarbeit die gleichen Maße hat wie in der Anleitung vorgegeben, empfehlen wir eine Maschenprobe zu machen, bevor du mit deinem Strickprojekt anfängst. Eine Maschenprobe ist ein kleines Probestrickstück (üblicherweise 10x10 cm). Die Anzahl der Reihen und Maschen dieser Probe vergleichst du mit der Angabe in der Anleitung. Wenn du in deiner Maschenprobe **MEHR** Maschen/Reihen hast als in der Anleitung angegeben sind, dann strickst du zu fest. Hast du **WENIGER** Maschen/Reihen, strickst du zu locker. Du kannst den Unterschied ausgleichen, indem du fester bzw. lockerer strickst.

3,5 MM RIPPENMUSTER

10 cm = 28 Maschen

10 cm = 28 Reihen

5 MM GRASMUSTER

10 cm = 19 Maschen

10 cm = 23 Reihen

Sie finden alle Techniken auf Seite 63

Pssst! Denk daran, dass du unsere Anleitungen nicht kopieren und verkaufen oder verschenken darfst, da sie urheberrechtlich geschützt sind.

ANLEITUNG FÜR DEINEN SERENA SWEATER

Dein Pullover wird in 4 Teilen gestrickt, je 1 Vorder- und Rückenteil sowie 2 Ärmel.

Alle Teile werden in Blockstreifen in einem Strukturmuster (Grasmuster) gestrickt, die Bündchen werden im 1x1 Rippenmuster gestrickt. Die Teile werden zusammengenäht und danach mit einer Halsblende im 1x1 Rippenmuster abgerundet.

Diese Anleitung wird auf Rundstricknadeln in Hin- und Rückreihen gestrickt.

RÜCKENTEIL

- 1 Schlage mit der 3,5 mm Rundstricknadel und Farbe A 130[142:154:164] M mit der Kreuzanschlagmethode an.

- 2 Str 10 Reihen im 1x1 Ripp, schneide danach Fbe A ab.

- 3 St mit Fbe B weitere 11 R im 1x1 Ripp, schneide danach Fbe B ab.

- 4 Str mit Fbe C 1 R im 1x1 Ripp, schneide Fbe C ab.

- 5 Str mit Fbe B im 1x1 Ripp, bis deine Arbeit 9 cm lang ist, ab der Anschlagkante, (ca. weitere 3 R), du strickst eine ungerade Reihenzahl.

- 6 **Abnahme-R (Hinreihe):** Mit der 5 mm Rundstricknadel str 9[8:7:8] M re, ★2 M re zus, 1 M re, 2 M re zus-str, 2 M re★ wdhl die Anleitung innerhalb der

Sterne noch 15[17:19:20] x, 9[8:7:9] M re. (98[106:114:122] M.)

- 7 Str 1 R li.

- 8 2 M re, ★1 M abheben, 1 M re, 1 Umschlag, hebe die abgehobene M über die re M und den Umschlag, 2 M re★ wdhl die Anleitung innerhalb der Sterne bis zum Ende der R.

- 9 Wdhl Schritt 7 und 8, bis deine Arbeit insgesamt 51[52:53:54] cm lang ist, ab der Anschlagkante, (ca. weitere 47[48:49:50] x.)

- 10 Str 1 R li.

Jetzt strickst du die rückwärtige Halsausschnittkante.

- 11 **Abnahme-R:** 2 M re, ★1 M abheben, 1 M re, 1 Umschlag, die abgehobene M über die re M und den Umschlag heben, 2 M re★ wdhl die Anleitung innerhalb der Sterne noch 6[7:8:9] x, 2[2:1:1] M re, kette 34[34:36:36] M ab. 1 M ist auf der re Ndl, 3[3:2:2] M re★ wdhl die Anleitung innerhalb der Sterne bis zum Ende der R.

Jetzt strickst du zuerst eine Hälfte des Halsausschnittes, die 2. Hälfte wird später gestrickt. (32[36:39:43] M je Hälfte.)

- 12 1 R li.

13 Abnahme-R: Re geneigte Abnahme, 2[2:1:1] M re, ★1 M abheben, 1 M re, 1 Umschlag, die abgehobene M über die re M und den Umschlag heben, 2 M re★ wdhl die Anleitung innerhalb der Sterne bis zum Ende der R. (31[35:38:42] M.)

14 1 R li.

15 Abnahme-R: Re geneigte Abnahme, 1[1:0:0] M re, ★1 M abheben, 1 M re, 1 Umschlag, die abgehobene M über die re M und den Umschlag heben, 2 M re★ wdhl die Anleitung innerhalb der Sterne bis zum Ende der R. (30[34:37:41] M.)

16 1 R li.

17 Abnahme-R: Re geneigte Abnahme, 0[0:3:3] M re, ★1 M abheben, 1 M re, 1 Umschlag, die abgehobene M über die re M und den Umschlag heben, 2 M re★ wdhl die Anleitung innerhalb der Sterne bis zum Ende der R. (29[33:36:40] M.)

18 1 R li.

19 1[1:4:4] M re, ★1 M abheben, 1 M re, 1 Umschlag, die abgehobene M über die re M und den Umschlag heben, 2 M re★ wdhl die Anleitung innerhalb der Sterne bis zum Ende der R.

20 Kette alle M links gestr ab.

Eine Seite des Halsausschnittes ist fertig, str mit neuem Faden in einer Rückreihe, so wie du mit einem neuen Knäuel beginnst.

21 1 R li.

22 Abnahme-R: 2 M re, ★1 M abheben, 1 M re, 1 Umschlag, die abgehobene M über die re M und den Umschlag heben, 2 M re★ wdhl die Anleitung innerhalb der Sterne bis zu den letzten 6[5:5:5] M der R, 1 M abheben, 1 M re, 1 Umschlag, die abgehobene M über die re M und den Umschlag heben, 2[2:1:1] M re, 2 M re zus (31[35:38:42] M.)

23 1 R li.

24 Abnahme-R: 2 M re, ★1 M abheben, 1 M re, 1 Umschlag, die abgehobene M über die re M und den Umschlag heben, 2 M re★ wdhl die Anleitung innerhalb der Sterne bis zu den letzten 5[5:4:4] M der R, 1 M abheben, 1 M re, 1 Umschlag, die abgehobene M über die re M und den Umschlag heben, 1[1:0:0] M re, 2 M re zus-str. (30[34:37:41] M.)

25 1 R li.

26 Abnahme-R: 2 M re, ★1 M abheben, 1 M re, 1 Umschlag, die abgehobene M über die re M und den Umschlag heben, 2 M re★ wdhl die Anleitung innerhalb der Sterne bis zu den letzten 4[4:7:7] M der R, 1 M abheben, 1 M re, 1 Umschlag, die abgehobene M über die re M und den Umschlag heben, 0[0:3:3] M re, re geneigte Abnahme. (29[33:36:40] M.)

27 1 R li.

28 2 M re, ★1 M abheben, 1 M re, 1

Umschlag, die abgehobene M über die re M und den Umschlag heben, 2 M re★ wdhl die Anleitung innerhalb der Sterne bis zu den letzten 3[3:6:6] M der R, 1 M abheben, 1 M re, 1 Umschlag, die abgehobene M über die re M und den Umschlag heben, 1[1:4:4] M re.

29 Kette alle M links gestr ab.

VORDETEIL

- 1** Wdhl Schritt 1-6 so wie beim Rückenteil angeben.
- 2** 1 R li.
- 3** 2 M re, ★1 M abheben, 1 M re, 1 Umschlag, die abgehobene M über die re M und den Umschlag heben, 2 M re★ wdhl die Anleitung innerhalb der Sterne bis zum Ende der R.
- 4** Wdhl Schritt 2 und 3, bis dein Vorderteil ab der Anschlagkante 32[33:33:34] cm lang ist (ca. weitere 25[26:26:27] x.)
- 5** 1 R li.
- Jetzt strickst du die Abnahmen für den vorderen Halsausschnitt.
- 6** **Abnahme-R:** 2 M re, ★1 M abheben, 1 M re, 1 Umschlag, die abgehobene M über die re M und den Umschlag heben, 2 M re★ wdhl die Anleitung innerhalb der Sterne noch 10[11:12:13] x, 1 M abheben, 1 M re, 1 Umschlag, die abgehobene

M über die re M und den Umschlag heben, Arbeit wenden.

Jetzt strickst du zuerst die eine Hälfte der vorderen Halsausschnittkante, die 2. Hälfte wird später gestrickt. (49[53:57:61] M je Hälfte.)

- 7** 1 R li.
- 8** **Abnahme-R:** 2 M re, ★1 M abheben, 1 M re, 1 Umschlag, die abgehobene M über die re M und den Umschlag heben, 2 M re★ wdhl die Anleitung innerhalb der Sterne bis zu den letzten 3 M der R, 1 M re, re geneigte Abnahme. (48[52:56:60] M.)
- 9** 1 R li.
- 10** **Abnahme-R:** 2 M re, ★1 M abheben, 1 M re, 1 Umschlag, die abgehobene M über die re M und den Umschlag heben, 2 M re★ wdhl die Anleitung innerhalb der Sterne bis zu den letzten 2 M der R, 2 M re zus-str. (47[51:55:59] M.)
- 11** 1 R li.
- 12** **Abnahme-R:** 2 M re, ★1 M abheben, 1 M re, 1 Umschlag, die abgehobene M über die re M und den Umschlag heben, 2 M re★ wdhl die Anleitung innerhalb der Sterne bis zu den letzten 5 M der R, 1 M abheben, 1 M re, 1 Umschlag, die abgehobene M über die re M und den Umschlag heben, 1 M re, 2 M re zus-str. (46[50:54:58] M.)
- 13** 1 R li.

14 2 M re, ★1 M abheben, 1 M re, 1 Umschlag, die abgehobene M über die re M und den Umschlag heben, 2 M re★ wdhl die Anleitung innerhalb der Sterne bis zum Ende der R.

15 1 R li.

16 **Abnahme-R:** 2 M re, ★1 M abheben, 1 M re, 1 Umschlag, die abgehobene M über die re M und den Umschlag heben, 2 M re★ wdhl die Anleitung innerhalb der Sterne bis zu den letzten 4 M der R, 1 M abheben, 1 M re, 1 Umschlag, die abgehobene M über die re M und den Umschlag heben, re geneigte Abnahme. (45[49:53:57] M.)

17 1 R li.

18 **Abnahme-R:** 2 M re, ★1 M abheben, 1 M re, 1 Umschlag, die abgehobene M über die re M und den Umschlag heben, 2 M re★ wdhl die Anleitung innerhalb der Sterne bis zu den letzten 3 M der R, 1 M abheben, 1 M re, 1 Umschlag, die abgehobene M über die re M und den Umschlag heben, 1 M re, 2 M re zus. (44[49:52:57] M.)

19 1 R li.

20 **Abnahme-R:** 2 M re, ★1 M abheben, 1 M re, 1 Umschlag, die abgehobene M über die re M und den Umschlag heben, 2 M re★ wdhl die Anleitung innerhalb der Sterne bis zu den letzten 2 M der R, 2 M re zus. (43[47:51:55] M.)

21 1 R li.

22 2 M re, ★1 M abheben, 1 M re, 1 Umschlag, die abgehobene M über die re M und den Umschlag heben, 2 M re★ wdhl die Anleitung innerhalb der Sterne bis zur letzten M der R, 1 M re.

23 1 R li.

24 **Abnahme-R:** 2 M re, ★1 M abheben, 1 M re, 1 Umschlag, die abgehobene M über die re M und den Umschlag heben, 2 M re★ wdhl die Anleitung innerhalb der Sterne bis zu den letzten 5 M der R, 1 M abheben, 1 M re, 1 Umschlag, die abgehobene M über die re M und den Umschlag heben, 1 M re, 2 M re zus. (42[46:50:54] M.)

25 1 R li.

26 **Abnahme-R:** 2 M re, ★1 M abheben, 1 M re, 1 Umschlag, die abgehobene M über die re M und den Umschlag heben, 2 M re★ wdhl die Anleitung innerhalb der Sterne bis zu den letzten 4 M der R, 1 M abheben, 1 M re, 1 Umschlag, die abgehobene M über die re M und den Umschlag heben, 2 M re zus. (41[45:49:53] M.)

27 1 R li.

28 **Abnahme-R:** 2 M re, ★1 M abheben, 1 M re, 1 Umschlag, die abgehobene M über die re M und den Umschlag heben, 2 M re★ wdhl die Anleitung innerhalb der Sterne bis zu den letzten 3 M der R, 1 M re, 2 M re zus-str. (40[44:48:52] M.)

29 1 R li.

- 30** 2 M re, ★1 M abheben, 1 M re, 1 Umschlag, die abgehobene M über die re M und den Umschlag heben, 2 M re★ wdhl die Anleitung innerhalb der Sterne bis zu den letzten 2 M der R, 2 M re.
-
- 31** 1 R li.
-
- 32** **Abnahme-R:** 2 M re, ★1 M abheben, 1 M re, 1 Umschlag, die abgehobene M über die re M und den Umschlag heben, 2 M re★ wdhl die Anleitung innerhalb der Sterne bis zu den letzten 2 M der R, 2 M re zus. (39[43:47:51] M.)
-
- 33** 1 R li.
-
- 34** **Abnahme-R:** 2 M re, ★1 M abheben, 1 M re, 1 Umschlag, die abgehobene M über die re M und den Umschlag heben, 2 M re★ wdhl die Anleitung innerhalb der Sterne bis zu den letzten 5 M der R, 1 M abheben, 1 M re, 1 Umschlag, die abgehobene M über die re M und den Umschlag heben, 1 M re, 2 M re zus. (38[42:46:50] M.)
-
- 35** 1 R li.
-
- 36** **Abnahme-R:** 2 M re, ★1 M abheben, 1 M re, 1 Umschlag, die abgehobene M über die re M und den Umschlag heben, 2 M re★ wdhl die Anleitung innerhalb der Sterne bis zu den letzten 4 M der R, ★1 M abheben, 1 M re, 1 Umschlag, die abgehobene M über die re M und den Umschlag heben, 2 M re zus. (37[41:45:49] M.)
-
- 37** 1 R li.
-
- 38** 2 M re, ★1 M abheben, 1 M re, 1 Umschlag, die abgehobene M über die re M und den Umschlag heben, 2 M re★ wdhl die Anleitung innerhalb der Sterne bis zu den letzten 3 M der R, ★1 M abheben, 1 M re, 1 Umschlag, die abgehobene M über die re M und den Umschlag heben, 1 M re.
-
- 39** 1 R li.
-
- 40** Wdhl Schritt 8-26[26:28: 28] noch 1 x. (29[33:36:40] M.)
-
- 41** Kette alle M links gestr ab.
- Eine Seite der vorderen Halsausschnittkante ist fertig, beginne in einer Hinr mit einem neuen Faden, so, wie du mit einem neuen Knäuel beginnst.
-
- 42** 1 M re, ★1 M abheben, 1 M re, 1 Umschlag, die abgehobene M über die re M und den Umschlag heben, 2 M re★ wdhl die Anleitung innerhalb der Sterne bis zum Ende der R.
-
- 43** 1 R li.
-
- 44** **Abnahme-R:** Li geneigte Abnahme, 3 M re, ★1 M abheben, 1 M re, 1 Umschlag, die abgehobene M über die re M und den Umschlag heben, 2 M re★ wdhl die Anleitung innerhalb der Sterne bis zum Ende der R. (48[52:56:60] M.)
-
- 45** 1 R li.

- 46 Abnahme-R:** Li geneigte Abnahme, 2 M re, ★1 M abheben, 1 M re, 1 Umschlag, die abgehobene M über die re M und den Umschlag heben, 2 M re★ wdhl die Anleitung innerhalb der Sterne bis zum Ende der R. (47[51:55:59] M.)
-
- 47** 1 R li.
-
- 48 Abnahme-R:** Li geneigte Abnahme, 1 M re, ★1 M abheben, 1 M re, 1 Umschlag, die abgehobene M über die re M und den Umschlag heben, 2 M re★ wdhl die Anleitung innerhalb der Sterne bis zum Ende der R. (46[50:54:58] M.)
-
- 49** 1 R li str.
-
- 50** 2 M re, ★1 M abheben, 1 M re, 1 Umschlag, die abgehobene M über die re M und den Umschlag heben, 2 M re★ wdhl die Anleitung innerhalb der Sterne bis zum Ende der R.
-
- 51** 1 R li.
-
- 52 Abnahme-R:** ★1 M abheben, 1 M re, 1 Umschlag, die abgehobene M über die re M und den Umschlag heben, 2 M re★ wdhl die Anleitung innerhalb der Sterne bis zum Ende der R. (45[49:53:57] M.)
-
- 53** 1 R li.
-
- 54 Abnahme-R:** Li geneigte Abnahme, 3 M re, ★1 M abheben, 1 M re, 1 Umschlag, die abgehobene M über die re M und den Umschlag heben, 2 M re★ wdhl die Anleitung innerhalb
- der Sterne bis zum Ende der R. (44[48:52:56] M.)
-
- 55** 1 R li.
-
- 56 Abnahme-R:** Li geneigte Abnahme, 2 M re, ★1 M abheben, 1 M re, 1 Umschlag, die abgehobene M über die re M und den Umschlag heben, 2 M re★ wdhl die Anleitung innerhalb der Sterne bis zum Ende der R. (43[47:51:55] M.)
-
- 57** 1 R li.
-
- 58** 3 M re, ★1 M abheben, 1 M re, 1 Umschlag, die abgehobene M über die re M und den Umschlag heben, 2 M re★ wdhl die Anleitung innerhalb der Sterne bis zum Ende der R.
-
- 59** 1 R li.
-
- 60 Abnahme-R:** Li geneigte Abnahme, 1 M re, ★1 M abheben, 1 M re, 1 Umschlag, die abgehobene M über die re M und den Umschlag heben, 2 M re★ wdhl die Anleitung innerhalb der Sterne bis zum Ende der R. (42[46:50:54] M.)
-
- 61** 1 R li.
-
- 62 Abnahme-R:** Li geneigte Abnahme, ★1 M abheben, 1 M re, 1 Umschlag, die abgehobene M über die re M und den Umschlag heben, 2 M re★ wdhl die Anleitung innerhalb der Sterne bis zum Ende der R. (41[45:49:53] M.)
-
- 63** 1 R li.

64 Abnahme-R: Li geneigte Abnahmen, 3 M re, ★1 M abheben, 1 M re, 1 Umschlag, die abgehobene M über die re M und den Umschlag heben, 2 M re★ wdhl die Anleitung innerhalb der Sterne bis zum Ende der R. (40[44:48:52] M.)

65 1 R li.

66 4 M re, ★1 M abheben, 1 M re, 1 Umschlag, die abgehobene M über die re M und den Umschlag heben, 2 M re★ wdhl die Anleitung innerhalb der Sterne bis zum Ende der R.

67 1 R li.

68 Abnahme-R: Li geneigte Abnahme, 2 M re, ★1 M abheben, 1 M re, 1 Umschlag, die abgehobene M über die re M und den Umschlag heben, 2 M re★ wdhl die Anleitung innerhalb der Sterne bis zum Ende der R. (39[43:47:51] M.)

69 1 R li.

70 Abnahme-R: Li geneigte Abnahme, 1 M re, ★1 M abheben, 1 M re, 1 Umschlag, die abgehobene M über die re M und den Umschlag heben, 2 M re★ wdhl die Anleitung innerhalb der Sterne bis zum Ende der R. (38[42:46:50] M.)

71 1 R li.

72 Abnahme-R: Li geneigte Abnahme, ★1 M abheben, 1 M re, 1 Umschlag, die abgehobene M über die re M und den Umschlag heben, 2 M re, ★ wdhl die

Anleitung innerhalb der Sterne bis zum Ende der R. (37[41:45:49] M.)

73 1 R li.

74 1 M re, ★1 M abheben, 1 M re, 1 Umschlag, die abgehobene M über die re M und den Umschlag heben, 2 M re★ wdhl die Anleitung innerhalb der Sterne bis zum Ende der R.

75 1 R li.

76 Wdhl Schritt 44-62[62:64:64] noch 1 x. (29[33:36:40] M.)

77 Kette alle M li gestr ab.

ÄRMEL

Stricke die folgende Anleitung für die Ärmel 2x.

1 Schlage mit der 3,5 mm Rundstricknadel und Fbe A 49[53:55:59] M mit der Kreuzanschlagmethode an.

2 Beginne in einer Rückreihe, str 8 R im 1x1 Ripp. Schneide Fbe A ab.

3 Str mit Fbe B weitere 9 R im 1x1 Ripp, schneide Fbe B ab.

4 Str mit Fbe C 1 R im 1x1 Rippenmuster, schneide Fbe C ab.

5 Stricke mit Farbe B im 1x1 Rippenmuster, bis deine Arbeit ab der Anschlagkante 8 cm lang ist (ca. weitere 4 R).

Ende mit einer geraden Reihenzahl.

- 6 Abnahme-R (Rückr):** Mit der 5 mm Rundstricknadel str 7[4:5:4] M li, ★2 M li zus, 4[5:8:9] M li★ wdhl die Anleitung innerhalb der Sterne noch 6[6:4:4] x. (42[46:50:54] M.)
-
- 7** 2 M re, ★1 M abheben, 1 M re, 1 Umschlag, die abgehobene M über die re M und den Umschlag heben, 2 M re★ wdhl die Anleitung innerhalb der Sterne bis zum Ende der R.
-
- 8** 1 R li.
-
- 9 Zunahme-R:** Die nächste M verdoppeln, 1 M re, 1 M abheben, 1 M re, 1 Umschlag, die abgehobene M über die re M und den Umschlag heben, 2 M re★ wdhl die Anleitung innerhalb der Sterne bis zu den letzten 4 M, 1 M abheben, 1 M re, 1 Umschlag, die abgehobene M über die re M und den Umschlag heben, 1 M re, die letzten M verdoppeln. (44[48:52:56] M.)
-
- 10** 1 R li.
-
- 11** 3 M re, ★1 M abheben, 1 M re, 1 Umschlag, die abgehobene M über die re M und den Umschlag heben, 2 M re★ wdhl die Anleitung innerhalb der Sterne bis zur letzten M, 1 M re.
-
- 12** 1 R li.
-
- 13 Zunahme-R:** Die nächste M verdoppeln, 1 M re, ★1 M abheben, 1 M re, 1 Umschlag, die abgehobene M über die re M und den Umschlag heben, 2 M re★ wdhl die Anleitung innerhalb der

Sterne bis zur letzten M, die letzte M verdoppeln. (46[50:54:58] M.)

- 14** 1 R li.
-
- 15** 4 M re, ★1 M abheben, 1 M re, 1 Umschlag, die abgehobene M über die re M und den Umschlag heben, 2 M re★ wdhl die Anleitung innerhalb der Sterne bis zu den letzten 2 M, 2 M re.
-
- 16** 1 R li.
-
- 17** Wdhl Schritt 15 noch 1 x.
-
- 18** 1 R li.
-
- 19 Zunahme-R:** Die nächste M verdoppeln, 3 M re, ★1 M abheben, 1 M re, 1 Umschlag, die abgehobene M über die re M und den Umschlag heben, 2 M re★ wdhl die Anleitung innerhalb der Sterne bis zu den letzten 2 M, 1 M re, die letzte M verdoppeln. (48[52:56:60] M.)
-
- 20** 1 R li.
-
- 21** 5 M re, ★1 M abheben, 1 M re, 1 Umschlag, die abgehobene M über die re M und den Umschlag heben, 2 M re★ wdhl die Anleitung innerhalb der Sterne bis zu den letzten 3 M, 3 M re.
-
- 22** 1 R li.
-
- 23 Zunahme-R:** Die nächste M verdoppeln, 4 M re, ★1 M abheben, 1 M re, 1 Umschlag, die abgehobene M über die re M und den Umschlag heben, 2 M re,★ wdhl die Anleitung innerhalb der Sterne bis zu den letzten 3 M,

2 M re, die letzte M verdoppeln.
(50[54:58:62] M.)

24 1 R li.

25 2 M re, ★1 M abheben, 1 M re, 1 Umschlag, die abgehobene M über die re M und den Umschlag heben, 2 M re★ wdhl die Anleitung innerhalb der Sterne bis zum Ende der R.

26 1 R li.

27 Wdhl Schritt 25 noch 1 x.

28 1 R li.

29 Wdhl Schritt 9-28 noch 2 x.
(66[70:74:78] M.)

30 Wdhl Schritt 9-15 noch 1 x.
(70[74:78:82] M.)

31 Wdhl Schritt 14 und 15, bis dein Ärmel, ab der Anschlagkante, 41 cm lang ist (ca. weitere 3 x).

32 Kette alle M li gestr ab.

FERTIGSTELLUNG

JETZT IST DER MOMENT GEKOMMEN; DIE TEILE ZUSAMMENZUNÄHEN.

- 1 Lege das Vorder- und Rückenteil mit den Rückseiten aufeinander. Fädle einen Faden in Farbe B in eine Wollnadel und nähe mit der horizontalen, unsichtbaren Naht die rechte Schulter zusammen, danach auf die gleiche Weise die linke Schulter.

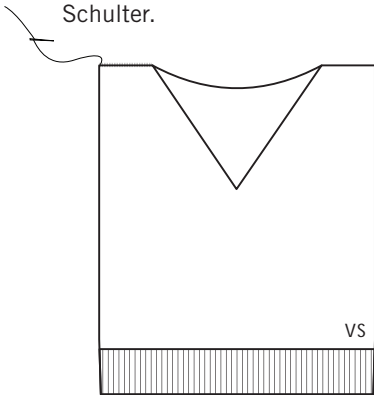

- 2 Markiere mit je einem kurzen Faden die Mitte der rückwärtigen und vorderen Halsausschnittkante.

Jetzt nimmst du für die Halsblende die 1. Hälfte der Maschen auf.

Mit der 3,5 mm Rundstricknadel und Farbe A nimmst insgesamt 77 [77:81:81] M aus der linken Hälfte der Halsausschnittkante. Du nimmst die M auf wie folgt:

Mit der Außenseite des Pullovers nach außen (zu dir gewandt) beginnst du in der Mitte der rückwärtigen Halsausschnittkante, arbeitest nach links und nimmst ab der Markierung bis zur Schulternaht 25[25:27:27] M auf, und strickst sie rechts, danach nimmst du abwärts aus der linken vorderen Halsausschnittkante bis zur mittleren Markierung 52[52:54:54] M auf und strickst sie rechts. (77[77:81:81] M.)

- 3 Beginne in einer Rückreihe und stricke 1 R im 1x1 Ripp.
- 4 **Abnahme-R:** Beginne mit einer li M, str im 1x1 Ripp bis zu den letzten 2 M der R, str 2 M re zus. (76[76: 80:80] M.)
- 5 **Abnahme-R:** 2 M li zus, beg mit einer li M, str im 1x1 Ripp bis zum Ende der R. (75[75:79:79] M.)
- 6 Wdhl Schritt 4 und 5 noch 1 x. (73[73:77:77] M.)
- 7 Wdhl Schritt 4 noch 1 x. (72[72:76:76] M.) Schneide Fbe A ab.
- 8 Wdhl mit Fbe B Schritt 5 noch 1 x. (71[71:75:75] M.)
- 9 Wdhl Schritt 4 und 5 noch 2 x.

(67[67:71:71] M.)

10 Wdhl Schritt 4 noch 1 x.
(66[66:70:70] M.) Schneide Fbe B ab.

11 Wdhl mit Fbe C Schritt 5 noch 1 x.
(65[65:69:69] M.)

12 Wdhl Schritt 4 und 5 noch 2 x.
(61[61:65:65] M.)

13 Wdhl Schritt 4 noch 1 x.
(60[60:64:64] M.)

14 Kette alle M im Ripp ab.

Mit Farbe C und der Rundstrickndl Nr. 3,5 nimmst du jetzt aus der re Hälfte der Halsausschnittkante die M auf.

Mit der Außenseite des Pullovers nach außen (zu dir gewandt) beginnst du in der Mitte der vorderen Halsausschnittkante und nimmst aufwärts ab der Markierung bis zur Schulternaht 52[52:54:54] M auf und strickst sie rechts, danach nimmst aus der rückwärtigen Halsausschnittkante bis zur Markierung 25[25:27:27] M auf und strickst sie rechts.
(77[77:81:81] M.)

15 Beginne mit 1 M re in einer Rückreihe und str 1 R im 1x1 Ripp.

16 Abnahme-R: 2 M li zus, beg mit einer li M, str im 1x1 Ripp bis zum Ende der R. (76[76:80:80] M.)

17 Abnahme-R: Beginne mit einer re M, str im 1x1 Ripp bis zu den

letzten 2 M der R, str 2 M re zus.
(75[75:79:79] M.)

18 Wdhl Schritt 16 und 17 noch 3 x.
(69[69:73:73] M.) Schneide Fbe C ab.

19 Wdhl mit Fbe B Schritt 16 und 17 noch 1 x. (67[67:71:71] M.)

20 Wdhl Schritt 16 noch 1 x.
(66[66:70:70] M.)

21 Wdhl mit Fbe A Schritt 17 und 16 noch 3 x. (60[60:64:64] M.)

22 Kette alle M im Ripp ab.

23 Lege Vorder- und Rückenteil mit den rechten Seiten aufeinander, die seitlichen Ränder der Halsblenden liegen aneinander. Fädle einen Faden in Farbe C in die Wollnadel und nähe die seitlichen Ränder der Halsblenden mit einem Überwendlingsstich zusammen, danach schließt du die Blenden in der Mitte der rückwärtigen Halsausschnittkante.

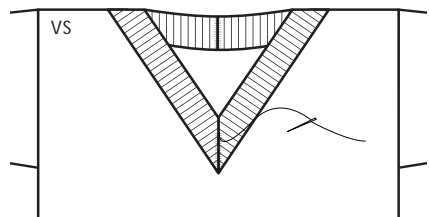

24 Markiere bei den Ärmeln mit einem kurzen Faden die Mitte der Abkettkante, dabei liegen die rechten Seiten nach außen. Von

den Schulternähten abwärts misst du an Rücken- und Vorderteil je 18,5[19,5:20,5:21,5] cm ab und markierst sie. Lege die Ärmel mit der Markierung auf die Schulternähte und nähe sie mit Farbe B und einer geraden Naht an Rücken- und Vorderteil zwischen den Markierungen fest.

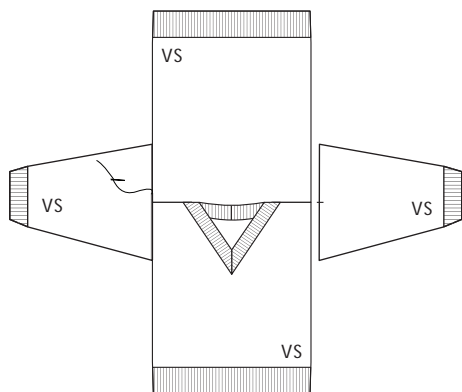

- 25** Mit der rechten Seite des Pullovers nach außen schließt du mit Farbe B mit der vertikalen unsichtbaren Naht zuerst die Seitennähte und danach weiter die Ärmelnähte.

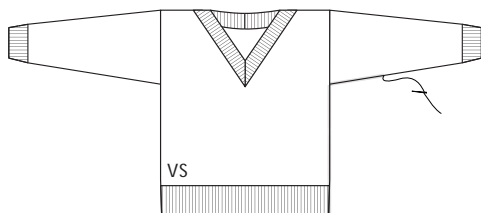

- 26** Vernähe alle losen Fäden.

LOS GEHT'S!

Es gibt zwei grundsätzliche Arten, Maschen zu stricken: Linke Maschen und rechte Maschen. Deine Anleitung wird dir immer sagen, ob du eine gewisse Anzahl Maschen rechts oder links stricken sollst.

KREUZANSCHLAG

▶ [Online Videoanleitung](#)

Hierdurch entsteht ein schöner, elastischer Rand, der gut geeignet ist für dehnbare Strickstücke wie zum Beispiel Mützen. Um sicher zu gehen, dass der Rand nicht zu eng wird, kannst du beim Anschlagen zwei Nadeln zusammenhalten.

- 1 Miss ein längeres Stück Garn ab und bilde eine Knotenschlinge. Das abgemessene Garnende, welches vom Knäul wegführt, sollte lang genug sein um alle Maschen anzuschlagen. Schiebe deine Knotenschlinge auf die Stricknadel welche du in der deiner rechten Hand hältst, das Garnende hängt gerade herunter.
- 2 Stecke Daumen und Zeigefinger deiner linken Hand zwischen die beiden Fäden die von der Stricknadel herabhängen, greife mit Ringfinger und kleinem Finger nach den Garnenden und halte sie fest, damit sie nicht verrutschen können. Das Garnende welches mit dem Knäul verbunden ist läuft dabei über deinen Daumen, und das abgeschnittene Garnende über deinen Zeigefinger.

Spreize Daumen und Zeigefinger so weit wie möglich auseinander um das Garn zu spannen.

- 3 Du arbeitest mit drei verschiedenen Strängen:

A: Der Strang der dir am nächsten ist und vor deinem Daumen liegt **B:** Der Strang der von deinem Daumen zur Knotenschlinge gespannt ist **C:** Der Strang der von der Nadel zum Zeigefinger gespannt ist

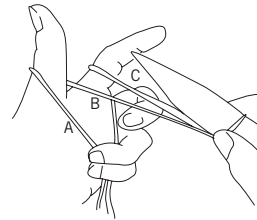

- 4 Stich mit der Nadel von vorne unter A ein, so dass sie in der Schlaufe zwischen A und B herauskommt.

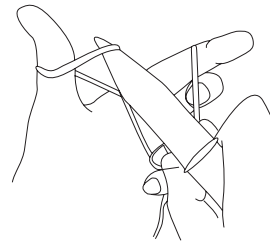

- 5 Jetzt mit der Nadel von rechts oben unter C einstechen und anheben

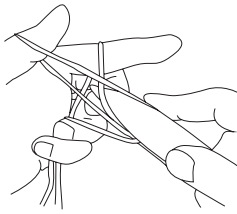

- 6** Die Nadelspitze mit dem angehobenen Garn durch die Schlaufe zwischen A und B führen, so dass du damit vor A wieder herauskommst. Jetzt zieh den Daumen aus der neu entstandenen Schlaufe komplett heraus und ziehe leicht am Garn um die Schlaufe zu festigen. Danach steckst du deinen Daumen wieder zwischen die beiden Garnenden die von der neu entstandenen Schlaufe auf deiner Stricknadel herabhängen und spannst das Garn wie am Anfang beschrieben.
- 7** Wiederhole Schritt 4-6 um weitere Maschen anzuschlagen.

1X1 RIPPENMUSTER

👉 [Online Videoanleitung](#)

Wenn du mit einer ungeraden Anzahl Maschen strickst, wiederholst du immer die folgenden beiden Reihen:

Reihe 1: Strick die erste Masche rechts, strick die nächste Masche links. Strick immer abwechselnd rechte und linke Maschen bis du nur noch eine einzige Masche übrig hast. Diese letzte Masche strickst du rechts.

Reihe 2: Strick die erste Masche links, strick die nächste Masche rechts. Strick so immer abwechselnd linke und rechte Maschen bis du nur noch eine einzige

Masche übrig hast. Diese letzte Masche strickst du links.

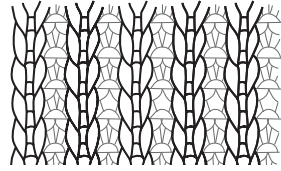

GRASS MUSTER

👉 [Online Videoanleitung](#)

Diese Masche erzeugt einen Rippeneffekt und wird über 4 Maschen plus 2 gestrickt.

Reihe 1 (Hinreihe): 2 Maschen rechts, ★1 Masche abheben, 1 Masche rechts, die abgehobene Masche über die rechte Masche heben, 2 Maschen rechts ★ wiederhole die Anleitung innerhalb der Sterne bis zum Ende der Reihe.

Reihe 2: Links.

Wiederhole Schritt 1 und 2, bis die gewünschte Länge erreicht ist.

ZWEI MASCHEN ZUSAMMENSTRICKEN

👉 [Online Videoanleitung](#)

Statt immer jeweils eine Masche zu stricken, strickst du zwei Maschen zusammen. Stich mit der Spitze deiner rechten Nadel durch die zwei ersten Maschen auf deiner linken Nadel, dann stricke sie zusammen ab als wären sie nur eine Masche.

LINKS GENEIGTE ABNAHME

👉 [Online Videoanleitung](#)

Gehe mit der rechten Nadel wie zum Rechtsstricken durch die nächste Masche auf der linken Nadel (von links nach rechts), hebe die Masche ohne sie zu stricken auf

die rechte Nadel, hebe die nächste Masche genauso von der linken Nadel auf die rechte Nadel. Nimm jetzt mit der linken Nadel von links nach rechts die beiden vorderen Fäden der abgehobenen Maschen auf und stricke sie rechts zusammen.

LINKS GENEIGTE LINKE ABNAHME

▶ [Online Videoanleitung](#)

Führe die rechte Nadel in die beiden nächsten Masche und stricke sie links zusammen.

DIE NÄCHSTE MASCHE VERDOPPELN

▶ [Online Videoanleitung](#)

Stricke die nächste Masche wie gewohnt rechts, halte die Masche auf der linken Nadel, führe jetzt die rechte Nadel von hinten durch dieselbe Masche auf der linken Nadel und stricke 1 Masche rechts, lasse jetzt beide Maschen zusammen von der linken Nadel fallen.

EIN NEUES KNÄUEL ANFÜGEN

▶ [Online Videoanleitung](#)

Wenn ein Knäuel zu Ende geht oder wenn du die Farbe wechseln musst, knote den neuen Faden locker an das Ende des Arbeitsfadens und lass dabei genug Fadenende übrig um es später zu vernähen. Ziehe den Knoten nah an dein Strickstück heran bevor du ihn festziehst. Wenn du dein Projekt fertig gestrickt hast, löse den Knoten und vernähe die Garnenden.

MASCHEN AUFNEHMEN

▶ [Online Videoanleitung](#)

Um Maschen am Rand eines Strickstücks aufzunehmen, stich deine rechte Nadel von vorne nach hinten durch die erste abkettete Masche. Achte darauf, beide

vertikale Schlaufen am oberen Maschenrand aufzunehmen. Stricke diese Masche wie eine normale rechte Masche. Wiederhole das für alle Maschen der Randreihe.

Manchmal musst du mehr oder weniger Maschen aufnehmen, als du Maschen in deiner Randreihe hast. Dazu strickst du einfach zwei Maschen aus einer bestehenden Randmasche heraus, oder überspringst bei der Maschenaufnahme einfach Maschen der Randreihe.

ABKETTEN

▶ [Online Videoanleitung](#)

Damit dein fetiges Projekt sich nicht auftrennt, musst du die Maschen deiner letzten Reihe abketten. Stricke die ersten beiden Maschen deiner letzten Reihe. Hebe die erste Masche mit der Spitze deiner linken Stricknadel an und ziehe sie über die zweite Masche, dann lass sie von der rechten Nadel heruntergleiten. Du hast jetzt nur noch eine Masche auf deiner rechten Nadel. Stricke die nächste Masche von deiner linken Nadel, dann ziehe wiederum die erste Masche der rechten Nadel über die zweite und lass sie von der Nadel gleiten. Wiederhole das so lange, bis du keine Maschen mehr auf deiner linken Nadel hast, und nur noch eine Masche auf der rechten Nadel. Schneide den Arbeitsfaden mit etwa 15cm Länge ab und ziehe das Garnende durch die verbleibende Masche. Jetzt hast du die letzte Masche befestigt.

IM RIPPENMUSTER ABKETTEN

▶ [Online Videoanleitung](#)

um einen elastischen Rand zu erhalten, kettest du im Rippenmuster ab. Stricke eine rechte Masche und dann eine linke Masche. Hebe die erste Masche mit der

Spitze deiner linken Stricknadel an und ziehe sie über die zweite Masche, dann lass sie von der rechten Nadel heruntergleiten. Stricke die nächste rechte Masche von deiner linken Nadel, dann ziehe wiederum die erste Masche der rechten Nadel über die zweite und lass sie von der Nadel gleiten. Stricke die nächste linke Masche von deiner linken Nadel, dann ziehe wiederum die erste Masche der rechten Nadel über die zweite und lass sie von der Nadel gleiten. Stricke immer abwechselnd eine rechte Masche und eine linke Masche so wie sie im Maschenbild erscheinen und kette sie wie gehabt ab.

FERTIGSTELLUNGS- TECHNIKEN

VERTIKALE UNSICHTBARE NAHT

► [Online Videoanleitung](#)

Mit Hilfe dieser Technik nähst du zwei Seitenteile eines Strickstücks aneinander. Lege beide Teile mit der Vorderseite nebeneinander. Steche mit der Nähadel durch die erste horizontale Schlinge zwischen den ersten beiden Maschen an der Kante, die du verbinden möchtest. Faden durchziehen und steche dann durch die gegenüberliegende horizontale Schlinge des anderen Stücks. Verbinde die beiden Teile indem du abwechselnd durch die horizontalen Stäbchen beider Stücke nähst. Ziehe den Faden fest, damit die Naht unter dem gestrickten Teil verschwindet.



HORIZONTALE UNSICHTBARE NAHT

► [Online Videoanleitung](#)

Mit dieser Technik nähst du ein Strickstück am Anschlag- bzw. Abkettrand zusammen. Richte die beiden Ränder nebeneinander aus, so dass die Maschen jeweils genau gegenüber liegen. Stich mit deiner Stopfnadel unter einem 'V' auf der einen Seite ein, und dann unter dem 'V' auf der

gegenüberliegenden Seite. Wiederhole das bis deine Naht fertig ist.

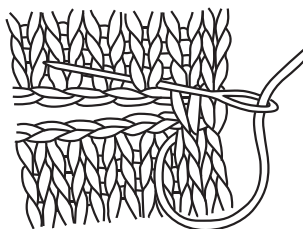

SENKRECHTE UNSICHTBARE NAHT

Lege die Teile die du zusammennähen möchtest im rechten Winkel zueinander. Stich mit einer Stopfnadel in das senkrechte „V“ der Masche des Teils ein, dessen Anschlag- bzw. Abkettrand genäht werden soll. Führe sie dann durch den Quersfaden der Masche des Teils, das am seitlichen Rand zusammengenäht wird. Wiederhole diesen Schritt und ziehe das Nähgarn dabei fest. Dir fällt bestimmt auf, dass du mehr Reihen als Maschen zum Zusammennähen hast. Um das auszugleichen, stichst du einfach bei jedem dritten Stich an der Seitennaht unter zwei Quersfäden gleichzeitig ein.

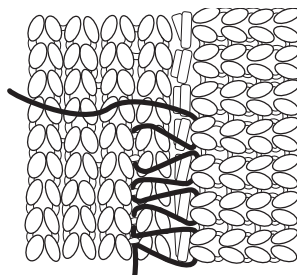

FÄDEN VERNÄHEN

▶ [Online Videoanleitung](#)

Lose Fadenenden vernähen, damit sich dein Strickstück nicht auftrennt. Die Fadenenden durch die Nähnadel fädeln. Das Garn dann wie in der Zeichnung durch die Randmaschen ziehen. Wenn du ein neues Knäuel Garn angeknötet hast, vernähe ein Fadenende in eine Richtung und das andere in die entgegengesetzte Richtung. Wenn du ungefähr 10-15cm/4-6" Faden vernäht hast, schneide den Faden ab.

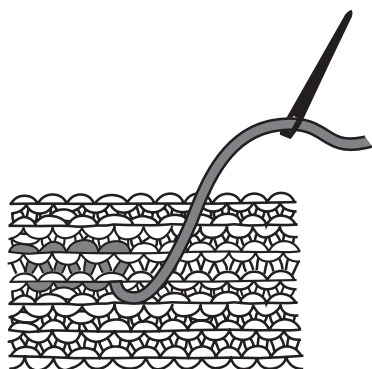

A series of 20 horizontal dotted lines for writing.

YOUR PROJECT DESERVES SOME SEXY YARN



CRAZY SEXY WOOL

100% Peruvian Wool

Laine Péruvienne

Peruanische Wolle



HEAL THE WOOL

100% Recycled Wool

Laine recyclé

Recycelte Wolle



LIL' HEAL THE WOOL

100% Recycled Wool

Laine recyclé

Recycelte Wolle



ALPACHINO MERINO

60% Merino / Laine

Mérinos / *Merino Wolle*

40% Baby Alpaca / Baby

Alpaga / Baby Alpaka



JERSEY BE GOOD

98% Cotton / Coton

Baumwolle

2% Elastane / Elasthanne

Elastan



TINA TAPE YARN

100% Tencel®

Tencel®

Tencel®



MIXTAPE YARN

80% Cotton / Coton

Baumwolle

20% Polyester / Polyester

Polyester



RA-RA RAFFIA

100% Paper

Fibre de bois

langfaseriges Holz



SUGAR BABY ALPACA

100% Baby Alpaca

Baby alpaga

Baby Alpaka



SHINY HAPPY COTTON

100% Peruvian Pima

Cotton / Coton Pima

Péruvien / *Peruanische*

Pima-Baumwolle



BILLIE JEAN YARN

100% Upcycled Denim

Denim recyclé

Upcycled Denim



BACK FOR GOOD CASHMERE

97% Recycled Cashmere

Cachemire recyclé

Recyceltes Kaschmir

3% Recycled Wool / Laine

recyclée / *Recycelte Wolle*



BUDDY HEMP YARN

55% Hemp

Chanvre / *Hanf*

45% Organic Cotton

Coton organique

Bio-Baumwolle



FEELING GOOD YARN

70% Baby Alpaca / Baby

Alpaga / Baby Alpaka

7% Merino / Mérinos

Merino

23% Nylon

Nylon / Nylon



TAKE CARE MOHAIR

78% Kid Mohair / Kid

mohair / Kid Mohair

13% Wool / Laine / *Wolle*

9% Polyamide

Polyamide / Polyamid



NEW WAVE YARN

53% Cotton

coton / *Baumwolle*

47% Recycled Polyester

Polyester recyclé

recyceltes Polyester

WOOL AND THE GANG

Wool and the Gang

@woolandthegang



© Wool and the Gang LTD. 2023

V707687485

