

BEDIENUNGSANLEITUNG:

DE



ICO
RACING™

Rallye MAX-G™



Foto: Christian Horwath „Der Navigator“ - Libya Rally 2013

Made in USA

www.icoracing.com



HASI-MOTO.AT
AUTO ::: MOTORRAD ::: QUAD

Allgemeine Beschreibung / Installation

Der ICO Racing™ Tripcomputer **Rallye MAX-G™** dient zur Ermittlung und Anzeige der gefahrenen Wegstrecke, welche bequem mittels einer Fernbedienung verstellt, und somit an ein Roadbook angepasst, werden kann. Die Position wird über eine GPS Antenne ermittelt und die Daten permanent neu berechnet.

Anschluss an 12V Batteriespannung



Der Rallye MAX-G™ wird über eine externe Spannungsversorgung 12V DC versorgt. (Rot = +12V, Schwarz = Masse, empfohlene Absicherung: 1A). Es ist unbedingt darauf zu achten, dass die Stromversorgung stabil ist!

Anschluss GPS Empfänger



ACHTUNG: Wenn der GPS Empfänger das erste mal eingeschaltet wird, oder ein größerer Standortwechsel vorgenommen wurde, kann es einige Minuten dauern um ein ordentliches GPS Signal zu empfangen. Bitte um Geduld! Während dieser Zeit leuchtet eine kleine LED innerhalb der GPS Antenne. Sobald das Signal ordnungsgemäß empfangen wird, beginnt die LED zu blinken.

Der ICO Racing™ Rallye MAX-G™ ist ein hochpräziser, auf GPS basierender, Rallye Computer!

Damit das Instrument ordnungsgemäß arbeitet, ist eine freie Sicht der GPS Antenne auf den Himmel notwendig. Montieren Sie den Empfänger möglichst waagrecht am Fahrzeug.

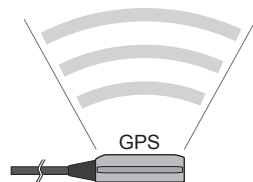

Geben Sie dem GPS etwas Zeit, bis es ordentliche Satellitenposition erfasst hat. Wenn der Rallye MAX-G™ eingeschaltet wird, beginnt das Display zu blinken, bis eine ordentliche Satellitenposition erreicht wurde. Sobald das Display zu blinken aufgehört hat, können Sie Ihre Fahrt antreten.

AutoCal™ Automatische Kalibrierung

Beim Abfahren von Wegstrecken, welche genauestens ausgemessen wurden wird der Rallye MAX-G™ die gefahrene Wegstrecke optimal anzeigen ohne dass viele Korrekturen vorgenommen werden müssen.

Sollten jedoch Wegstrecken nicht genau ausgemessen sein, gibt es die sogenannte ICO Racing™ AutoCal™ Funktion. Wenn diese Funktion aktiviert ist, wird die Wegstrecke automatisch zur gefahrenen Distanz synchronisiert.

Bei jeder Wegstreckenkorrektur (+ / -) während der Fahrt lernt das Gerät automatisch und kalibriert die Berechnung der Route um die gefahrene Wegstrecke der Angezeigten anzupassen. (Automatische Korrektur der GPS Berechnung)

AutoCal™ hat viele Sicherheiten eingebaut um ungewöhnliche Korrekturen zu vermeiden. Diese Technologie ist seit vielen Jahren bei Rallyes wie der Dakar erprobt worden.

Bei größeren manuellen Korrekturen (zB. Nach größerem Verfahren) macht das Gerät keine Korrekturen und rechnet ganz normal weiter.

Nach jedem Neustart des Gerätes werden die AutoCal™ Werte zurückgesetzt und die aktuell berechnete GPS Position wird erneut verwendet bis wieder Korrekturen vorgenommen werden.

Ein- und Ausschalten (manuell)

Nach Beendigung jeder Fahrt (am Ende des Tages) sollte das Gerät immer manuell abgeschaltet werden anstelle einfach nur die 12V Spannungsversorgung zu trennen. Wenn die AutoCal™ Funktion aktiviert ist, wird die Korrekturwerte gelöscht, ebenso wie die Maximalgeschwindigkeit und die Wegstrecke.



Nach dem manuellen Ausschalten zeigt das Gerät nach dem Einschalten 0,0 an.

Ausschalten (automatisch)

Nach 2 Stunden, wenn am Gerät oder der Fernbedienung keine Taste gedrückt wird, bzw. wenn vom Radsensor kein Signal kommt, schaltet sich das Gerät automatisch ab.

Anmerkung: Nach dem Einschalten (wenn das Gerät vorher automatisch abgeschaltet wurde) bleiben die zuletzt gespeicherten Werte erhalten. (AutoCal™, Maximalgeschwindigkeit und Wegstrecke)

Display

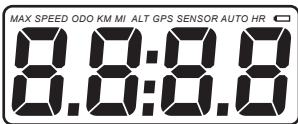

MAX	Maximalgeschwindigkeit
SPEED	Geschwindigkeit
ODO	Wegstrecke
KM MI	Kilometer/Meilen
ALT GPS	
SENSOR	Sensoranzeige
AUTO	AutoCal™
HR	Stunden
	Batterieanzeige

Edit Mode

Beim ersten Einschalten des Gerätes (vor Antritt der Fahrt) wird links oben ein "Strich" angezeigt, dieser zeigt an, dass der EDIT-Modus verfügbar ist.

Wegstrecke



Einheiten (Kilometer oder Meilen)

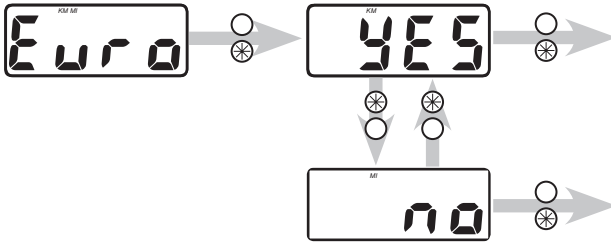

Taste "unten" drücken, um den angezeigten Wert zu übernehmen

Anzeige CAP Modus (Kompass)

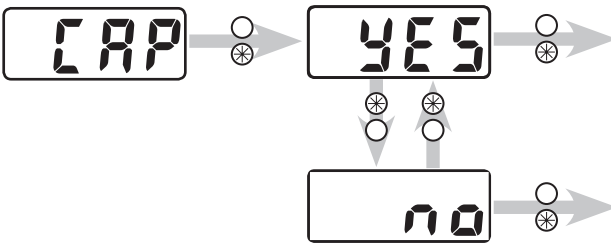

Taste "unten" drücken, um den angezeigten Wert zu übernehmen

Geschwindigkeitsanzeige aktivieren

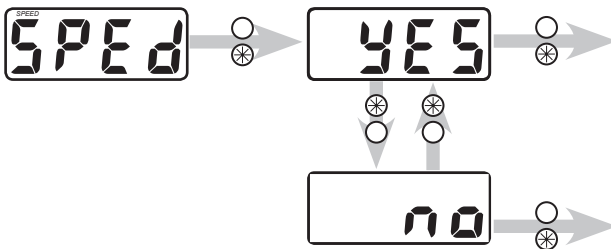

Taste "unten" drücken, um den angezeigten Wert zu übernehmen

Uhr aktivieren (EIN/AUS)

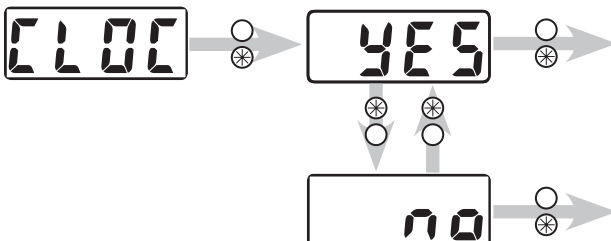

Taste "unten" drücken, um den angezeigten Wert zu übernehmen

AutoCal™ aktivieren (EIN/AUS)

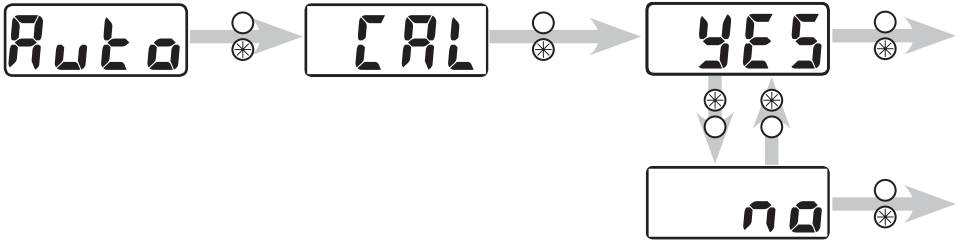

Einstellung Zeitzone (UTC)

Der Rallye MAX-G™ verwendet die GPS Zeit welche einer bestimmten Zeitzone entspricht. Sobald die richtige Zeitzone eingestellt ist, zeigt der Rallye MAX-G™ immer die richtige Uhrzeit an - basierend von den Satellitensignalen.

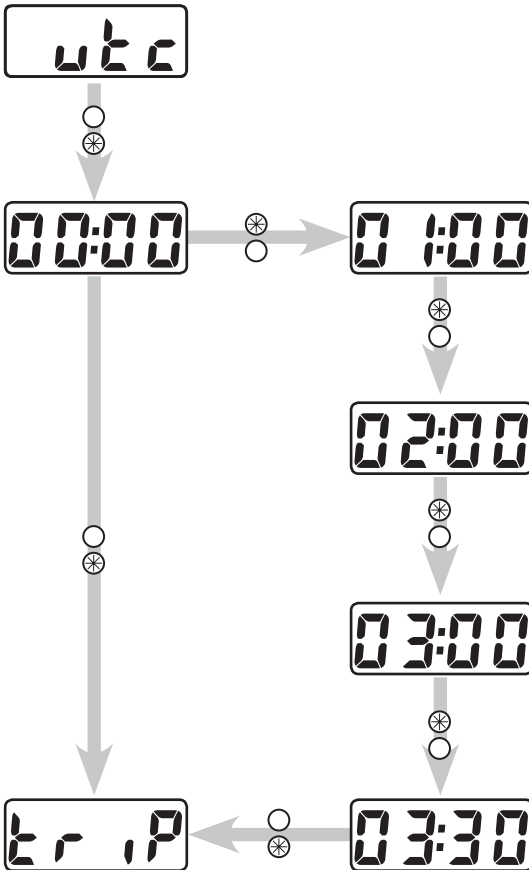

Durch drücken des oberen Tasters, gelangt man durch die Liste der verschiedenen Zeitzonen.

Sobald die richtig Zeitzone ausgewählt ist, den unteren Taster drücken um die entsprechende Zeitzone zu übernehmen.

Tageskilometerzähler (Trip)



Gesamtkilometerzähler



Gesamtkilometer können nicht gelöscht werden!

Stundenzähler



Fahrbetrieb (Rennmodus)

Einstellung Genauigkeit (10m/100m)



Display Helligkeit

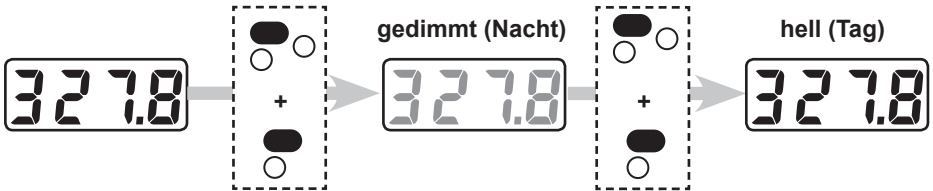

Fahrbetrieb (Renntmodus) Zusammenfassung

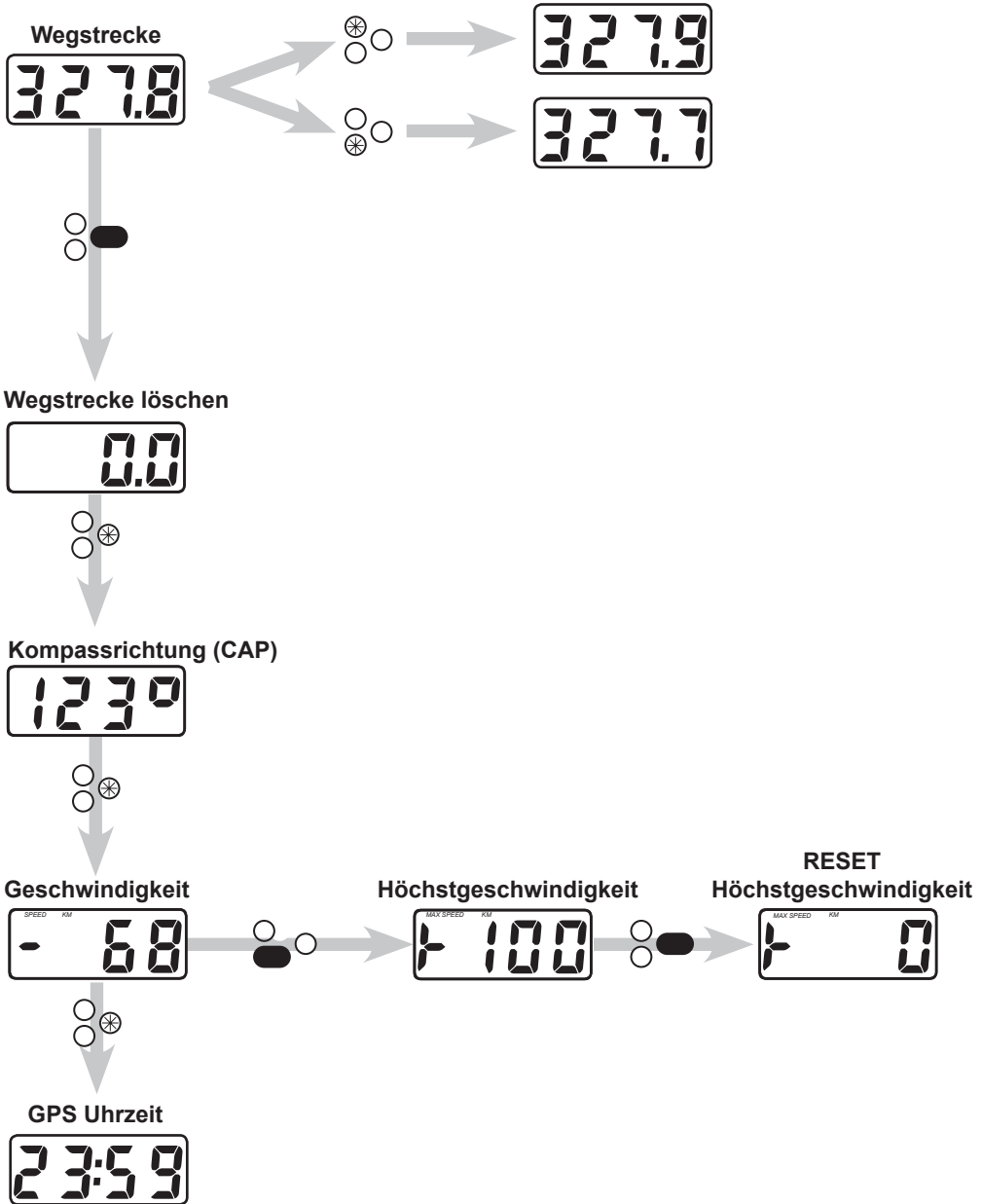

OdoPause™ Funktion

Die neuartige Funktion OdoPause™ macht es viel einfacher die Wegstrecke während der Fahrt zu korrigieren: (Sogar bei hohen Geschwindigkeiten).

Sobald die Korrekturtasten (+/-) betätigt werden, unterbricht er Rallye MAX-G™ die akkumulierte Berechnung der Wegstrecke ohne darauf zu achten, wie weit in der Zwischenzeit gefahren wurde. Sobald die Korrekturmaßnahmen zu Ende sind rechnet der Rallye MAX-G™ wieder normal weiter.

OdoQuick™ Funktion

Der Rallye MAX-G™ hat eine innovative Funktion während Geschwindigkeits- oder CAP Anzeige kurz auf die Wegstrecke zu wechseln und automatisch wieder in die Ansicht Geschwindigkeit zurückzukehren. Durch kurzen Druck auf eine der Tasten „auf“ oder „ab“ wechselt die Anzeige auf Ansicht Wegstrecke. Während dieser Zeit kann auch die Wegstrecke korrigiert werden. Nach 1s wechselt die Ansicht automatisch wieder zurück.

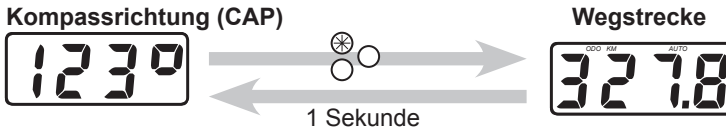

Während die Wegstrecke kurz angezeigt wird, kann diese auch korrigiert (+/-) werden. Nach 1s wechselt die Ansicht automatisch wieder zurück.

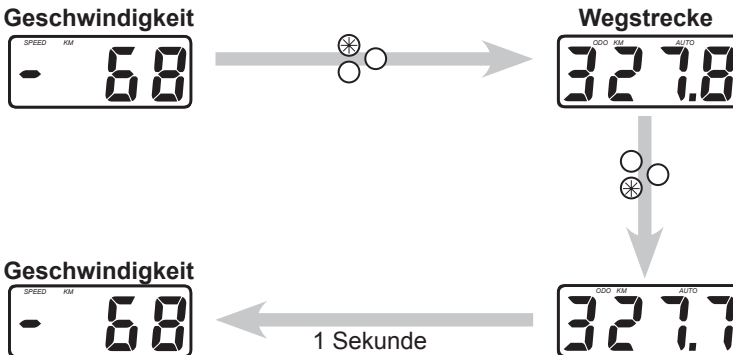

Werkseinstellung (Factory Reset)

Sämtliche Einstellungen im Edit-Modus bleiben im Gerät gespeichert, auch wenn keine Spannungsversorgung anliegt. Um auf den Ursprungszustand (Werkseinstellungen) zu gelangen, ist es notwendig einen „Factory Reset“ durchzuführen.

Alle Einstellungen (ausgenommen Gesamtkilometer) werden auf Werkseinstellungen zurückgesetzt

A digital display showing the word "OFF" in a seven-segment font.

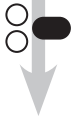

A digital display showing the word "ESET" in a seven-segment font.

Die mittlere Taste auf der Fernbedienung gedrückt halten, während das Gerät eingeschaltet wird bis in der Anzeige "RESET" erscheint.

Fehlerdiagnose:

Display blinkt

GPS Signalverlust. Stellen sie sicher, dass der GPS Empfänger ordentlich angeschlossen ist, und die LED im Empfänger leuchtet.

GPS

Wenn die angezeigt wird, hat das GPS das Signal verloren



Problem mit der Stromversorgung - Anschlüsse prüfen

„BATT“

Problem mit der Stromversorgung - Anschlüsse prüfen

Funktionen: Kurzübersicht

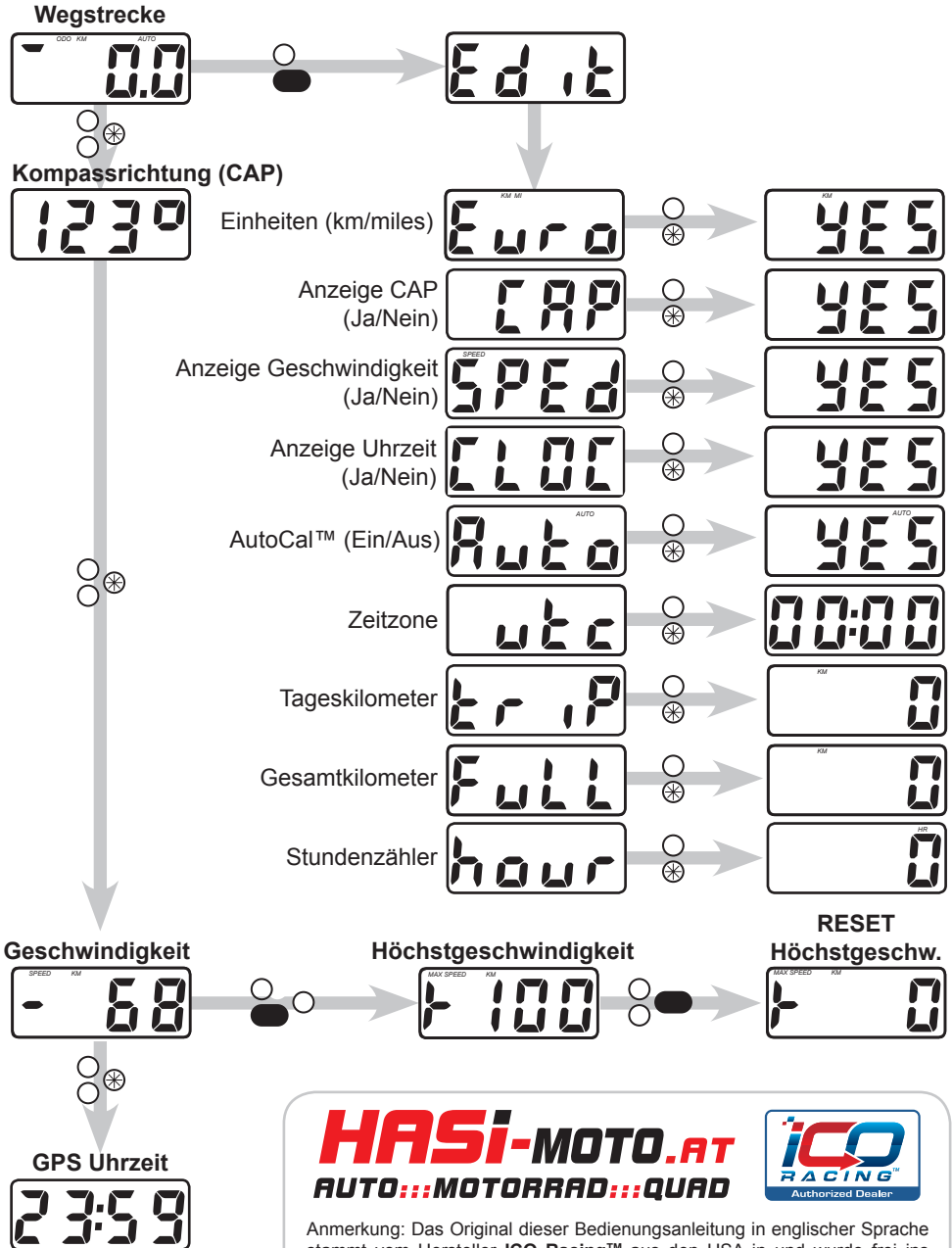

HASI-MOTO.AT
AUTO::MOTORRAD::QUAD



Anmerkung: Das Original dieser Bedienungsanleitung in englischer Sprache stammt vom Hersteller **ICO Racing™** aus den USA in und wurde frei ins Deutsche übersetzt und hiermit zur Verfügung gestellt von **HASI-MOTO.at** (Vertrieb von **ICO Racing™** Produkten für Österreich und Deutschland.)

Änderungen, Irrtümer und Druckfehler vorbehalten!