

Agua

GEORGIA, GUSTAVO, GIOVANNA
Chauffe-serviettes

GEORGIA, GUSTAVO, GIOVANNA
Towel warmer



*Photo à titre indicatif seulement.
*Indicative photo only.

SPÉCIFICATIONS / SPECIFICATIONS

À PROPOS DU PRODUIT / ABOUT THE PRODUCT

Ce chauffe-serviettes chauffant est conçu pour chauffer des serviettes ou des vêtements. Il a une température de surface stabilisée de 40 °C à 50 °C (104 °F à 122 °F) et il est utilisé dans les salles de bains domestiques. Cet appareil est utilisé sous une tension de 110V-120V AC et est fabriqué selon la norme ETL.

/ This heated towel rail is designed for warming towels or clothes. It has a surface stabilized temperature of 40°C-50°C (104°F -122°F) and it used in household bathrooms. This appliance is used under the voltage of 110V-120V AC and is manufactured according to ETL standard.

CONSIGNES DE SÉCURITÉ / SAFETY PRECAUTIONS

1. Le système d'alimentation fourni qui est connecté au chauffe-serviettes doit être utilisé avec un dispositif de protection contre les surintensités.
/ The supplied power system which is connected to the towel rail must be used with a over-current protection device.
2. Ce produit est fourni avec la prise appropriée à trois embranchements et câble à trois fils, pour éviter tout risque ou danger, il doit être correctement mis à la terre.
/ This product is supplied with the relevant, fitted three pin socket and three-wire cable, to avoid any risks or danger it must be properly grounded.
3. Toute réparation des fils internes doit être effectuée par un technicien jugé qualifié par les normes de l'industrie. Lorsque des raccords de câbles externes sont nécessaires, l'alimentation doit être complètement coupée.
/ Any change of the repair to the damaged internal wires must be done by a qualified technician who is deemed qualified by the industry standard. When any external wire fittings are required, the power must be cut off completely.
4. Tout frottement excessif sur la surface du produit est déconseillé.
/ Excessive rubbing of the product surface is not recommended.

NOTE

1. En cas de différences techniques, veuillez vous référer au produit réel.
/ In the event of any technical statistics difference, please refer to the actual product.
2. Veuillez essuyer le chauffe-serviettes avec un linge doux et sec lors du nettoyage.
/ Please wipe the towel rail with a soft dry clothes when cleaning it.

AVANT TOUT / BEFORE EVERYTHING

FRANÇAIS

Nos produits sont soigneusement inspectés en usine et emballés pour l'expédition. Il est important de bien inspecter le produit avant l'installation. Si un item défectueux est installé, l'installateur sera tenu responsable de tous bris ou dommage à la suite de l'utilisation du produit défectueux.

ENGLISH

Our products are carefully inspected and packaged in our warehouse for shipping. It's very important that you carefully inspect the product before installation. The installer will be held responsible for any breakage or damages following the use of a defective product.

SPÉCIFICATIONS / SPECIFICATIONS

GEORGIA-C, GEORGIA-BK, GEORGIA-W

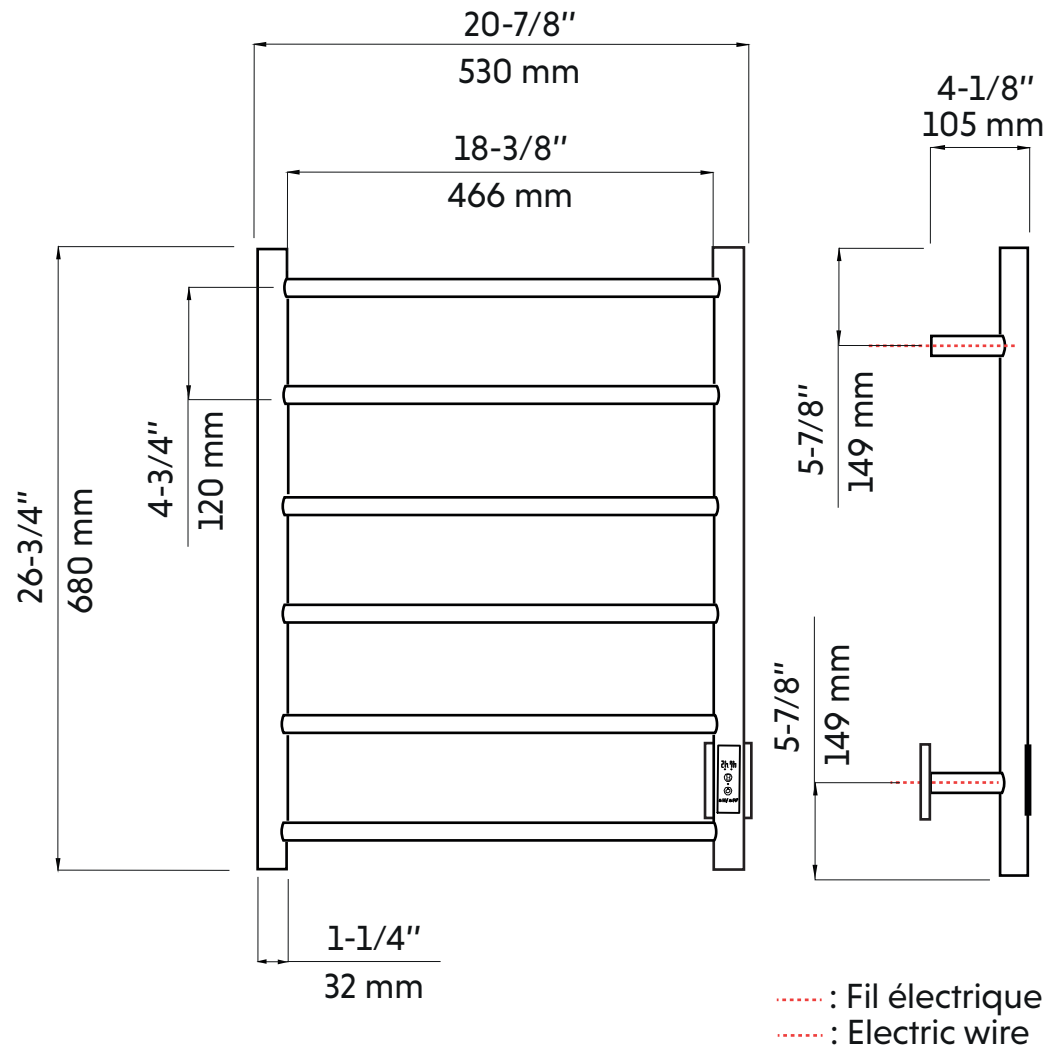

GUSTAVO-C, GUSTAVO-BK

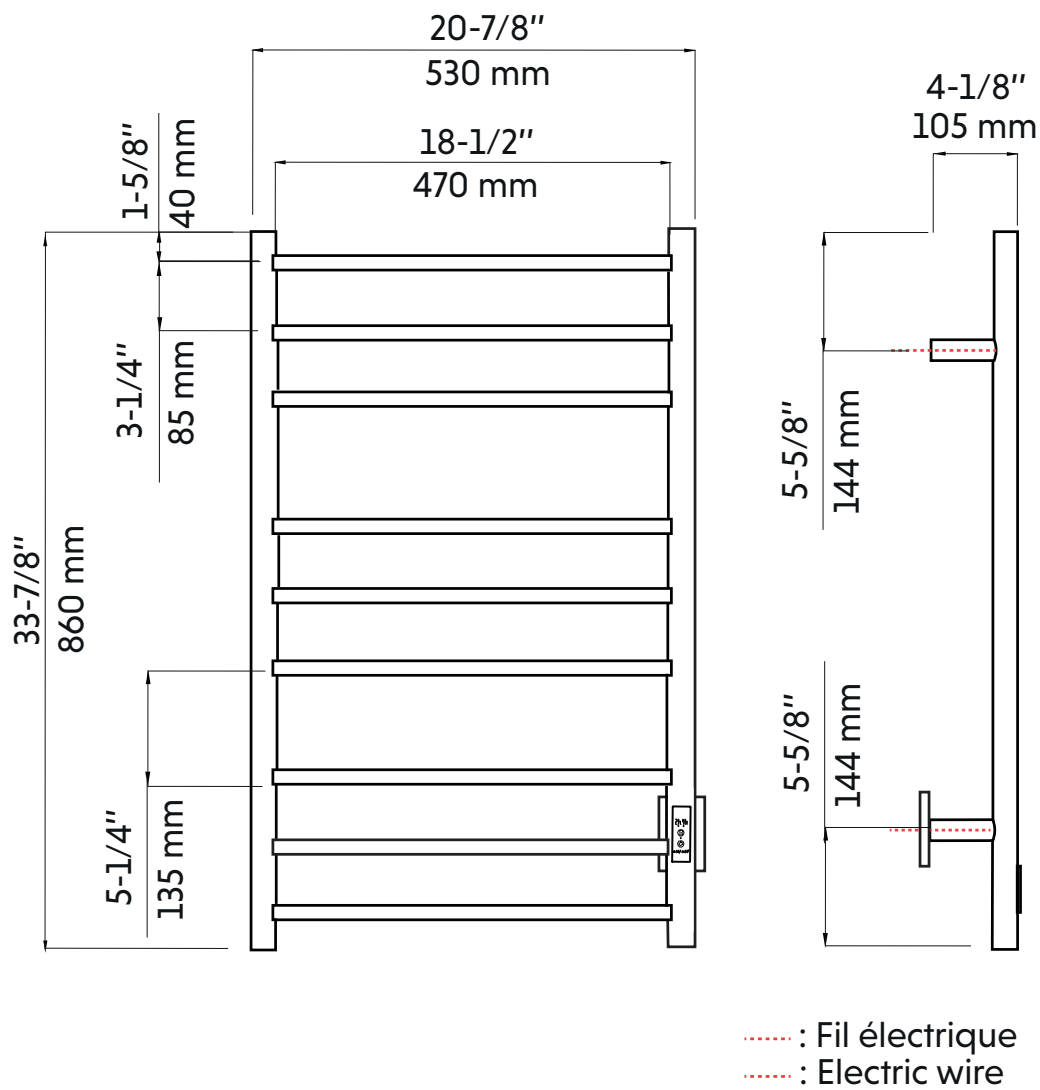

GIOVANNA-C, GIOVANNA-BK, GIOVANNA-W

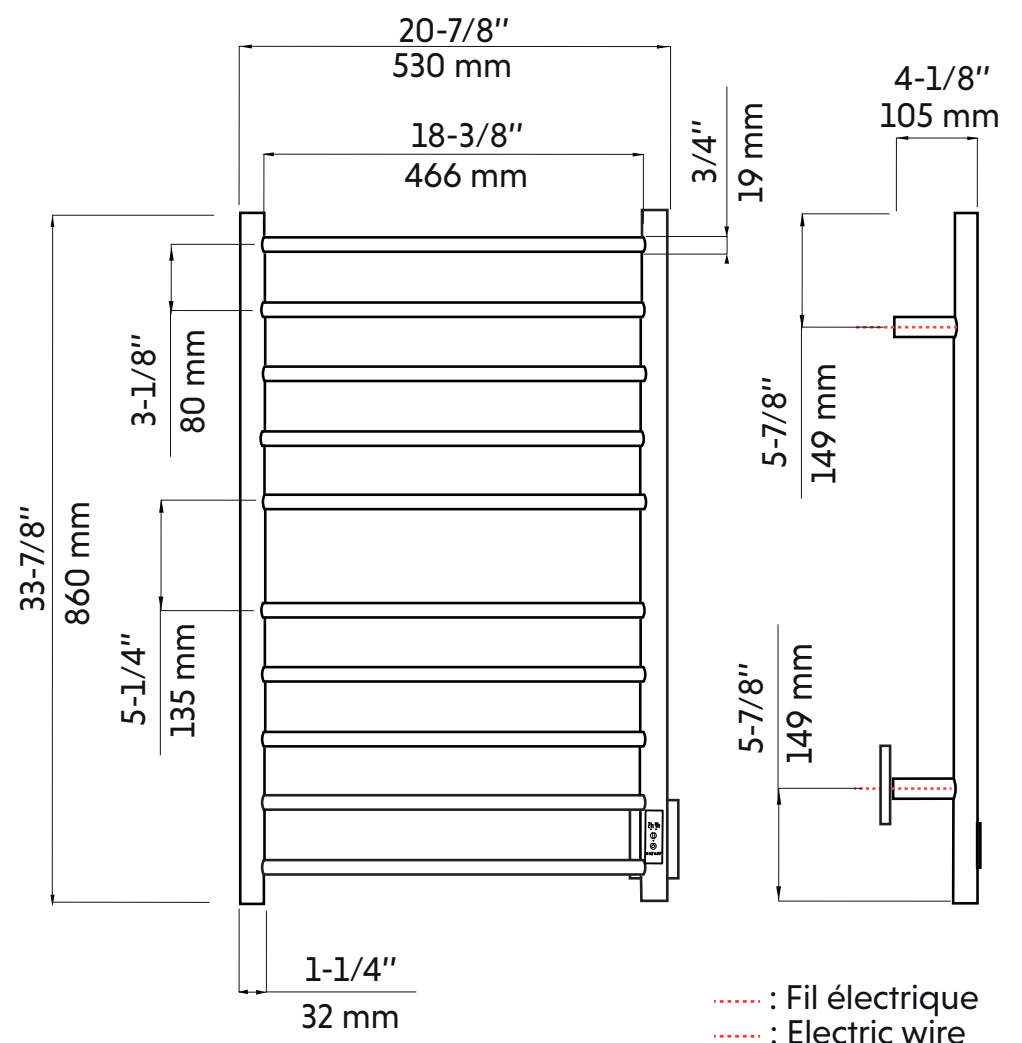

POUR COMMENCER / TO START

OUTILS REQUIS / REQUIRED TOOLS

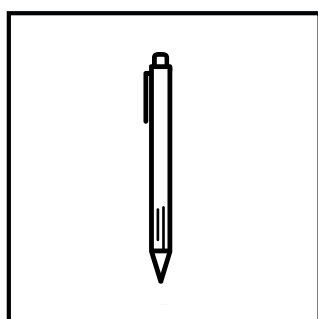

Crayon / Pencil

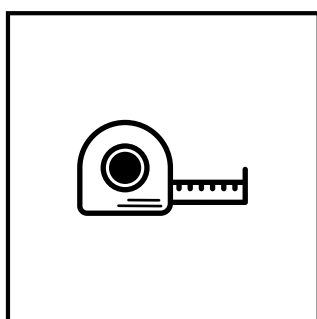

Ruban à mesure / Measuring tape

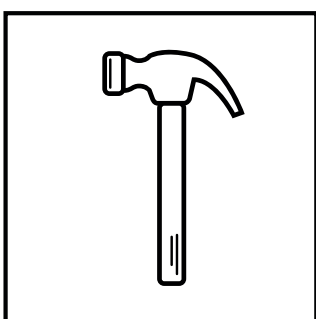

Marteau / Hammer

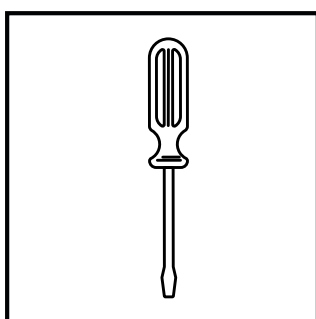

Tournevis étoile / Cross screwdriver

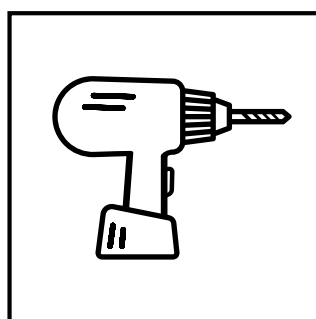

Perceuse électrique / Electric drill

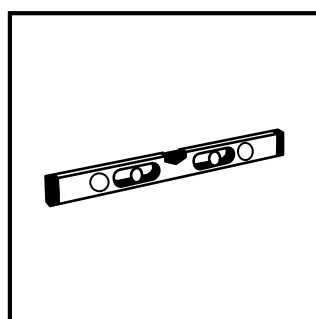

Niveau / Level

Liste d'accessoires / Accessories List

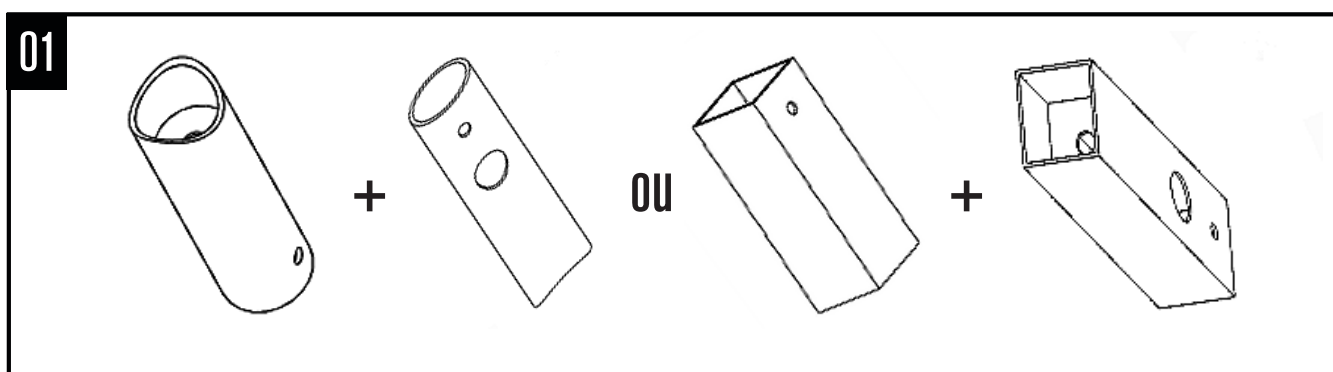

1 pièce/1 pc

Support mural pour prise de cordon d'alimentation / Power cord outlet wall bracket

3 pièces/3 pcs

Support mural normal / Normal wall bracket

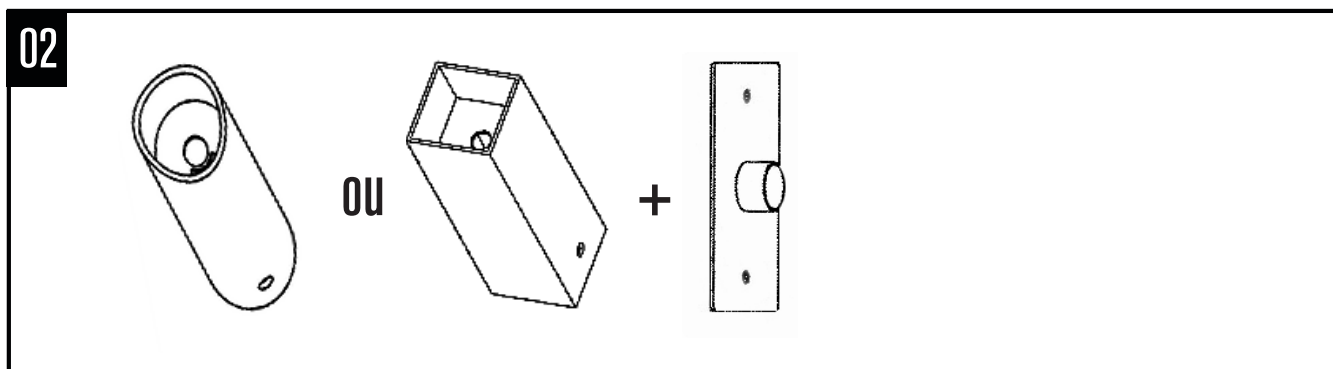

Support mural câblé
+
Panneau mural câblé

Hardwired wall bracket
+
Hardwired wall panel



03

4pièces/4pcs

Vis longues
M6 x 45mm
/ Long screw
M6 x 45mm



04

4pièces/4pcs

Taraudages
/ Tapping screw

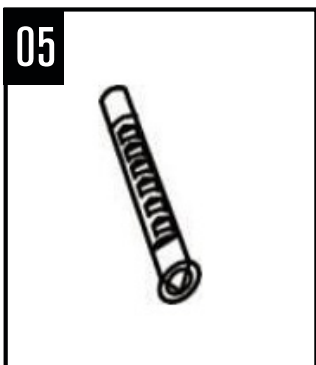

05

4pièces/4pcs

Ancrages au mur
/ Wall anchor



06

4pièces/4pcs

Bagues
/ Bushing



07

4pièces/4pcs

M5 vis de réglage
hexagonale
/ M5 inner hex
angular set screw



08

2pièces/2pcs

Vis M3.5 x 25mm
/ Screw M3.5 x
25mm



09

1pièce/1pc

Vis M6x410
(16)mm
/ Screw M6x10
(16)mm

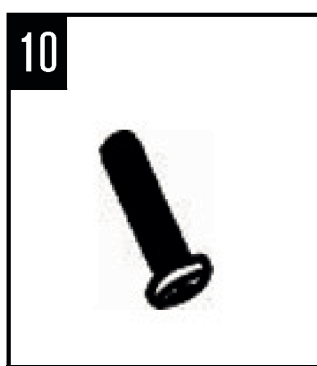

10

1pièce/1pc

Vis M5 x 8mm
/ Screw M5 x
8mm

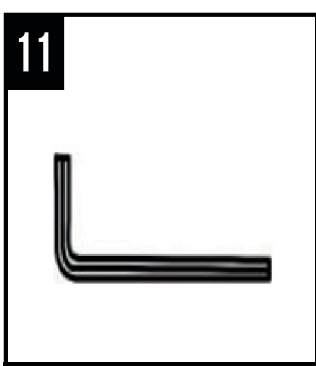

11

1pièce/1pc

Clé hexagonale
/ Hex key wrench

INSTALLATION

1

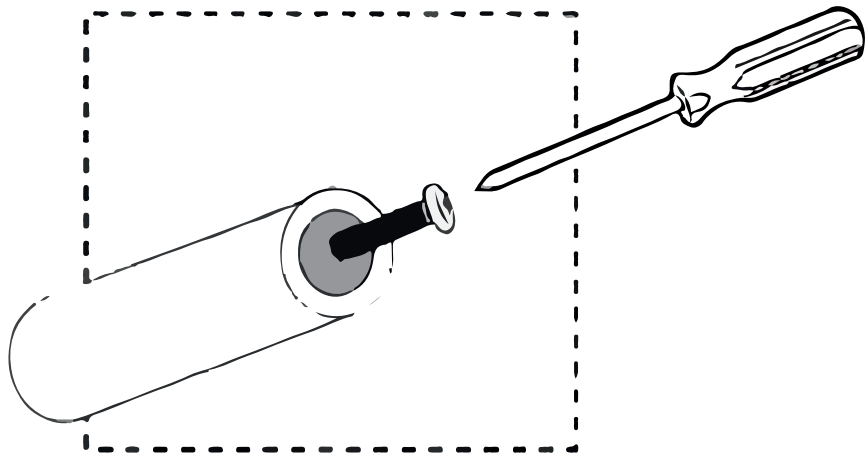

FRANÇAIS

1. Percez la vis longue (3) à travers le support mural (1)

ENGLISH

1. Drill the long screw (3) through the normal wall bracket (1)

2

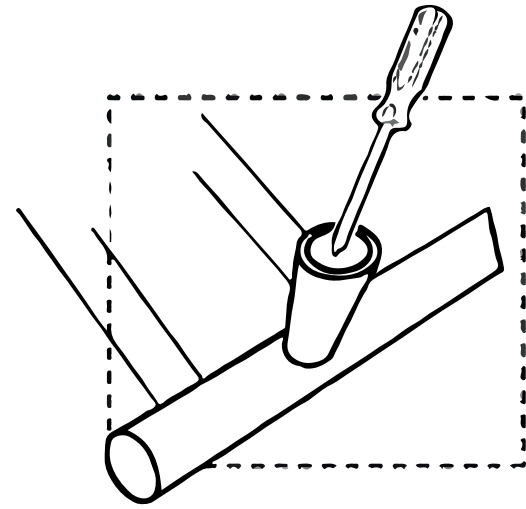

FRANÇAIS

2. Visser la vis longue (3) pour bien connecter le support mural (1) à la barre verticale. Notez que la vis de réglage sur le support mural doit être dirigé vers le sol lorsque l'unité est installée.

ENGLISH

2. Screw down the long screw (3) to firmly connect the normal wall bracket (1) to the vertical bar. Note that the set screw on the wall bracket should be directed towards the floor when the unit is installed.

3

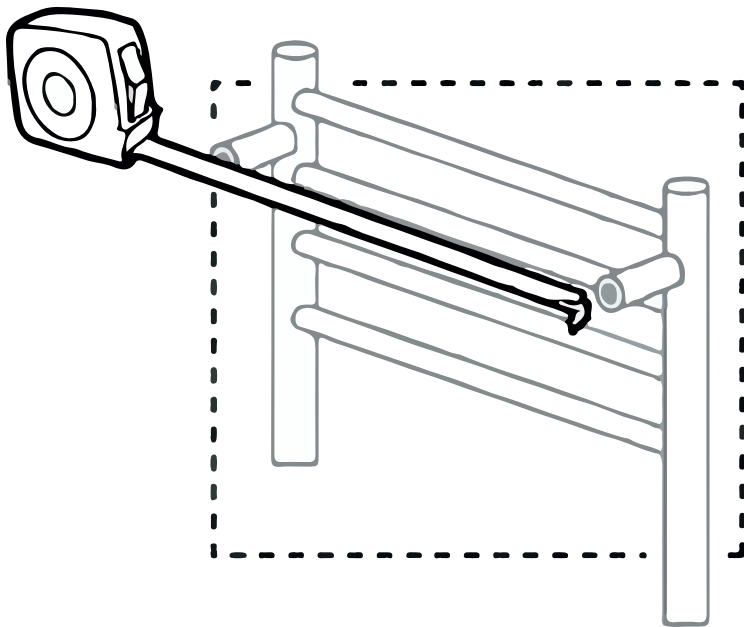

FRANÇAIS

3. Utilisez le ruban à mesurer pour repérer la distance entre ces quatre trous; AB, AC, CD et BD

ENGLISH

3. Use tape to measure the distance between these four holes, and the data AB, AC, CD and BD

4

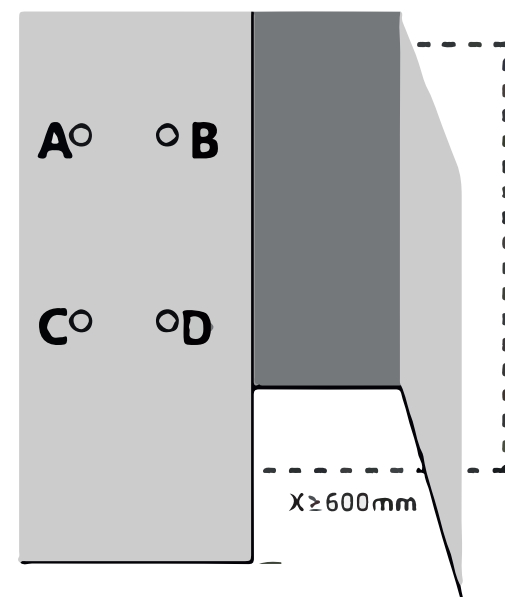

FRANÇAIS

4. Marquez A, B, C, D en fonction de la distance. Nous suggérons fortement qu'il soit installé à au moins 600 mm au-dessus du niveau du sol. Essayez d'installer le chauffe-serviettes et utiliser l'instrument de nivellement pour s'assurer de la mise à niveau verticale et horizontale.

ENGLISH

4. Mark A, B, C, D according to the distance. We strongly suggest it is installed at least 600mm above the floor level. Try installing the towel warmer and using the leveling tool to ensure vertical and horizontal leveling.

INSTALLATION

5

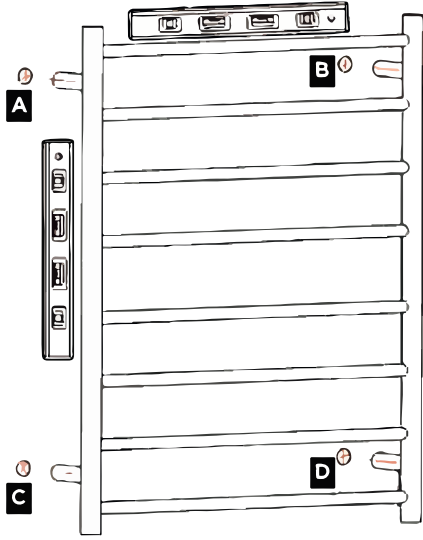

FRANÇAIS

5. Percez des trous A, B, C, D de taille $\varnothing 8 \times D 45 \text{ mm}$. Utilisez un marteau pour faire entrer l'ancrage mural (5) dans le mur complètement.

ENGLISH

5. Drill A, B, C, D holes with size $\varnothing 8 \times D 45 \text{ mm}$. Use hammer to knock wall anchor (5) into the wall completely.

6

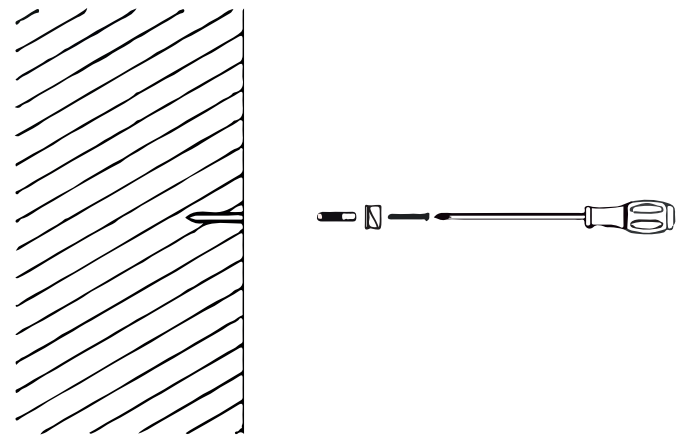

FRANÇAIS

6. Insérez la vis taraudeuse (4) à travers la bague (6). Puis, dans l'ancrage mural (5), assurez-vous que la bague (6) est fermement connectée au mur.

ENGLISH

6. Insert the tapping screw (4) through bushing (6). Then into the wall anchor (5), make sure bushing (6) is firmly connected to the wall.

7

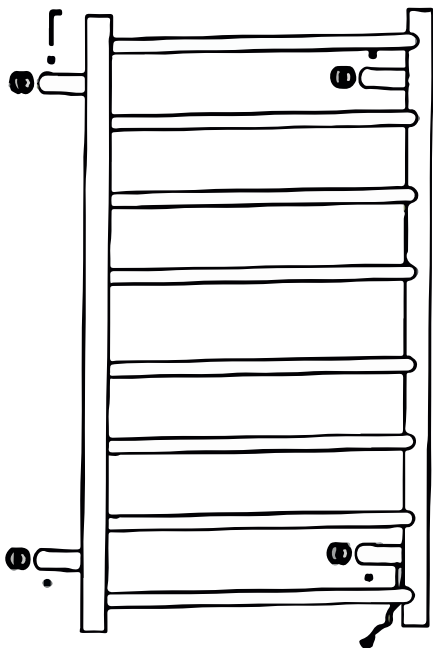

FRANÇAIS

7. Connectez le support mural (1) à la bague (6) et serrez la vis de réglage (7) avec la clé hexagonale (11). Puis branchez l'appareil et appuyez sur l'interrupteur.

ENGLISH

7. Connect the wall bracket (1) to the bushing (6), and tighten the set screw (7) by hex key wrench (11). Then plug in the unit and press the switch on.

INSTALLATION AVEC CÂBLE / INSTALLATION FOR HARDWIRED

1

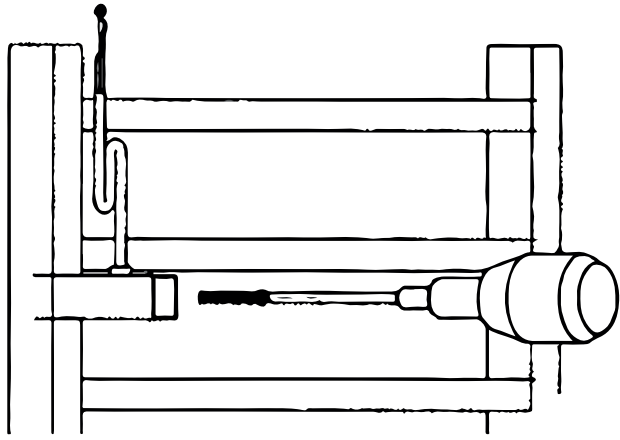

FRANÇAIS

1. Coupez la prise. Retirez le support mural (1).

ENGLISH

1. Cut off the plug. Take out the wall bracket (1).

2

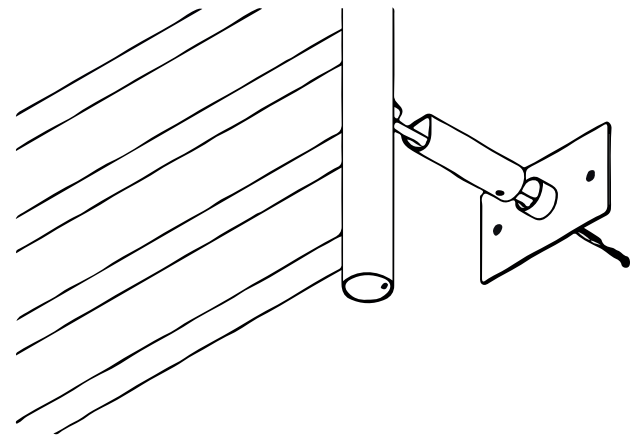

FRANÇAIS

2. Connectez le support mural câblé et le panneau (2) avec des vis (10). Vissez la vis (9) pour fixer solidement le support mural câblé (2) à la barre verticale.

ENGLISH

2. Connect hardwired wall bracket and panel (2) by screw (10). Screw down the screw (9) to firmly connect the hardwired wall bracket (2) to the vertical bar.

3

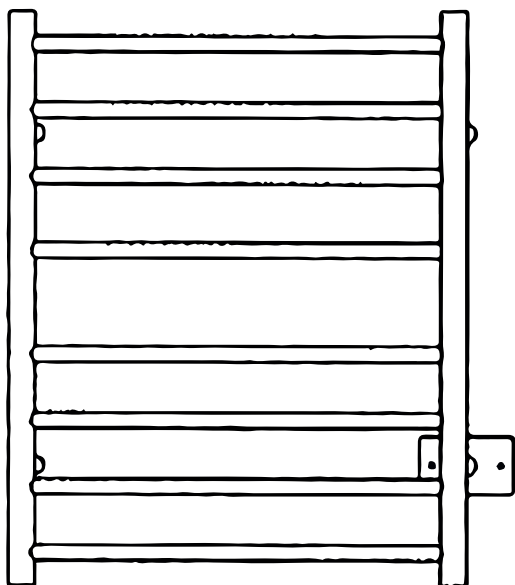

FRANÇAIS

3. Fixez le panneau mural avec câble avec la vis (9).

ENGLISH

3. Fix the hardwired wall panel with screw (9).

ATTENTION

1. Utiliser uniquement pour sécher des textiles qui ont été humidifiés par l'eau.
2. Le fil d'origine ne peut pas être remplacé, lorsqu'il est inutilisable, l'ensemble du produit doit être remplacé.
3. Si l'appareil est alimenté à partir d'une rallonge ou d'un appareil électrique portable de prise de courant, ce dernier doit être placé de manière à ce qu'il ne soit pas sujet aux éclaboussures ou humidité excessive.

ATTENTION

1. Only use for drying textiles which have been dampened by water.
2. The original wire cannot be replaced, when it is unworkable, the whole product should be replaced.
3. If the appliance is supplied from an extension cord set or electric portable outlet device, then the extension cord set or electric portable outlet device should be positioned so that it is not subject to splashing or excessive moisture.

GARANTIE / WARRANTY

FRANÇAIS

Agua Canada garantit ses produits contre tout défaut de matériel ou de fabrication dans des conditions normales d'utilisation et d'entretien. La garantie peut varier en fonction du type de produit.

Agua Canada procédera à sa discrétion à la réparation ou au remplacement de pièces, ou de produits trouvés défectueux pour un usage domestique normal pour lequel ils ont été conçus.

Agua Canada n'est aucunement responsable des frais de main-d'œuvre ou tous les autres frais reliés à l'installation d'un produit, sa réparation ou son remplacement ainsi que pour tout dommage ou incident, dépense, perte directe ou indirecte.

Toute utilisation d'huile essentielle est non recommandée et pourrait occasionner une détérioration de l'acrylique et n'est pas couverte par la garantie

ENGLISH

Agua Canada warrants all its products against material or workmanship defects under normal conditions of use and maintenance. The warranty period may vary depending on the type of product.

Agua Canada will, at its discretion, repair or replace parts or products that are found defective for the normal home use for which they were designed.

Agua Canada is not responsible in any way for costs related to labour or any other costs related to a product's installation, repair or replacement, nor for any damage, incident, expense, or direct or indirect loss.

Any use of essential oil is not recommended and could cause deterioration of acrylic and is not covered by the warranty.

Siège social / Head office

2732 Étienne Lenoir, Laval
Québec, H7R 0A3, Canada

SERVICE@AGUACANADA.COM



aguacanada.com

833 689-2482