



## SPÉCIFICATIONS DU **ASPIRE VENDOME**

HYBRIDE / VÉLO DE BANLIEUE

### CADRE

CADRE Cadre en alliage 700 en aluminium 6061 hydroformé avec des soudures lisses. Supports pour garde-boue/porte-bagages, câblage interne. Batterie intégrée amovible avec verrouillage de sécurité

COULEUR

Graphite Mat

FOURCHE

Alliage hydroformé 700C à dégagement rapide

### TRANSMISSION

LEVIERS DE VITESSE SHIMANO SORA 9 Rapidfire Plus

PLATEAUX AVANT

48T

CHAÎNE

KMC X9, Double X-Durability, plaquée nickel

DÉRAILLEUR ARRIÈRE

SHIMANO SORA 9-vitesses, noir

CASSETTE

SHIMANO 9-vitesses 11-32T

### COMPOSANTES

GUIDON Droit alliage plat 580 mm, 31.8 mm dia.

POIGNÉE Poignée légère VELO simple densité (130 mm) – noire

POTENCE

Alliage à 4 boulons, 70 mm, dia. collet 31.8 mm

TIGE DE SELLE

Alliage 30.4 mm avec dégagement rapide

SELLE

VELO pour iGO

LEVIERS DE FREINS

TEKTRO avec réglage de la portée

FREINS

Disques hydrauliques TEKTRO

DISQUES

Avant 160/Arrière 160

### ROUES

PNEUS MAXXIS Overdrive Excel 700x32C avec protection anti-crevaison SilkShield

JANTES

Alliage P23D 700C – noir

### ACCESSOIRES

INCLUS Avant BUCHEL Shiny 50 lumens DEL (alimentée par la batterie)

Arrière BUCHEL Edge DEL (alimentée par la batterie)

Garde-boue avant & arrière amovible

Porte-bagages arrière amovible

Protège chaîne intégré

Embouts pour bouteille sur le tube de selle et sous la barre horizontale

Béquille

Ensemble d'outils

Chargeur de batterie

### NOTES

POIDS DU VÉLO 15.6 kg (34.4 lbs)

POIDS DE LA BATTERIE 2.1 kg (4.6 lbs)

POIDS MAXIMAL 114 kg (250 lbs)

### TECHNOLOGIE ÉLECTRIQUE

iGO CONNECT

App Mobile (Android et iOS)  
Profil et paramètres de performance personnalisables avec surveillance diagnostique complète et alertes.  
Connectivité Bluetooth

CONSOLE

TFT couleur rétro éclairé, Alimentation principale, Boutons rétroactifs vibrants, Diagnostic, État de charge de la batterie, Interrupteur de lumière, Sélecteur de mode d'assistance de pédalage, Contrôle d'aide à la marche, Indicateur de vitesse/Vitesse max/Vitesse moyenne, Odomètre, Temps de parcours

MOTEUR

BAFANG 250W roue arrière à engrenage

COUPLE

Jusqu'à 45 Nm

CONTRÔLEUR

36V High Power Density Sine wave, Mosfet based jusqu'à 70 Amp, Bluetooth

TYPE DE BATTERIE

Batterie lithium 3500 mAh SAMSUNG amovible intégrée avec verrouillage de sécurité

TENSION (V)

36 V

BATTERIE (Ah)

10.5 Ah

BATTERIE (Wh)

378 Wh

AUTONOMIE

90 km (56mi) \*

ASSISTANCE ÉLECTRIQUE

5 Niveaux d'assistance de pédalage \*\*\*

CAPTEUR

Capteur de couple double face 36 impulsions

CLASSE

Classe 1 / option Classe 3 où la loi permet vit max de 45 km/h (28 mph) \*\*

CHARGEUR DE BATTERIE

36V, 110/220 V, 2A

\*Les données de vitesse et distance parcourue peuvent varier en fonction du niveau d'assistance, du poids du cycliste et du terrain.

\*\*Classification des vélos à assistance électrique :

Classe 1 - Assistance de pédalage jusqu'à vit max de 32km/h (20mph)

Classe 2 - Assistance de pédalage et accélérateur jusqu'à vit. max de 32km/h (20mph)

Classe 3 - Assistance de pédalage et accélérateur jusqu'à vit. max de 45km/h (28mph)

Toutes les classes permettent une puissance nominale du moteur de 750W(E-U) ou 500W(Canada)

Ce vélo est vendu en mode manufacture configuré aux spécifications CLASSE 1.

Configurable par l'utilisateur à CLASSE 3

\*\*\*Plusieurs profils d'utilisateurs disponibles. Toujours vérifier les lois spécifiques à votre état/province à propos de l'usage d'une classe 3 avant d'engager ce Mode Hors Route.

# ASPIRE VENDOME

HYBRIDE / VÉLO DE BANLIEUE

**GÉOMÉTRIE (en mm sauf indication contraire)**

DIMENSIONS DU CADRE		p/m - 48cm (19")	m/g - 54cm (21")
A	HAUTEUR DE SELLE (MIN/MAX)	72cm / 90cm (28" / 35")	86.9cm / 106.6cm (34" / 42")
B	HAUTEUR DU TUBE HORIZONTAL	77.5cm (30.5")	79.5cm (31")
C	LONGUEUR DE LA TIGE DE SELLE	480	540
D	ANGLE DE LA TIGE DE SELLE	74°	74°
E	LONGUEUR DU TUBE HORIZONTAL EFFECTIF	535	555
F	PORTÉE	390	390
G	LONGUEUR DE LA TÊTE DE DIRECTION	130	150
H	ANGLE DE LA TÊTE DE DIRECTION	73°	73°
I	HAUTEUR DU PÉDALIER	280	275
J	CHUTE DU BOÎTIER DE PÉDALIER	50	65
K	LONGUEUR DU AUBAN INFÉRIEUR	420	425
L	LONGUEUR DES BRAS DE PÉDALES	170	170
M	EMPATTEMENT	1005	1015

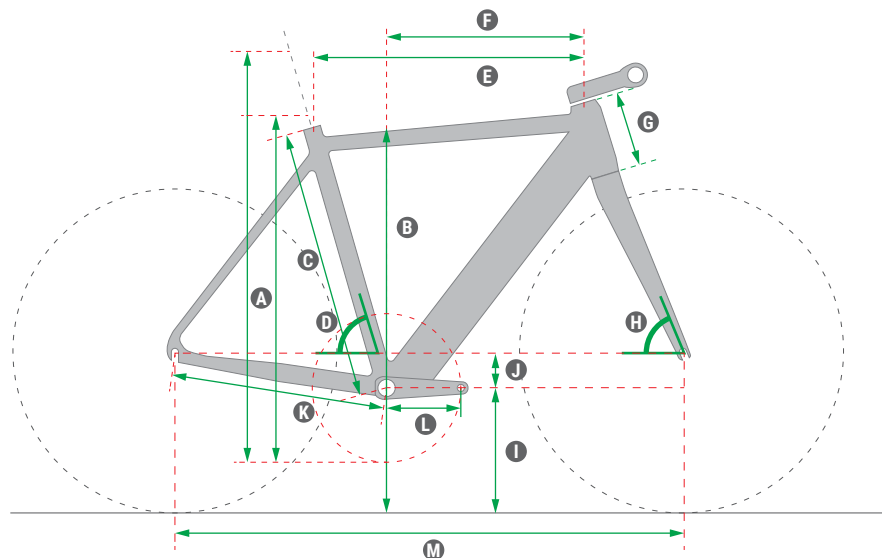

Le Futur est Électrique®

