

OXO CONNECT

ALE-500 Enterprise DeskPhone

ALE-400 Enterprise DeskPhone

ALE-300 Enterprise DeskPhone



Manuel utilisateur

8AL91434FRAAed01

W2140

Alcatel·Lucent
Enterprise



Introduction

Merci d'avoir choisi un poste de bureau Alcatel-Lucent Enterprise.



Le présent document décrit les services offerts par les téléphones de bureau suivants connectés à un système OXO Connect ou OXO Connect Evolution.

- ALE-500 Enterprise DeskPhone (ALE-500).
- ALE-400 Enterprise DeskPhone (ALE-400).
- ALE-300 Enterprise DeskPhone (ALE-300).

Les téléphones ALE Enterprise DeskPhone ALE-500/ALE-400/ALE-300 sont la nouvelle génération de téléphones professionnels au design industriel innovant et élégant, conçus pour tous les styles et lieux de travail et disposant de capacités verticales dans l'environnement professionnel.

La conception modulaire associée aux capacités de personnalisation matérielle et logicielle offre un large éventail de configurations destinées à satisfaire les exigences de communications professionnelles de toutes les générations de travailleurs, de l'écran tactile aux touches programmables physiques en passant par le pavé numérique.

Une roue intelligente de commande tactile permet d'utiliser les fonctions vocales actuelles et futures afin d'offrir une nouvelle expérience utilisateur évolutive.

Un large choix est possible pour les utilisateurs finaux professionnels avec le combiné filaire, sans fil ou sans combiné, l'option casque filaire ou sans fil, le module d'extension tactile ou à touches et le clavier alphabétique physique ou virtuel.

Ces appareils sont conçus pour la 3D Symphonic HD (qualité audio haute définition améliorée) afin de compléter l'ordinateur et le téléphone portable du collaborateur grâce à la fonction AudioHub et d'offrir une fonction Haut-parleur à intelligence artificielle (IA) - Affichage intelligent pour les communications professionnelles.

La qualité audio 3D Symphonic HD est basée sur un système à plusieurs microphones, un système bass reflex avec radiateur passif pour une voix claire et naturelle, un son full duplex pour une conversation simultanée.

Ces téléphones de bureau sont des produits robustes, durables et évolutifs, basés sur une plateforme matérielle et logicielle de pointe et sont dotés de nombreuses options de connectivité (double port Gigabit Ethernet, Wi-Fi, Bluetooth®, double USB-C, NFC). Ils peuvent être utilisés dans n'importe quelle infrastructure de communication filaire ou sans fil, du déploiement sur site au déploiement dans le cloud, et ils bénéficient d'une rétro-compatibilité avec les installations des clients.

Les ALE-500/ALE-400/ALE-300 sont des produits tout-en-un, un téléphone de bureau, un haut-parleur et un téléphone de conférence pouvant également charger un smartphone, et sont dotés d'une gestion intelligente de l'énergie et d'une fonction facilitant la gestion et le déploiement afin de minimiser la variété des appareils dans l'espace de l'entreprise de façon à contribuer à la réduction de la consommation d'énergie.

L'ALE-500/ALE-400/ALE-300 comprend des mécanismes permettant de déployer de nouveaux binaires et d'ouvrir le téléphone de bureau à d'autres systèmes.

Pour connaître les dernières nouveautés, veuillez contacter votre administrateur qui a accès aux dernières notes de version. Par exemple, vérifier la disponibilité de certaines fonctionnalités.

Les étiquettes et icônes affichées dépendent du type et de l'habillage du poste. Le libellé ne s'affiche pas si la fonctionnalité correspondante n'est pas configurée sur votre système de téléphonie. Selon la taille de l'écran, il est possible que certains affichages soient tronqués. *Tous les libellés apparaissent en couleur et en italique.* Cette icône décrit une succession d'actions que vous devez effectuer ou de libellés que vous devez sélectionner : **»**.

Cette icône décrit la conséquence d'une action : **»»**.

1	Découvrir votre téléphone	9
1.1	ALE-500 Enterprise DeskPhone	9
1.1.1	Description du poste	9
1.1.2	Clavier virtuel / Module complémentaire virtuel	10
1.1.3	Options de commande et accessoires pris en charge	10
1.2	ALE-400 Enterprise DeskPhone	11
1.2.1	Description du poste	11
1.2.2	Options de commande et accessoires pris en charge	12
1.3	ALE-300 Enterprise DeskPhone	13
1.3.1	Description du poste	13
1.3.2	Options de commande et accessoires pris en charge	14
1.4	Touches amovibles (ALE-400, ALE-300)	14
1.4.1	Pour installer de nouvelles touches	15
1.5	Accessoires compatibles	15
1.6	Contenu de la boîte	16
1.7	Smart Pad	17
1.7.1	Description	17
1.7.2	Mouvement du Smart Pad	18
1.7.3	Voyant lumineux	18
1.8	Changer le thème de votre téléphone	20
1.9	Ecrans d'accueil	21
1.9.1	Description de la page d'accueil	21
1.9.2	Choisir la page affichée par défaut sur le téléphone	21
1.9.3	Ecran principal et touches de navigation	22
1.9.4	Ecran de gestion des appels	23
1.10	Menu local de l'utilisateur	24
1.11	Icônes d'état/ Icônes d'appel	26
1.12	Touches de fonctions permanentes	27
1.13	Clavier alphanumérique (ALE-400, ALE-300)	28
1.14	Connecteurs	29
1.14.1	Description des connecteurs	29
1.14.2	Brancher le téléphone	29
1.14.3	Power boost	29
1.15	Chiffrement de la téléphonie	30
2	Téléphoner	31
2.1	Connaître le numéro de votre téléphone	31
2.2	Portail de messagerie	31
2.2.1	Accéder au portail de messagerie	31
2.2.2	Configurer l'accès au portail de messagerie	31
2.2.3	Accéder aux fonctions du portail de messagerie	31
2.2.4	Confirmer	31
2.2.5	Suppression	32
2.3	Consulter le journal d'appels	32
2.3.1	Consulter les appels manqués	32
2.3.2	Marquer comme vu tous les appels manqués	32
2.3.3	Supprimer tous les appels manqués.	33
2.3.4	Consulter tous les appels	33
2.3.5	Marquer comme vu tous les appels manqués	33
2.3.6	Supprimer tous les appels	33
2.4	Faire un appel	34
2.5	Recevoir un appel	34
2.6	Ignorer l'appel	35
2.7	Passer d'un mode audio à l'autre	35
2.8	Mettre le haut-parleur en cours de communication (combiné décroché) - Fonction écoute collective	36
2.9	Passer des appels par nom (annuaire d'entreprise)	36
2.9.1	Appeler un contact à l'aide du répertoire unifié	37
2.9.2	Appeler un contact à l'aide du répertoire interne (recherche prédictive)	37

2.10	Appeler par touches d'appels programmées (Page perso /Touches f1 et f2 /Module d'extension)	38
2.11	Filtrage d'appel via la messagerie vocale	38
2.11.1	Activer le filtrage	38
2.11.2	A la réception d'un appel	38
2.12	Recomposer	39
2.13	Demander un rappel automatique lorsque votre correspondant interne est occupé	39
2.13.1	Annuler un rappel automatique	39
2.14	Recevoir un appel en interphonie	39
2.15	Envoyer des signaux DTMF	40
2.16	Vous isoler de votre correspondant (secret)	40
2.16.1	A partir du téléphone	40
2.16.2	A partir du terminal Bluetooth® (Combiné sans fil Bluetooth®)	40
2.16.3	A partir du casque	40
2.17	Renvoyer vos appels vers votre messagerie vocale	40
2.18	Consulter votre boîte vocale	41
2.19	Envoyer un message instantané à un contact	41
2.19.1	Envoyer un message instantané en utilisant la fonction de recherche par le nom	42
2.19.2	Envoyer un message instantané à l'aide d'un numéro de téléphone	42
2.19.3	Etat des messages instantanés	42
2.20	Consulter les messages instantanés	43
2.21	Répondre par un message instantané	44
2.21.1	Répondre à un message instantané	44
2.21.2	Répondre à un message vocal	44
2.21.3	Répondre en utilisant le journal d'appels	45
2.22	Verrouiller / Déverrouiller votre poste	45
2.23	Mettre un appel en attente (attente)	45
2.24	Mettre un correspondant externe en attente (parcage)	46
2.25	Passer un deuxième appel pendant une conversation	46
2.25.1	Reprendre le correspondant en attente	46
2.26	Recevoir un deuxième appel en cours de communication	47
2.27	Passer d'un correspondant à l'autre (va et vient)	47
2.28	Transférer un appel	47
2.29	Transférer un appel à une messagerie vocale	48
2.30	Converser simultanément avec 2 correspondants (conférence)	48
2.30.1	Annuler la conférence et reprendre le dernier appel actif avant la conférence (l'autre correspondant a été mis en attente) (Si la conférence est active)	48
2.30.2	Mettre fin à la conférence avec tous les participants (Si la conférence est active)	48
2.30.3	Si à l'issue de la conférence, vous voulez laisser vos deux correspondants en liaison :	48
2.31	Conférence 'Meet-me'	49
2.31.1	Initier une conférence 'Meet me'	49
2.31.2	Se joindre à une conférence 'Meet me'	49
2.32	Entrer en tiers dans une communication interne	50
2.32.1	Se protéger contre l'entrée en tiers	50
2.33	Sauvegarder un contact dans votre annuaire personnel	50
2.34	Choix des appels à renvoyer	50
2.35	Renvoyer les appels vers un autre numéro (renvoi immédiat)	50
2.36	Renvoyer les appels lorsque vous êtes en communication (renvoi sur occupation)	51
2.37	L'assistant personnel : un seul numéro pour vous joindre	51
2.38	Activer/désactiver l'assistant personnel	51
2.39	Ne pas être dérangé	51
2.40	Faire suivre vos appels à partir d'un autre poste	51
2.41	Renvoyer les appels de votre groupement	52
2.42	Renvoyer les appels sur votre récepteur portatif de recherche de personne	52
2.43	Annuler tous les renvois	52
2.44	Annuler un renvoi particulier	52
2.45	Laisser un message texte aux appelants internes	52
2.45.1	Envoyer des messages prédéfinis	53
2.45.2	Envoyer un nouveau message	53

2.46	consulter les messages textes laissés en votre absence	53
2.47	Envoyer une copie d'un message vocal	54
2.48	Envoyer un message vocal à un destinataire / une liste de diffusion	54
2.49	Notification des messages	54
2.49.1	Modifier la plage horaire	55
2.50	Recevoir la sonnerie des appels supervisés	55
2.51	Répondre à la sonnerie générale	55
2.52	Filtrage patron/secrétaire	55
2.52.1	A partir du poste patron ou secrétaire	55
2.53	Intercepter un appel	55
2.54	Répondre momentanément à la place de l'opératrice	56
2.55	Groupement de postes	56
2.55.1	Appel de postes d'un groupement :	56
2.55.2	Sortir temporairement de votre groupement de poste /Réintégrer votre groupement :	56
2.56	Appeler un correspondant interne sur son récepteur portatif (bip)	56
2.57	Répondre au 'bip' sonore de votre récepteur portatif	56
2.58	Appeler un correspondant sur son haut-parleur	57
2.59	Diffuser un message sur les haut-parleurs d'un groupe de postes	57
2.60	ACD : Poste agent / Poste superviseur	57
2.60.1	Poste agent	57
2.60.2	Ouvrir une session agent (login) - Poste agent	57
2.60.3	Ecran d'accueil de l'application ACD - Poste agent	57
2.60.4	Les quatre états d'exploitation du poste agent	58
2.60.5	Changer l'état d'exploitation du poste - Poste agent	58
2.60.6	Modifier votre mot de passe - Poste agent	58
2.60.7	Intégrer un autre groupe / quitter un groupe - Poste agent	58
2.60.8	Fermer la session agent (logout) - Poste agent	58
2.60.9	Poste superviseur	58
2.60.10	Superviser les boîtes vocales de groupes - Poste superviseur	58
3	En faire davantage avec votre poste de bureau	59
3.1	Configurer votre téléphone pour le télétravail	59
3.1.1	Accéder au menu d'administration du téléphone de bureau	59
3.1.2	Première connexion en mode télétravail	60
3.1.3	Modifier la configuration	61
3.1.4	Code PIN	61
3.1.5	Réinitialiser votre code PIN	62
3.1.6	Reconnecter votre poste au bureau	62
3.1.7	Reconnecter votre poste de bureau à distance	62
3.2	Balise : utilisation de votre téléphone de bureau pour la géolocalisation dans l'entreprise	64
4	Votre poste s'ajuste à vos besoins	65
4.1	Initialiser votre messagerie vocale	65
4.2	Personnaliser votre accueil vocal	65
4.3	Modifier votre mot de passe	65
4.4	Régler votre sonnerie	66
4.4.1	Choisir la mélodie	66
4.4.2	Régler le volume de la sonnerie	66
4.4.3	Activer/désactiver le mode silence	66
4.4.4	Activer/désactiver le mode réunion (sonnerie progressive)	66
4.4.5	Activer/désactiver le mode de sonnerie discret	67
4.4.6	Régler le volume de la sonnerie pendant la présentation d'un appel	67
4.5	Ambiances sonores	67
4.6	Aide Auditive	67
4.7	Réglage de la luminosité du poste de téléphone	67
4.7.1	Réglage automatique de la luminosité	67
4.7.2	Régler la luminosité lorsque le téléphone n'est pas utilisé	68
4.7.3	Régler la luminosité atténuée lorsque le téléphone est en fonction	68
4.7.4	Régler la luminosité atténuée lorsque le téléphone n'est pas en fonction	68

4.7.5	Régler la temporisation avant l'atténuation de la luminosité lorsque le téléphone n'est pas en fonction (économiseur d'écran)	68
4.8	Sélectionner la page d'accueil	68
4.9	Sélectionner la langue	68
4.10	Programmer les touches d'appel direct (Page perso /Touches f1 et f2 /Module d'extension)	69
4.11	Personnaliser la couleur et le style des touches programmables	70
4.12	Modifier les touches d'appel direct	70
4.13	Suppression des touches de rappel direct	70
4.14	Programmer un rappel de rendez-vous	71
4.14.1	A l'heure programmée votre poste sonne :	71
4.14.2	Pour annuler votre demande de rappel :	71
4.15	Installer un accessoire USB (Casque, Mains libres, Haut-parleur)	71
4.16	Installation d'un casque Bluetooth® Wireless Technology (appairage)	71
4.17	Gérer les appareils connectés.	72
4.17.1	Liste des appareils connectés	72
4.17.2	Appareil par défaut	73
4.18	Utilisation d'un casque Bluetooth® Wireless Technology	73
4.19	Permet d'afficher tous les appareils Bluetooth® appairés	73
4.20	Supprimer un accessoire Bluetooth® (casque, combiné, etc.)	73
4.21	Activation/désactivation du mode ' Casque forcé '	74
4.22	Contacteur votre administrateur (Support Technique)	74
4.22.1	Code de date / Code technique	74
4.22.2	Version du logiciel	74
4.22.3	Modèle de matériel	74
4.22.4	Documentation	74
4.22.5	Rainbow	74
4.22.6	Mentions légales	75
4.22.7	Accéder à la configuration administrateur	75
4.22.8	Mettre à jour automatiquement le téléphone de bureau via une clé USB	75
4.22.9	Envoyer votre téléphone de bureau ou votre module d'extension à l'assistance	76
4.22.10	Copier les journaux sur une clé USB	76
5	Accessoires	77
5.1	Liste des accessoires	77
5.1.1	USB accessories	77
5.1.2	Accessoires Bluetooth®	77
5.1.3	Autres casques	77
5.1.4	Autres accessoires	77
5.2	ALE-160 WB Cordless Handset	78
5.2.1	Description	78
5.2.2	Contenu de la boîte	79
5.2.3	Voyant lumineux	79
5.2.4	Installer ou remplacer la batterie du combiné Bluetooth®	79
5.2.5	Activer le Bluetooth®	80
5.2.6	Couplage et connexion du combiné sans fil Bluetooth®	81
5.2.7	Informations sur le combiné connecté et le niveau de la batterie	81
5.2.8	Invites vocales	82
5.2.9	Activer/désactiver la touche du bip à la place des invites vocales	82
5.2.10	Localiser votre combiné	82
5.2.11	Retirer le combiné	83
5.2.12	Mettre à niveau le combiné	83
5.3	ALE-150 SWB Corded Handset	83
5.3.1	Description	83
5.3.2	Contenu de la boîte	83
5.3.3	Installer un combiné confort filaire	83
5.4	Clavier alphabétique magnétique : ALE-100 keyboard (USB)	84
5.4.1	Description	84
5.4.2	Contenu de la boîte	84
5.4.3	Installation	84

5.4.4	Comment utiliser le clavier	85
5.5	ALE-140 Kit de personnalisation	86
5.5.1	Description	86
5.5.2	Contenu de la boîte	86
5.5.3	Retirer ou installer le kit de personnalisation	86
5.6	ALE-120 Key Expansion Module	89
5.6.1	Description	89
5.6.2	Contenu de la boîte	89
5.6.3	Connecteurs	89
5.6.4	Installation	90
5.6.5	Smart Pad	93
5.6.6	Description de LED	93
5.6.7	Touches de programmation	93
5.7	ALE-110 Wall Mounting Kit	94
5.7.1	Installation murale	94
5.8	ALE-108 Wireless Module	95
5.8.1	Description	95
5.8.2	Contenu de la boîte	95
5.8.3	Installation	96
5.9	Casque tiers certifié dans le programme Developer and Solution Partner Program (DSPP)	96
6	Spécifications techniques	97
7	Information de Commande	98
8	Garantie et clauses	99
8.1	Instructions de sécurité	99
8.2	Déclarations de conformité	100
	Guide rapide	103

1 Découvrir votre téléphone

1.1 ALE-500 Enterprise DeskPhone

Ce téléphone fait partie des gammes Enterprise et IP. Avec son écran tactile couleur de 5,5 pouces et son Smart Pad de navigation intuitive, l'ALE-500 Enterprise DeskPhone (ALE-500) offre une excellente expérience utilisateur et un confort accru grâce à une exceptionnelle qualité audio à très large bande (3D Symphonic HD) en mode mains libres avec un son 3D. Son grand écran permet d'afficher un clavier numérique ou alphabétique et un module d'extension virtuel à 12 touches. Vous pouvez changer la couleur du téléphone à l'aide d'un kit de personnalisation ALE-140 DeskPhone (Neptune blue (bleu) dans l'image suivante). Vous pouvez personnaliser le téléphone en sélectionnant un thème (habillage). Il est prêt pour le télétravail. Par conséquent, il convient parfaitement à une utilisation pour votre bureau en entreprise ou à domicile. Selon le modèle, le combiné Bluetooth® du DeskPhone permet d'améliorer votre expérience d'utilisation. Votre téléphone est 'Bluetooth® Smart Ready'. Vous pouvez utiliser votre téléphone de bureau (mode mains libres, combiné ou casque) pour passer et recevoir un appel depuis votre téléphone mobile ou votre ordinateur.

1.1.1 Description du poste



1 Smart Pad.

2 Écran tactile en couleurs à réglage automatique de la luminosité qui permet d'améliorer l'expérience utilisateur et d'économiser l'énergie (capteur de lumière ambiante).

3 Selon le modèle de votre téléphone, il est équipé de l'un des combinés suivants :

- Combiné Bluetooth® sans fil (ALE-160 WideBand Cordless Handset).
- Combiné filaire (ALE-150 Super WideBand Corded Handset).

Touches de fonction permanentes : accès rapide aux principales fonctions du téléphone.

4 : Ces touches prédéfinies dépendent du système et sont réservées à des pays spécifiques comme les États-Unis. Si elles ne sont pas configurées comme touches de mise en garde, de transfert et de conférence, ces touches sont programmables.

5 Haut-parleur à très large bande pour un son optimisé (audio 3D).

6 Clavier alphabétique magnétique (en option - ALE-100 Keyboard).

7 Une base stable et ajustable (60° à 0°).

8 Connecteurs.

9 Emplacement pour l'insertion de la cartouche du module sans fil (en option - ALE-108 Wireless Module).

10 Logo témoin ' Busy ' (occupé) à l'arrière du combiné.

1.1.2 Clavier virtuel / Module complémentaire virtuel

Outre la page d'accueil par défaut, l'écran de l'ALE-500 permet d'afficher un module d'extension virtuel, des claviers numérique et alphabétique. L'apparence dépend de l'habillage sélectionné.

Naviguez entre les différents écrans en faisant glisser votre doigt vers la gauche ou vers la droite :



1.1.3 Options de commande et accessoires pris en charge



L'ALE-500 existe en trois versions commerciales :

- Le téléphone de bureau avec combiné sans fil (ALE-500, ALE-160, ALE-108).
- Le téléphone de bureau avec combiné filaire (ALE-500, ALE-150).
- Le téléphone de bureau sans combiné avec le module sans fil ALE-108 (ALE-500, ALE-108).

Certaines options peuvent compléter votre commande, telles que l'ajout du clavier (ALE-100), du module sans fil (ALE-108), d'un module d'extension (ALE-120) ou d'un combiné Bluetooth® (ALE-160).

1.2 ALE-400 Enterprise DeskPhone

Ce téléphone fait partie des gammes Enterprise et IP. Avec son écran tactile couleur de 4,3 pouces et un Smart Pad de navigation intuitive, l'ALE-400 Enterprise DeskPhone (ALE-400) offre une excellente expérience utilisateur et un confort accru grâce à une exceptionnelle qualité audio à très large bande (3D Symphonic HD) en mode mains libres avec un son 3D. Vous pouvez changer la couleur du téléphone à l'aide d'un kit de personnalisation ALE-140 DeskPhone (Neptune blue (bleu) dans l'image suivante). Vous pouvez personnaliser le téléphone en sélectionnant un thème (habillage). Il est prêt pour le télétravail. Par conséquent, il convient parfaitement à une utilisation pour votre bureau en entreprise ou à domicile. Selon le modèle, le combiné Bluetooth® du DeskPhone permet d'améliorer votre expérience d'utilisation. Votre téléphone est 'Bluetooth® Smart Ready'. Vous pouvez utiliser votre téléphone de bureau (mode mains libres, combiné ou casque) pour passer et recevoir un appel depuis votre téléphone mobile ou votre ordinateur.

1.2.1 Description du poste



1 Smart Pad.

2 Écran tactile en couleurs à réglage automatique de la luminosité qui permet d'améliorer l'expérience utilisateur et d'économiser l'énergie (capteur de lumière ambiante).

3 Selon le modèle de votre téléphone, il est équipé de l'un des combinés suivants :

- Combiné Bluetooth® sans fil (ALE-160 WideBand Cordless Handset).
- Combiné filaire (ALE-150 Super WideBand Corded Handset).

Touches de fonction permanentes : accès rapide aux principales fonctions du téléphone.

4 (a) 3 touches permanentes (touche décrocher, touche Message, touche de menu local)
 (b) 3 touches amovibles selon la configuration du système (F1/F2/abc, Mise en attente/Transfert/Conférence). Si elles ne sont pas configurées comme touches de mise en garde, de transfert et de conférence, ces touches sont programmables. Lorsqu'un clavier magnétique est connecté, la touche 'abc' est programmable.

5 Haut-parleur à très large bande pour un son optimisé (audio 3D).

6 Clavier alphabétique magnétique (en option - ALE-100 Keyboard).

7 Une base stable et ajustable (60° à 0°).

8 Connecteurs.

9 Emplacement pour l'insertion de la cartouche du module sans fil (en option - ALE-108 Wireless Module).

10 Logo témoin 'Busy' (occupé) à l'arrière du combiné.

1.2.2 Options de commande et accessoires pris en charge



L'ALE-400 existe en deux variantes commerciales :

- Le téléphone de bureau avec combiné sans fil (ALE-400, ALE-160, ALE-108).
- Le téléphone de bureau avec combiné filaire (ALE-400, ALE-150).

Certaines options peuvent compléter votre commande, telles que l'ajout du clavier (ALE-100), du module sans fil (ALE-108), d'un module d'extension (ALE-120) ou d'un combiné Bluetooth® (ALE-160).

1.3 ALE-300 Enterprise DeskPhone

Ce téléphone fait partie des gammes Enterprise et IP. Avec son écran couleur de 3,5 pouces doté de dix touches de fonction dédiées et un Smart Pad de navigation intuitive, l'ALE-300 Enterprise DeskPhone (ALE-300) offre une excellente expérience utilisateur et un confort accru grâce à une exceptionnelle qualité audio à large bande ou à très large bande en utilisant le combiné filaire ALE-150 SWB. Vous pouvez changer la couleur du téléphone à l'aide d'un kit de personnalisation ALE-140 DeskPhone (Neptune blue (bleu) dans l'image suivante). Vous pouvez personnaliser le téléphone en sélectionnant un thème (habillage). Il est prêt pour le télétravail. Par conséquent, il convient parfaitement à une utilisation pour votre bureau en entreprise ou à domicile. Vous pouvez utiliser votre téléphone de bureau (mode mains libres, combiné ou casque) pour passer et recevoir un appel depuis votre téléphone mobile ou votre ordinateur.

1.3.1 Description du poste



1 Smart Pad.

2 Écran en couleurs à réglage automatique de la luminosité pour améliorer l'expérience de l'utilisateur et économiser l'énergie (capteur de lumière ambiante).

3 10 touches de fonction dédiées.

4 Combiné filaire (ALE-150 Super WideBand Corded Handset).

5 Touches de fonction permanentes : accès rapide aux principales fonctions du téléphone.

(a) 3 touches permanentes (touche décrocher, touche Message, touche de menu local).

(b) 3 touches amovibles selon la configuration du système (F1/F2/abc, Mise en attente/Transfert/Conférence). Si elles ne sont pas configurées comme touches de mise en garde, de transfert et de conférence, ces touches sont programmables. Lorsqu'un clavier magnétique est connecté, la touche 'abc' est programmable.

6 Un haut-parleur à large bande pour un son optimal.

7 Clavier alphabétique magnétique (en option - ALE-100 Keyboard).

8 Une base stable et ajustable (60° à 0°).

9 Connecteurs.

10 Emplacement pour l'insertion de la cartouche du module sans fil (en option - ALE-108 Wireless Module).

11 Logo témoin ' Busy ' (occupé) à l'arrière du combiné.

1.3.2 Options de commande et accessoires pris en charge



Il n'existe qu'une seule version de l'ALE-300 Enterprise DeskPhone : le téléphone de bureau avec combiné filaire.

Certaines options peuvent compléter votre commande, telles que l'ajout du clavier (ALE-100), du module sans fil (ALE-108) et d'un module d'extension (ALE-120).

1.4 Touches amovibles (ALE-400, ALE-300)

Selon la configuration du système, trois touches peuvent avoir des caractéristiques différentes.

Équipement par défaut de votre téléphone de bureau :

F1	Touche programmable.
F2	Touche programmable.
abc	Clavier alphabétique / Touche programmable.

La touche 'abc' est soit une touche qui permet de basculer entre les claviers alphabétique et numérique (touche alphanumérique), soit une touche programmable si un clavier en option est déjà connecté au téléphone. Les touches F1 et F2 sont des touches programmables.

Votre téléphone de bureau peut également être équipé d'un clavier alphabétique magnétique : ALE-100 keypad (vendu séparément). Dans ce cas, la touche alphanumérique est désactivée. La touche dédiée peut donc être programmée.

S'il est configuré, vous pouvez installer les trois autres touches. Ces touches prédéfinies dépendent du système et des pays, contactez votre installateur pour plus d'informations sur votre système.

 	Touche Mise en garde Mettre un appel en attente / Reprendre le correspondant en attente.
→	Touche Transfert Transférer l'appel vers un autre numéro.
☺	Touche Conférence Pour établir une conférence à trois.

1.4.1 Pour installer de nouvelles touches

Les touches supplémentaires sont fournies accrochées à un support afin de ne pas les perdre. La nouvelle touche se détache facilement.

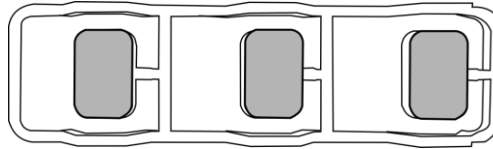

- Sur le téléphone de bureau, saisir la touche à remplacer entre le pouce et l'index et tirer doucement pour la retirer. Si nécessaire, deux petites encoches sur les côtés de la touche vous permettent de la soulever avec votre ongle.
- Insérer la nouvelle touche dans son emplacement en appuyant doucement dessus (comme si vous l'utilisiez).
- Conserver les anciennes touches si nécessaire.

1.5 Accessoires compatibles

Les accessoires suivants sont compatibles avec votre téléphone de bureau et peuvent être commandés séparément :

- ALE-100 Keyboard
- ALE-108 Wireless Module
- ALE-120 Key Expansion Module
- ALE-160 WB Cordless Handset⁽¹⁾
- ALE-110 Wall Mounting Kit
- ALE-140 Factory Customization Kit
- ALE-140 Azur Customization Kit
- ALE-140 Ruby Customization Kit
- ALE-140 Neptune Customization Kit
- ALE-150 SWB Corded Handset
- USB-C 5V 3A Power Adapter

⁽¹⁾non disponible pour l'ALE-300.

Vous pouvez commander un accessoire compatible pour faire évoluer votre téléphone de bureau (voir les sections suivantes : Accessoires , Information de Commande).

1.6 Contenu de la boîte

Votre téléphone est modulaire. Plusieurs options sont possibles en fonction de vos besoins spécifiques.



Les options livrées dans la boîte dépendent du modèle de votre téléphone de bureau.

Le tableau suivant indique toutes les options concernant le modèle de votre téléphone de bureau. Vous pouvez commander un accessoire compatible pour faire évoluer votre téléphone de bureau.

	ALE-500 Enterprise DeskPhone			ALE-400 Enterprise DeskPhone		ALE-300 Enterprise DeskPhone
	3ML27500	3ML27510	3ML27520	3ML27410	3ML27420	3ML27310
Consignes de sécurité et informations réglementaires	x	x	x	x	x	x
Téléphone de bureau (base)	x	x	x	x	x	x
Combiné filaire		x		x		x
Combiné Bluetooth® sans fil			x		x	Non pris en charge
Cartouche sans fil ⁽¹⁾	x		x		x	
Touches amovibles ⁽²⁾				x	x	x
Couleur par défaut : Neptune Blue ⁽³⁾	x	x	x	x	x	x

⁽¹⁾Équipement de votre téléphone : ALE-108 Wireless Module.

⁽²⁾Votre téléphone est équipé de trois touches amovibles. Les touches F1/F2/abc sont de série. Les touches Mise en attente/Transfert/Conférence sont livrées avec votre téléphone.

⁽³⁾La couleur par défaut du téléphone de bureau est 'bleu Neptune'. Vous pouvez la modifier à l'aide d'un kit de personnalisation vendu séparément (ALE-140).

Le câble réseau (RJ45) n'est pas livré avec le téléphone.

1.7 Smart Pad

1.7.1 Description



	<p>Touche mains libres/haut-parleur Cette touche permet de répondre à un appel entrant en mode mains libres (la touche est bleue). Lorsqu'un appel est en cours, appuyer sur cette touche permet de passer du mode mains libres au mode casque ou au mode combiné. Un actionnement prolongé active le haut-parleur lorsqu'un appel est en cours via le casque ou le combiné. Un appui long en état inactif affiche les périphériques audio et vous permet de définir le périphérique audio par défaut si vous avez connecté le même type d'accessoire sur des connecteurs différents.</p>
	<p>Touche Mute/Intercom Touche Muet : pendant un appel, appuyez sur cette touche pour que votre interlocuteur ne puisse plus vous entendre. Lorsqu'il est activé, la touche est allumée en bleu et l'anneau du Smart Pad en rouge. Touche interphonie : Lorsqu'il est inactif, appuyer sur cette touche pour définir le téléphone en mode interphonie. Lorsque vous recevez un appel, le téléphone répond automatiquement en mode mains libres. Lorsque la fonction est activée, la touche est allumée en bleu. L'interphonie peut être désactivée par l'administrateur.</p>
	<p>Touche Retour/Quitter Utilisez cette touche pour revenir à l'étape précédente (appui court). Utilisez cette touche pour revenir à la page d'accueil (appui long). Utilisez cette touche pour effacer un chiffre ou un caractère dans une zone de saisie.</p>
	<p>Audiohub - Utilisation future. Pour connaître les dernières nouveautés, veuillez contacter votre administrateur qui a accès aux dernières notes de version. Utiliser votre téléphone de bureau comme un audiohub Bluetooth® ou USB. Brancher un casque ou un PC au DeskPhone à l'aide du connecteur USB, appairer votre smartphone par Bluetooth® et profiter de l'audio 3D Symphonic HD du DeskPhone.</p>
	<p>Navigateur Haut-Bas : permet de faire défiler le contenu d'une page.</p>
	<p>Navigateur Gauche-Droit : en état inactif, utiliser cette touche pour passer d'une page à l'autre. En conversation, utiliser cette touche pour se déplacer entre les onglets des appels en cours (appel en cours, appels en attente, appel entrant). Dans l'édition de texte, utiliser cette touche pour naviguer dans la zone de texte.</p>
	<p>Tourner dans le sens des aiguilles d'une montre : Augmenter le volume (état sonnerie ou appel). Augmenter la luminosité (état inactif).</p>
	<p>Tourner dans le sens inverse des aiguilles d'une montre : Baisser le volume (état sonnerie ou appel). Diminuer la luminosité (état inactif).</p>

OK

Touche OK :

Permet de valider les différents choix et options proposés en cours de programmation ou de configuration.

Utiliser cette touche pour répondre à un appel entrant avec le périphérique audio par défaut.

Utiliser cette touche pour allumer ou éteindre le rétro-éclairage en état inactif.

Appuyer longuement sur cette touche pour lancer l'assistance vocale (selon la version du logiciel).

1.7.2 Mouvement du Smart Pad

Appui court



Appui long



Faire pivoter



L'anneau lumineux n'est pas tactile. Veuillez placer votre doigt dans le creux du Smart Pad pour toute action.

1.7.3 Voyant lumineux

Le Smart Pad contient un grand nombre de notifications indiquées par la couleur des LED.

L'anneau autour du Smart Pad et les touches peuvent s'allumer en fonction de l'événement. L'anneau peut s'allumer complètement ou partiellement selon le cas.

1.7.3.1 Anneau du Smart Pad

L'anneau du Smart Pad est composé de 8 segments pouvant être allumés en bleu, rouge ou violet :



Bleu = actif

Rouge =
avertissement

Violet = autre

Aucune lumière =
inactif**1.7.3.2 Touches du Smart Pad**

4 touches du Smart Pad s'allument en bleu lorsqu'elles sont activées. Ces touches sont faiblement éclairées en bleu pour indiquer les actions disponibles (mains libres, mode muet, retour, sortie).

1.7.3.3 Gestion des LED

Légende :

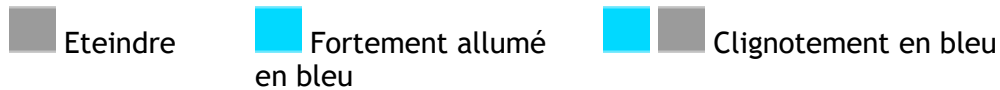

Des LED faiblement allumées indiquent les actions disponibles.

Voyant lumineux	Anneau du Smart Pad			
A l'état inactif, activé, Interphonie activée				
Appel entrant (sonnerie (son émis))				
En conversation avec le combiné ou le casque				
En conversation en mode mains libres				
Muet avec le combiné ou le casque				
Muet en mode mains libres				
Pendant les configurations (<i>Configuration</i>)				

1.7.3.4 Exemples d'utilisation

Appels entrants



L'anneau du Smart Pad clignote en bleu.
La touche mains libres/haut-parleur clignote en bleu pour indiquer la capacité de décrochage en mode mains libres.

En cours de conversation



Vous êtes en conversation avec le combiné ou le casque.
L'anneau du Smart Pad est allumé en bleu.





Appuyer sur la touche mains libres/haut-parleur pour passer en mode mains libres. La touche est allumée en bleu.



Vous êtes en conversation. Appuyer sur la touche Muet. La touche est allumée en bleu. L'anneau du Smart Pad est allumé en rouge. Le microphone est coupé.

1.7.3.5 Autres cas d'utilisation

Etat inactif	
	<p>Démarrer</p> <p>Pendant la phase de démarrage, les étapes de démarrage sont représentées par la LED allumée sur l'anneau du Smart Pad : les étapes terminées sont entièrement allumées en bleu, l'étape de démarrage en cours clignote en bleu et les étapes suivantes seront éteintes.</p>
	<p>Mettre à jour</p> <p>Pendant la mise à jour du logiciel, l'anneau du Smart Pad tourne dans le sens des aiguilles d'une montre en violet jusqu'à ce que la mise à jour soit terminée.</p>

1.8 Changer le thème de votre téléphone

Vous pouvez changer le thème de votre téléphone parmi les cinq proposés (les images suivantes proviennent de : ALE-400).



Horizon



Fusion





Spring



Pleiades



Business

- Le téléphone est inactif.
-  **Thème graphique**
- Sélectionner le nouveau thème souhaité dans la liste (Horizon, Spring, Fusion, Pleiades, Business). Certains habillages dépendent de la version du téléphone (Pleiades). Les illustrations sont fournies à titre d'exemple.
- .

1.9 Ecrans d'accueil



Exemple de page d'accueil de l'ALE-400

1.9.1 Description de la page d'accueil

Vous pouvez accéder à toutes les fonctions de votre téléphone à partir de ces écrans. L'écran par défaut comporte trois pages auxquelles vous pouvez accéder en sélectionnant les onglets correspondants en haut de l'écran. Selon votre téléphone, toucher l'onglet en haut de l'écran (écran tactile) ou utiliser la touche de navigation gauche ou droite pour le sélectionner. La page sélectionnée s'affiche en surbrillance. Il est possible d'ajouter aux pages par défaut d'autres applications (ACD - Poste d'agent et station de supervision par exemple) installées et/ou configurées sur votre système.

- Page menu *Menu*
Contient l'ensemble des fonctions et applications accessibles à l'aide de la touche programmable de la fonction ou de l'application désirée. Depuis cette page, il est entre autre possible de régler la sonnerie et le contraste de l'écran, de programmer une heure de rendez-vous, de verrouiller le poste, de définir la page affichée par défaut, de configurer la messagerie, et d'accéder à des fonctions téléphoniques telles que le rappel de l'un des derniers numéros ou l'interception d'appels.
- Page perso *Perso*
Contient des touches de ligne (permettant la supervision d'appels) ainsi que des touches programmables.
- Page info *Info*
Contient des informations sur le téléphone et sur l'état de ses fonctions : nom, numéro de téléphone, nombre de messages (événements du journal d'appels, messages instantanés et vocaux), transfert, rappel de rendez-vous, etc.
-  Icône de renvoi d'appels
Appuyer sur l'icône (de l'écran tactile) ou sur la touche à côté de cette icône pour programmer ou modifier la fonction de renvoi d'appel.
- Selon le modèle de votre téléphone de bureau, appuyer sur le libellé sur l'écran tactile ou sur la touche en face du libellé pour sélectionner la fonction correspondante.
- Selon le modèle de votre téléphone de bureau, toucher la touche programmée sur l'écran tactile ou appuyer sur la touche située devant la touche programmable pour l'activer (appeler un contact, transférer vers un numéro,...).

1.9.2 Choisir la page affichée par défaut sur le téléphone

- *Réglages* > *Poste* > *Pageaccueil*
- Sélectionner la page par défaut (Menu, Perso, Info, Dernière page consultée ...).



OK



1.9.3 Ecran principal et touches de navigation





- 1** Zone de personnalisation : La société/le logo de votre entreprise peut être ajouté dans cette zone (ALE-500 / ALE-400).
- Barre supérieure (date, heure, icônes d'état).
- 2** Statut dynamique du téléphone de bureau (facultatif, en fonction de la configuration du système).
- 3** Permet d'afficher la page en sélectionnant l'onglet correspondant.
- 4** Icône de renvoi d'appels.
- 5** Touches programmables : menus et actions disponibles selon la page sélectionnée.

Touche OK :
 Permet de valider les différents choix et options proposés en cours de programmation ou de configuration.



Navigateur Gauche-Droit :
 En état inactif, utiliser cette touche pour passer d'une page à l'autre. En conversation, utiliser cette touche pour se déplacer entre les onglets des appels en cours (appel en cours, appels en attente, appel entrant). Dans l'édition de texte, utiliser cette touche pour naviguer dans la zone de texte.

Navigateur Haut-Bas :
 Permet de faire défiler le contenu d'une page.

Touche Retour/Quitter :
 Utilisez cette touche pour revenir à l'étape précédente. Utilisez cette touche pour revenir à la page d'accueil (appui long).  : Cette touche est uniquement disponible sur l'ALE-500.

 Utilisez cette touche pour revenir à la page d'accueil.

 Transférer vos appels en appuyant sur la touche associée à l'icône de transfert.

-  Flèche fixe : aucun renvoi activé.
-  Flèche qui clignote : renvoi activé.

Libellé affiché à l'écran :

Label

Selon le modèle de votre téléphone de bureau, appuyer sur le libellé sur l'écran tactile ou sur la touche en face du libellé pour sélectionner la fonction correspondante. Le terme ' sélectionner ' sera utilisé dans les deux cas dans tout le document.

1.9.4 Ecran de gestion des appels



1 Zone de personnalisation : La société/le logo de votre entreprise peut être ajouté dans cette zone (ALE-500 / ALE-400).

2 Onglets : icône d'appel entrant, appel en cours, appel en attente, ...

3 notification (fenêtre contextuelle) d'appel entrant

4 touches dynamiques : les actions disponibles varient en fonction du statut des appels (lorsque l'écran de présentation ne s'affiche pas)

Navigateur Gauche-Droit :



A chaque onglet correspond un appel dont l'état est symbolisé par son icône (en cours, en garde, arrivée nouvel appel). Lors d'un appel en cours, sélectionner l'onglet pour voir les appels entrants ou en attente.

Navigateur Haut-Bas :



Toutes les fonctions sont accessibles lorsque l'appel est affiché sur l'écran. Utiliser les flèches Haut/Bas pour naviguer dans la page. Ces fonctions (transfert, conférence,) sont directement liées à l'état de l'appel consulté. Par exemple la fonction transfert ne sera pas disponible entre un appel en cours ou en garde et un appel entrant.

Touche Retour/Quitter :



Utiliser pour commuter sur l'écran principal pendant la conversation afin d'accéder à certaines fonctions comme, par exemple, la recherche par nom. Pour accéder à l'écran de gestion des appels, sélectionnez l'icône ' appel en cours ' dans la barre supérieure ou sur la page Perso.

Libellé affiché à l'écran :

Label

Selon le modèle de votre téléphone de bureau, appuyer sur le libellé sur l'écran tactile ou sur la touche en face du libellé pour sélectionner la fonction correspondante. Le terme ' sélectionner ' sera utilisé dans les deux cas dans tout le document.

Il est également possible de gérer ses appels à partir de la page Perso. En cours de communication, appuyer sur la touche Retour/Sortie et afficher la page Perso. Les communications en cours ou en attente s'affichent sur les différentes touches de ligne. Il est alors possible de converser avec le correspondant de son choix en appuyant sur la touche qui lui est associée.

1.10 Menu local de l'utilisateur

 : ouvrir le menu local de l'utilisateur.

Le menu local de l'utilisateur est également disponible à partir du MENU du système : Accéder à la page 'Menu' › [Réglages](#) › [Poste](#) › [Menu local](#)

Le menu local de l'utilisateur dépend du type d'appareil.



Audio

Utiliser ce menu pour régler le confort audio selon votre environnement, le type d'appareil connecté et vos préférences audio :

- [Accessoires](#)
Répertorier tous les appareils connectés ou intégrés. Si plusieurs appareils ont la même fonction (un casque USB et un casque connecté en Bluetooth®), définir l'appareil à utiliser de préférence.
- [USB](#) › [Lien USB](#) (utilisation future)
Utiliser ce menu pour configurer votre téléphone de bureau afin de l'utiliser comme audiohub USB. Vous devez cocher cette option avant d'utiliser votre téléphone de bureau comme audiohub USB.
- [Bluetooth](#) › [Poste partagé](#) (utilisation future)
Utiliser ce menu lorsque vous vous servez de votre téléphone de bureau comme audiohub Bluetooth®. Cocher cette option si le téléphone de bureau est partagé (dans une salle de réunion par exemple).
- [Ambiances](#)
Ce menu offre différentes ambiances audio pour votre confort ([Neutre](#), [Bass Boost](#), [Voix claire](#), [Legacy](#)).
- [Aide Auditive](#)
Activer cette option si vous utilisez une aide auditive.

Affichage

Utiliser ce menu pour régler l'écran de votre poste :

- [Luminosité auto](#).
Lorsque cette option est activée, le téléphone règle automatiquement la luminosité de l'écran en fonction des conditions d'éclairage pour améliorer l'expérience de l'utilisateur et économiser de l'énergie (capteur de lumière ambiante).
- [Luminosité](#)
Régler la luminosité de l'écran, des témoins lumineux et du logo lumineux sur la coque arrière (en option).
- [Eco. écran](#)
Régler la temporisation avant l'atténuation de la luminosité lorsque le téléphone n'est pas en fonction.
- [Réglages avancés](#) › [Luminosité basse](#)
Lorsque le téléphone n'est pas en fonction, la luminosité est atténuée. Régler la luminosité atténuée.
- [Réglages avancés](#) › [Voyant d'occupation](#)
Activer/désactiver la lumière du logo sur la coque arrière (en option). Le logo sur la coque arrière peut s'illuminer. La couleur change quand vous êtes en ligne.

- *Réglages avancés* > *Lum. LED auto*

Lorsque cette option est activée, le téléphone règle automatiquement la luminosité LED et le logo témoin ' Busy ' (occupé) à l'arrière du combiné (le cas échéant) en fonction des conditions d'éclairage, afin d'améliorer l'expérience de l'utilisateur et d'économiser de l'énergie (capteur de lumière ambiante).

Bluetooth

Utiliser ce menu pour configurer l'appareil Bluetooth® (en option). Ce menu s'affiche uniquement si le téléphone de bureau est équipé de : ALE-108 Wireless Module :

- *Activer*
Activer ou désactiver la fonction Bluetooth® (cocher ou décocher la case).
- *Accessoires*
Affiche tous les appareils Bluetooth® appairés, supprime un accessoire Bluetooth® (casque, combiné, etc.).
- *Paramètres*
Permet d'utiliser votre poste de bureau comme accessoire audio Bluetooth®.
- *Recherche accessoires*
Installer un accessoire sans fil Bluetooth® (casque, combiné, etc.).

Thème graphique

Changer le thème de votre téléphone.

A propos

Utilisez ce menu pour trouver des informations sur les versions du logiciel et du matériel de votre poste de bureau.

Utilisez ce menu pour obtenir le lien vers le manuel utilisateur de votre poste de bureau ou le lien vers la page d'accueil Rainbow.

- *Logiciel*
Afficher toutes les informations sur le logiciel de votre poste de bureau.
- *Matériel*
Afficher toutes les informations concernant le matériel de votre téléphone de bureau (modèle, numéro de série, adresse mac, adresse Bluetooth® le cas échéant).
- *Documentation*
Afficher un code QR pour accéder directement à la documentation de votre poste de bureau. Scannez le code QR et ouvrez l'URL dans votre navigateur Web favori.
- *Rainbow*
Afficher un code QR pour accéder directement à la page d'accueil Rainbow. Rainbow est une application de collaboration basée sur le cloud qui vous connecte avec votre communauté commerciale. Scannez le code QR et ouvrez l'URL dans votre navigateur Web favori.

Config. MMI

Accéder à la configuration avancée du téléphone de bureau.

En fonction de la configuration du système, un mot de passe administrateur est requis pour accéder à ce menu

Légal

Afficher les informations réglementaires sur votre téléphone de bureau.

1.11 Icônes d'état/ Icônes d'appel

Les icônes fournissant des informations relatives à certaines configurations spécifiques du téléphone ou à l'état de l'appel sont affichées sur la barre située en haut de l'écran.

Icônes d'état

En fonction de la taille de l'écran, toutes les icônes d'état peuvent ne pas apparaître simultanément. L'affichage des icônes dépend de leur priorité. Les icônes suivantes sont répertoriées en fonction de leur priorité, de la plus haute à la plus basse.



	Mode silence.
	Poste verrouillé.
	Casque branché.
	Mains libres connecté.
	Rendez-vous programmé.
	Couleur claire : Bluetooth® activé sans aucun appareil appairé. Couleur sombre : Accessoire Bluetooth® couplé.
	Couleur claire : un téléphone mobile Bluetooth® a été couplé mais n'est pas connecté. Couleur sombre : Téléphone portable Bluetooth® connecté (le téléphone de bureau est utilisé comme audiohub Bluetooth®).
	Connexion Bluetooth® active.
	Icône signal chiffré.
	Wi-Fi activé.
	Couleur claire : audiohub USB activé. Couleur sombre : l'audiohub est activé et un ordinateur est connecté au téléphone de bureau.
	L'audio Symphonic HD est utilisé pendant la conversation.







Icônes d'appel









	Icône d'appel entrant.
	Icône d'appel en cours.
	Icône de mise en garde d'appel.
	Icône récupérer l'appel.
	Touche de fin de conversation.
	Touche de l'icône Appel chiffré.

1.12 Touches de fonctions permanentes



Ce chapitre affiche toutes les touches de fonctions permanentes disponibles sur votre téléphone de bureau. Les touches dépendent du modèle de votre téléphone de bureau. Elles sont situées autour de l'écran et sur le Smart Pad.

		<ul style="list-style-type: none"> Touche raccrocher (allumée en rouge) pour mettre fin à un appel ou pour revenir à la page d'accueil pendant la programmation. Lorsque vous recevez un appel, la touche clignote en rouge et vous pouvez ignorer l'appel en la sélectionnant. Votre téléphone ne sonne plus mais l'appel est toujours présenté sur l'écran.
		<ul style="list-style-type: none"> Touche Bis : pour accéder à la fonction de rappel (appui long).
		<ul style="list-style-type: none"> Touche de messagerie pour accéder au portail de messagerie (journal des appels, messages vocaux et messages textuels). Cette touche clignote en bleu en cas de nouvel événement tel qu'un nouveau message vocal, un nouveau message instantané ou un nouvel événement dans le journal d'appels. La touche reste allumée jusqu'à ce que tous les événements sont acquittés ou effacés.
		<ul style="list-style-type: none"> Accès rapide au menu local de l'utilisateur.



Les touches suivantes dépendent de la configuration et du modèle de votre téléphone.

		<ul style="list-style-type: none"> Touches programmables (touches F1 et F2). Le voyant est allumé lorsque la fonction associée à la touche est activée. Un service ou un appel direct peuvent être associés à ces touches.
		<ul style="list-style-type: none"> Touche alphanumérique Commuter entre le clavier alphabétique et le pavé numérique. Touche programmable lorsqu'un clavier magnétique est connecté au téléphone de bureau (ALE-100).
		<ul style="list-style-type: none"> En attente : l'appel est mis en attente. Cette touche dépend de la configuration du système et des pays comme les États-Unis.
		<ul style="list-style-type: none"> Touche programmable lorsqu'elle n'est pas configurée comme touche Mise en garde.
		<ul style="list-style-type: none"> Transfert : transférer l'appel vers un autre numéro. Cette touche dépend de la configuration du système et des pays comme les États-Unis.
		<ul style="list-style-type: none"> Touche programmable lorsqu'elle n'est pas configurée comme touche de transfert.
		<ul style="list-style-type: none"> Conférence : établir une conférence à trois. Cette touche dépend de la configuration du système et des pays comme les États-Unis. Touche programmable lorsqu'elle n'est pas configurée comme touche de conférence.

Les touches suivantes sont uniquement disponibles sur l'ALE-500

	Touche Retour/Quitter Utilisez cette touche pour revenir à l'étape précédente (appui court). Utilisez cette touche pour revenir à la page d'accueil (appui long). Utiliser cette touche pour effacer un chiffre ou un caractère dans une zone de saisie.
	F1 : Touche programmable.
	F2 : Touche programmable.

Les touches suivantes sont situées sur le Smart Pad (Pour plus d'informations, consulter la section : Smart Pad)

	Touche mains libres/haut-parleur
	Touche Mute/Intercom
	Touche audiohub - Momentanément indisponible, bientôt disponible.

1.13 Clavier alphanumérique (ALE-400, ALE-300)



Votre poste est équipé d'un clavier alpha-numérique. Il est possible de basculer entre le clavier numérique pour composer le numéro et le clavier alphabétique pour saisir du texte en appuyant sur la touche alphanumérique.

Lorsque vous êtes dans une zone de texte, vous pouvez passer au clavier alphabétique en sélectionnant cette touche. La touche s'éclaire en bleu lorsque le mode interphonie est activé.

Sélectionner la même touche qui s'allume en bleu pour passer au clavier numérique (la touche s'éteint).

Votre téléphone de bureau peut également être équipé d'un clavier alphabétique magnétique : ALE-100 keypad (vendu séparément). Dans ce cas, la touche alphanumérique est désactivée. La touche dédiée peut donc être programmée.

- Entrer les caractères alphabétiques.
Les touches du clavier contiennent des lettres que vous pouvez afficher par appuis successifs de la touche correspondante. Le numéro est le dernier caractère de la série. Les caractères spéciaux peuvent être affichés par appuis successifs sur certaines touches :

	% \$ / ~ & () [] = *
	@ #
	caractère espace - _ 1
	+ . , ; : \ ? ! < > 0

- Appuyer sur la touche ' * ' et la maintenir enfoncée pour passer du mode minuscules au mode majuscules, et vice versa.
- Utiliser les touches de navigation pour déplacer le curseur dans le texte (sauf dans la fonction d'appel par nom).
- ou Supprimer le dernier caractère entré. Le mode alphabétique reste activé.

Exemples d'utilisation :



: '1' s'affiche.



+ : 'espace' s'affiche.



+ 3 appuis successifs : 'f' s'affiche.



+ Appui long + 3 appuis successifs : 'F' s'affiche.



+ 5 appuis successifs : ' : ' s'affiche.

1.14 Connecteurs

1.14.1 Description des connecteurs

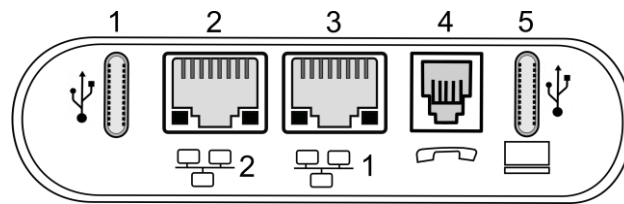

1	Connecteur Universal Serial Bus (USB-c) ⁽¹⁾ .
2	Connecteurs Ethernet 10/100/1 000 Mbits/s vers PC (RJ45). Utiliser ce port pour connecter votre PC à votre réseau d'entreprise.
3	Connecteurs Ethernet 10/100/1 000 Mbits/s vers réseau d'entreprise (LAN - RJ45). Utiliser ce port pour connecter le téléphone de bureau au réseau d'entreprise.
4	Prise casque filaire (RJ11). Utiliser uniquement un combiné compatible Alcatel-Lucent Enterprise (ALE-150 SWB Corded Handset).
5	Connecteur Universal Serial Bus (USB-c) ⁽¹⁾ .

⁽¹⁾Connecteurs USB (Universal Serial Bus) - USB type C.

Ces connecteurs sont agnostiques, c'est-à-dire que vous pouvez utiliser l'un ou l'autre pour connecter un adaptateur d'alimentation USB-C, un clavier USB, un casque USB, un équipement audio, une clé USB, un dongle USB Bluetooth® fourni avec un casque Bluetooth®. Ce connecteur peut être utilisé pour charger un smartphone.

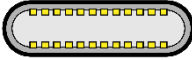
USB-C	USB type C		L'USB type C est réversible et full duplex. Il peut transmettre des données ou de l'énergie.
-------	------------	---	--

1.14.2 Brancher le téléphone

Le téléphone peut être allumé soit par un adaptateur secteur (vendu séparément), soit par une alimentation Power over Ethernet (PoE). L'adaptateur d'alimentation peut être connecté à un connecteur USB-C (1 ou 2).

1.14.3 Power boost

La fonctionnalité Power boost permet à un téléphone de bureau d'obtenir plus de puissance à partir de l'alimentation PoE que ce qui est demandé lors d'un démarrage par défaut, pour plusieurs besoins tels qu'une quantité supérieure de courant USB pour les accessoires (charge du smartphone). Dans ce cas, votre administrateur doit activer le Boost USB pour fournir plus de puissance. Après redémarrage, le téléphone change sa gestion du limiteur de courant USB afin d'augmenter la puissance disponible de 240 mA à 1 400 mA selon le modèle de votre téléphone de bureau et peut changer de classe PoE.

Contactez votre administrateur, si nécessaire.

1.15 Chiffrement de la téléphonie

Votre téléphone de bureau permet le cryptage téléphonique. Le téléphone établit automatiquement une connexion DTLS sécurisée et la signalisation est cryptée.



Dans l'état inactif, l'icône suivante est affichée dans la barre de statut pour indiquer que le signal est chiffré (En fonction de la priorité de l'icône, voir chapitre :Icônes d'état).

Votre téléphone supporte le cryptage DTLS. Le mode de cryptage natif est défini dans le menu administrateur local du téléphone (*Native Encrypt*). Pour plus d'informations, contacter votre installateur ou administrateur.

2 Téléphoner

2.1 Connaître le numéro de votre téléphone

Le numéro de votre poste est affiché sur la page 'Info'.

2.2 Portail de messagerie

Le portail de messagerie vous permet de gérer les fonctions telles que le journal d'appels, la messagerie instantanée et les messages vocaux. En cas de nouvel événement (nouvel appel, nouveau message instantané ou nouveau message vocal), la touche message clignote en bleu.



2.2.1 Accéder au portail de messagerie

-  Appuyer sur la touche des messages pour accéder au portail de messagerie.

2.2.2 Configurer l'accès au portail de messagerie

Par défaut, le système exige un mot de passe pour accéder aux fonctions du portail de messagerie. Le mot de passe est conservé pendant quelques secondes de sorte que si vous quittez le portail de messagerie, vous pourrez de nouveau y accéder après quelques secondes sans avoir à saisir de nouveau le mot de passe. Le délai d'expiration dépend de la configuration du système. Pour plus d'informations, contacter votre installateur ou administrateur.

Vous pouvez changer les paramètres pour éviter de devoir entrer un mot de passe chaque fois que vous souhaitez accéder aux fonctions du portail de messagerie. Cette fonctionnalité dépend de la configuration du système et des pays comme les États-Unis.



-  Accéder au portail de messagerie.
- *Configuration*
- *Authentification*
- Entrer votre mot de passe.
- Désactiver ou activer l'authentification.
On : la fonction est activée le mot de passe est obligatoire.
Off : la fonction est désactivée le mot de passe n'est jamais demandé.
-  Appuyer pour valider.



2.2.3 Accéder aux fonctions du portail de messagerie

Pour accéder aux fonctions disponibles (journal d'appels, messages instantanés, messages vocaux, envoi d'un message instantané), appuyez sur la touche associée.

2.2.4 Confirmer





Lorsque vous consultez un nouvel événement (journal d'appels, message instantané ou vocal), l'événement est automatiquement confirmé. Cependant, vous pouvez choisir de confirmer tous les événements sans les consulter.

-  Accéder au portail de messagerie.
-  Appuyer sur la touche associée.
- Saisir votre mot de passe, si nécessaire, et appliquer.

-  Appuyer sur la touche associée au type d'événement que vous souhaitez confirmer. Si vous appuyez sur la touche associée à l'option ' Tous ', tous les nouveaux événements seront confirmés. Vous effectuez aussi une confirmation générale si vous appuyez sur la touche programmable associée à l'icône de vérification qui s'affiche dans le coin supérieur droit de l'écran.
-  Appuyer pour valider.

2.2.5 Suppression

Lorsque vous consultez un événement (journal d'appels, message instantané ou vocal), vous pouvez supprimer l'événement une fois que vous l'avez consulté. Cependant, vous pouvez choisir de supprimer tous les événements en une seule fois.

-  Accéder au portail de messagerie.
-  Appuyer sur la touche associée.
- Saisir votre mot de passe, si nécessaire, et appliquer.
-  Appuyer sur la touche associée aux événements que vous souhaitez supprimer.
-  Appuyer pour valider.

2.3 Consulter le journal d'appels

A tout moment, vous pouvez consulter l'ensemble des appels entrants et sortants, qu'il s'agisse ou non d'appels manqués. Pour cela, accédez à la fonction de journal d'appels dans le portail de messagerie.

-  Accéder au portail de messagerie.
- Appuyer sur la touche programmable associée à la fonction de journal d'appels.
- Saisir votre mot de passe, si nécessaire, et appliquer.

Vous pouvez choisir de consulter uniquement les appels manqués (onglet des appels manqués) ou de consulter tous les appels (manqués ou non) entrants et/ou sortants (onglet répertoriant tous les appels).



2.3.1 Consulter les appels manqués

- Sélectionner l'onglet ' Missed ' (Manqués).
Les appels non confirmés sont en caractères gras.
- Sélectionner le journal à consulter.
-  Afficher les détails de l'appel.

Des données telles que le nom, le numéro de téléphone, la date et l'heure s'affichent sur l'écran. Vous pouvez choisir d'appeler le contact, de lui envoyer un message instantané, d'enregistrer le contact dans votre répertoire personnel ou d'effacer l'entrée dans le journal.



2.3.2 Marquer comme vu tous les appels manqués

Une fois qu'un nouvel appel a été consulté, il est automatiquement confirmé. Cependant, vous pouvez confirmer tous les appels manqués sans les consulter.

-  Appuyer sur la touche associée.
-  Appuyer sur la touche associée : *Appel manqué*.
-  Appuyer pour valider.





Tous les appels manqués sont confirmés.

2.3.3 Supprimer tous les appels manqués.

-  Appuyer sur la touche associée.
-  Appuyer sur la touche associée.
-  Appuyer pour valider.
Tous les appels manqués sont supprimés.

2.3.4 Consulter tous les appels



- Sélectionner l'onglet ' All ' (Tout).
Tous les appels sont affichés avec une icône indiquant le type d'appel.

	Les appels sortants répondus.
	Les appels sortants non répondus.
	Les appels entrants répondus.
	Les appels entrants non répondus.



- Faire défiler la liste à l'aide des touches de navigation (s'il y a plus d'une page).
-  Afficher les informations sur le contact en le sélectionnant dans la liste. Des données telles que le nom, le numéro de téléphone, la date et l'heure s'affichent sur l'écran.

Vous pouvez choisir d'appeler le contact, de lui envoyer un message instantané, d'enregistrer le contact dans votre répertoire personnel ou d'effacer l'entrée dans le journal.

2.3.5 Marquer comme vu tous les appels manqués





-  Appuyer sur la touche associée.
-  Appuyer sur la touche associée : *Appel manqué.*
-  Appuyer pour valider.
Tous les appels manqués sont confirmés.

2.3.6 Supprimer tous les appels

-  Appuyer sur la touche associée.
-  Appuyer sur la touche associée.
-  Appuyer pour valider.
Tous les appels du journal sont supprimés.

2.4 Faire un appel

Utiliser l'un des éléments suivants :

- Composer le numéro du poste destinataire. Le mode mains libres s'active automatiquement.
- décrocher > Composer le numéro du destinataire.
- Appuyer sur la touche décrocher du casque > Composer le numéro du destinataire. Si votre casque n'a pas de touche décrocher/raccrocher, utiliser les touches du téléphone et allumer l'audio sur le casque ().
-  Appuyer sur la touche Décrocher/Raccrocher du terminal Bluetooth® (Combiné IP Touch Bluetooth® Wireless) > Composer le numéro du destinataire.
-  Mains libres > Composer le numéro du destinataire.
- Touche d'appel programmée.
- Appel par le nom (entrez les premières lettres du nom du contact sur le pavé alphanumérique et appuyez sur OK pour lancer la recherche).
-  Rappeler depuis le journal des appels.
-  (appui long) Recomposer les derniers numéros composés.

Pour émettre un appel vers l'extérieur, composer le code d'accès à l'extérieur avant de composer le numéro de votre correspondant.

La durée de votre appel externe peut être limitée dans le temps par l'administrateur. Dans ce cas, un bip retentit et/ou un message s'affiche à l'écran 20 secondes avant la fin de la communication.





Si le correspondant interne ou externe ne répond pas ou est occupé :

- *Interphonie* : passer un message sur le haut-parleur du poste libre.
- *Rappeler* : demander le rappel du poste occupé.
- *Texte* : transmettre un message écrit.

2.5 Recevoir un appel

La façon dont vous répondez à l'appel dépend des équipements audio connectés à votre poste : combiné, casque, mains libres, mains libres externes ou haut-parleur.

Utiliser l'un des éléments suivants :

- décrocher le combiné pour répondre à l'appel.
-  Appuyer sur la touche décrocher/raccrocher du combiné Bluetooth® pour répondre à l'appel (si le combiné n'est pas raccroché) - Combiné IP Touch Bluetooth® Wireless.
- Appuyer sur la touche Raccroché/Décroché sur le casque pour répondre à l'appel.
-  > Appuyer sur la touche du haut-parleur pour répondre en mode mains libres.
-  > Prendre l'appel avec le casque s'il est connecté, ou en mode mains libres.
-  Sélectionner l'icône Appel entrant > Prendre l'appel avec le casque s'il est connecté, ou en mode mains libres.
- Appuyer sur la touche ligne dédiée sur le mains libres externes pour répondre à l'appel en mode mains libres sur cet appareil.

2.6 Ignorer l'appel

Un correspondant cherche à vous joindre :

-  (rouge clignotant) Appuyer sur la touche de raccrochage sur le panneau des touches de fonction permanentes.
- Votre poste ne sonne plus mais votre correspondant entend toujours la tonalité.

Vous pouvez toujours répondre à un appel après l'avoir ignoré.

2.7 Passer d'un mode audio à l'autre

En cours de conversation, vous pouvez naviguer entre les différents modes audio (combiné, haut-parleur, mains libres ou casque, s'il est connecté) en appuyant sur la touche haut-parleur/mains libres jusqu'à ce

que le mode souhaité s'affiche : . Cette fonction dépend des appareils connectés et de l'appareil sélectionné par défaut dans la configuration du téléphone. Si vous avez connecté le même type d'accessoire via des méthodes de connexion différentes (par exemple, un casque USB et un casque connecté en Bluetooth®), l'appareil par défaut est utilisé pour la commutation audio. La touche s'éclaire lorsque le mode haut-parleur ou le mode mains libres est sélectionné.

Lors d'une conversation, grâce au combiné, vous pouvez alterner entre les modes audio suivants en appuyant furtivement sur la touche haut-parleur/mains libres :



Lors d'une conversation avec le casque (casque ou casque + haut-parleur), vous pouvez alterner entre les modes audio suivants en appuyant furtivement sur la touche haut-parleur/mains libres :



Si vous êtes en conversation avec le casque et que le combiné n'est pas raccroché, vous pouvez alterner entre les modes audio suivants par une brève pression sur la touche haut-parleur/mains libres :

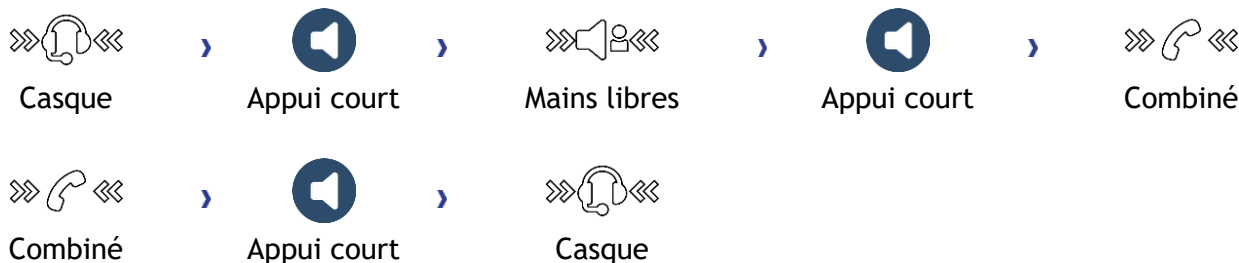

Lors d'une conversation, vous pouvez basculer vers le haut-parleur en appuyant sur la touche haut-parleur/mains libres et en la maintenant enfoncée (Fonction écoute collective) :



Pour chaque mode audio, en cours de conversation, vous pouvez régler le volume. Le nombre de niveaux dépend du mode audio (8 pour les modes combiné et casque, 10 pour le mode mains libres et haut-parleur). Le volume sélectionné, pour chaque mode audio, sera enregistré pour de futures conversations.

- Durant une conversation.
-  Régler le volume à l'aide du Smart Pad (en tournant dans le sens des aiguilles d'une montre ou dans le sens inverse).

Le mode mains libres peut être désactivé par l'administrateur.

2.8 Mettre le haut-parleur en cours de communication (combiné décroché) - Fonction écoute collective

Activer ou désactiver le haut-parleur lorsque vous êtes en conversation en utilisant le combiné ou le casque.

-  Activer le haut-parleur (appui long) »  » La touche clignote en bleu ().
-  Régler le volume à l'aide du Smart Pad (en tournant dans le sens des aiguilles d'une montre ou dans le sens inverse) (Nombre de niveaux : 10).
-  Désactiver le haut-parleur (appui long) »  » La touche n'est plus allumée ().

Un appui court sur la touche haut-parleur permet de passer en mode mains libres (voyant allumé fixe).

2.9 Passer des appels par nom (annuaire d'entreprise)

 : Si votre poste n'est pas muni d'un clavier magnétique, utilisez le clavier alphanumérique pour saisir les lettres. Le clavier doit être changé en mode alphabétique en sélectionnant la touche alphanumérique. La LED de la touche reste allumée lorsque que la fonction associée à cette touche est activée.

L'ALE-500 Enterprise DeskPhone dispose d'un clavier alphabétique virtuel qui s'affiche dans la partie inférieure de l'écran en faisant glisser l'écran vers la gauche.

Vous pouvez appeler votre contact avec la fonction de recherche par nom.

La fonction de recherche par nom comporte deux modes :



- **Interne** : recherche prédictive dans le répertoire professionnel.
- **Unifié** : recherche classique dans le répertoire professionnel.

Sachez que l'utilisation de moyens de recherche prédictive signifie que vous n'accéderez pas à la carte de contact et que, par conséquent, vous ne pourrez appeler le contact que sur son téléphone professionnel.

Passer d'un mode à l'autre :

- Appuyer sur une lettre pour lancer la fonction Appel par nom.
- *Options*
- Le mode actuel est affiché.
- Sélectionner le nouveau mode :
 - *Interne* : le mode Répertoire interne est activé.
 - *Unifié* : le mode Répertoire unifié est activé.
 - *OK* : rester en mode actuel.

2.9.1 Appeler un contact à l'aide du répertoire unifié

- Saisissez la première lettre du nom de votre contact.
Lorsque vous entrez le nom de votre contact, vous pouvez étendre la recherche en ajoutant les premières lettres de son prénom après avoir saisi le symbole '#' ou en sélectionnant : *Prénom*
-  Démarrer la recherche.
- Une liste de noms correspondant à la recherche s'affiche à l'écran. Chaque contact est affiché avec son nom et son numéro de téléphone professionnel.
- Utiliser l'une des options suivantes :
 - Faire défiler la liste et sélectionner votre contact parmi les noms correspondants à votre recherche.
 -  ou  Modifier la recherche.

Appeler votre contact en utilisant le numéro de téléphone professionnel

- Presser la touche de fonction associée au numéro de téléphone de l'entreprise.

Appeler votre contact en utilisant un autre numéro de téléphone (via la fiche contact) :



- Appuyer sur la touche programmable associée au nom du contact :
La fiche contact s'ouvre et affiche les données associées au contact : nom et prénom, numéros de téléphone (bureau, mobile, domicile), adresse électronique, adresse de messagerie instantanée et nom de la société. Le contenu de la fiche contact dépend de l'annuaire de l'entreprise.
- Parcourir l'écran à l'aide des touches de navigation haut et bas et placer le curseur sur le numéro de téléphone que vous souhaitez appeler.
-  Lancer l'appel.

Vous pouvez aussi envoyer un message instantané à l'aide de la fiche contact.

Pour passer du mode de recherche par le nom au mode de recherche prédictive, sélectionner l'option ' Off ' de l'annuaire unifié dans le menu des paramètres (disponible une fois la recherche par le nom lancée). Notez que dans le mode de recherche prédictive, vous ne pourrez pas accéder à la fiche contact. Vous pourrez donc uniquement appeler votre contact à l'aide de son numéro professionnel et ne pourrez pas lui envoyer de messages instantanés.

2.9.2 Appeler un contact à l'aide du répertoire interne (recherche prédictive)





- Saisissez la première lettre du nom de votre contact. Si votre poste est équipé d'un clavier alphanumérique, vous saisissez le nom de votre contact en mode texte prédictif. Dans ce mode, saisissez chaque lettre du nom en appuyant une seule fois sur la touche correspondant à cette lettre.
- La recherche se lance dès que vous saisissez un caractère (recherche prédictive). Le nombre de noms correspondants s'affiche.

- Utiliser l'une des options suivantes :
 - Utiliser les touches de navigation pour afficher les noms précédents et suivants.
 -  Appuyer sur la touche OK pour lancer l'appel du contact affiché (numéro de téléphone professionnel).
 -  ou  Modifier la recherche.
 - *suite* : afficher d'autres informations sur le contact sélectionné.
 - *liste* : afficher les résultats sous forme de liste. Utiliser les touches de navigation pour sélectionner le contact et appuyer sur la touche OK pour lancer l'appel.

Vous pouvez passer à l'autre mode de recherche en l'activant dans le menu Options (disponible après le lancement de la recherche par nom). Cette fonction dépend de la configuration du système. Si nécessaire, contactez votre administrateur...

2.10 Appeler par touches d'appels programmées (Page perso /Touches f1 et f2 /Module d'extension)

Si vous avez programmé une touche d'appel direct, sélectionnez-la pour effectuer l'appel. Selon le modèle de votre téléphone de bureau et la configuration du système, les touches suivantes peuvent être programmées (voir chapitre : Touches de programmation des fonctions et des numéros d'appel).

- Touches de fonction de la page Perso.
- Touches (de fonction) du modules d'extension.
- Touches f1 et f2.
- Touche 'abc' en cas de connexion d'un clavier magnétique (ALE-400, ALE-300, ALE-100).
- ,  Touche Mise en garde (ALE-500)⁽¹⁾.
- ,  Touche Transfert (ALE-500)⁽¹⁾.
-  Touche Conférence (ALE-500)⁽¹⁾.

⁽¹⁾Cette touche dépend de la configuration du système et des pays comme les États-Unis. Si ces touches sont utilisées pour les fonctions de mise en garde, de transfert et de conférence, elles ne sont pas programmables.

2.11 Filtrage d'appel via la messagerie vocale

Ce service permet de filtrer les appels arrivant sur votre messagerie vocale. Lorsque la personne dépose son message vous pouvez entrer en communication avec elle. Cette fonction dépend de la configuration du système. Si nécessaire, contactez votre administrateur.



2.11.1 Activer le filtrage

- Touche programmée 'filtrage messagerie vocale'. La touche programmée doit être configurée par le système.
- Entrer votre mot de passe.
- Même touche pour arrêter l'écoute et désactiver le filtrage.



2.11.2 A la réception d'un appel

Vous entendez la personne déposer son message.

Utiliser l'une des options suivantes :

-  Mains libres pour prendre l'appel.
- Décrocher.
-  Pour arrêter l'écoute seulement.

2.12 Recomposer

-  (appui long).
- Sélectionner le numéro à recomposer parmi les 10 derniers numéros composés.
-  Lancer l'appel.

Vous accédez également à cette fonction via le menu :

- Accéder à la page 'Menu'.
- *Appels émis*
- Sélectionner le numéro à recomposer parmi les 10 derniers numéros composés.

2.13 Demander un rappel automatique lorsque votre correspondant interne est occupé

Cette fonction vous permet d'être automatiquement rappelé lorsque votre contact interne se libère.

- Le poste du correspondant interne que vous cherchez à joindre est occupé, vous voulez qu'il vous rappelle dès qu'il sera libre.
- *Rappeler* » L'acceptation du rappel s'affiche.
- 

Le rappel automatique n'est pas disponible si le poste de votre correspondant est libre ou si vous êtes mis en attente lorsqu'il est occupé.

Cette fonctionnalité dépend de la configuration du système.

2.13.1 Annuler un rappel automatique

- Quand votre téléphone sonne.
- *Rappeler* » L'acceptation de l'annulation du rappel s'affiche.

Annuler la demande de rappel n'est possible que lorsque le contact que vous tentez de joindre a libéré la ligne.

2.14 Recevoir un appel en interphonie

Vous pouvez répondre sans avoir à décrocher. Lorsqu'un correspondant appelle, vous êtes alors directement connecté en mode mains libres. L'afficheur indique l'identité de l'appelant. Cette fonction dépend de la configuration du système. Si nécessaire, contactez votre administrateur.

Pour activer

-  (à l'état inactif) » La diode associée s'allume (bleu). La touche reste allumée tant que l'interphonie n'est pas désactivée.

Lorsque votre correspondant raccroche, le mode interphonie reste actif.

Pour désactiver

-  (à l'état inactif) » La diode associée s'éteint.

L'interphonie peut être désactivée par l'administrateur.

2.15 Envoyer des signaux DTMF

La signalisation DTMF (Dual-Tone Multi-Frequency) ou FV (Fréquence Vocale) est un système dans lequel des tonalités audibles sont utilisées pour représenter les touches d'un clavier et permet la communication avec des serveurs vocaux interactifs.

En cours de communication, vous devez parfois émettre des codes en fréquences vocales, par exemple dans le cadre d'un serveur vocal, d'un standard automatique ou d'un répondeur consulté à distance.

- Durant une conversation.
- *Fréqvoc*
- Entrer le code DTMF.
- *Fréqvocale* Pour désactiver la fonction.





La fonction est automatiquement annulée avec l'arrêt de la communication.

En fonction de la configuration du système, la fréquence vocale peut être activée par défaut. Dans ce cas, vous pouvez envoyer directement un code DTMF en le composant pendant la conversation. Mais si vous souhaitez passer un deuxième appel pendant la conversation, vous devez désactiver le code DTMF avant de composer le numéro.



2.16 Vous isoler de votre correspondant (secret)

Vous entendez votre correspondant mais votre correspondant ne vous entend pas :

2.16.1 A partir du téléphone

- Durant une conversation.
-  Désactiver le microphone » En mode Muet, la touche est allumée en bleu et le Smart Pad en rouge  .
-  Activer le micro » Le bouton du mode Muet est à nouveau faiblement allumé en bleu et le Smart Pad est allumé en bleu  .



2.16.2 A partir du terminal Bluetooth® (Combiné sans fil Bluetooth®)

-  Appuyer sur la touche du mode Muet du combiné (appui court) » En mode Muet, la touche est allumée en bleu et le Smart Pad en rouge.
-  Appuyer sur la touche du mode Muet du combiné (appui court) » Activer le micro » Le bouton du mode Muet est à nouveau faiblement allumé en bleu et le Smart Pad est allumé en bleu.

2.16.3 A partir du casque



- Utiliser la touche Silence du casque, s'il y en a une, pour désactiver le microphone du casque ou pour reprendre la conversation.

2.17 Renvoyer vos appels vers votre messagerie vocale

- Sélectionner l'icône de renvoi 
- *Immédiat'MV* » L'acceptation du renvoi s'affiche.
- 



2.18 Consulter votre boîte vocale

Vous êtes informé d'un nouvel événement lorsque la touche message clignote. Les nouveaux événements sont aussi affichés sur la page 'Info'.



-  Accéder au portail de messagerie.
- Sélectionner la fonction message vocal (en fonction de votre téléphone, utiliser l'écran tactile ou la touche associée).
- Saisir votre mot de passe, si nécessaire, et appliquer.
- Sélectionner l'onglet Nouv. mess. vocaux. Utiliser les touches de navigation vers la gauche et la droite ou appuyer directement sur l'onglet si votre poste est équipé d'un écran tactile.
- Sélectionner le message que vous voulez écouter (en fonction de votre téléphone, utiliser l'écran tactile ou les touches de navigation pour positionner le curseur sur le message).
-  Sélectionner le message à écouter.
Affichage du nom de l'émetteur, de la date, de l'heure et du rang du message.
- *Écouter* » Écouter le message.
- *Effacer* » Effacer le message.
- *Appeler* » Rappeler l'émetteur du message.
- *Envoicopie* » Copier le message.
- *Env. Msg* » Envoyer un message instantané.

Confirmer tous les nouveaux messages vocaux

Dès que vous lancez la lecture d'un message vocal, ce message est automatiquement confirmé. Cependant, vous pouvez confirmer les messages vocaux sans les écouter.

-  Appuyer sur la touche associée.
-  Appuyer sur la touche associée : *Msg vocal*
- 

Supp. ts messages

-  Appuyer sur la touche associée.
-  Appuyer sur la touche associée : *Msg vocal*
- 

2.19 Envoyer un message instantané à un contact





Vous ne pouvez envoyer un message instantané qu'à un collègue connecté au même système de téléphonie (en général un collègue dans votre entreprise).

Vous pouvez envoyer un message instantané à votre contact à l'aide de son numéro de téléphone ou de son nom.

 : Si votre poste n'est pas muni d'un clavier magnétique, utilisez le clavier alphanumérique pour saisir les lettres. Utiliser la touche 'alpha-numérique' pour basculer d'un clavier numérique à un clavier alphabétique. Une fois le mode alphabétique sélectionné, la LED correspondant à la touche reste allumée.



L'ALE-500 Enterprise DeskPhone dispose d'un clavier alphabétique virtuel qui s'affiche dans la partie inférieure de l'écran en faisant glisser l'écran vers la gauche.

2.19.1 Envoyer un message instantané en utilisant la fonction de recherche par le nom

-  Accéder au portail de messagerie.
- *Env. Msg*
- Saisir les premières lettres du nom.
Lorsque vous entrez le nom de votre contact, vous pouvez étendre la recherche en ajoutant les premières lettres de son prénom après avoir saisi le symbole '#' ou en sélectionnant : *Prénom*.
-  Démarrer la recherche.
- Une liste de noms correspondant à la recherche s'affiche à l'écran. Chaque contact est affiché avec son nom et son numéro de téléphone professionnel.
- Sélectionner le contact (en fonction de votre téléphone, utiliser l'écran tactile ou la touche associée).
La fiche contact s'ouvre et affiche les données associées au contact : nom et prénom, numéros de téléphone (bureau, mobile, domicile), adresse électronique, adresse de messagerie instantanée et nom de la société. Le contenu de la fiche contact dépend de l'annuaire de l'entreprise.
- Faire défiler l'écran avec les touches de navigation vers le haut et le bas et sélectionner l'adresse de messagerie instantanée si celle-ci existe dans la fiche contact.
-  Accéder au mode de saisie de message instantané.
- Taper le message instantané à envoyer.
-  Envoyer le message instantané.



2.19.2 Envoyer un message instantané à l'aide d'un numéro de téléphone



Vous ne pouvez envoyer un message instantané qu'à un collègue connecté au même système de téléphonie (en général un collègue dans votre entreprise).

-  Accéder au portail de messagerie.
- *Env. Msg*
- Saisir votre mot de passe, si nécessaire.
- Entrer le numéro de téléphone de votre contact.
-  Accéder au mode de saisie de message instantané.
- Taper le message instantané à envoyer.
-  Envoyer le message instantané.

2.19.3 Etat des messages instantanés



Une fois envoyé, le message instantané est stocké dans l'onglet des messages envoyés de la fonction de messagerie instantanée du portail de messagerie. L'état du message peut être le suivant :

-  Appuyer sur la touche associée.
-  Appuyer sur la touche associée : *MI*

	Le message instantané a été envoyé mais n'est pas encore parvenu à son destinataire.
	Le message instantané a été envoyé.
	Le message instantané a été lu.

2.20 Consulter les messages instantanés

Vous êtes informé d'un nouvel événement lorsque la touche message clignote.

-  Accéder au portail de messagerie.
- Sélectionner la fonction message instantané (en fonction de votre téléphone, utiliser l'écran tactile ou la touche associée).
- Saisir votre mot de passe, si nécessaire.
- Sélectionner l'un des onglets suivants : nouveaux messages, messages reçus, messages envoyés ou tous les messages. Utiliser les touches de navigation vers la gauche et la droite ou appuyer directement sur l'onglet si votre poste est équipé d'un écran tactile.
- Sélectionner le message que vous voulez lire (en fonction de votre téléphone, utiliser l'écran tactile ou les touches de navigation pour positionner le curseur sur le message).
-  Sélectionner le message instantané.
- Une fois le message instantané lu, vous pouvez :

 ← Répondre au message instantané en appuyant sur la touche programmable associée.

 Supprimer le message instantané en appuyant sur la touche associée.



 Appuyer sur OK pour appeler l'expéditeur du message instantané.

Lorsqu'un message est lu, l'état du message passe de ' non lu ' à ' lu ' côté destinataire et côté expéditeur.

Vous pouvez utiliser la touche de filtre pour consulter les messages envoyés à un contact ou reçus de ce contact. Par exemple, si vous consultez un message reçu d'un contact et appuyez sur la touche filtre, vous afficherez uniquement les messages envoyés à ce contact ou reçus de ce dernier.

Confirmer les nouveaux messages instantanés.



Une fois le nouveau message instantané lu, il est automatiquement confirmé. Cependant, vous pouvez confirmer tous les messages instantanés sans les consulter.

-  Appuyer sur la touche associée.
-  Appuyer sur la touche associée : *Nouv. IM*
- 

Tous les nouveaux messages instantanés sont confirmés.

Supprimer les messages instantanés

Lorsque vous consultez les messages instantanés, vous pouvez choisir de supprimer les messages stockés dans les onglets suivants : nouveaux, envoyés, reçus ou tous les messages.

-  Appuyer sur la touche associée.
-  Appuyer sur l'icône de corbeille associé à la liste que vous souhaitez supprimer.
- 





2.21 Répondre par un message instantané

Vous pouvez répondre à vos contacts par un message instantané lorsque vous avez reçu un message instantané ou un message vocal. Vous pouvez également envoyer des messages instantanés lorsque vous consultez le journal d'appels. Vous ne pouvez envoyer un message instantané qu'à un collègue connecté au même système de téléphonie (en général un collègue dans votre entreprise).



 : Si votre poste n'est pas muni d'un clavier magnétique, utilisez le clavier alphanumérique pour saisir les lettres. Utiliser la touche 'alpha-numérique' pour basculer d'un clavier numérique à un clavier alphabétique. Une fois le mode alphabétique sélectionné, la LED correspondant à la touche reste allumée.

L'ALE-500 Enterprise DeskPhone dispose d'un clavier alphabétique virtuel qui s'affiche dans la partie inférieure de l'écran en faisant glisser l'écran vers la gauche.



2.21.1 Répondre à un message instantané

-  Accéder au portail de messagerie.
- Sélectionner la fonction message instantané (en fonction de votre téléphone, utiliser l'écran tactile ou la touche associée).
- Saisir votre mot de passe, si nécessaire.
- Sélectionner l'onglet : *Nouveaux messages*.
- Avec les touches de navigation vers le haut et le bas, sélectionner le message instantané auquel vous souhaitez répondre.
-  Sélectionner le message instantané.
-  Sélectionner cette icône pour répondre au message instantané (en fonction de votre téléphone, utiliser l'écran tactile ou la touche associée).
- Taper le message instantané à envoyer.
-  Envoyer le message instantané.

2.21.2 Répondre à un message vocal

-  Accéder au portail de messagerie.
- Sélectionner la fonction message vocal (en fonction de votre téléphone, utiliser l'écran tactile ou la touche associée).
- Saisir votre mot de passe, si nécessaire.
- Sélectionner l'un des onglets suivants : nouveaux messages ou tous les messages vocaux. Utiliser les touches de navigation vers la gauche et la droite ou appuyer directement sur l'onglet si votre poste est équipé d'un écran tactile.
- Sélectionner le message auquel vous voulez répondre (en fonction de votre téléphone, utiliser l'écran tactile ou les touches de navigation pour positionner le curseur sur le message).
- Lorsque les détails du message vocal sont affichés à l'écran, appuyez sur la touche programmable associée au message instantané.
- Taper le message instantané à envoyer.
-  Envoyer le message instantané.

2.21.3 Répondre en utilisant le journal d'appels

-  Accéder au portail de messagerie.
- Sélectionner la fonction journal des appels (en fonction de votre téléphone, utiliser l'écran tactile ou la touche associée).
- Saisir votre mot de passe, si nécessaire.
- Sélectionner l'un des onglets suivants : appels manqués ou tous les appels. Utiliser les touches de navigation vers la gauche et la droite ou appuyer directement sur l'onglet si votre poste est équipé d'un écran tactile.
- Sélectionner le journal des appels que vous voulez consulter (en fonction de votre téléphone, utiliser l'écran tactile ou les touches de navigation pour positionner le curseur sur le message).
-  Sélectionner l'entrée du journal d'appels.
- Lorsque les détails de l'appel sont affichés à l'écran, appuyez sur la touche programmable associée à la fonction de message instantané.
- Taper le message instantané à envoyer.
-  Envoyer le message instantané.



2.22 Verrouiller / Déverrouiller votre poste



 Cette icône indique que le téléphone est verrouillé.

- Accéder à la page 'Menu'.
- *Verrou*
- Entrer votre mot de passe » Votre poste est verrouillé/déverrouillé.

2.23 Mettre un appel en attente (attente)

Lors d'une conversation, vous souhaitez mettre l'appel en attente et reprendre le correspondant en attente ultérieurement sur le même téléphone.



- Durant une conversation.
- Utiliser l'une des options suivantes :
 - *Attente*
 -  ou ⁽¹⁾.

» Votre correspondant est mis en attente  .

⁽¹⁾Cette touche dépend de la configuration du système et des pays comme les États-Unis.

Reprendre le correspondant en attente

Utiliser l'une des options suivantes :

-  Sélectionner l'appel en attente sur l'écran de conversation⁽¹⁾.
-  ou ⁽¹⁾.
- Raccrocher, votre téléphone va sonner et prendre l'appel.
- Presser la touche Retour/Sortie pour afficher la page Perso » Sélectionner l'appel en attente.

⁽¹⁾Cette touche dépend de la configuration du système et des pays comme les États-Unis.

2.24 Mettre un correspondant externe en attente (parcage)

Vous pouvez mettre un correspondant externe en attente afin de le reprendre à partir d'un autre poste.

- Durant une conversation.
- *Parquer*
- Saisir le numéro du téléphone de destination de parcage.







Récupérer l'appel à partir du téléphone de destination de parcage :

- Accéder à la page 'Menu'.
- *Intercepter* > *Reprise parc*

Si la communication mise en parcage n'est pas reprise dans un temps donné (1mn 30 par défaut), elle est aiguillée vers l'opératrice.

2.25 Passer un deuxième appel pendant une conversation

Utiliser l'une des options suivantes :

- Composer directement le numéro de votre correspondant (selon la configuration du système).
-  ou ⁽¹⁾ > Composer directement le numéro de votre correspondant (selon la configuration du système, dépendent de la configuration du système pour des pays spécifiques comme les États-Unis).
- Nom du second correspondant.
- *Nouvel appel* > Numéro du deuxième correspondant.
- *Nouvel appel* > *Appels émis* > Sélectionner le numéro parmi les 10 derniers émis.
- *Nouvel appel* > *Rép.indiv.* > Sélectionner la touche programmée.
-  (appui long) Ou  ou  > Page menu > *Appels émis* > Sélectionner le numéro parmi les 10 derniers émis.
-  ou  > Page perso > Touche d'appel programmée.

» Le premier correspondant est mis en attente.

⁽¹⁾Dépendent de la configuration du système pour des pays spécifiques comme les États-Unis.

2.25.1 Reprendre le correspondant en attente

- Vous êtes en conversation avec le deuxième correspondant et le premier correspondant est en attente.
 - Utiliser l'une des options suivantes :
 - *Fin d'appel*
 - Raccrocher, votre téléphone va sonner et prendre l'appel.
- » Vous êtes de nouveau en conversation avec votre premier correspondant.

En cas de fausse manoeuvre, raccrochez : votre poste sonne et vous retrouvez votre premier correspondant.

2.26 Recevoir un deuxième appel en cours de communication

- Lors d'une conversation, un autre correspondant essaie de vous joindre. Le nom ou le numéro de l'appelant s'affiche pendant quelques secondes.
-  Sélectionner l'icône Appel entrant.
- Le premier correspondant est mis en attente.

Autre méthode :

- S'il y a deux appels entrants simultanés ou plus, sélectionner l'icône d'appel entrant et appuyer sur la touche de fonction suivante : *Répondre*.
- *FilAtt* Ou *Fileattente* › *Répondre*

Pour reprendre votre premier correspondant et terminer la conversation en cours :

- Raccrocher, votre téléphone va sonner et prendre l'appel.
» Vous êtes de nouveau en conversation avec votre premier correspondant.

En cas de fausse manoeuvre, raccrochez : votre poste sonne et vous retrouvez votre premier correspondant.

2.27 Passer d'un correspondant à l'autre (va et vient)

En communication, un deuxième correspondant est en attente.

-  Sélectionner l'appel en attente sur l'écran de conversation.
» Votre premier appel est mis en attente.

Autre méthode :

- *Répondre*
- Presser la touche Retour/Sortie pour afficher la page Perso. Sélectionner l'appel en attente.
» Votre premier appel est mis en attente.

2.28 Transférer un appel





Vous êtes en communication avec un premier correspondant

Selon la configuration du système, le transfert d'un appel peut se faire de deux manières.

1. A l'aide de la touche programmable
 - Appeler un second correspondant » Le premier correspondant est mis en attente.
 - Vous pouvez transférer l'appel immédiatement ou attendre que votre contact réponde avant de le transférer.



Transfert

2. A l'aide de touches prédéfinies
Ces touches prédéfinies dépendent du système et sont réservées à des pays spécifiques comme les États-Unis.

-  ou  ⁽¹⁾ » Le premier correspondant est mis en attente.
- Appeler un second correspondant.
- Vous pouvez transférer l'appel immédiatement ou attendre que votre contact réponde avant de le transférer.
-  ou  ⁽¹⁾
- Les deux correspondants sont mis en relation.

⁽¹⁾Dépendent de la configuration du système pour des pays spécifiques comme les États-Unis.

Vous êtes en communication avec un premier correspondant. Un deuxième correspondant est en attente.

- Vous souhaitez mettre en relation le premier correspondant avec le second.
- Utiliser l'une des options suivantes :
 - *Transfert*
 -  ou ⁽¹⁾.

- Les deux correspondants sont mis en relation.

⁽¹⁾Dépendent de la configuration du système pour des pays spécifiques comme les États-Unis.

Le transfert entre deux correspondants externes n'est généralement pas autorisé (dépend du pays concerné et de la programmation du système).

2.29 Transférer un appel à une messagerie vocale

En cours de communication, vous voulez transférer votre correspondant sur la boîte vocale d'un autre correspondant

- *Transf.MV*
- Numéro du deuxième correspondant.

2.30 Converser simultanément avec 2 correspondants (conférence)

- En communication avec un correspondant, un deuxième est en attente.
 - Utiliser l'une des options suivantes :
 - *Conférence*
 - ⁽¹⁾.
- » Vous êtes en conférence.

⁽¹⁾Dépendent de la configuration du système pour des pays spécifiques comme les États-Unis.

2.30.1 Annuler la conférence et reprendre le dernier appel actif avant la conférence (l'autre correspondant a été mis en attente) (Si la conférence est active)

- Utiliser l'une des options suivantes :
 - *Conférence*
 - ⁽¹⁾.



⁽¹⁾Dépendent de la configuration du système pour des pays spécifiques comme les États-Unis.

2.30.2 Mettre fin à la conférence avec tous les participants (Si la conférence est active)

Utiliser l'une des options suivantes :

- Raccrocher.
- Raccrochez le combiné.

2.30.3 Si à l'issue de la conférence, vous voulez laisser vos deux correspondants en liaison :

- Utiliser l'une des options suivantes :
 - *Conférence* *Transfert*
 - ,  ou ⁽¹⁾ (cette touche dépend de la configuration du système et des pays comme les États-Unis).

⁽¹⁾Dépendent de la configuration du système pour des pays spécifiques comme les États-Unis.

2.31 Conférence 'Meet-me'

La fonction 'Meet me' permet d'établir une conférence avec un maximum de 6 personnes : le 'maître' de la conférence (qui a les droits pour initier la conférence) et les participants (5 maximum) qui se joignent à la conférence.

2.31.1 Initier une conférence 'Meet me'

Afin que les participants se joignent à la conférence, vous devez au préalable convenir avec eux d'une heure de rendez-vous pour la conférence et leur transmettre le code d'accès.

- Décrochez le combiné.
- Entrer le code d'activation de la conférence 'Meet me'. Ce code est défini par l'administrateur lors de la configuration du système. Il se peut que vous ayez besoin de contacter votre administrateur.
- Entrer votre numéro de téléphone (en interne).
- Entrer votre mot de passe.
- Entrer le code d'accès à la conférence.

La conférence est établie. Les participants doivent saisir ce code d'accès pour rejoindre la réunion. Envoyer le code d'accès à la conférence aux participants.

Lorsque le système vous invite à entrer un code ou un mot de passe, vous avez droit à 3 essais avant que le système ne rejette votre demande.

Numéro d'appel d'activation de la conférence 'Meet me' : ce numéro d'appel est utilisé par le maître de conférence lorsqu'il veut initier une conférence depuis un poste externe. Ce numéro doit être au préalable défini par l'administrateur du système.

2.31.2 Se joindre à une conférence 'Meet me'

Une fois établie par le maître de la conférence, les participants peuvent se joindre à la conférence 'Meet me' (5 participants au maximum).

- Décrochez le combiné.
- Entrer le code d'adhésion à la conférence 'Meet me'. Ce code est défini par l'administrateur lors de la configuration du système. Il se peut que vous ayez besoin de contacter votre administrateur.
- Entrer le code d'accès à la conférence.
Code d'accès à la conférence : code à 4 chiffres défini par le maître de la conférence et communiqué aux participants afin qu'ils puissent se joindre à la conférence.

Vous êtes en conférence.

Lorsque le maître de conférence raccroche, toutes les communications sont coupées.

Numéro d'appel d'adhésion à la conférence 'Meet me' : ce numéro d'appel permet aux participants de se joindre à une conférence depuis un poste externe.

Un bip sonore retentit lorsqu'un participant se joint à la conférence. 2 bips sonores retentissent lorsqu'un participant quitte la conférence.

Vous ne pouvez pas rejoindre une conférence si le nombre maximal de participants autorisé est déjà atteint.

Si la conférence n'est pas encore établie par le maître de conférence, vous êtes mis en attente jusqu'à son établissement (5 minutes maximum).

Si vous ne pouvez pas joindre directement la conférence, vous devez passer par un intermédiaire (correspondant interne ou un opérateur automatique) Ce dernier compose le code d'adhésion à la conférence et transfère votre appel (dans les 10 secondes).

2.32 Entrer en tiers dans une communication interne

Le poste de votre correspondant est occupé. Si ce poste n'est pas 'protégé', vous pouvez, si vous y êtes autorisé, intervenir dans la conversation en cours :

- *↔Intrusion*
- Même touche pour sortie (*×Intrusion*).

2.32.1 Se protéger contre l'entrée en tiers

- Appuyer sur une touche programmée. La touche programmée doit être configurée par le système.
- Saisir le numéro du correspondant.

La protection disparaît lorsque vous raccrochez.

2.33 Sauvegarder un contact dans votre annuaire personnel

En cours de communication, pour enregistrer le numéro sur une touche d'appel :

En cours de communication.

- *Versrepert*
- Appuyer sur une touche d'appel de la page Perso.
- Entrer le nom de votre correspondant.
- Valider



2.34 Choix des appels à renvoyer

Lors de l'activation d'un renvoi, vous pouvez choisir le type d'appels que vous souhaitez renvoyer : externes, internes, tous,...

- Sélectionner l'icône de renvoi (.
- *Ext/Int* » Sélectionner le type d'appel Ext/Int » Le type d'appel renvoyé s'affiche.
 - *Toutappel* » Préfixe ROOM STATUS :
 - *Externes* » Transférer les appels extérieurs.
 - *Internes* » Transférer les appels intérieurs.

2.35 Renvoyer les appels vers un autre numéro (renvoi immédiat)

Le numéro peut être celui de votre domicile, mobile, messagerie vocale ou un poste interne (opérateur etc.).

- Sélectionner l'icône de renvoi (.
- *Immédiat*
- N° du destinataire » L'acceptation du renvoi s'affiche.
- 

Vous pouvez également sélectionner le numéro de destination du renvoi à l'aide de la fonction de recomposition du numéro ou du répertoire individuel.

Vous pouvez continuer à passer vos appels. Seul le poste destinataire peut vous joindre.

2.36 Renvoyer les appels lorsque vous êtes en communication (renvoi sur occupation)

Vos correspondants pourront ainsi joindre un autre poste lorsque vous êtes déjà en ligne.

- Sélectionner l'icône de renvoi (☞).
- *Sioccupé*
- Entrer le numéro de destination » L'acceptation du renvoi s'affiche.
- 

2.37 L'assistant personnel : un seul numéro pour vous joindre



L'assistant personnel permet à l'appelant, en plus de déposer un message sur la boîte vocale, d'être dirigé vers : un numéro interne, externe, un mobile ou le standard.

- accéder à la page 'Menu'.
- *Réglages » Assistant » Menu*
- vous pouvez choisir où acheminer les appels.
 - *N° Interne* » saisir le n° d'un collègue ou de votre assistante ou autre.
 - *N° externe* » saisir un numéro externe.
 - *N° mobile* » saisir le n° de votre téléphone mobile ou de votre DECT.
 - *Opérateur* » activer / désactiver le transfert vers le standard.

- 
- 

2.38 Activer/désactiver l'assistant personnel

- Accéder à la page 'Menu'.
- *Réglages » Assistant*
- *Activer* Ou *Désactiver* » Activez ou désactivez l'assistant.

- 
- 

2.39 Ne pas être dérangé

Le message 'Ne pas déranger' s'affiche sur le poste des correspondants qui cherchent à vous joindre.

Vous pouvez rendre votre poste momentanément inaccessible à tout appel.

- Sélectionner l'icône de renvoi (☞).
- *PasDéranger* » L'acceptation du renvoi s'affiche.

2.40 Faire suivre vos appels à partir d'un autre poste

Vous souhaitez que vos appels vous suivent : vous devez activer la fonction à partir du poste destinataire du renvoi.

- Sélectionner l'icône de renvoi (☞).
- *Suivez-moi*
- Saisir le numéro du terminal vers lequel vous souhaitez transmettre des appels » L'acceptation du renvoi s'affiche.

- 

Si vous avez une touche programmée pour cette fonction, vous pouvez y accéder directement.

- Appuyer sur une touche programmée.
- Saisir le numéro du terminal vers lequel vous souhaitez transmettre des appels » L'acceptation du renvoi s'affiche.



2.41 Renvoyer les appels de votre groupement

Vous pouvez renvoyer tous les appels destinés à votre groupement vers un destinataire interne :

- Touche programmée 'Renvoi des appels de groupement'. La touche programmée doit être configurée par le système.
- Saisir le numéro du terminal vers lequel vous souhaitez transmettre des appels.
- L'acceptation du renvoi s'affiche.



2.42 Renvoyer les appels sur votre récepteur portatif de recherche de personne

Vos correspondants pourront ainsi vous joindre lors de vos déplacements dans l'entreprise.

- Sélectionner l'icône de renvoi (☎⇒).
- *Surbip* » L'acceptation du renvoi s'affiche.

2.43 Annuler tous les renvois

- Sélectionner l'icône de renvoi : ☎⇒.
- *Annulrenvoi*



Pour annuler tous les renvois, vous pouvez également programmer un autre type de renvoi.

2.44 Annuler un renvoi particulier

- Touche programmée correspondant au type de renvoi (groupe ou sélectif). La touche programmée doit être configurée par le système.

2.45 Laisser un message texte aux appelants internes

Vous pouvez laisser sur votre poste un message texte qui sera affiché sur l'écran du poste qui vous appelle. L'appelant est informé du message et peut le lire en sélectionnant la touche de fonction suivante : *Lire message*.

 : Si votre poste n'est pas muni d'un clavier magnétique, utilisez le clavier alphanumérique pour saisir les lettres. Le clavier doit être changé en mode alphabétique en sélectionnant la touche alphanumérique. La LED de la touche reste allumée lorsque que la fonction associée à cette touche est activée.

L'ALE-500 Enterprise DeskPhone dispose d'un clavier alphabétique virtuel qui s'affiche dans la partie inférieure de l'écran en faisant glisser l'écran vers la gauche.

- Sélectionner l'icône de renvoi (☎⇒).
- *Texte*
- Sélectionner un type de message.

2.45.1 Envoyer des messages prédéfinis

- *MsgFixe*.
- Sélectionner le message à envoyer (01 à 27).
- 

Sélectionner la langue du message qui sera affiché : *Langue*.

Remarque : vous pouvez sélectionner un message à envoyer à l'aide de son numéro en sélectionnant l'option : *Alleràmsg*.

Les 27 messages sont les suivants :



1	RAPPELEZ	15	REUNION LE xx xx xx (*)
2	RAPPELEZ DEMAIN	16	REUNION LE xx xx xx A xx H xx (*)
3	RAPPELEZ A xx : xx (*)	17	ABSENT UN INSTANT
4	RAPPELEZ LE xx xx xx (*)	18	ABSENT POUR LA JOURNEE
5	Appeler l'opérateur	19	ABSENT, RETOUR A xx : xx (*)
6	APPELEZ SECRETAIRE	20	ABSENT, RETOUR LE xx xx xx A xx : xx (*)
7	JE RAPPELLERAI A xx H xx (*)	21	EN CONGES, DE RETOUR LE xx xx xx (*) EN CONGES, DE RETOUR LE xx xx xx (*)
8	JOIGNEZ PAR BIP	22	RENDEZ-VOUS EXTERIEUR
9	PASSEZ PRENDRE VOS TELECOPIES	23	A L'EXTERIEUR, RETOUR LE xx xx xx (*)
10	PASSEZ PRENDRE VOTRE COURRIER	24	JE SUIS EN SALLE N° xxxx (*)
11	VEUILLEZ ANNULER VOTRE RENVOI	25	EN REUNION - NE PAS DERANGER
12	VISITEURS EN ATTENTE	26	EN PAUSE DEJEUNER
13	VOUS ETES ATTENDU A L'ACCUEIL	27	MALADE
14	REUNION A xx : xx (*)	(*)	Messages à compléter via le clavier numérique

2.45.2 Envoyer un nouveau message



- *NouveauMsg*.
- Taper votre message.
- 

2.46 consulter les messages textes laissés en votre absence

le voyant lumineux de votre poste indique la présence de messages.

-  » nombre de messages reçus.
- *LireTexte* » affichage du message, de l'émetteur à l'écran.
- *Suite* » affichage de la suite du message ainsi que la date et l'heure de dépôt.
- utiliser l'une des options suivantes :
 - utiliser la navigation gauche/droite pour voir les messages précédents et les messages suivants.
 - *Effacer* » effacer le message.
 - *Appeler* » rappeler l'émetteur du message.
 - *EnvoyerTxt* » envoyer un message écrit à un correspondant interne.
 - *Vversrept* » enregistrer le numéro de l'émetteur dans votre répertoire.
 -  » quitter la consultation.





2.47 Envoyer une copie d'un message vocal

-  Accéder au portail de messagerie.
- Appuyer sur la touche associée à la fonction de message vocal : *Msg vocal*.
- Saisir votre mot de passe, si nécessaire, et appliquer.
- Sélectionner l'onglet à consulter.
- Avec les touches de navigation vers le haut et le bas, sélectionner le message vocal que vous souhaitez envoyer.
-  Sélectionner le message à envoyer.
- *Envoicopie*
- Entrer le numéro de destination.
- 
- *Envoyermsg*

Lorsque vous envoyez une copie du message, vous pouvez également enregistrer un commentaire pour ajouter le message.

- *Enregistrer*
- Démarrer l'enregistrement du commentaire.
- *Stop*
- 

2.48 Envoyer un message vocal à un destinataire / une liste de diffusion

-  Accéder au portail de messagerie.
- Appuyer sur la touche associée à la fonction de message vocal : *Msg vocal*.
- Saisir votre mot de passe, si nécessaire, et appliquer.
-  Appuyer sur la touche associée.
- Utiliser l'un des éléments suivants :
 - Entrer le numéro du destinataire ou sélectionner une liste de destination.
 - Entrer le nom du destinataire à l'aide du clavier alphanumérique.
- 
- *Enregistrer*
- Démarrer l'enregistrement du commentaire.
- *Stop*
-  Envoyer le message.

2.49 Notification des messages

Un message est déposé dans votre boîte vocale mais vous n'êtes pas à votre bureau. Vous pouvez configurer votre poste de façon à recevoir une notification de message sur un autre poste.

- Accéder à la page 'Menu'.
- *Réglages* » *Notification*
- Appuis successifs pour activer/désactiver.
- *ON/OFF*
- *Choix* » Appuis successifs pour activer/désactiver.
- 

Cette fonction dépend de la configuration du système. Si nécessaire, contactez votre administrateur...

2.49.1 Modifier la plage horaire

Il est possible de modifier la plage horaire pendant laquelle la notification est active.

- [Horaires](#)
- Modifier les horaires.
- 

2.50 Recevoir la sonnerie des appels supervisés

Pour percevoir les bips correspondant aux appels destinés à un autre poste :

- Touche programmée 'Sonnerie d'appel supervisé'. La touche programmée doit être configurée par le système.
- Même touche pour annuler.

2.51 Répondre à la sonnerie générale

En l'absence de l'opératrice, les appels externes qui lui sont destinés peuvent aboutir à une sonnerie générale. Pour répondre :

- Accéder à la page 'Menu'.
- [Intercepter](#) » [AppelGénéral](#)

2.52 Filtrage patron/secrétaire

La programmation du système permet de constituer des groupes 'patron/secrétaire' permettant de diriger les appels du patron vers une ou plusieurs secrétaires.

2.52.1 A partir du poste patron ou secrétaire

- Touche programmée 'Filtrage' » Vos appels sont filtrés par la personne choisie (secrétaire,).
- Même touche pour annuler.

Le filtrage est indiqué sur l'afficheur du poste patron et par l'icône associée à la touche programmée 'filtrage'.

2.53 Intercepter un appel

Vous entendez un poste sonner dans un autre bureau où personne ne peut répondre. Si vous y êtes autorisé, vous pouvez répondre à partir de votre poste.

Si le poste qui sonne appartient au même groupe d'interception que vous

- Touche programmée 'interception d'appel de groupe'. La touche programmée doit être configurée par le système.

Si le poste n'appartient pas au même groupement que vous

- Accéder à la page 'Menu'.
- [Intercepter](#) » [Poste](#)
- Entrer le numéro du téléphone qui sonne.

Par programmation du système, certains postes peuvent être protégés contre l'interception.



2.54 Répondre momentanément à la place de l'opératrice

A chaque communication externe destinée au standard, votre poste sonnera et vous pourrez répondre à l'appel :

- Touche programmée 'Aide opératrice'. La touche programmée doit être configurée par le système.
- Votre poste sonnera en même temps que le standard.
- Même touche pour annuler.

A chaque appel pour le standard :

Un appel pour le standard sonne sur votre poste.

- Décrochez le combiné.
-  ou 
- Touche programmée 'Aide opératrice'.

2.55 Groupement de postes

2.55.1 Appel de postes d'un groupement :

Certains postes peuvent faire partie d'un groupement, vous pouvez les joindre en composant le numéro du groupement.

- Décrochez le combiné.
- N° du groupement à appeler.

2.55.2 Sortir temporairement de votre groupement de poste /Réintégrer votre groupement :

- Touche programmée 'sortie de groupement'. La touche programmée doit être configurée par le système.
- Entrez votre numéro de groupe.

L'appartenance d'un poste à un groupement n'a aucune incidence sur la gestion de ses appels directs. Vous pouvez toujours joindre un poste précis du groupement par son propre numéro.

2.56 Appeler un correspondant interne sur son récepteur portatif (bip)

Le poste de votre correspondant ne répond pas et vous savez qu'il dispose d'un récepteur portatif :

- Touche programmée 'recherche de personne'. La touche programmée doit être configurée par le système.
- Affichage de la recherche en cours.

Votre correspondant peut répondre à partir de n'importe quel poste de l'entreprise.

2.57 Répondre au 'bip' sonore de votre récepteur portatif

Vous pouvez répondre au 'bip' sonore en utilisant n'importe quel poste de l'entreprise.

Votre récepteur portatif sonne.

- Touche programmée 'réponse à la recherche de personne'. La touche programmée doit être configurée par le système.
- Entrez votre numéro de groupe.

2.58 Appeler un correspondant sur son haut-parleur

Votre correspondant interne ne répond pas. Vous pouvez, si vous y êtes autorisé, 'décrocher' son poste à distance :

- Votre correspondant ne répond pas.
- *Interphonie*

Vous êtes connecté sur le haut-parleur du poste de votre correspondant (s'il possède la fonction mains libres).

2.59 Diffuser un message sur les haut-parleurs d'un groupe de postes

Ce message, ne nécessitant pas de réponse, est diffusé sur les haut-parleurs des postes de votre groupe de diffusion :

- Décrocher.
- N° du groupe de diffusion » Parlez, vous disposez de 20 secondes.
-  ou raccrocher.

Seuls les postes au repos et équipés de haut-parleurs entendent le message.

2.60 ACD : Poste agent / Poste superviseur

2.60.1 Poste agent

Une solution centre d'appels permet une distribution optimale des appels aux agents en fonction de leurs disponibilités et de leurs compétences.

2.60.2 Ouvrir une session agent (login) - Poste agent

- Sélectionner l'application ACD.
 - *Login*
 - Sélectionner l'agent et valider.
 - 
 - Suivant les instructions affichées à l'écran, entrer votre mot de passe ou valider.
- » Affichage de l'écran d'accueil de l'application ACD.

2.60.3 Ecran d'accueil de l'application ACD - Poste agent

ACD			
135 ²	¹ A2	³ On	
1.00	2.00	3.00	4.02+ ⁴
5.00	6.00	7.00	8.00
Onduty		C.Work	
T.Absence		Offduty	

- 1 Nom du poste agent.
- 2 Numéro du poste agent.
- 3 Etat d'exploitation du poste agent.
- 4 Etat des files d'attente.

4.02 signifie : groupe numéro 4 / 2 appels en attente / le signe + indique que la capacité maximal de la file d'attente est atteinte.

2.60.4 Les quatre états d'exploitation du poste agent

La disponibilité d'un agent est liée à son état d'exploitation (au nombre de 4), qu'il peut changer à tout moment. Ces états sont :

- **Enservice** » En service, l'agent est prêt à recevoir des appels.
- **Enretrait** » En retrait, l'agent s'est retiré de l'application ACD.
- **Travailcomp** » En travail complémentaire, l'agent ne reçoit plus d'appels, le temps d'effectuer une tâche liée à un appel.
- **Pause** » En absence momentanée, l'agent est en pause et ne reçoit pas d'appels.

L'agent peut changer l'état de fonctionnement en entrant des codes, en appuyant sur les touches de fonction du combiné, ou en utilisant le logiciel Agent Assistant de l'ordinateur (s'il est disponible).

2.60.5 Changer l'état d'exploitation du poste - Poste agent

2.60.5.1 Changement par codes (tous postes)

Les codes de changement d'état d'exploitation sont définis lors de la configuration du système, consulter l'administrateur du système pour connaître ces codes.

- Entrer le code d'exploitation à activer.

2.60.5.2 Changer à l'aide des touches de fonction

- Appuyer sur la touche de fonction de l'état à activer. Des informations relatives à l'état sélectionné s'affichent à l'écran. Si un message de refus apparaît, contacter l'administrateur du système.

2.60.6 Modifier votre mot de passe - Poste agent

- **Motdepasse**
- Nouveau code (6 chiffres).

2.60.7 Intégrer un autre groupe / quitter un groupe - Poste agent

- **Groupes**
- Appuyer sur la touche du groupe (1 à 8) à intégrer (case vide) et/ou appuyer sur la touche du groupe à quitter (case pleine).

2.60.8 Fermer la session agent (logout) - Poste agent

- **Logout**

2.60.9 Poste superviseur

- Un superviseur peut consulter les messages laissés dans les boîtes vocales des groupes d'un centre d'appels (8 groupes au maximum) à l'aide des touches de fonction.

Un superviseur peut également remplir la fonction d'agent à partir du même poste

2.60.10 Superviser les boîtes vocales de groupes - Poste superviseur

2.60.10.1 Consulter les messages :

Lorsqu'un message est déposé dans la boîte vocale d'un groupe, le témoin de présence d'un message vocal associé à la touche de supervision clignote.

- Appuyer sur la touche de supervision.
- Suivre les instructions du guide vocal.

Dès qu'une boîte vocale est consultée par un superviseur, son accès n'est plus possible aux autres superviseurs

2.60.10.2 Touches de supervision des boîtes vocales des groupes et positionnement sur les postes :

- Accédez aux pages Perso pour afficher le positionnement des touches de supervision sur les postes.

3 En faire davantage avec votre poste de bureau

Votre poste de bureau est conçu pour évoluer avec son environnement. Il peut faire bien plus que simplement établir la communication entre des personnes ou rester en relation avec vos contacts, votre entreprise.

Ce chapitre décrit quelques cas d'utilisation de votre téléphone. D'autres améliorations seront bientôt disponibles.

3.1 Configurer votre téléphone pour le télétravail

Votre téléphone IP est compatible avec le mode télétravail (VPN) via une connexion sécurisée (cryptée). Votre téléphone prend en charge les protocoles IKEv1 et IKEv2 pour envoyer des données en toute sécurité. Grâce à ce mode, tous les paramètres disponibles à votre bureau le seront aussi à distance. Si le système de téléphonie de votre entreprise est configuré de manière à autoriser le télétravail (système et infrastructure), vous devez configurer votre poste de bureau à cet effet.

La configuration du téléphone dépend de l'infrastructure de votre réseau de téléphonie.

Pour information, veuillez consulter le guide suivant :

- "IPsec VPN Deployment Guide for Remote Workers for DeskPhones and Premium DeskPhones Serie " 8AL90345ENAA (<https://myportal.al-enterprise.com/alebp/s/PN/8AL90345ENAA>)

Déploiement sans effort

Dans cette section, nous décrivons comment configurer manuellement votre téléphone de bureau pour une utilisation à distance. Alcatel-Lucent Enterprise propose également des solutions de déploiement de téléphones de bureau à distance : Alcatel-Lucent Enterprise Easy Deployment Server (EDS). EDS propose un serveur cloud permettant de déployer aisément des périphériques de travailleurs distants pour les systèmes Alcatel-Lucent Enterprise (ALE) et les serveurs SIP tiers. Pour plus d'informations, contacter votre installateur ou administrateur.



Dans cette section, nous décrivons la configuration complète de votre téléphone pour le télétravail. Votre installateur doit vous donner toutes les informations nécessaires pour configurer votre poste de travail.

Vous devez :

- Activer le VPN.
- Saisir les informations du serveur VPN à distance.
- Saisir les informations du serveur TFTP (En option).
- Entrer l'authentification.
- Configurer les préférences de démarrage du VPN.

3.1.1 Accéder au menu d'administration du téléphone de bureau

Pendant le redémarrage :

- Utiliser l'un des éléments suivants :
 -  Sélectionnez l'icône des paramètres affichée en bas à gauche de l'écran pendant le démarrage (après quelques secondes).
 -  Sélectionner cette touche lorsqu'elle affiche l' " étape 2 " pendant le démarrage (en bas à droite de l'écran après quelques minutes)- ALE-500
 - Lorsque le poste de bureau affiche ' Step 2 ' (étape 2) au démarrage, appuyer successivement et de manière répétée sur les touches ' * ' et ' # ' jusqu'à l'affichage du menu - ALE-400, ALE-300.
- *Config. MMI*

A partir de la page d'accueil du téléphone de bureau :

-  : ouvrir le menu local de l'utilisateur.
- *Config. MMI*

3.1.2 Première connexion en mode télétravail

Lors de la première connexion à distance de votre poste de bureau, il vous sera demandé de choisir un code PIN.

Le code PIN est requis lorsque vous entrez dans la configuration VPN (sous-menus) ou lorsque vous démarrez votre téléphone (selon la configuration VPN).





Le code PIN est conservé pendant la session pour que vous puissiez accéder à la configuration VPN sans avoir à réentrer votre code PIN jusqu'à ce que vous quittiez la configuration VPN.

Avant de configurer votre téléphone pour le télétravail, vérifiez que votre administrateur vous a communiqué toutes les informations.

 Si votre téléphone de bureau est équipé d'un clavier magnétique, l'utiliser pour saisir des lettres. Sinon, utiliser le clavier alphanumérique pour saisir les lettres. Utiliser la touche 'alpha-numérique' pour basculer d'un clavier numérique à un clavier alphabétique. Une fois le mode alphabétique sélectionné, la LED correspondant à la touche reste allumée.

L'ALE-500 Enterprise DeskPhone dispose d'un clavier alphabétique virtuel qui s'affiche dans la partie inférieure de l'écran en faisant glisser l'écran vers la gauche.

Pour configurer votre poste de bureau :

- Accéder au menu d'administration du téléphone de bureau (voir chapitre ci-dessus).
- *VPN* (faire défiler le menu).
 - Entrer le nouveau code PIN.
 -  Valider.
- *VPN Config*
 - *Enable VPN* : vous devez activer cette option pour utiliser votre poste de bureau lorsque vous êtes en télétravail.
 - *VPN Server* : entrer l'adresse du serveur VPN.
 -  Valider.
 - *VPN PSK* : appuyer sur la touche prépartage pour établir une connexion sécurisée avec le serveur VPN. La touche prépartage (PSK) peut être unique pour tous les télétravailleurs opérant sur une même installation ou peut être spécifique à chaque télétravailleur. Dans le premier cas, l'authentification VPN doit être activée.
 - *IKE version* : Saisir la version IKV (IKEv1/IKEv2).
 - Autres paramètres avancés si demandés : *IKEv1 aggressive mode* (lorsque IKEv1 est activé), *IKE force encapsulation*, *Static Virtual IP (VIP Addr)*.
 -  Valider.
- *VPN Tftp > Use TFTP servers, tftp1, tftp2, port* : si des serveurs TFTP sont requis, activer cette option et saisir les adresses et les ports des serveurs TFTP.
 -  Valider.
- *VPN Auth > Use Authentication, User, Password* : activer cette option si une connexion au serveur VPN (nom d'utilisateur et mot de passe) est requise. Il est possible de désactiver l'authentification VPN en cas d'utilisation d'une touche prépartage (PSK) spécifique pour chaque télétravailleur.
 -  Valider.

- *VPN Pincod* > *Request Pincode on Boot* : si l'option est activée, vous devrez saisir votre code PIN au démarrage du poste de bureau. Nous vous recommandons d'activer cette option.
- ✓ Valider.
- La configuration VPN est enregistrée et le menu principal apparaît.
-  Sélectionner cette icône pour sortir du menu de configuration. Le poste de travail redémarre.
- Saisir le code PIN si vous avez sélectionné cette option (*Request Pincode on Boot*).
- ✓ Valider.
- Votre poste de travail est prêt pour le télétravail.

✓ Sélectionner cette icône pour enregistrer les paramètres

← Sélectionner cette icône pour revenir à l'écran d'accueil.

Si vous quittez le menu de saisie du code PIN alors que le téléphone est en cours de démarrage, le téléphone démarrera sans que le VPN soit activé.

Si une erreur se produit alors que votre téléphone est en mode de fonctionnement à distance, un popup s'affiche avec un message d'erreur. Veuillez noter ce message à envoyer à votre administrateur (voir chapitre : Contacter votre administrateur).

3.1.3 Modifier la configuration

Vous devez modifier un paramètre de la configuration VPN.

- Accéder au menu d'administration du téléphone de bureau (voir le chapitre ci-dessous).
- *VPN* (faire défiler le menu).
- Sélectionner un sous-menu pour modifier la configuration (*VPN Config*, *VPN Tftp*, *VPN Authent*, *VPN Pincod*).
- Saisir votre code PIN (Si un mot de passe administrateur est défini par le système, vous pouvez l'utiliser pour accéder à la configuration VPN en sélectionnant : *Use Password*).
- ✓ Valider.
- Modifier les paramètres.
- ✓ Sélectionner cette icône pour enregistrer les paramètres.
- La configuration VPN est enregistrée et le menu principal apparaît.
-  Sélectionner cette icône pour sortir du menu de configuration. Le poste de travail redémarre.
- Saisir le code PIN si vous avez sélectionné cette option (*Request Pincode on Boot*).
- ✓ Valider.
- Votre poste de travail est prêt pour le télétravail.

Si une erreur se produit alors que votre téléphone est en mode de fonctionnement à distance, un popup s'affiche avec un message d'erreur. Veuillez noter ce message à envoyer à votre administrateur.

3.1.4 Code PIN

Le code PIN se compose de 4 chiffres. Vous pouvez accéder à la configuration VPN en entrant le code PIN ou le mot de passe administrateur, si ce dernier est défini par le système. Selon la configuration VPN, le code PIN peut vous être demandé au démarrage de votre poste de bureau. Pour des raisons de sécurité, nous vous recommandons d'activer cette option lorsque vous utilisez votre téléphone à distance et sur le lieu de travail (Voir Reconnecter votre poste au bureau).

Si vous saisissez un code PIN erroné 5 fois de suite, le code PIN ainsi que les paramètres VPN seront supprimés.

Si aucun mot de passe administrateur n'est défini par le système, le code PIN est requis pour pouvoir accéder à la configuration VPN.

Une fois que le code PIN et le mot de passe administrateur ont été définis, vous pouvez passer du code PIN au mot de passe administrateur en sélectionnant les touches de fonction suivantes dans la fenêtre de connexion : *User password*, *Use PIN code*.

3.1.5 Réinitialiser votre code PIN

- Accéder au menu d'administration du téléphone de bureau (voir le chapitre ci-dessous).
- *VPN* (faire défiler le menu).
- *VPN Pincod*
- Saisir votre code PIN.
- ✓ Valider.
- *Set new Pincod* : entrer le nouveau code PIN.
- ✓ Sélectionner cette icône pour enregistrer les paramètres.
- La configuration VPN est enregistrée et le menu principal apparaît.
- ↩ Sélectionner cette icône pour sortir du menu de configuration. Le poste de travail redémarre.
- Saisir le code PIN si vous avez sélectionné cette option (*Request Pincod on Boot*).

3.1.6 Reconnecter votre poste au bureau



Votre téléphone est déjà configuré pour le télétravail.

- Connecter votre poste de bureau au réseau (et branchez-le dans la prise d'alimentation si vous utilisez un adaptateur d'alimentation externe).
- Si l'option de saisie du code PIN au démarrage du poste de bureau est activée dans la configuration VPN : (*Request Pincod on Boot*) :
 - Le code PIN est requis.
 - ← Sélectionner cette icône pour revenir en arrière.
 - Le téléphone redémarre en mode normal. Le VPN est temporairement désactivé jusqu'au prochain redémarrage.
- Si l'option n'est pas activée :
 - Accéder au menu d'administration du téléphone de bureau (voir le chapitre ci-dessous).
 - *VPN > VPN Config*
 - Saisir votre code PIN.
 - ✓ Valider.
 - *Enable VPN* : désactiver le télétravailleur.
 - ✓ Sélectionner cette icône pour enregistrer les paramètres.
 - La configuration VPN est enregistrée et le menu principal apparaît.
 - ↩ Sélectionner cette icône pour sortir du menu de configuration.
 - Le téléphone redémarre en mode normal.

3.1.7 Reconnecter votre poste de bureau à distance

Votre téléphone est déjà configuré pour le télétravail mais il a été connecté sur votre lieu de travail. Vous souhaitez le reconnecter depuis un emplacement distant.

- Connecter votre poste de bureau au réseau (et branchez-le dans la prise d'alimentation si vous utilisez un adaptateur d'alimentation externe).
- Si l'option de saisie du code PIN au démarrage du poste de bureau est activée dans la configuration VPN : (*Request Pincod on Boot*) :
 - Le code PIN est requis.
 - Saisir le code PIN.
 - ✓ Valider.
 - Le téléphone redémarre en mode télétravail.
- Si l'option n'est pas activée : (*Request Pincod on Boot*).
 - Accéder au menu d'administration du téléphone de bureau (voir le chapitre ci-dessous).
 - *VPN > VPN Config*
 - Saisir votre code PIN.
 - ✓ Valider.
 - *Enable VPN* : activer le télétravailleur.

-  Sélectionner cette icône pour enregistrer les paramètres.
- La configuration VPN est enregistrée et le menu principal apparaît.
-  Sélectionner cette icône pour sortir du menu de configuration.
- Le téléphone redémarre en mode télétravail.

Si une erreur se produit alors que votre téléphone est en mode de fonctionnement à distance, un popup s'affiche avec un message d'erreur. Veuillez noter ce message à envoyer à votre administrateur.

3.2 Balise : utilisation de votre téléphone de bureau pour la géolocalisation dans l'entreprise

Votre téléphone de bureau peut servir de balise, en émettant périodiquement des données, à l'aide de la technologie BTLE (Bluetooth® Low Energy) (il comprend une balise intégrée).

Une balise est un petit émetteur radio Bluetooth® qui transmet de façon répétée un signal unique pouvant être utilisé par d'autres appareils. Un appareil équipé du Bluetooth® comme un DECT ou un smartphone peut détecter une balise une fois qu'elle se trouve à portée.

De nombreuses applications permettent d'utiliser la localisation avec une balise. Par exemple, la protection des travailleurs isolés devient une préoccupation de plus en plus importante au sein des entreprises. Mais la localisation de l'appareil utilisé par le travailleur à l'intérieur de l'entreprise requiert une infrastructure, ce qui peut s'avérer coûteux. L'entreprise peut ainsi utiliser chaque téléphone de bureau présent sur le site pour créer une infrastructure de balises.

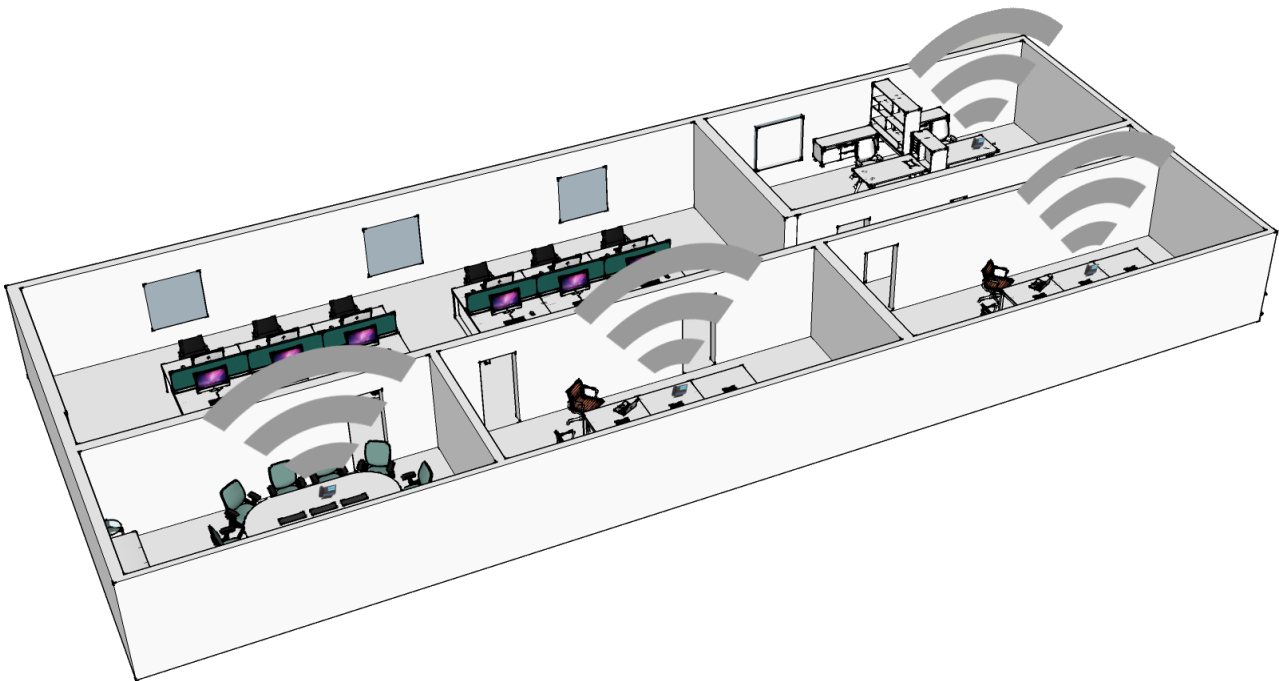

Cette fonction est disponible s'il est équipé de la cartouche du module sans fil (ALE-108 Wireless Module). Votre administrateur peut activer ou désactiver la fonction de balise (voir : Contacter votre administrateur).

4 Votre poste s'ajuste à vos besoins

4.1 Initialiser votre messagerie vocale

- Le voyant lumineux clignote.
- 
- Entrer votre mot de passe puis enregistrer votre nom selon les instructions du guide vocal.

Le mot de passe est utilisé pour accéder à votre messagerie vocale et pour verrouiller votre téléphone.

Votre mot de passe est composé de 6 chiffres. Un mot de passe trop simple composé de 6 chiffres identiques (000000, 111111,...) ou d'une suite simple de 6 chiffres (012345, 123456,...) sera rejeté par le système. Dans certaines versions du système, le mot de passe est composé de 4 chiffres. Après une mise à jour du système le mot de passe peut être composé de 6 chiffres. Pour des raisons de sécurité, il est recommandé d'utiliser un mot de passe à 6 chiffres. Contactez votre installateur pour plus d'informations. La liste de mots de passe vulnérables fournie n'est pas exhaustive.

4.2 Personnaliser votre accueil vocal

Vous pouvez remplacer l'annonce d'accueil par défaut par une annonce personnelle.

- Accéder à la page 'Menu'.
- [Réglages](#) > [Boîte vocale](#)
- Vous pouvez écouter le message d'accueil, le personnaliser et définir le message d'accueil par défaut ([Ecouter](#), [Enregistnom](#)).
- Vous pouvez remplacer l'annonce d'accueil par défaut par une annonce personnelle ([Message pers](#)).
- Vous pouvez choisir entre deux modes : le standard automatique ou le message d'accueil ([Mode](#) > [Mode enreg](#) / [Mode simple](#))
- Vous pouvez à tout moment mettre l'enregistrement sur pause, reprendre l'enregistrement ou arrêter l'enregistrement.

4.3 Modifier votre mot de passe

- Accéder à la page 'Menu'.
- [Réglages](#) > [Options](#) > [Motdepasse](#)
- Ancien code (6 chiffres).
- Nouveau code (6 chiffres).



Tant que votre messagerie vocale n'est pas initialisée, le mot de passe par défaut est défini par l'administrateur.

Votre mot de passe est composé de 6 chiffres. Un mot de passe trop simple composé de 6 chiffres identiques (000000, 111111,...) ou d'une suite simple de 6 chiffres (012345, 123456,...) sera rejeté par le système. Dans certaines versions du système, le mot de passe est composé de 4 chiffres. Après une mise à jour du système le mot de passe peut être composé de 6 chiffres. Pour des raisons de sécurité, il est recommandé d'utiliser un mot de passe à 6 chiffres. Contactez votre installateur pour plus d'informations. La liste de mots de passe vulnérables fournie n'est pas exhaustive.

4.4 Régler votre sonnerie

- Accéder à la page 'Menu'.
- *Réglages* > *Poste* > *Sonnerie*
- Saisir votre mot de passe, si nécessaire, et appliquer.

4.4.1 Choisir la mélodie

Le téléphone de bureau compatible offre un choix important de mélodies de sonnerie dont 16 nouvelles mélodies à super large bande.

- *Mélod. Int/Mélod. Ext*
Vous devez sélectionner une mélodie pour les appels externes et internes.
- Sélectionner la mélodie de votre choix (32 mélodies).



- Fin. / ou Pour ajuster les autres fonctions audio.

L'une des sonneries est plus forte que toutes les autres et peut être utilisée dans des environnements bruyants.

4.4.2 Régler le volume de la sonnerie

- *Volume (Volume)*
- Régler le volume au niveau souhaité (10 niveaux).



- Fin. / ou Pour ajuster les autres fonctions audio.

L'une des sonneries est plus forte que toutes les autres et peut être utilisée dans des environnements bruyants.

4.4.3 Activer/désactiver le mode silence

- *Silence*
- *ON/OFF* » Activation/désactivation.



- Fin. / ou Pour ajuster les autres fonctions audio.





4.4.4 Activer/désactiver le mode réunion (sonnerie progressive)

- *Progressive*
- *ON/OFF* » Activation/désactivation.



- Fin. / ou Pour ajuster les autres fonctions audio.

4.4.5 Activer/désactiver le mode de sonnerie discret

- *Bips*
- *3 Bips + Sonnerie*
- *ON/OFF* » Activation/désactivation.
- 
-  Fin /  ou  Pour ajuster les autres fonctions audio.

4.4.6 Régler le volume de la sonnerie pendant la présentation d'un appel

- Votre poste sonne.
-  Régler le volume de la sonnerie.

4.5 Ambiances sonores

Votre téléphone de bureau offre quatre ambiances audio pour une utilisation plus personnalisée et agréable. En fonction de l'ambiance choisie, les basses ou les aigus seront plus présents, la gamme des fréquences utilisées sera plus ou moins large.

L'ambiance audio peut être modifiée lorsque le téléphone de bureau est à l'état inactif ou pendant une conversation (sauf si vous êtes en conversation via l'audiohub USB).

-  » *Audio* » *Ambiances*
- Sélectionner l'ambiance souhaitée.
 - *Neutre* : pas de filtre.
 - *Bass Boost* : la sensation de basse est renforcée.
 - *Voix claire* : les aigus sont plus présents, le son est plus clair.
 - *Legacy* : la plage de fréquences audio est réduite (pour les utilisateurs sensibles aux hautes ou basses fréquences).

L'ambiance par défaut est : *Neutre*.

4.6 Aide Auditive

Si vous utilisez votre téléphone avec un appareil auditif, vous devez installer et activer le dispositif d'aide à l'écoute (HAC) pour éviter de subir toute gêne auditive.

-  » *Audio* » *Aide Auditive*
- Activer cette option si vous utilisez une aide auditive.

Nous recommandons d'utiliser l'ambiance suivante dans ce cas : *Neutre*.

4.7 Réglage de la luminosité du poste de téléphone

Permet de régler la luminosité de l'écran, des témoins lumineux, des touches (du module d'extension) et du logo lumineux sur la coque arrière.

4.7.1 Réglage automatique de la luminosité

Le téléphone peut régler automatiquement la luminosité de l'écran, l'affichage LED et le logo témoin ' Busy ' (occupé) à l'arrière du combiné en fonction des conditions d'éclairage, afin d'améliorer l'expérience de l'utilisateur et d'économiser de l'énergie (capteur de lumière ambiante).



4.7.1.1 Réglage automatique de la luminosité de l'écran

-  » *Affichage* » *Luminosité auto*.
- Activer ou désactiver le paramètre.





4.7.1.2 Réglage automatique de la luminosité des LED et du logo témoin ' Busy ' (occupé) à l'arrière du combiné (si présent)

-  › *Affichage* › *Réglages avancés* › *Lum. LED auto*
- Activer ou désactiver le paramètre.





4.7.2 Régler la luminosité lorsque le téléphone n'est pas utilisé

-   Augmenter ou diminuer la luminosité.





4.7.3 Régler la luminosité atténuée lorsque le téléphone est en fonction

-  › *Affichage* › *Luminosité*
-   Augmenter ou diminuer la luminosité.
- 
- 

4.7.4 Régler la luminosité atténuée lorsque le téléphone n'est pas en fonction



-  › *Affichage* › *Réglages avancés* › *Luminosité basse*
-   Augmenter ou diminuer la luminosité.
- 
- 

4.7.5 Régler la temporisation avant l'atténuation de la luminosité lorsque le téléphone n'est pas en fonction (économiseur d'écran)

-  › *Affichage* › *Eco. écran*
-   Régler la temporisation (par défaut, 4 heures) - 4h/1h/30min/15min/5min/1min
- 
- 

4.8 Sélectionner la page d'accueil

Cette fonctionnalité permet de choisir la page qui s'affiche par défaut sur le poste.

- Accéder à la page 'Menu'.
- *Réglages* › *Options* › *Pageaccueil*
- Sélectionner la page par défaut (Menu, Perso, Info, Dernière page consultée ...).
- 
- 

4.9 Sélectionner la langue





- Accéder à la page 'Menu'.
- *Réglages* › *Options* › *Langue*
- Sélectionner la langue de votre choix.
- 

4.10 Programmer les touches d'appel direct (Page perso /Touches f1 et f2 /Module d'extension)

 : Si votre poste n'est pas muni d'un clavier magnétique, utilisez le clavier alphanumérique pour saisir les lettres. Utiliser la touche 'alpha-numérique' pour basculer d'un clavier numérique à un clavier alphabétique. Une fois le mode alphabétique sélectionné, la LED correspondant à la touche reste allumée.



L'ALE-500 Enterprise DeskPhone dispose d'un clavier alphabétique virtuel qui s'affiche dans la partie inférieure de l'écran en faisant glisser l'écran vers la gauche.

Selon le type poste de bureau, vous pouvez programmer :





- Touches de fonction de la page Perso.
- Touches (de fonction) du modules d'extension.
- Touches f1 et f2.
- Touche 'abc' en cas de connexion d'un clavier magnétique (ALE-400, ALE-300, ALE-100).
- ,  Touche Mise en garde (ALE-500)⁽¹⁾.
- ,  Touche Transfert (ALE-500)⁽¹⁾.
- , Touche Conférence (ALE-500)⁽¹⁾.

⁽¹⁾Cette touche dépend de la configuration du système et des pays comme les États-Unis. Si ces touches sont utilisées pour les fonctions de mise en garde, de transfert et de conférence, elles ne sont pas programmables.

Si la touche n'est pas encore programmée

- Sélectionner la touche à programmer.
- **Nom** : entrer le nom de la touche.
- 
- **Numéro** : saisir le numéro à associer à la touche.
- 
- 

Si la touche est déjà programmée :

-  appui long (Ou **Réglages** > **Touches**)
- Sélectionner la touche à programmer.
- **Nom** : entrer le nom de la touche.
- 
- **Numéro** : saisir le numéro à associer à la touche.
- 
- 

4.11 Personnaliser la couleur et le style des touches programmables

Vous pouvez personnaliser la couleur et le style des touches programmables de la page perso et des modules d'extension en insérant un préfixe devant le libellé de la touche programmable.

Lors de la programmation d'une touche programmable, ajouter le préfixe au nom de la touche programmable pour la personnaliser.

Le préfixe dépend de la version du logiciel et est défini comme suit :

- \C : couleur
Le préfixe est suivi d'un chiffre entre 1 et 10 qui définit la couleur.
- \B : gras.

Les nombres pour chaque couleur sont les suivants :

Color1	: #FFFFFF
Color2	: #000000
Color3	: #D12040
Color4	: #E5A000
Color5	: #3EAC3E
Color6	: #BF64DB
Color7	: #1D95C1
Color8	: #FFB400
Color9	: #20AE95
Color10	: #FD5CFF





Utiliser le numéro de couleur 0 pour revenir à la couleur par défaut.

Pour rappel, en cas d'utilisation du clavier alphanumérique : \ s'affiche en appuyant successivement sur '0', un appui long sur '*' permet d'afficher les majuscules.



Exemples d'utilisation :

- **Urgence** (Orange) : \C2Urgence
- **Urgence** (Rouge, gras) : \C3\BUrgence

4.12 Modifier les touches d'appel direct

-  appui long (Ou *Réglages* > *Touches*)
- Sélectionner la touche à modifier.
- *Nom* : entrer le nom de la touche.
- 
- *Numéro* : saisir le numéro à associer à la touche.
- 
- 

4.13 Suppression des touches de rappel direct

-  appui long (Ou *Réglages* > *Touches*)
- Sélectionner la touche à supprimer.
- *Effacer*
- 

4.14 Programmer un rappel de rendez-vous

Vous pouvez définir l'heure d'un rappel temporaire (une fois dans les 24 heures) ou d'un rappel permanent (tous les jours à la même heure).

- Accéder à la page 'Menu'.
- *Rendez-vous*
- Indiquez l'heure du rendez-vous.
- *Temporaire/ Permanent* » Sélectionner le type de rendez-vous.
- 

L'icône 'Rendez-vous programmé' s'affiche sur la page d'accueil.

4.14.1 A l'heure programmée votre poste sonne :

- 

Si votre poste est renvoyé sur un autre poste, le rappel de rendez-vous ne suit pas le renvoi.

4.14.2 Pour annuler votre demande de rappel :

- Accéder à la page 'Menu'.
- *Rendez-vous*
- *Temporaire/ Permanent* » Sélectionner le type de rendez-vous.
- *Effacer*
- 

L'icône 'Rendez-vous programmé' disparaît de la page d'accueil.

4.15 Installer un accessoire USB (Casque, Mains libres, Haut-parleur)

- Brancher votre équipement au connecteur USB.
- Lorsque vous branchez votre équipement USB à la prise USB, il sera automatiquement détecté. Si un autre accessoire est déjà connecté avec la même fonction (USB ou Bluetooth® si disponible), une fenêtre contextuelle vous invite à sélectionner votre accessoire favori à utiliser pour cette fonction.

Si vous utilisez un casque Bluetooth® fourni avec une clé USB Bluetooth®, vous pouvez raccorder le casque au connecteur USB. L'utilisation et la connectabilité dépendent du vendeur du casque.

4.16 Installation d'un casque Bluetooth® Wireless Technology (appairage)

Cette fonction est disponible si votre téléphone de bureau est équipé du module sans fil (selon le modèle de votre téléphone de bureau). Si ce n'est pas le cas, le module sans fil peut être acheté séparément : ALE-108 Wireless Module.

Le casque Bluetooth® vous permet ainsi de répondre à un appel sur votre portable ou votre poste fixe.

Avant de pouvoir utiliser un casque Bluetooth®, celui-ci doit être appairé au poste. Afin de réaliser cet appairage, le casque doit être en mode découvrable*.

Utiliser l'une des options suivantes :

-  [Bluetooth](#) [Recherche accessoires](#)
- Accéder à la page 'Menu'. [Réglages](#) [Poste](#) [Bluetooth](#) [AjouAccessoire](#)

» Recherche de périphériques Bluetooth®. Attendre l'affichage du type et de l'adresse du périphérique détecté

- Sélectionner le périphérique.
- [Ajouter*](#)
- [Confirmer](#) » Message d'acceptation et affichage de l'icône casque sur l'écran du poste.

* Si un mot de passe est demandé, se référer à la documentation utilisateur fournie avec le casque.





4.17 Gérer les appareils connectés.

Tous les appareils audio connectés ou intégrés au téléphone de bureau peuvent être répertoriés. Les appareils sont répertoriés selon 4 types d'accessoires : combiné, casque, mains libres, haut-parleur. Pour chaque type d'accessoire, vous pouvez voir comment l'appareil est connecté. Dans l'exemple suivant, le téléphone de bureau est équipé d'un combiné filaire, de deux casques (USB, par défaut et Bluetooth®), d'un module mains libres intégré et d'un module haut-parleur intégré.



Si aucune icône n'est associée à un type d'accessoire, cela signifie qu'aucun accessoire de ce type n'est connecté au téléphone.

4.17.1 Liste des appareils connectés

- Utiliser l'une des options suivantes :
 -  appui long
 -  [Audio](#) [Accessoires](#)
- La liste des appareils connectés apparaît. Elle donne des informations sur le connecteur :
 -  : USB.
 -  : Mains libres /Haut-parleur.
 -  : Combiné.

4.17.2 Appareil par défaut

Si vous avez connecté le même type d'accessoire à des connecteurs différents (par exemple, un casque sur le connecteur USB et un casque connecté en Bluetooth®), la liste des connecteurs utilisés s'affiche pour chaque type d'accessoire. Vous pouvez choisir votre accessoire favori à utiliser en tant qu'accessoire par défaut. L'icône la plus visible est le périphérique par défaut.

Dans l'exemple suivant, un casque USB et un casque Bluetooth® sont connectés. L'appareil par défaut est celui qui est connecté au connecteur USB.



- Utiliser l'une des options suivantes :

-  appui long

-  *Audio* *Accessoires*

- La liste des appareils connectés apparaît.
- Sélectionner l'appareil avec plus d'une icône connecteur.
- Sélectionner votre accessoire favori.

- 

4.18 Utilisation d'un casque Bluetooth® Wireless Technology

Cette fonction est uniquement disponible si votre téléphone de bureau est équipé du module sans fil ALE-108. Dans le cas contraire, le menu correspondant ne s'affiche pas ou est inactif.

Se reporter à la documentation utilisateur livrée avec le casque.

4.19 Permet d'afficher tous les appareils Bluetooth® appairés

Cette fonction est uniquement disponible si votre téléphone de bureau est équipé du module sans fil ALE-108. Dans le cas contraire, le menu correspondant ne s'affiche pas ou est inactif.

-  *Bluetooth*
- *Accessoires* » Affichage des différents équipements appairés.

4.20 Supprimer un accessoire Bluetooth® (casque, combiné, etc.)

Cette fonction est uniquement disponible si votre téléphone de bureau est équipé du module sans fil ALE-108. Dans le cas contraire, le menu correspondant ne s'affiche pas ou est inactif.

-  *Bluetooth*
- *Accessoires*

» Affichage des différents équipements appairés.

- Sélectionner l'équipement à supprimer.
- *Supprimer*

- 

Message d'acceptation de la suppression de l'équipement.

4.21 Activation/désactivation du mode ' Casque forcé '

Le mode 'casque forcé' est à activer dès lors qu'un casque est installé à la place du combiné.

- Accéder à la page 'Menu'.
- [Réglages](#) › [Poste](#) › [Casqueforcé](#)
- [ON/OFF](#)› Activation/désactivation du casque forcé.

4.22 Contacter votre administrateur (Support Technique)

Il se peut que vous ayez besoin de contacter votre administrateur.

Avant de contacter votre administrateur, assurez-vous d'avoir à portée de main des informations telles que vos codes de téléphone et votre version de logiciel.

4.22.1 Code de date / Code technique

Les codes se trouvent sur le pied du téléphone. Cette étiquette est un exemple et ne représente pas celle qui est apposée sur votre téléphone.

PN	Numéro de produit / Code technique.
SN	Numéro de série / Code de date.



4.22.2 Version du logiciel

La version du logiciel peut être affichée sur le téléphone en suivant le chemin ci-dessous :

- Utiliser l'une des options suivantes :
 -  › [A propos](#) › [Logiciel](#)
 - Accéder à la page 'Menu' › [Réglages](#) › [Options](#) › [Version](#)

4.22.3 Modèle de matériel

Le modèle de matériel peut être visualisé sur le téléphone :

-  › [A propos](#) › [Matériel](#) (Si disponible sur votre téléphone).

4.22.4 Documentation

Afficher un code QR pour accéder directement à la documentation de votre poste de bureau. Scannez le code QR et ouvrez l'URL dans votre navigateur Web favori.



4.22.5 Rainbow

Afficher un code QR pour accéder directement à la page d'accueil Rainbow. Rainbow est une application de collaboration basée sur le cloud qui vous connecte avec votre communauté commerciale.

4.22.6 Mentions légales

Afficher les informations réglementaires sur votre téléphone de bureau.

Utiliser l'un des éléments suivants :

-  [Légal](#).
-  Sélectionnez l'icône des paramètres affichée en bas à gauche de l'écran pendant le démarrage (après quelques secondes) [Légal](#).

4.22.7 Accéder à la configuration administrateur

Votre administrateur peut accéder à la configuration du téléphone. En fonction de la configuration du système, un mot de passe administrateur est requis pour accéder à ce menu.

-  : ouvrir le menu local de l'utilisateur.
- [Config. MMI](#)

Le menu local de l'utilisateur est également disponible à partir du MENU du système : [Accéder à la page 'Menu' > Réglages > Poste > Menu local](#)

- Cette section permet à l'administrateur de définir ou de consulter :
 - IP parameters : [IP Parameters > IP Status](#)
 - L'option DHCP : [IP Parameters > IP Config](#)
 - La mémoire du téléphone : [IP Parameters > Memories](#)
 - Le réseau utilisé (filaire ou sans fil) : [Network](#)
 - La configuration du réseau filaire : [Network > Wired network](#)
 - La configuration du réseau sans fil : [Network > Wireless network](#)
 - La configuration du VPN : [VPN](#)
 - Sécurité : [Security](#)
 - Les informations sur le logiciel (version, mode Exécution) : [Software infos](#)
 - Les informations relatives au matériel (MAC, CPU) : [Hardware infos](#)
 - L'activation de la balise : [Hardware infos > Bluetooth info > Beacon : Enable Beacon](#)
 - Le mode de mise à jour logicielle : [Software infos > Upgrade](#)
 - [Enable software upgrade](#) : la mise à niveau via le réseau (système).
 - [Upgrade from USB now](#) : utiliser une clé USB pour mettre à niveau le logiciel lors du redémarrage du téléphone de bureau.
 - Tous les journaux : [Servicing](#)
 - Configuration usine : [Reset to Defaults](#)

4.22.8 Mettre à jour automatiquement le téléphone de bureau via une clé USB

Vous pouvez utiliser une clé USB-C. La clé doit être formatée en mode FAT32.

- Créer un fichier texte vide sur la clé USB : `upgrade.auto`
Veuillez vérifier que le fichier n'a pas l'extension.txt (surtout lorsque l'extension de fichier est masquée dans les préférences système).
- Créer un répertoire sur la clé USB : `upgrade`
- Copier les fichiers binaires dans le nouveau répertoire (les noms de fichiers sont donnés à titre indicatif) :
 - `bin86x8P`
 - `noe86x8P`
- Insérer la clé USB dans le port USB-C correspondant.
- Redémarrer le téléphone (la led clignote pendant la mise à jour).

4.22.9 Envoyer votre téléphone de bureau ou votre module d'extension à l'assistance

 Veuillez retirer le kit de personnalisation avant de renvoyer votre téléphone de bureau ou votre module d'extension au support matériel, car ce service renverra un téléphone générique. Veuillez consulter la section des accessoires pour découvrir comment retirer le kit de personnalisation.

4.22.10 Copier les journaux sur une clé USB

Vous pouvez utiliser une clé USB-C. La clé doit être formatée en mode FAT32.

- Insérer la clé USB dans le port USB-C correspondant.
-  *› Config. MMI › Servicing*
- *Copy logs on USB drive*
- Entrer le mot de passe.
- Sélectionner : *Copy logs now, Copy logs before reboot, Copy logs using Multikey*

5 Accessoires

Les accessoires supportés par Alcatel-Lucent Enterprise permettent de travailler sans problèmes sur la plupart/tous les appareils de nos clients (téléphones matériels, softphones). La liste des accessoires présentée dans le présent document n'a pas de caractère contractuel et peut être modifiée sans préavis.

5.1 Liste des accessoires

Pour plus de détails sur les références, consultez le chapitre : Information de Commande.

5.1.1 USB accessories

- AH 21 M II Premium headset monaural USB-C USB-A
- AH 22 M II Premium headset binaural USB-C USB-A
- ALE-100 Keyboard
- ALE-120 Key Expansion Module

5.1.2 Accessoires Bluetooth®

- ALE-108 Wireless Module (cartouche)
- ALE-160 Cordless Handset
- ALE-161 Cordless Handset Battery Pack

5.1.3 Autres casques

Les casques compatibles sont validés par le programme DSPP (Developer and Solution Partner Program) (Voir chapitre : Casque tiers certifié dans le programme Developer and Solution Partner Program (DSPP)).

5.1.4 Autres accessoires

- Combiné : ALE-150 Corded Handset
- Kit de fixation murale : ALE-110 Wall Mounting Kit
- Kits de personnalisation de poste :
 - ALE-140 Factory Customization Kit (gris)
 - ALE-140 Azur Customization Kit (bleu clair)
 - ALE-140 Ruby Customization Kit (Rouge)
 - ALE-140 Neptune Customization Kit (bleu foncé)
- Module d'interface des appels externes (USB Interface module 2 relays).

5.2 ALE-160 WB Cordless Handset

Pour utiliser le combiné connecté en Bluetooth®, votre téléphone de bureau doit être équipé du module sans fil ALE-108. Le menu des paramètres Bluetooth® s'affiche uniquement si le module est installé. La fonction Bluetooth® doit être activée.

5.2.1 Description



Bouton d'alimentation / Touche d'appel

Allumer/éteindre l'appareil : appuyer et maintenir pour allumer/éteindre l'appareil. Si les invites vocales sont activées, vous entendez : "Combiné allumé / Combiné éteint".

- 1 Décrocher/Raccrocher : appuyer sur cette touche pour prendre ou terminer un appel.
Appui long après avoir mis l'appareil sous tension pour mettre le combiné en mode détectable (mode d'appairage). Mettre l'appareil sous tension et maintenir la touche d'alimentation enfoncée pendant quelques secondes.

Bouton Muet

- 2 Pendant un appel, appuyez sur cette touche pour que votre interlocuteur ne puisse plus vous entendre.

Boutons d'augmentation et de diminution du volume

- 3 + : Augmenter le volume pendant une conversation en appuyant sur cette touche en succession rapide.
- : Diminuer le volume pendant une conversation en appuyant sur cette touche en succession rapide.

- 4 Écouteur à très large bande.

- 5 Microphone à très large bande, avec LED.

- 6 Voyant lumineux.

- 7 Compartiment de la batterie.

Si le combiné Bluetooth® se trouve sur sa base, vous n'avez pas besoin d'appuyer sur la touche décrocher/raccrocher pour prendre ou terminer un appel. Décrocher ou raccrocher simplement le combiné Bluetooth®

La batterie se recharge lorsque le combiné Bluetooth® est posé sur sa base. Lorsque vous posez le combiné sur sa base, la LED s'allume brièvement puis s'éteint lorsque la batterie commence à se charger. La batterie dispose d'une autonomie de 10 heures de conversation et de 50 heures à l'état inactif. Avant la première utilisation, chargez la batterie pendant 6 heures environ.

Si vous ne comptez pas utiliser le combiné pendant longtemps, nous conseillons d'éteindre l'appareil et de déconnecter la batterie.

5.2.2 Contenu de la boîte

- ALE-160 WB Cordless Handset.
- Bloc de batteries placé sur le combiné.
- Consignes de sécurité et informations réglementaires.

5.2.3 Voyant lumineux

Les LED sont placées sur le dessus du combiné et au-dessus du microphone. Les couleurs bleue, rouge et violet sont utilisées pour vous informer de l'état du combiné.

Combiné non appairé	Violet fixe
Appairage, en attente de connexion	Clignotement rapide en bleu et en rouge
État inactif, pas de charge en cours	Eteint
Appel entrant (le téléphone sonne.)	Clignotement en bleu
En communication	Bleu fixe
Microphone éteint (muet)	Rouge fixe
Le téléphone est hors zone de couverture	Clignotement en bleu
Commencer à charger	Bleu puis éteint
Batterie faible	clignotement lent en rouge
Upgrading	Clignotement lent en bleu
Réussite/échec de la mise à niveau	Clignotement rapide en bleu (réussite)/rouge (échec) pendant 5 s

5.2.4 Installer ou remplacer la batterie du combiné Bluetooth®

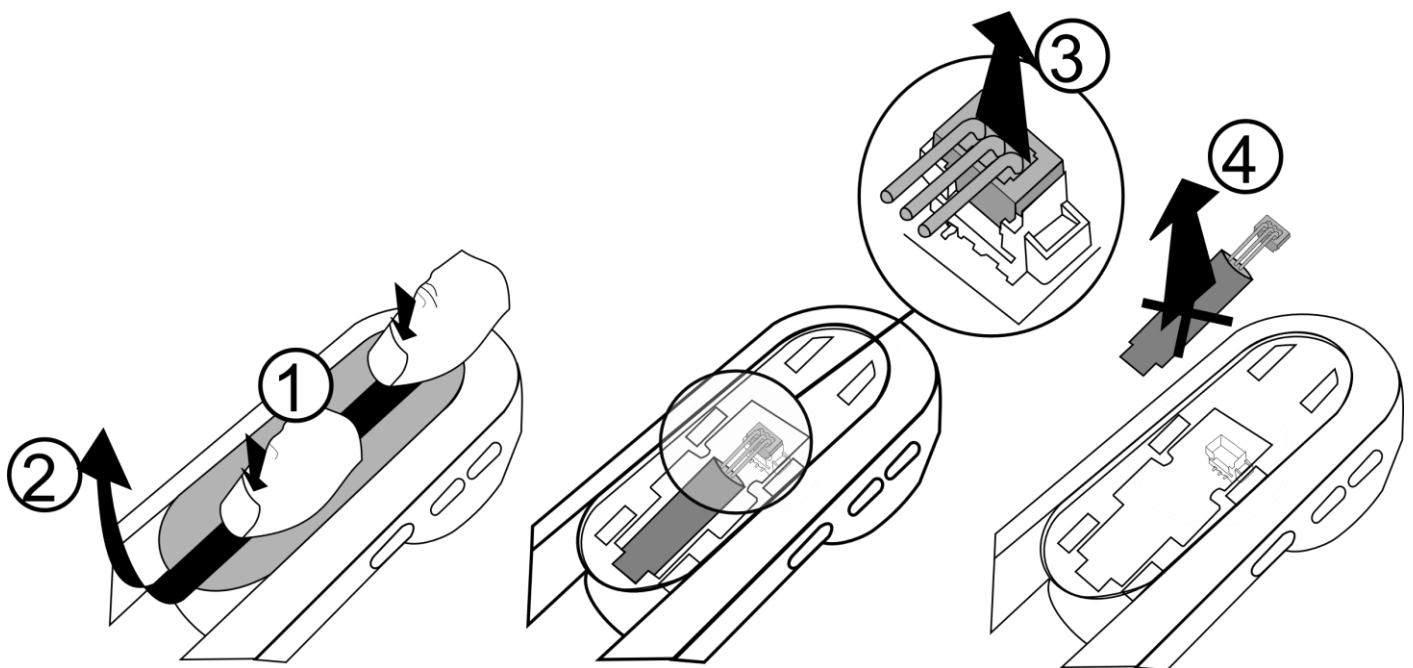

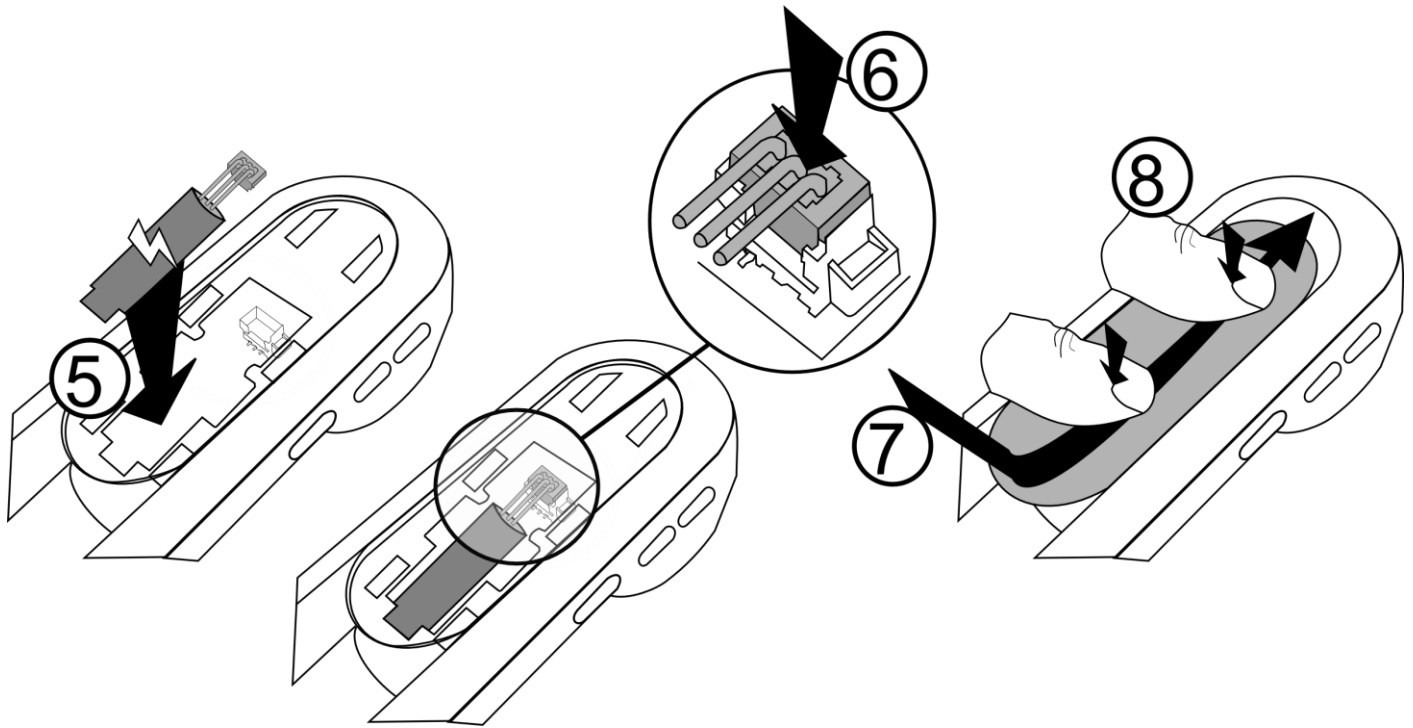



Pour remplacer la batterie, le combiné étant éteint :

1	Appuyer, puis faire glisser la pièce vers le bas de l'appareil de quelques millimètres avec vos pouces.
2	Retirer la pièce en la soulevant. Attention à ne pas casser les clips.
3, 4, 5, 6	Déconnecter l'ancienne batterie et remplacez-la par la batterie neuve en joignant les 2 connecteurs.
7	Placer la pièce en respectant les encoches.
8	Faire glisser la pièce vers le haut des mains de quelques millimètres avec vos pouces.

Une batterie de rechange peut être commandée auprès de votre partenaire commercial : ALE-161 WB Cordless Handset Battery Pack.

5.2.5 Activer le Bluetooth®

Vous devez activer le Bluetooth® s'il ne l'est pas déjà.

-  **Bluetooth**
- **Activer** : Activer le Bluetooth® (cocher la case).
- Entrer le mot de passe.
- 

5.2.6 Couplage et connexion du combiné sans fil Bluetooth®

Avant de pouvoir utiliser le combiné Bluetooth®, celui-ci doit être appairé au poste. Le couplage crée une liaison sans fil entre le combiné sans fil Bluetooth® et le téléphone de bureau.

5.2.6.1 Appairage facile

Votre appareil est conçu pour s'appairer facilement avec le téléphone de bureau.

1. Régler le combiné en mode détectable :
 - a. L'appareil n'est pas appairé : mettre l'appareil sous tension. L'appareil est directement en mode d'appairage.
 - b. L'appareil est déjà appairé à un autre téléphone de bureau : Mettre l'appareil sous tension et maintenir la touche d'alimentation enfoncée pendant quelques secondes

Si les invites vocales sont activées, vous entendez : “Appairage, en attente de connexion” ». Les deux LED clignotent par alternance en rouge et en bleu.

2. Placer le combiné sur le support, il est automatiquement appairé au téléphone de bureau.

5.2.6.2 Appairage habituel

- 1- Régler le combiné en mode détectable :
 - L'appareil n'est pas appairé : mettre l'appareil sous tension. L'appareil est directement en mode d'appairage.
- 2- Régler votre téléphone de bureau pour ' découvrir ' le combiné sans fil Bluetooth®
 - Utiliser l'une des options suivantes :  Bluetooth
 - Recherche accessoires
- 3- Connecter le combiné au téléphone de bureau
 - Recherche de périphériques Bluetooth®. Attendre l'affichage du type et de l'adresse du périphérique détecté.
 - Sélectionner le combiné sans fil Bluetooth® affiché sur votre téléphone de bureau : “ALE-160 BT Handset”.
 - Ajouter l'appareil en sélectionnant le menu concerné sur votre téléphone de bureau : Ajouter.
 - Si les invites vocales sont activées, vous entendez : “Combiné connecté”. Le message suivant apparaît à l'écran : “Accessoire ajouté”.

Le combiné est connecté correctement s'il apparaît dans la liste des périphériques connectés sur votre poste de bureau. Appuyer sur la touche Ligne du combiné pour vérifier la connexion votre poste de bureau doit vous demander de saisir un numéro.

Veillez contacter votre installateur en cas de problèmes. Avant de contacter votre installateur, assurez-vous d'avoir les informations telles que le numéro de série, le code de date et la référence technique qui figurent sur la batterie.

5.2.7 Informations sur le combiné connecté et le niveau de la batterie

- Le combiné est connecté.
-  Bluetooth > Accessoires
- Sélectionner l'appareil concerné : “ALE-160 BT Handset”.
- Informations
- Afficher des informations telles que l'adresse MAC, la version logicielle, le numéro de série et le niveau de la batterie.



5.2.8 Invites vocales

Les invites vocales vous aident à gérer les fonctions du combiné.

Exemples de messages vocaux : “Combiné allumé”, “Combiné éteint”, “Combiné connecté”, “Combiné déconnecté”, “Batterie faible”, “Activer le son”, “Désactiver le son”, “Langue française”, “Appairage, en attente de connexion”.

Les invites vocales sont disponibles en 8 langues (Anglais, Français, Allemand, Italien, Japonais, Chinois (PRC), Russe, Espagnol). La langue par défaut est l'anglais. Pour entendre le message, le combiné doit se trouver près de votre oreille.



5.2.8.1 Définir la langue des invites vocales

- Le combiné est connecté.
-  › Bluetooth › Accessoires
- Sélectionner l'appareil concerné : “ALE-160 BT Handset”.
- *Langue*
- Sélectionner la langue de votre choix
- 

Langue suivante : appuyer simultanément sur les touches Muet et Volume +.



Langue précédente : appuyer simultanément sur les touches Muet et Volume -.

5.2.8.2 Activer/désactiver les invites vocales

- Le combiné est connecté.
-  › Bluetooth › Accessoires
- Sélectionner l'appareil concerné : “ALE-160 BT Handset”.
- *Invite vocale* : cocher/décocher la case pour activer/désactiver les invites vocales.
- 

Activer/désactiver : appuyer simultanément sur les touches Muet et Power.

5.2.9 Activer/désactiver la touche du bip à la place des invites vocales

- Le combiné est connecté.
-  › Bluetooth › Accessoires
- Sélectionner l'appareil concerné : “ALE-160 BT Handset”.
- *Bips des touches* : cocher/décocher la case pour activer/désactiver les bips des touches.
- 

5.2.10 Localiser votre combiné

Appuyer sur cette touche pour localiser votre combiné :

- Le combiné est connecté.
-  › Bluetooth › Accessoires
- Sélectionner l'appareil concerné : “ALE-160 BT Handset”.
- *Localiser*
- Le combiné sonne et le message s'affiche sur le téléphone de bureau jusqu'à ce que vous l'arrêtiez.
- Pour s'arrêter : *Stop*

5.2.11 Retirer le combiné

- Le combiné est connecté.
-  *Bluetooth* *Accessoires*
- Sélectionner l'appareil concerné : "ALE-160 BT Handset".
- Supprimer
- Si les invites vocales sont activées, vous entendez : "Appairage, en attente de connexion". Le message suivant apparaît à l'écran : "Accessoire supprimé".

5.2.12 Mettre à niveau le combiné

La version du combiné est vérifiée lorsque le combiné Bluetooth® est connecté, à chaque fois que le téléphone est démarré. La mise à jour est effectuée lorsque le combiné Bluetooth® est raccroché et que le téléphone est en état inactif. Un message s'affiche dans la barre d'état.

5.3 ALE-150 SWB Corded Handset

5.3.1 Description

Le combiné filaire ALE-150 SWB est un combiné filaire confort à très large bande.

5.3.2 Contenu de la boîte

- ALE-150 SWB Corded Handset.
- Câble RJ11.
- Consignes de sécurité et informations réglementaires.

5.3.3 Installer un combiné confort filaire

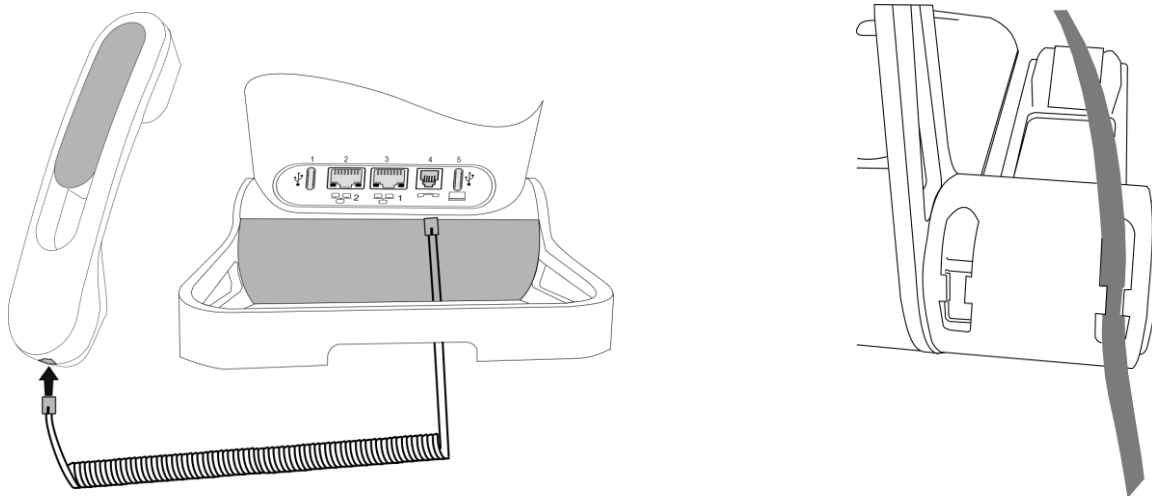

Brancher le combiné filaire au connecteur approprié - numéro de connecteur dans la photo : 4.

Faire attention au sens du câble : le côté long se trouve à l'arrière du téléphone de bureau.

Placer le câble dans l'encoche située sous la base du combiné du téléphone de bureau, comme indiqué sur l'image de droite.

Vous pouvez installer un combiné filaire à la place du combiné sans fil Bluetooth®.

5.4 Clavier alphabétique magnétique : ALE-100 keyboard (USB)

5.4.1 Description

Le clavier dépend de votre pays et de votre langue. Le clavier magnétique est automatiquement fixé à la base du poste. Il est branché au connecteur correspondant à l'arrière du téléphone.

Variantes pays :

- AZERTY,



- QWERTY- QWERTZ.



5.4.2 Contenu de la boîte

- ALE-100 keyboard.
- Consignes de sécurité et informations réglementaires.

5.4.3 Installation



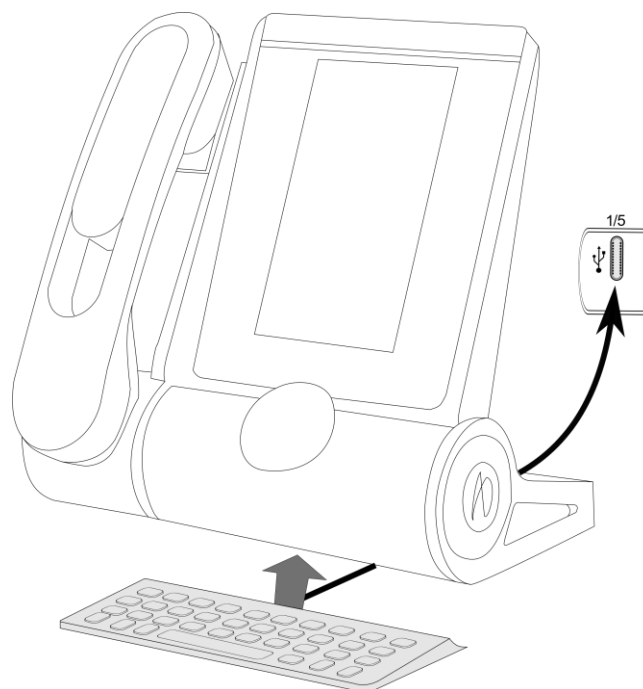









Le clavier se magnétise automatiquement sous le téléphone. Connecter le clavier au connecteur USB-C du téléphone.



5.4.4 Comment utiliser le clavier

Utilisez le clavier pour entrer du texte lorsque vous configurez le téléphone. Accédez directement au clavier numérique en entrant le nom de votre contact à l'aide du clavier.

Ci-après s'affiche une liste des touches de fonction qui vous permettent d'accéder à l'ensemble des symboles.

	Maj Verr : pour écrire un texte en lettres majuscules. Maintenir cette touche et appuyer sur la lettre pour s'afficher en majuscule.
	Touche Alt : pour accéder à des caractères de ponctuation spécifiques qui s'affichent en bleu sur le clavier.
	Touche Alt : Pour accéder à des caractères de ponctuation spécifiques qui s'affichent en bleu sur le clavier.
	Touche de déplacement du curseur (gauche, droite). Vous permet de naviguer dans les cases modifiées.
	<ul style="list-style-type: none">  : Déplacer le curseur vers la droite.  +  : Déplacer le curseur vers la gauche.
	Touche Entrée : pour valider un texte
	Touche Retour : pour supprimer un caractère dans une zone d'édition
	Réservé pour usage futur
	Réservé pour usage futur

Exemples d'utilisation :









 : 'f' s'affiche.

 +  : 'F' s'affiche.

 +  : ':' s'affiche.

 +  : '6' s'affiche.

Utiliser le clavier international en mode QWERTZ

- Utiliser l'un des éléments suivants :
 - Utiliser la touche alt :
 -  +  : 'z' s'affiche.
 -  +  : 'y' s'affiche.
 -  +  : 'ß' s'affiche.
 - Configurer le téléphone de bureau par défaut sur la disposition QWERTZ sur le clavier international. Cela signifie que le 'z' et 'y' sont affichés sans utiliser la touche alt en appuyant respectivement sur les touches 'y' et 'z' du clavier.
 -  > *Affichage*
 - German kbd* : Cocher cette option pour utiliser le clavier en disposition QWERTZ (lettres bleues pour certaines touches).
 - 

5.5 ALE-140 Kit de personnalisation

! Veuillez retirer le kit de personnalisation avant de renvoyer votre téléphone de bureau ou votre module d'extension au support matériel, car ce service renverra un téléphone générique.

5.5.1 Description

Le kit de personnalisation de l'ALE-140 vous permet de changer la couleur de votre téléphone de bureau. Un kit par défaut est installé sur votre téléphone, et vous pouvez acheter les autres kits séparément.

Il existe 4 couleurs :

- ALE-140 Azur Customization Kit (bleu clair)
- ALE-140 Factory Customization Kit (gris)
- ALE-140 Ruby Customization Kit (Rouge)
- ALE-140 Neptune Customization Kit (bleu foncé)



Un kit se compose de 3 pièces :

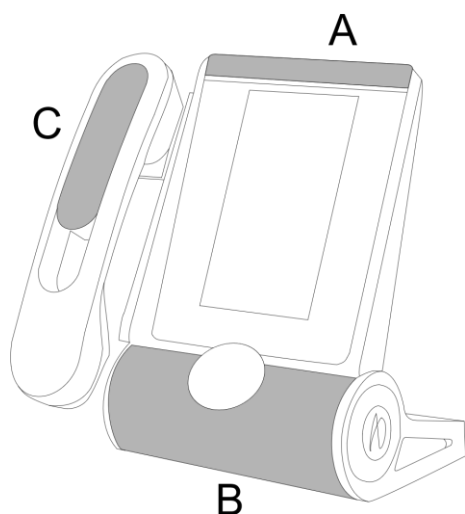

5.5.2 Contenu de la boîte

- ALE-140 Customization kit.
- Procédure d'installation.
- Consignes de sécurité et informations réglementaires.

5.5.3 Retirer ou installer le kit de personnalisation



: Aucun outil n'est fourni avec le kit. Nous recommandons simplement d'utiliser un objet fin et non tranchant pour faciliter le déclipsage de la pièce qui recouvre le haut-parleur (B).

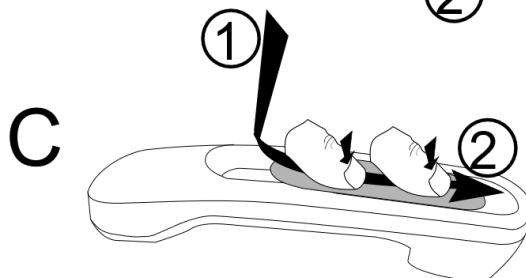
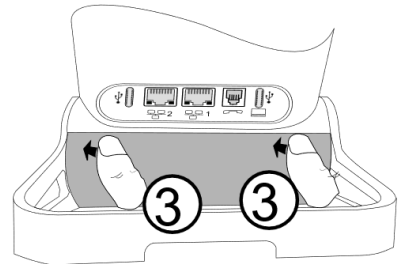
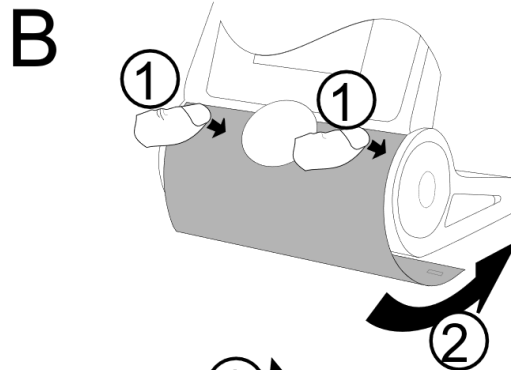
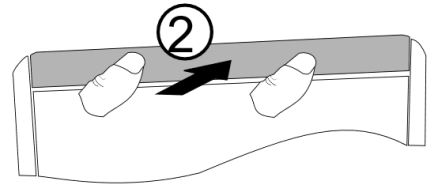
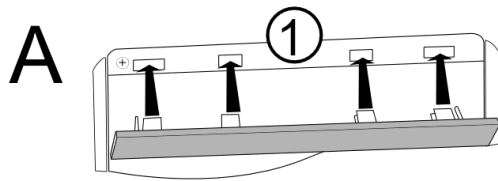
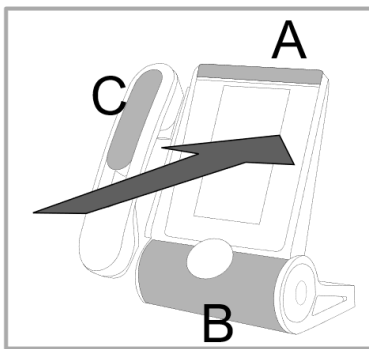
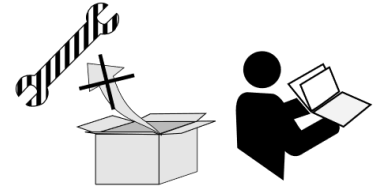
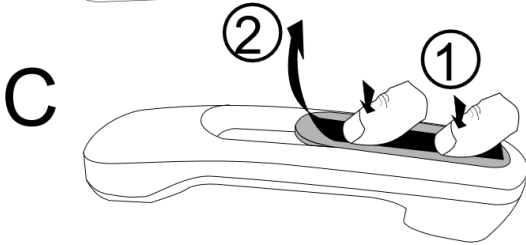
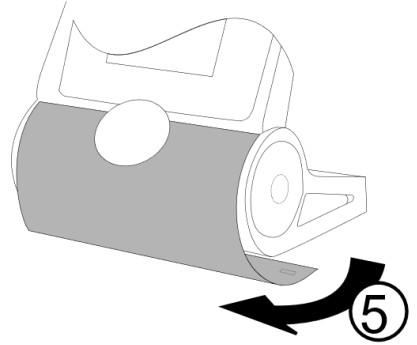
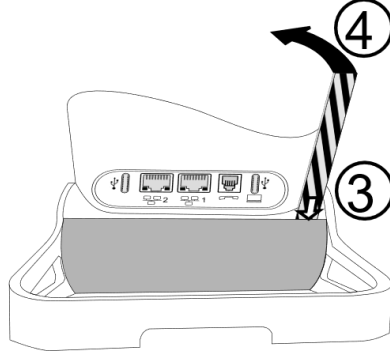
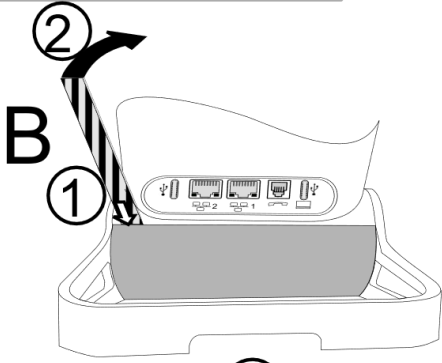
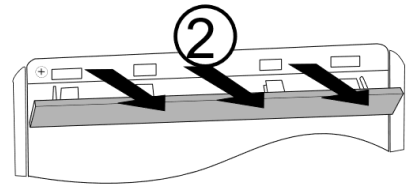
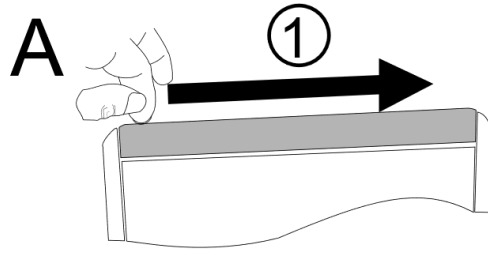
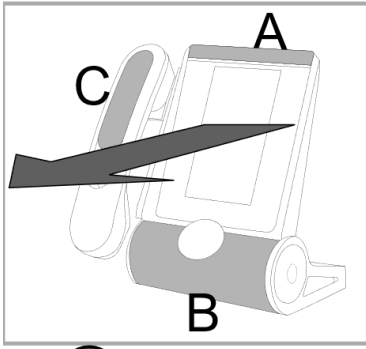

5.5.3.1 Retirer le kit de personnalisation

	A	B	C
1	Faire glisser votre ongle le long de la pièce pour la détacher du téléphone.	Cette pièce est fixée aux quatre coins. Nous recommandons de commencer par l'arrière du téléphone de bureau. Insérer soigneusement un objet fin et non tranchant sur la pièce colorée du côté gauche.	Appuyer, puis faire glisser la pièce vers le bas de l'appareil de quelques millimètres avec vos pouces.
2	Tirer perpendiculairement au téléphone de bureau sur toute la longueur de la pièce. Attention à ne pas casser les clips.	Soulever doucement la pièce en la poussant vers l'avant (vous entendrez un petit clic lors du retrait de la pièce).	Retirer la pièce en la soulevant. Attention à ne pas casser les clips.
3		Insérer l'objet fin et non tranchant sur le côté droit.	
4		Soulever doucement la pièce en la poussant vers l'avant (vous entendrez un petit clic lors du retrait de la pièce).	
5		Retirer la pièce en la faisant tourner comme indiqué sur le dessin.	

5.5.3.2 Installer le kit de personnalisation

	A	B	C
1	Placer chaque clip face aux encoches correspondantes. Veiller à placer la pièce dans le bon sens : le logo doit se trouver sur le côté droit.	Insérer la pièce autour du haut-parleur du poste. Appuyer comme indiqué sur le dessin pour fixer la pièce à l'avant (vous devriez entendre un petit clic lorsque le clip est dans son encoche).	Placer la pièce en respectant les encoches.
2	Appuyer perpendiculairement au téléphone de bureau tout le long de la pièce. Appuyer doucement pour ne pas forcer et casser un clip.	Pousser la pièce par une légère rotation jusqu'à ce qu'elle soit en place.	Faire glisser la pièce vers le haut des mains de quelques millimètres avec vos pouces.
3		Appuyer comme indiqué sur le dessin pour fixer la pièce à l'arrière (vous devriez entendre un petit clic lorsque le clip est dans son encoche).	

5.6 ALE-120 Key Expansion Module

5.6.1 Description



Le module d'extension des touches de l'ALE-120 vous permet d'ajouter 24 touches programmables avec LED à votre téléphone de bureau. Pour une meilleure utilisation, il est équipé de 2 écrans et d'un Smart Pad pour naviguer entre les pages.

5.6.2 Contenu de la boîte

- ALE-120 Key Expansion Module (couleur par défaut).
- 1x clip du pied.
- 1x câble USB-C vers USB-C.
- Instructions d'installation.
- Consignes de sécurité et informations réglementaires.

5.6.3 Connecteurs

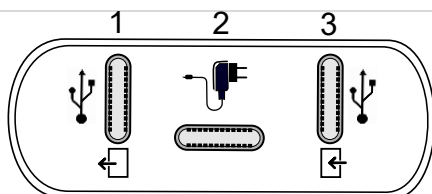

1	Connecteur Universal Serial Bus (USB-c). Utiliser ce connecteur pour connecter le module d'extension à un autre module d'extension déjà connecté au téléphone de bureau. S'il est libre, vous pouvez utiliser ce connecteur pour connecter un casque.
2	Connecteur Universal Serial Bus (USB-c). Utiliser ce connecteur pour brancher une alimentation par USB (voir chapitre :Information de Commande).
3	Connecteur Universal Serial Bus (USB-c). Utiliser ce connecteur pour connecter le module d'extension au téléphone de bureau ou à un autre module d'extension déjà connecté au téléphone de bureau.

5.6.4 Installation

Le module peut être installé sur le côté droit ou gauche du téléphone de bureau si vous n'utilisez pas le combiné. Si le combiné est connecté, le module doit être installé sur le côté droit.

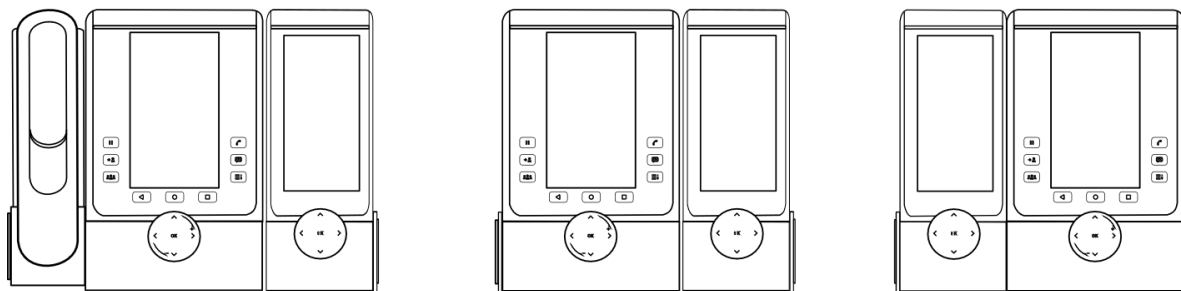

5.6.4.1 Installer le module d'extension sur le téléphone

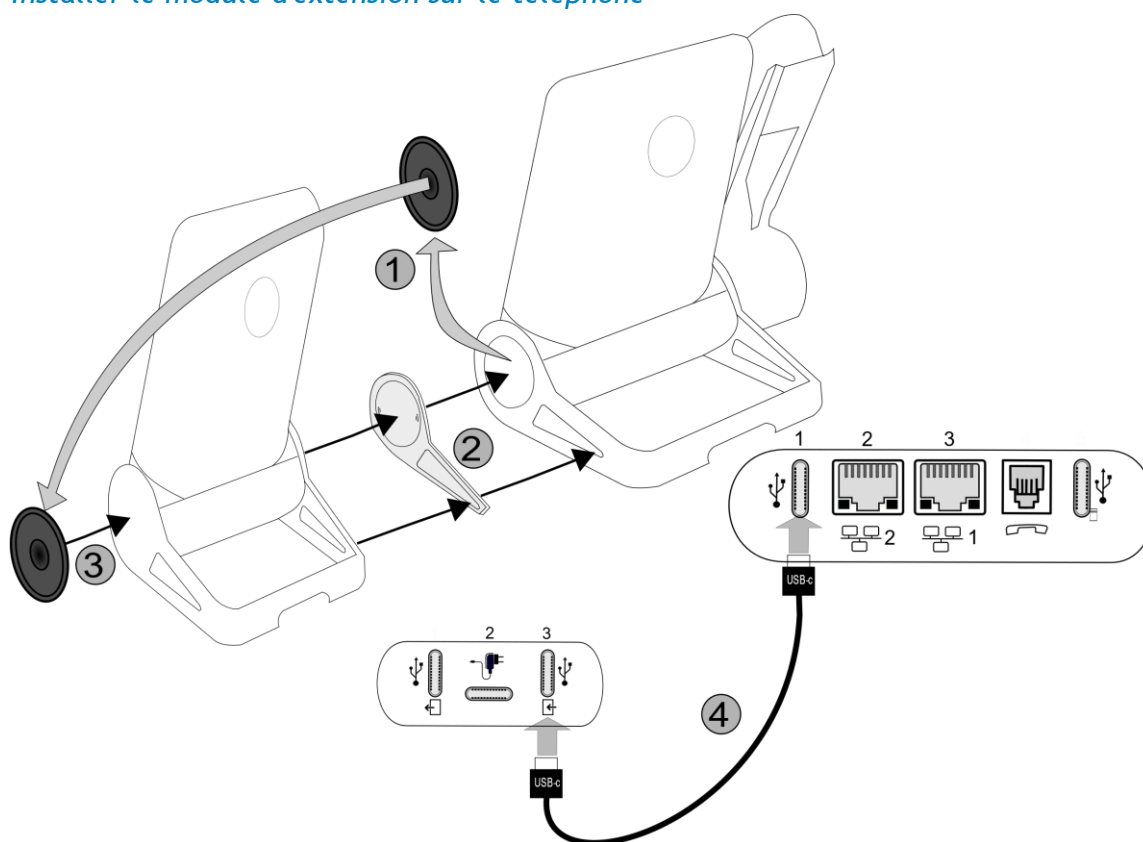

- Fixer le module d'extension au téléphone de bureau à l'aide du clip du pied fourni.
 - Retirer le couvercle situé sur le pied du téléphone de bureau du côté où vous souhaitez fixer le module d'extension.
 - Tout d'abord, placer le clip du pied fourni sur le module d'extension et fixer le second côté au pied du téléphone de bureau.
 - Placer le couvercle précédemment retiré du téléphone de bureau sur l'extérieur du module d'extension.
- Brancher le câble fourni dans le connecteur correspondant derrière le poste et le module d'extension (Câble USB-c vers USB-c,  ; comme illustré dans l'image).
- Redémarrer le téléphone (débrancher, puis rebrancher la prise si vous utilisez un adaptateur d'alimentation externe ou un port Ethernet - LAN).

5.6.4.2 Installer plusieurs modules d'extension

Il est possible de connecter jusqu'à 3 modules d'extension similaires à un téléphone de bureau.

Exemples (selon le modèle de votre téléphone de bureau) :

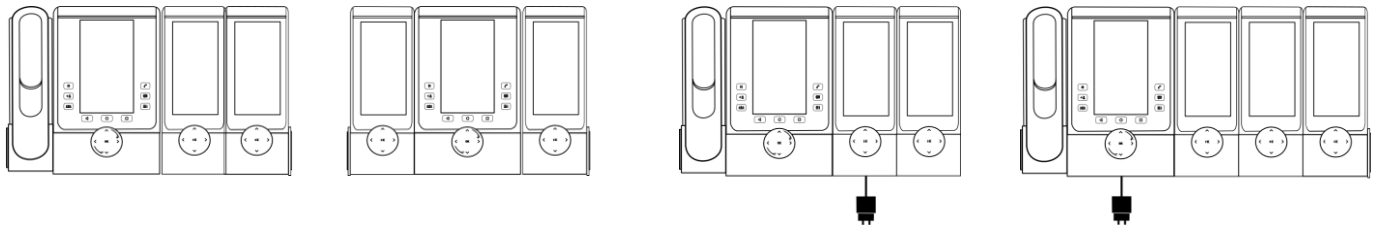

Selon le modèle de téléphone, le nombre de modules d'extension et l'alimentation, il peut être nécessaire de connecter une alimentation supplémentaire (pour plus de détails, contactez votre administrateur.) :

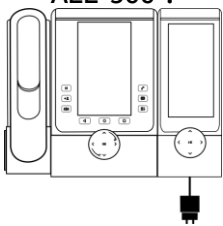
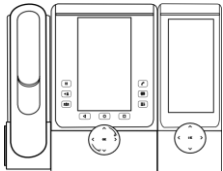
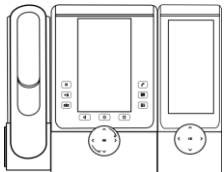
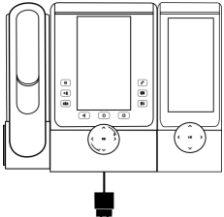
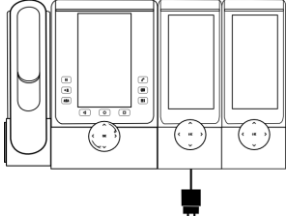
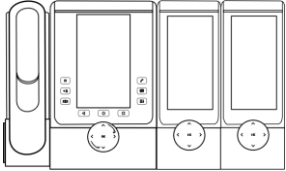
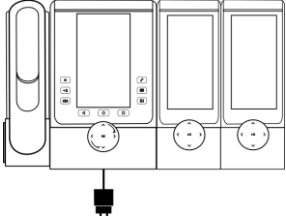
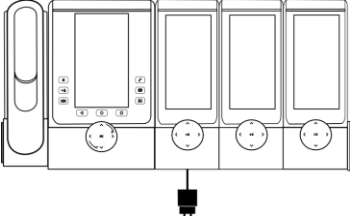
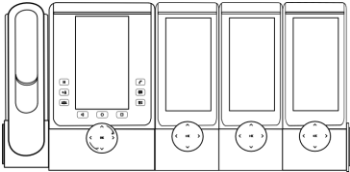
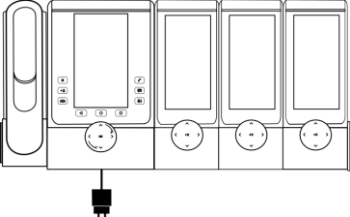

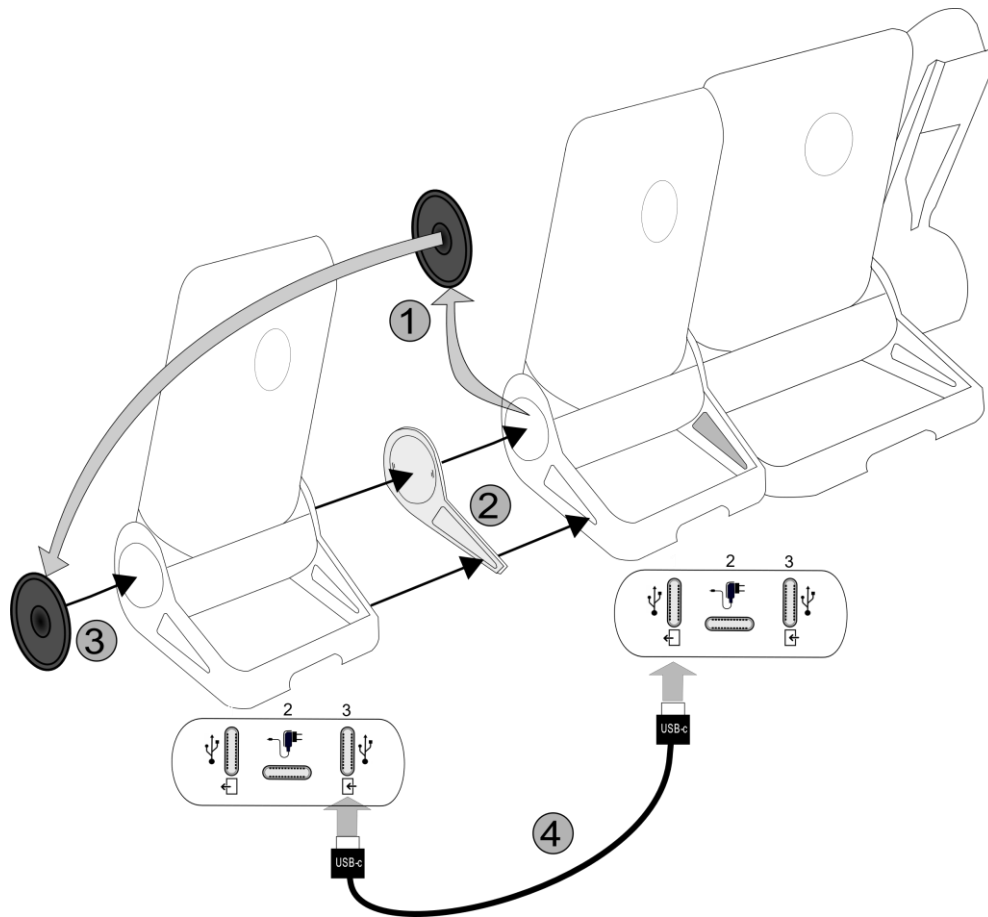

Nombre de modules d'extension	POE Classe 1/2	Mode PoE Boost	Adaptateur d'alimentation
1	<p>ALE-300 :</p>  <p>ALE-400/500</p> 		
2			
3			



- Un premier module est connecté au téléphone.
- Fixer le module d'extension à l'autre module d'extension à l'aide du clip du pied fourni.
 - Retirer le couvercle situé sur le pied du téléphone de bureau ou le module d'extension installé du côté où vous souhaitez fixer le nouveau module d'extension.
 - Tout d'abord, placer le clip du pied fourni sur le module d'extension et fixer le second côté au pied du téléphone de bureau ou au module d'extension installé.
 - Placer le couvercle précédemment retiré sur l'extérieur du module d'extension.
- Brancher le cordon fourni avec le nouveau module complémentaire dans la prise prévue à cet effet, à l'arrière du nouveau module connecté (←).
- Brancher l'autre extrémité du cordon dans la prise prévue à cet effet, à l'arrière du nouveau module d'extension (←).
- Redémarrer le téléphone (débrancher, puis rebrancher la prise si vous utilisez un adaptateur d'alimentation externe ou un port Ethernet - LAN).

5.6.5 Smart Pad



	Navigateur Haut-Bas : permet de faire défiler le contenu d'une page.
	Navigateur Gauche-Droit : en état inactif, utiliser cette touche pour passer d'une page à l'autre.
 	Touche Accueil <ul style="list-style-type: none"> • Appui court : Revenir à la page d'accueil. • Appui long : Appuyer longuement sur cette touche pour lancer l'assistance vocale (selon la version du logiciel).
	

5.6.6 Description de LED



- Appel entrant d'un contact défini sur la page : la LED clignote en bleu.
- Evènement tel qu'un appel manqué d'un contact défini sur la page : la LED s'allume en bleu.

5.6.7 Touches de programmation

Voir chapitre : Touches de programmation des fonctions et des numéros d'appel.

5.7 ALE-110 Wall Mounting Kit

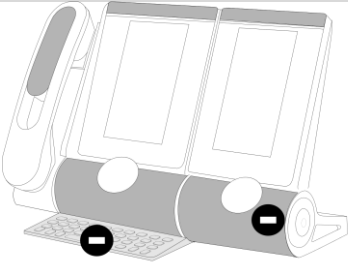
5.7.1 Installation murale

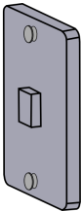
	WW	US
	<p>2x  PN: 1AD007460003 L=25mm Ø=3.5mm</p> <p>2x  PN: 1AD007460003 L=30mm Ø=6mm</p>	<p>1x </p>

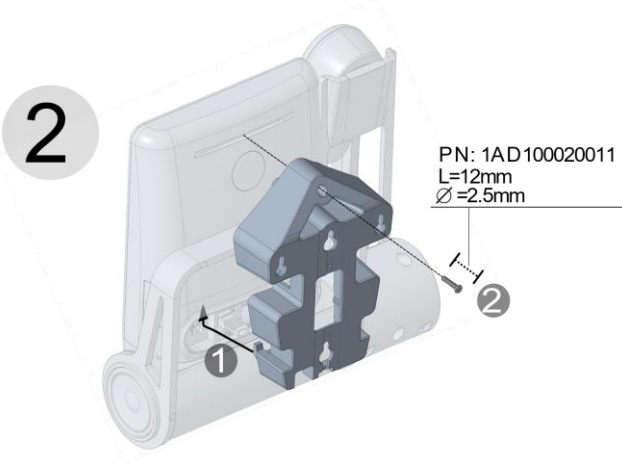
	
--	---

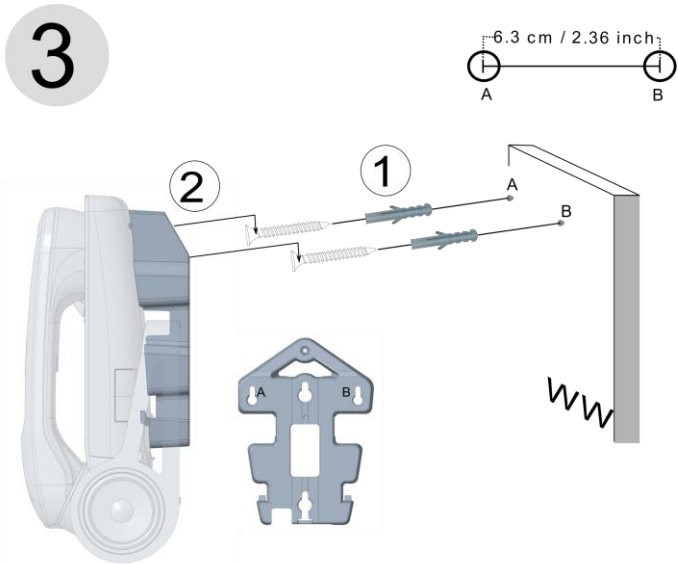
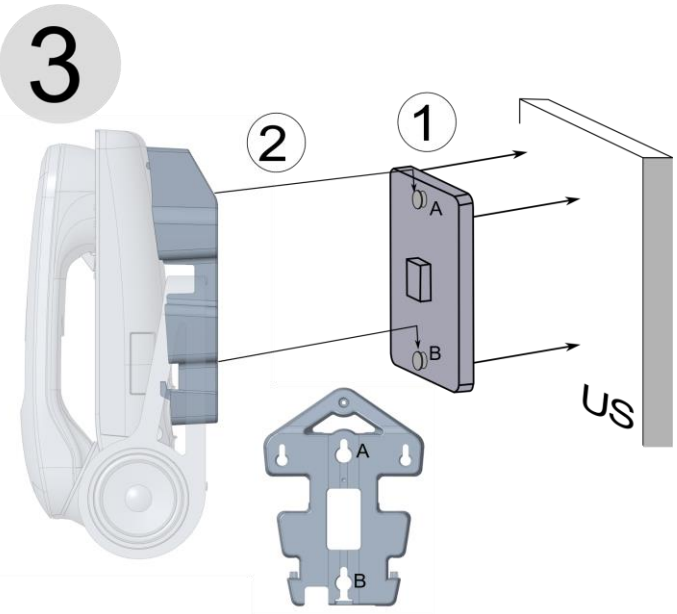
WW	US
	

Retirer tout d'abord le clavier et le module d'extension s'il est installé.

Utiliser les vis recommandées.

Selon votre pays (États-Unis), utiliser une plaque standard (non fournie avec le kit).

1	Soulever le pied du téléphone.
2	Placer le support sur la partie arrière du téléphone de bureau : <ol style="list-style-type: none"> 1. Placer les deux crochets de support inférieurs en haut de la fente du connecteur. 2. Utiliser la vis dédiée pour fixer le support (PN : 1AD100020011, Longueur= 12 mm, Diamètre= 14,5 mm).
3	<ol style="list-style-type: none"> 1. Selon le cas, fixer les vis au mur à l'aide des chevilles ou fixer la plaque au mur. Pour fixer votre téléphone au mur, vous devez installer une plaque murale standard que vous pouvez facilement trouver sur le marché. Suivez les instructions du fabricant pour installer la plaque murale au mur. Lorsque la plaque murale est fixée, vous pouvez préparer votre téléphone et le fixer au mur. 2. Accrocher le téléphone assemblé au support fixé au mur comme illustré sur la photo.

5.8 ALE-108 Wireless Module

5.8.1 Description

Le module sans fil ALE-108 permet d'ajouter des fonctionnalités sans fil telles que le Bluetooth® et le Wi-Fi pour la connexion LAN sans fil dans une future version du logiciel. Cet appareil offre une interface radio Bluetooth® et WLAN (Wi-Fi).

Ce module est obligatoire :

- Pour connecter le combiné sans fil ALE-160 WB.
- Pour connecter un casque Bluetooth®,
- Pour utiliser la fonctionnalité de la Balise.

Selon l'option choisie, votre téléphone de bureau peut être équipé du module sans fil. Dans tous les autres cas, vous pouvez l'acheter séparément.

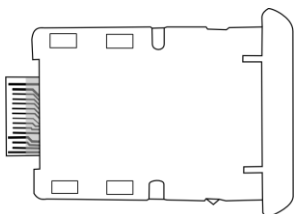

5.8.2 Contenu de la boîte

- ALE-108 Wireless Module.
- Procédure d'installation.
- Consignes de sécurité et informations réglementaires.

5.8.3 Installation

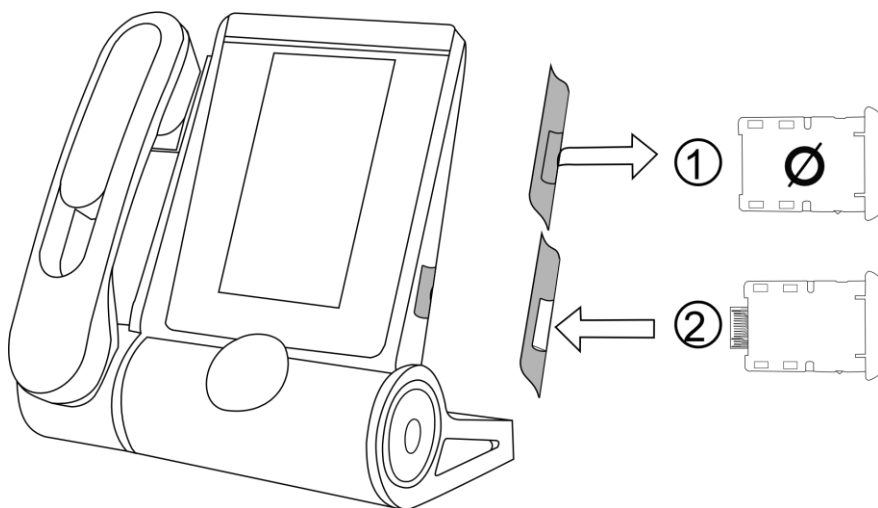

1	Retirer la cartouche vide du téléphone de bureau.
2	Insérer le module sans fil (cartouche). Le téléphone redémarre.

5.9 Casque tiers certifié dans le programme Developer and Solution Partner Program (DSPP)

L'objectif du DSPP consiste à soutenir un large écosystème de développeurs et de partenaires pendant tout le cycle de vie du téléphone de bureau. Dans ce contexte, des essais de certification sont effectués entre des applications ou des postes de partenaires et des plateformes Alcatel-Lucent Enterprise. Ceci permet de garantir la bonne interaction avec les applications ou les postes de partenaires.

Consulter la liste des casques disponibles : “List of certified 3rd parties Headsets for Hard phones and Soft phones.”.

6 Spécifications techniques

	ALE-500 sans combiné	ALE-500 Avec combiné et câble	ALE-400 Avec combiné et câble	ALE-300 Avec combiné et câble
Largeur	163 mm	228 mm	228 mm	228 mm
Profondeur sur une table	156 mm	162 mm	162 mm	162 mm
Hauteur	214 mm	219 mm	219 mm	219 mm
Poids	1056 g	1525,4 g	1527,8 g	1476,6 g
Amplitude pied inclinable	25° - 60°	25° - 60°	0° - 60°	0° - 60°
Couleur	Neptune Blue	Neptune Blue	Neptune Blue	Neptune Blue
Ecran	LCD tactile couleur de 5,5 pouces, 720 x 1280 (16/9)	LCD tactile couleur de 5,5 pouces, 720 x 1280 (16/9)	LCD tactile couleur de 4.3 pouces, 480 x 272 (16/9)	3.5 inch clor LCD, 320 x 240 (4/3)
Alimentation par Ethernet (IEEE 802.3af)	Class 2	Class 2	Class 2	Class 1
Consommation d'énergie (PoE) Inactive - Active - Sans accessoire	1.4 W - 1.8 W	1.7 W - 2.1 W	1.5 W - 2 W	1.4 W - 1.8 W
Conditions de fonctionnement	-5°C - +45°C (23°F - 113°F)	-5°C - +45°C (23°F - 113°F)	-5°C - +45°C (23°F - 113°F)	-5°C - +45°C (23°F - 113°F)
USB-C	USB 2.0	USB 2.0	USB 2.0	USB 2.0

7 Information de Commande

Cette liste n'est pas exhaustive et peut être modifiée à tout moment.

ALE-300 IP DeskPhone w Corded Handset	3ML27310AA
ALE-400 IP DeskPhone w Corded Handset	3ML27410AA
ALE-400 IP DeskPhone w Cordless Handset	3ML27420AA
ALE-500 IP DeskPhone w/o Handset	3ML27500AA
ALE-500 IP DeskPhone w Cordless Handset	3ML27510AA
ALE-500 Enterprise DeskPhone	3ML27520AA
ALE-100 Keyboard AZERTY	3ML37100FR
ALE-100 Keyboard QWERTY - QWERTZ	3ML37100DW
ALE-110 Wall Mounting Kit	3ML27110AA
ALE-120 Key Expansion Module	3ML37120AA
ALE-140 Factory Customization Kit	3ML27140AB
ALE-140 Azur Customization Kit	3ML27140AC
ALE-140 Ruby Customization Kit	3ML27140AD
ALE-140 Neptune Customization Kit	3ML27140AH
ALE-150 SWB Corded Handset	3ML27150AA
ALE-160 WB Cordless Handset	3ML27160AA
ALE-161 WB Cordless Handset Battery Pack	3ML37161AA
AH 21 M II PREMIUM HEADSET MONAURAL USB-C USB-A	3MK08018AA
AH 22 M II PREMIUM HEADSET BINAURAL USB-C USB-A	3MK08014AB
ALE-108 Wireless Module	3ML27108AA
USB-C PD 5V/3A Power Supply - EU ⁽¹⁾	3ML37190AA
USB-C PD 5V/3A Power Supply - US ⁽¹⁾	3ML37190US
USB-C PD 5V/3A Power Supply - UK ⁽¹⁾	3ML37190UK
USB-C PD 5V/3A Power Supply - AU ⁽¹⁾	3ML37190AU
USB external ringing interface module ⁽²⁾	3GV28184AA

⁽¹⁾PD signifie Power Delivery avec une fonction de détection du courant ⁽²⁾Un câble USB-C vers USB-A est nécessaire.

8 Garantie et clauses

Les instructions de sécurité et de réglementation concernent les produits suivants : ALE-300 Enterprise DeskPhone (ALE-300), ALE-400 Enterprise DeskPhone (ALE-400), ALE-500 Enterprise DeskPhone (ALE-500), ALE-100 Keyboard (ALE-100), ALE-140 Customization Kit (ALE-140), ALE-120 Key Expansion Module (ALE-120), ALE-150 SWB Corded Handset (ALE-150), ALE-160 WB Cordless Handset (ALE-160), ALE-161 WB Cordless Handset Battery Pack (ALE-161), ALE-108 Wireless Module (ALE-108), ALE-110 Wall Mounting Kit (ALE-110).

A lire attentivement avant l'utilisation de ces équipements.

8.1 Instructions de sécurité

- Des modifications apportées et non approuvées par le constructeur rendent cet équipement inopérable.
- Les aimants peuvent nuire au fonctionnement des pacemakers et des défibrillateurs cardiaques implantés. Garder une distance de sécurité d'au moins 4 centimètres (1,6 pouces) entre votre pacemaker ou votre défibrillateur implanté et le combiné qui contient des éléments magnétiques.
- Pour limiter le risque d'interférence, les personnes ayant un stimulateur cardiaque doivent garder le téléphone sans fil loin du stimulateur cardiaque (distance minimale de 15 cm / 6 pouces).
- Il est recommandé de suivre les consignes de sécurité des zones sensibles aux ondes électromagnétiques (hôpitaux...).
- Le combiné comporte des éléments magnétiques susceptibles d'attirer des objets métalliques coupants. Pour prévenir toute blessure, vérifiez avant chaque utilisation qu'aucun objet métallique coupant n'est collé sur l'écouteur et le microphone.
- Éviter d'utiliser les téléphones (autres que sans fil) en cas d'orage. Il existe un risque de choc électrique avec la foudre.
- Ne pas utiliser l'appareil dans des environnements présentant un risque d'explosion.
- Ne pas brancher ce téléphone à une prise ISDN (Integrated Services Digital Network) ou PSTN (Public Switched Telephone Network). Cela pourrait fortement l'endommager.
- Ne jamais mettre votre téléphone en contact avec de l'eau.
- Lorsqu'une alimentation externe est utilisée, elle doit être connectée à une prise de courant facilement accessible.
- Utilisez ce produit à des températures entre -5°C à +45°C (23°F à 113°F).
- Ces produits sont destinés à être utilisés dans un environnement intérieur uniquement.
- Les terminaux PoE (Power over Ethernet) qui fournissent ou reçoivent l'alimentation et les câbles connectés doivent être installés en intérieur.
- Ne pas utiliser les casques à des volumes élevés pendant une période prolongée, cela peut entraîner une perte d'audition. Toujours écouter à des niveaux modérés.

Nettoyage et désinfection

Se reporter au document : "How to clean and disinfect Alcatel-Lucent Enterprise terminals".

- Porter des gants lors du nettoyage des produits.
- Ne pas utiliser de produits chimiques agressifs tels que de la javel, du peroxyde, de l'acétone, de l'acide éthylrique, du chlorure de méthyle, de l'ammoniac ou des nettoyeurs à usages multiples pour nettoyer les surfaces en plastique, en métal, en caoutchouc ou d'écrans.
- Essuyer les produits avec un chiffon propre, sec, en microfibres et non abrasif.
- Vaporiser la solution de nettoyage sur le chiffon avant de nettoyer le produit.
- Utiliser des lingettes pré-humidifiées ou humidifier (mais ne pas mouiller) un chiffon doux et stérile avec l'agent agréé.
- Ne jamais pulvériser ou verser d'agents chimiques directement sur l'appareil, car le liquide peut tacher le produit ou s'infiltrer à l'intérieur et endommager le matériel.
- Ne pas autoriser la mise en commun des liquides.
- ALE recommande d'utiliser une solution d'éthanol à 70% pour tous les terminaux ALE câblés et sans fil.
- Désinfection quotidienne : jusqu'à 5 désinfections par jour.
- Essuyer de façon intensive lors du nettoyage ou de la désinfection risque d'endommager la surface de l'appareil.
- ALE recommande d'attribuer un terminal sans fil dédié à chaque collaborateur plutôt que de partager les équipes sur les terminaux, ainsi que de remplacer le combiné des terminaux câblés pour chaque collaborateur.

Alimentations électriques

ALE-300, ALE-400, ALE-500 : ces produits peuvent être alimentés par une alimentation par Ethernet (POE) conforme à la norme IEEE 802.3af classe 1 minimum pour ALE-300 et classe 2 minimum pour ALE-400/ALE-500, ou par une alimentation externe USB Type C (EPS) de 5V CC, 3A minimum.

ALE-120 : ce produit est alimenté par le modèle Deskphone 300/400/500 d'ALE via le port USB-A ou par une alimentation externe (EPS) USB de type C d'une puissance de 5V DC, 3A minimum.

ALE-160 : ce produit est alimenté par le modèle Deskphone 400/500 d'ALE lorsque le combiné est raccroché ou par une alimentation externe (EPS) USB de type C de 5V DC, 0.2A minimum.

Les alimentations POE et EPS USB de type C doivent être conformes à la norme IEC/EN/UL/CSA 62368-1 et à la réglementation/aux normes en vigueur dans le pays d'utilisation.

Batterie



Le modèle ALE-160 intègre une batterie. Risque d'explosion en cas de remplacement incorrect de la pile. Utiliser uniquement la batterie indiquée avec la référence : 3ML37161AA (EN13300 3.7V 1.48Wh).

8.2 Déclarations de conformité

La déclaration de conformité s'obtient auprès de :

ALE International 32 avenue Kléber - 92700 Colombes, France - ebg_global_supportcenter@al-enterprise.com.

Les informations réglementaires concernant ALE-300, ALE-400 et ALE-500, les certifications supplémentaires et les marques réglementaires sont stockées dans le téléphone. Utiliser l'un des éléments suivants :

-  → *Légal* (ou accéder à la page 'Menu' → *Réglages* → *Poste* → *Menu local* → *Légal*).
-  Sélectionnez l'icône des paramètres affichée en bas à gauche de l'écran pendant le démarrage (après quelques secondes) → *Legal*.

Pays de l'UE

Cet équipement est conforme aux exigences essentielles des directives suivantes :

- 2009/125/EC (ErP), 2011/65/EU (RoHS) et son amendement 2015/863 (EU),
- Equipement non radio : 2014/30/EU (EMC), 2014/35/EU (LVD),
- Equipement radio : 2014/53/EU (RED),

ALE-160, ALE-108 : ces appareils offrent une interface radio Bluetooth® avec une gamme de fréquences de 2402 à 2480 MHz et une puissance d'émission maximale de 10 dBm.

ALE-108 : cet appareil offre une interface radio WLAN conforme à la norme 802.11 avec une plage de fréquences et une transmission maximale : 2402-2480 MHz(Bluetooth) : 10 dBm, 2400-2483 MHz : 20 dBm, 5150-5350 MHz : 23 dBm, 5470-5725 MHz : 23 dBm, 5725-5850MHz : 14 dBm

Restriction de la bande de fréquences dans l'UE pour les réseaux locaux (LAN) sans fil : l'appareil est limité à une utilisation en intérieur uniquement lorsqu'il fonctionne dans la gamme de fréquences de 5150 à 5350 MHz dans les pays suivants : Austria (AT), Belgium (BE), Bulgaria (BG), Croatia (HR), Cyprus (CY), Czech Republic (CZ), Denmark (DK), Estonia (EE), Finland (FI), France (FR), Germany (DE), Greece (GR), Hungary (HU), Iceland (IS), Ireland (IE), Italy (IT), Latvia (LV), Liechtenstein (LI), Lithuania (LT), Luxembourg (LU), Malta (MT), Netherlands (NL), Norway (NO), Poland (PL), Portugal (PT), Romania (RO), Slovakia(SK), Slovenia (SL), Spain (ES), Sweden (SE), Switzerland (CH), Turkey (TR).

Canada

L'équipement doté d'une partie RF est conforme aux RSS exempts de licence d'Industrie Canada. Son fonctionnement est soumis aux deux conditions suivantes : (1) cet équipement ne doit causer aucune interférence nuisible et (2) cet équipement doit supporter toutes les interférences reçues, y compris les interférences entraînant des effets non voulus. Ces produits sont conformes aux spécifications techniques applicables de l'organisme Innovation, Sciences et Développement économique Canada.

Les appareils pour la bande 5150 à 5350 MHz sont uniquement destinés à un usage intérieur afin de réduire le potentiel d'interférence nuisible aux systèmes mobiles par satellite sur le même canal.

 **Californie - Attention** : ce produit peut vous exposer à des produits chimiques tels que le trioxyde de diantimoine, dont l'état de Californie reconnaît qu'il cause le cancer, et le phtalate de diisodécyle (DIDP), reconnu par l'état de la Californie comme pouvant causer des anomalies congénitales ou d'autres atteintes à la reproduction. Pour plus d'informations, consultez le site www.P65Warnings.ca.gov.

Exposition aux ondes électromagnétiques

ALE-160 : cet appareil est conforme aux limites d'exposition aux rayonnements de la FCC, de l'ISDE et de l'UE établies pour un environnement non contrôlé. Cet équipement présente de très faibles niveaux d'énergie RF et est jugé conforme sans test de débit d'absorption spécifique (DAS).

ALE-108 : cet appareil est conforme aux limites d'exposition aux rayonnements de la FCC, de l'ISDE et de l'UE définies pour un environnement non contrôlé. Vous devez maintenir une distance d'au moins 20 cm entre le corps humain (à l'exception des extrémités : mains, poignets, pieds et chevilles) et le module sans fil ALE-108 qui est branché sur le téléphone. Cet appareil ne doit pas être placé près de, ni être utilisées avec, un autre type d'antenne ou d'émetteur.

Restrictions relatives aux réseaux locaux (LAN) sans fil

Toujours consulter les autorités locales pour connaître la réglementation nationale la plus récente concernant les réseaux locaux sans fil de 2400 et 5000 MHz.

Informations réglementaires sur l'ALE-160

Cet appareil contient un émetteur.

Europe : cet équipement est conforme à la directive sur les équipements radio (RED) 2014/53/UE.

Canada : IC : 1737D-ALE160.

Informations réglementaires sur l'ALE-108

Europe : cet appareil contient le module RF BTWDB01 qui est conforme à la directive sur les équipements radio (RED) 2014/53/EU.

Canada : cet appareil contient le module radio approuvé IC : 1737D-BTWDB01.

Informations sur la mise au rebut

Ce symbole signifie que l'équipement doit être remis à un point de collecte pour le traitement des déchets d'équipements électroniques. Les batteries défectueuses doivent être déposées dans un point de collecte d'élimination des déchets chimiques.



Documents associés

Ces consignes de sécurité et informations réglementaires, ainsi que la documentation utilisateur, sont disponibles dans d'autres langues sur le site Web suivant : <https://www.al-enterprise.com/products>. Le nom et le logo d'Alcatel-Lucent sont des marques commerciales de Nokia utilisées sous licence par ALE.

www.al-enterprise.com/fr-fr Le nom et le logo d'Alcatel-Lucent sont des marques commerciales de Nokia utilisées sous licence par ALE.

Pour en savoir plus sur les marques utilisées par les sociétés affiliées de la Holding ALE, veuillez consulter : www.al-enterprise.com/fr-fr/documentation-juridique/marques-copyright. Toutes les autres marques sont la propriété de leurs titulaires respectifs. Ni la Holding ALE ni ses sociétés affiliées ne peuvent être tenues responsables de l'éventuelle inexactitude des informations contenues dans ce document, qui sont sujettes à modification sans préavis.

© Copyright 2021 ALE International, ALE USA Inc. Tous droits réservés dans tous les pays.



Touches	
	<ul style="list-style-type: none"> • Touche raccrocher (allumée en rouge) pour mettre fin à un appel ou pour revenir à la page d'accueil pendant la programmation. • Lorsque vous recevez un appel, la touche clignote en rouge et vous pouvez ignorer l'appel en la sélectionnant. Votre téléphone ne sonne plus mais l'appel est toujours présenté sur l'écran.
	<ul style="list-style-type: none"> • Touche Bis : pour accéder à la fonction de rappel (appui long).
	<ul style="list-style-type: none"> • Touche de messagerie pour accéder au portail de messagerie (journal des appels, messages vocaux et messages textuels). Cette touche clignote en bleu en cas de nouvel événement tel qu'un nouveau message vocal, un nouveau message instantané ou un nouvel événement dans le journal d'appels. La touche reste allumée jusqu'à ce que tous les événements sont acquittés ou effacés.
	<ul style="list-style-type: none"> • Accès rapide au menu local de l'utilisateur.
Les touches suivantes dépendent de la configuration et du modèle de votre téléphone.	
	<ul style="list-style-type: none"> • Touches programmables (touches F1 et F2). Le voyant est allumé lorsque la fonction associée à la touche est activée. Un service ou un appel direct peuvent être associés à ces touches.
	<ul style="list-style-type: none"> • Touche alphanumérique • Commuter entre le clavier alphabétique et le pavé numérique. • Touche programmable lorsqu'un clavier magnétique est connecté au téléphone de bureau (ALE-100).
	<ul style="list-style-type: none"> • En attente : l'appel est mis en attente. Cette touche dépend de la configuration du système et des pays comme les États-Unis.
	<ul style="list-style-type: none"> • Touche programmable lorsqu'elle n'est pas configurée comme touche Mise en garde.
	<ul style="list-style-type: none"> • Transfert : transférer l'appel vers un autre numéro. Cette touche dépend de la configuration du système et des pays comme les États-Unis.
	<ul style="list-style-type: none"> • Touche programmable lorsqu'elle n'est pas configurée comme touche de transfert.
	<ul style="list-style-type: none"> • Conférence : établir une conférence à trois. Cette touche dépend de la configuration du système et des pays comme les États-Unis. • Touche programmable lorsqu'elle n'est pas configurée comme touche de conférence.
Les touches suivantes sont uniquement disponibles sur l'ALE-500	
	<ul style="list-style-type: none"> • Touche Retour/Quitter • Utilisez cette touche pour revenir à l'étape précédente (appui court). • Utilisez cette touche pour revenir à la page d'accueil (appui long). • Utiliser cette touche pour effacer un chiffre ou un caractère dans une zone de saisie.
	<ul style="list-style-type: none"> • F1 : Touche programmable.
	<ul style="list-style-type: none"> • F2 : Touche programmable.
Les touches suivantes sont situées sur le Smart Pad	
	<p>Touche OK :</p> <ul style="list-style-type: none"> • Permet de valider les différents choix et options proposés en cours de programmation ou de configuration. • Utiliser cette touche pour répondre à un appel entrant avec le périphérique audio par défaut. • Utiliser cette touche pour allumer ou éteindre le rétro-éclairage en état inactif. • Appuyer longuement sur cette touche pour lancer l'assistance vocale (selon la version du logiciel).
	<p>Touche mains libres/haut-parleur</p> <ul style="list-style-type: none"> • Cette touche permet de répondre à un appel entrant en mode mains libres (la touche est bleue). Lorsqu'un appel est en cours, appuyer sur cette touche permet de passer du mode mains libres au mode casque ou au mode combiné. Un actionnement prolongé active le haut-parleur lorsqu'un appel est en cours via le casque ou le combiné. • Un appui long en état inactif affiche les périphériques audio et vous permet de définir le périphérique audio par défaut si vous avez connecté le même type d'accessoire sur des connecteurs différents.

	<p>Touche Mute/Intercom</p> <ul style="list-style-type: none"> • Touche Muet : pendant un appel, appuyez sur cette touche pour que votre interlocuteur ne puisse plus vous entendre. Lorsqu'il est activé, la touche est allumée en bleu et l'anneau du Smart Pad en rouge. • Touche interphonie : Lorsqu'il est inactif, appuyer sur cette touche pour définir le téléphone en mode interphonie. Lorsque vous recevez un appel, le téléphone répond automatiquement en mode mains libres. Lorsque la fonction est activée, la touche est allumée en bleu. L'interphonie peut être désactivée par l'administrateur.
	<p>Audiohub - Utilisation future. Pour connaître les dernières nouveautés, veuillez contacter votre administrateur qui a accès aux dernières notes de version. Utiliser votre téléphone de bureau comme un audiohub Bluetooth® ou USB. Brancher un casque ou un PC au DeskPhone à l'aide du connecteur USB, appairer votre smartphone par Bluetooth® et profiter de l'audio 3D Symphonic HD du DeskPhone.</p>
	<p>Navigateur Haut-Bas : permet de faire défiler le contenu d'une page.</p>
	<p>Navigateur Gauche-Droit : en état inactif, utiliser cette touche pour passer d'une page à l'autre. En conversation, utiliser cette touche pour se déplacer entre les onglets des appels en cours (appel en cours, appels en attente, appel entrant). Dans l'édition de texte, utiliser cette touche pour naviguer dans la zone de texte.</p>
	<p>Tourner dans le sens des aiguilles d'une montre</p> <ul style="list-style-type: none"> • Augmenter le volume (état sonnerie ou appel). • Augmenter la luminosité (état inactif).
	<p>Tourner dans le sens inverse des aiguilles d'une montre</p> <ul style="list-style-type: none"> • Baisser le volume (état sonnerie ou appel). • Diminuer la luminosité (état inactif).
	<p>Touche Retour/Quitter</p> <ul style="list-style-type: none"> • Utilisez cette touche pour revenir à l'étape précédente (appui court). • Utilisez cette touche pour revenir à la page d'accueil (appui long). • Utiliser cette touche pour effacer un chiffre ou un caractère dans une zone de saisie.
Icônes d'état/ Icônes d'appel	
Mode silence.	
Poste verrouillé.	
Casque branché.	
Mains libres connecté.	
Rendez-vous programmé.	
Couleur claire : Bluetooth® activé sans aucun appareil appairé. Couleur sombre : Accessoire Bluetooth® couplé.	
Couleur claire : un téléphone mobile Bluetooth® a été couplé mais n'est pas connecté. Couleur sombre : Téléphone portable Bluetooth® connecté (le téléphone de bureau est utilisé comme audiohub Bluetooth®).	
Connexion Bluetooth® active.	
Icône signal chiffré.	
Wi-Fi activé.	
Couleur claire : audiohub USB activé. Couleur sombre : l'audiohub est activé et un ordinateur est connecté au téléphone de bureau.	
L'audio Symphonic HD est utilisé pendant la conversation.	
Icône d'appel entrant.	
Icône d'appel en cours.	
Icône de mise en garde d'appel.	
Icône récupérer l'appel.	
Touche de fin de conversation.	
Touche de l'icône Appel chiffré.	

<p>Appel Composer le numéro directement ou après avoir appuyé sur une touche de ligne (téléphone décroché ou combiné Bluetooth®, touche mains libres).</p>	
<p>Appel par nom (Annuaire d'entreprise) Entrez le nom, le prénom du contact ou ses initiales, et suivez ensuite les instructions en ligne.</p>	
<p>Répondre à un appel Décrocher le combiné, utiliser la touche Décrocher (du téléphone ou du casque Bluetooth®), la touche mains libres, ou appuyer sur l'icône Appel entrant.</p>	
<p>Ignorer l'appel / Terminer l'appel.</p>	
<p>Dernier n° émis (bis) Appuyer longtemps pour accéder à la liste des 8 derniers numéros composés.</p>	
<p>Faire une demande de rappel sur poste occupé <i>Demande de rappel</i></p>	
<p>Mettre un appel en attente (attente) <i>Garde</i></p>	
<p>Envoyer des signaux DTMF <i>xFréqVocale</i> Envoyer les numéros.</p>	
<p>Muet</p>	
<p>Interphonie Le téléphone répond automatiquement à l'appel. Avant que la ligne ne soit prise, vous entendez une succession de bips.</p>	 Appui long
<p>Passer d'un mode audio à l'autre</p>	
<p>Passer un deuxième appel pendant une conversation <i>Nouvel appel</i></p>	
<p>Recevoir un deuxième appel en cours de communication Sélectionner l'icône Appel entrant.</p>	
<p>Basculer entre les appels (Va-et-Vient) Sélectionner l'appel en attente sur l'écran de conversation.</p>	
<p>Pour terminer votre deuxième appel et reprendre le premier Vous reprenez automatiquement le premier appel.</p>	
<p>Transférer un appel Vous êtes en conversation avec un appelant. Appeler un deuxième contact. <i>Transfert.</i></p>	
<p>Conférence Appeler le premier contact. Appeler le second contact. <i>Conférence.</i></p>	
<p>Appeler par touches d'appels programmées Appuyer sur la touche d'appel programmée souhaitée.</p>	Perso
<p>Programmer les touches d'appel direct Sélectionner une touche programmable disponible ou <i>Réglages > Poste > Prog touches</i> Sélectionner la touche à programmer. Entrer le nom et le numéro que vous souhaitez associer à la touche.</p>	Menu

<p>Modifier vos touches programmées <i>Réglages > Poste > Prog touches</i> Appuyer sur la touche programmée à modifier. Suivre les instructions indiquées à l'écran.</p>	Menu
<p>Supprimez une touche programmée <i>Réglages > Poste > Prog touches</i> Sélectionner la touche à supprimer. Suivre les instructions indiquées à l'écran.</p>	Menu
<p>Personnaliser votre accueil vocal <i>Réglages > Boîte vocale</i> Vous pouvez écouter le message d'accueil, le personnaliser et définir le message d'accueil par défaut.</p>	
<p>Consulter votre boîte vocale</p>	
<p>Renvoyer les appels vers votre boîte vocale Sélectionner l'icône Transfert. <i>Immédiat' MV</i> Sélectionner le type de renvoi d'appel requis.</p>	
<p>Annuler un renvoi. Sélectionner l'icône Transfert. <i>Annulrenvoi</i></p>	
<p>Ne pas déranger Sélectionner l'icône Transfert. <i>PasDéranger (NPD)</i></p>	
<p>Lire des messages texte <i>LireTexte</i></p>	
<p>Envoyer des messages texte <i>Magerie texte / Nouveau message texte / Nouveaux messages texte</i> <i>Envoyer</i> Entrer le numéro du destinataire. Sélectionner le type de message à envoyer (message fixe, nouveau message, etc.).</p>	
<p>Informations sur le téléphone</p>	Info
<p>Verrouiller/déverrouiller le téléphone <i>Verrou</i></p>	Menu
<p>Régler le volume audio</p>	
<p>Sélectionner la langue de votre choix <i>Réglages > Options > Langue</i></p>	Menu
<p>Choisir la mélodie <i>Réglages > Poste > Sonnerie</i> Ajuster la sonnerie à l'aide des menus suivants : Mélodie, Silencieux, Bips, Volume etc.</p>	Menu
<p>Régler la luminosité du poste Presser la touche 'I' > <i>Affichage > Luminosité</i></p>	
<p>Fonction Bluetooth® Presser la touche 'I' > <i>Bluetooth</i></p>	
<p>Changer le thème de votre téléphone Presser la touche 'I' > <i>Thème graphique</i></p>	
<p>Modifier le mot de passe de votre poste <i>Réglages > Options > Motdepasse</i></p>	Menu
<p>Page d'accueil <i>Réglages > Poste > Pageaccueil</i> Sélectionner la page par défaut.</p>	Menu

(1) Dépendent de la configuration du système pour des pays spécifiques comme les États-Unis.