

SNOOZE

Design by Marcello Ziliani

SNZ01P

ISTRUZIONI

Instructions - Gebrauchsanweisungen - Instrucciones

IT ⚠ Posizionare il rosone (1) per forare la parete a seconda della posizione finale (A) o (B) che si vuole dare all'elemento metallico (2).
Fissare il rosone (1) alla parete mediante le viti (3) e i fisher (4).
Ricoprire il pannello fonoassorbente (5) con la vestina (6) e fissarla bene con il velcro. Inserire l'elemento metallico (2) dentro l'asola della vestina e montare il pannello fonoassorbente (5) sul rosone (1) posizionandolo nella maniera desiderata (C) o (D).

GB ⚠ Place the mounting support (1) to drill the wall in accordance with the final set up (A) or (B) wanted for the metal element (2).
Fix the mounting support (1) to the wall by means of screws (3) and the fisher (4).
Cover the acoustic panel (5) with the fabric covering (6) let adhere the fabric to the core by the use of the Velcro. Insert the metal element (2) inside the eyelet of the covering and assemble the acoustic panel (5) on the mounting support (1) placing it in the wanted set up (C) or (D).

DE ⚠ Die Befestigung Auflage (1) an die Wand aufbohren je nach der endgültigen Richtung (A) oder (B), die Sie dem metallischen Element geben wollen (2).
Die Rosette (1) auf dem Wand mit Schrauben (3) und Fischer (4) fixieren.
Das schallschluckende Panel (5) mit der Hülse (6) beziehen und dieser mit dem Klebband befestigen. Das metallische Element (2) in die Öse von der Hülse einstecken und das schallschluckende Panel (5) auf die Befestigung Auflage (1) montieren. Positionieren Sie das in der gewünschte Weise (C) oder (D).

FR ⚠ Positionner le rosace (1) pour percer le mur en fonction de la position finale (A) ou (B) qu'on souhaite donner au platine métallique (2).
Fixer le rosace (1) au mur en utilisant les vis (3) et les fishers (4).
Recouvrir le panneau acoustique (5) avec la housse (6) et la fixer bien avec le velcro. Insérer la platine métallique (2) dans la fente de la housse et monter le panneau phono adsorbant (5) sur le rosace (1) en le positionnant dans la manière souhaitée (C) ou (D).

ES ⚠ Posicionar el soporte de fijación (1) y perforar la pared según la posición final (A) o (B) requerida para al elemento metálico (2).
Fijar el soporte de fijación (1) a la pared mediante los tornillos (3) y los tacos (4).
Forrar el panel acústico (5) con la funda (6) y pegarla al velcro. Insertar el elemento metálico (2) dentro del agujero de la tela y montar el panel acústico (5) en el soporte de fijación (1) poniéndolo en la posición requerida (C) o (D).

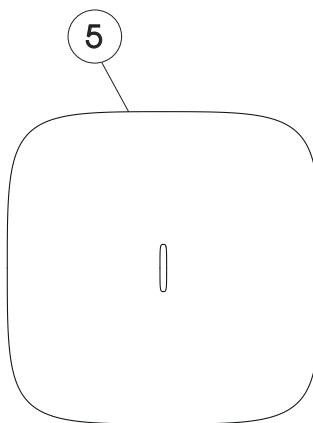
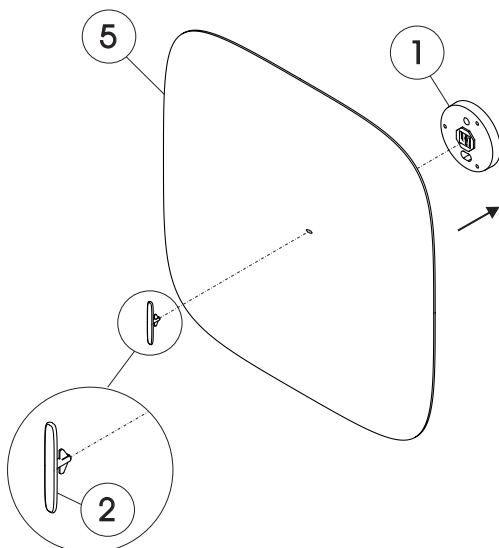
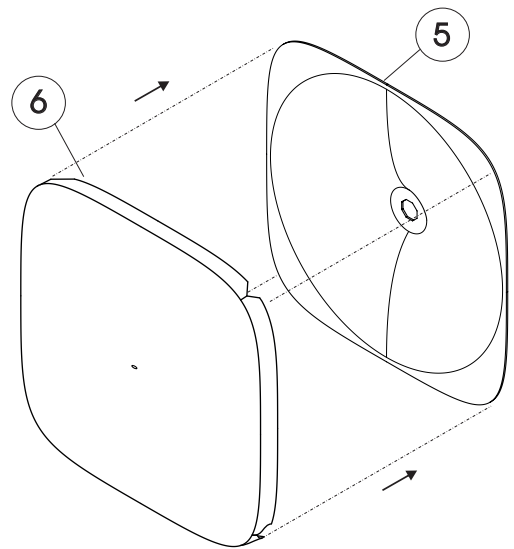
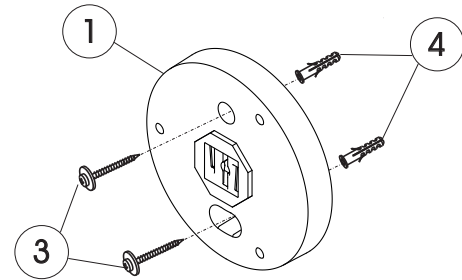
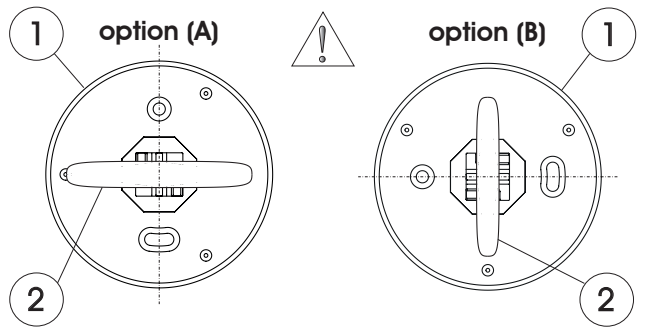

option (C)

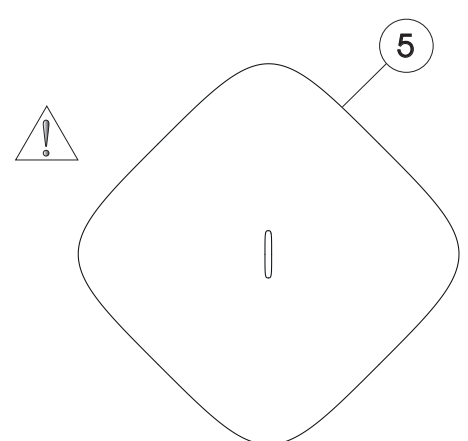

option (D)

IT Inserire il perno dell'elemento metallico (2) all'interno della fessura del rosone (1) e girarlo di 90° per bloccare il tutto.

GB Insert the pin of the metal element (2) inside the slit of mounting support (1) and turn it 90° for its locking.

DE Setzen Sie den Stift des metallische Element (2) in der Spalte der Befestigung Auflage (1) ein und um 90° drehen um alles einzuspannen.

FR Insérer le pivot du platine métallique (2) dans la fente du rosace (1) et le faire tourner de 90° pour tout bloquer.

ES Insertar el perno en el elemento metálico (2) dentro del agujero del soporte de fijación (1) y darle la vuelta de 90° para fijarlo.

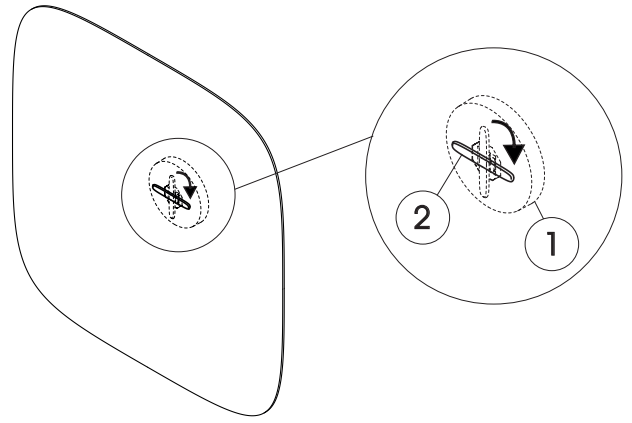

ESEMPI DI CONFIGURAZIONI / EXAMPLES OF COMBINATIONS / BEISPIELE FÜR KONFIGURATIONEN / EXEMPLES DE CONFIGURATIONS / EJEMPLOS DE CONFIGURACIONES

