

# INSTRUCTION MANUAL

BEDIENUNGSANLEITUNG  
MANUEL D'UTILISATION  
MANUAL DE INSTRUCCIONES  
MANUALE D'ISTRUZIONI  
取扱説明書

Rev00(A)

# ErGear

## EGOC1

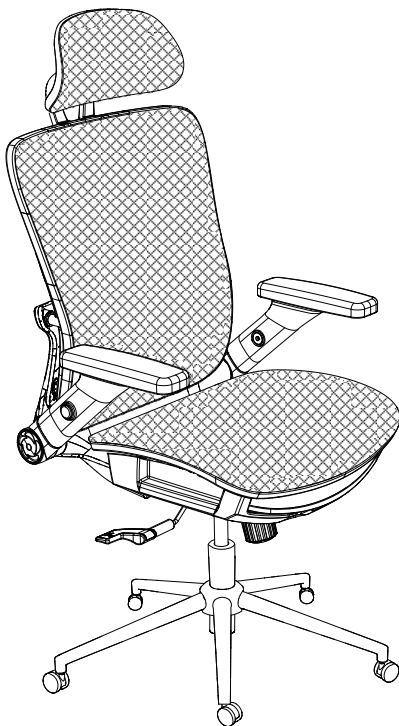

**EN** Office Chair

**DE** Bürostuhl

**FR** Chaise de bureau

**ES** Silla de oficina

**IT** Sedia da ufficio

**JP** オフィスチェア



 (US / CA) 1-800-651-9525  
(UK) 44-808-196-3875

 [support@ergear.com](mailto:support@ergear.com)  
[supportjp@ergear.com](mailto:supportjp@ergear.com)

 <https://ergear.com>

## Features

### Home office use



#### 1. Headrest Tilt & Height Adjustment:

Hold the both side of the headrest to adjust the tilt and height.

#### 2. Lumbar Support Height Adjustment:

Push the handle up or down to raise or lower the lumbar support.

#### 3. Padded Footrest

#### 4. Armrest Height, Pivot & Depth Adjustment:

Press the button on the side to adjust the armrests, then release to lock. Grab the armpad and pivot it inwards or outwards. Slide the armpad forward or backward with the palm.

#### 5. Backrest Tilt Tension Adjustment:

Turn the knob [+ ] or [- ] to increase or decrease the rocking tension.

**Tip:** Tension can be adjusted to suit a particular weight. Increase tension for heavier weight and decrease tension for lighter weight.

Hard casters  
for soft floor

**6. Seat Height Adjustment:** To raise the seat, lift your body weight off the seat and lift the handle up until it reaches your desired height. To lower the seat, rest your body weight on the seat and lift the handle up until it reaches your desired height.

**7. Backrest Tilt Adjustment:** Pull the handle out and lean against the backrest to the desired angle, and return the handle to its original position to lock.

**8. Backrest Rocking Function:** Pull the handle out to enable the rocking function (the chair will rock back and forth with the user rather than being locked in a fixed position).

## IMPORTANT SAFETY INFORMATION

- Check package contents against supplied parts and hardware list to confirm that all components were received undamaged. Do not use damaged or defective parts. If you require replacement parts, please contact our technical support line at 1-800-651-9525 (US / CA) / 44-808-196-3875 (UK) or customer service at support@ergear.com.
- Carefully read all instructions before attempting installation. If you have any concerns or questions, please contact our technical support line at 1-800-651-9525 (US / CA) / 44-808-196-3875 (UK) or customer service at support@ergear.com.
- Only (1) person should sit in the chair at a time.
- Only use the chair on level flooring.
- Children under 5 years of age should not operate the chair alone.
- Please do not sit on the armrest, which would cause damage to the chair and lead to injury.
- Don't stand on the chair or use it as a ladder or stair.
- Do not put heavy objects on the chair, or use it as trolley.
- To avoid injury, please keep hands away from the seat lift mechanism during operation.
- Do not use items with sharp edges or hooks near the chair.
- Keep the chair away from flame and heat sources.
- Do not sit on the edge of the chair. Sit correctly in the chair by utilizing the full seat with weight centered over the base. Use armrests for stability when standing up from the sitting position.
- To avoid tipping over, do not lift legs up while tilting the backrest or rocking.

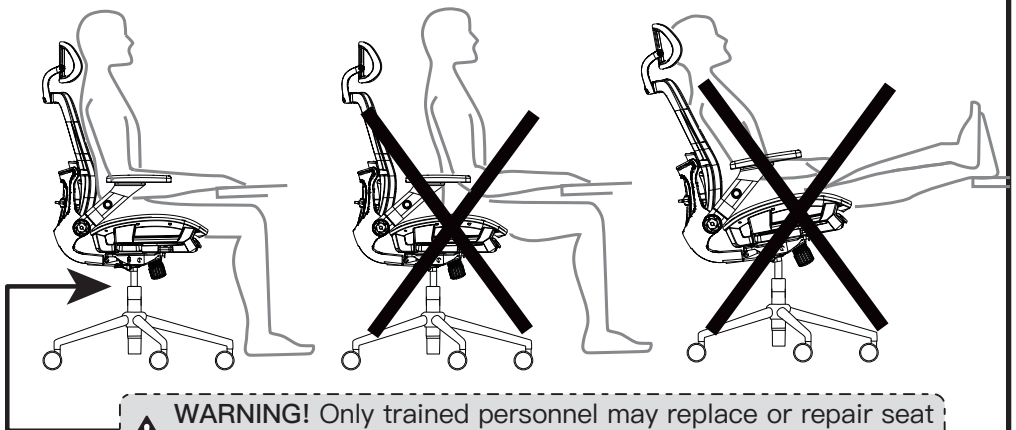

## Care And Maintenance

### How To Clean

It is recommended that the office chair should be thoroughly cleaned at least once a month to maintain condition and functionality.

- Use a vacuum cleaner to suck up the dirt that may be resting on the seat of the fabric office chair.
- Use a damp cloth and wipe the armrest clean.
- The casters will stick if not maintained regularly. Brush the casters with water and wipe clean with a damp cloth.
- If dirt solidifies on the surface of the casters, use soap and water to clean it off.
- Use a dry cloth to finish cleaning, or leave your office chair in a ventilated area to air dry.

### Maintenance Tips

- Direct sunlight can ruin an office chair over time, degrading most fabrics and materials. Keep your office chair out of direct sunlight.
- Humid conditions may lead to the formation of mildew on fabric and / or rust on metal parts. Do not keep your office chair in a damp environment.
- Be careful with drinks, food, or any type of liquids when you are near your chair. If a spill happens, clean and attend to stains immediately.
- Avoid the use of sharp objects or blades near the office chair that may cause damage.
- If possible, cover the chair to protect it against dirt and dust.
- Regularly examine the chair to ensure that all nuts and bolts are correctly fastened, including those connecting the seat, arms, back, and chair mechanics.

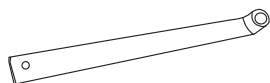

**01** x 5



**02** x 5

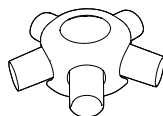

**03** x 1



**04** x 1

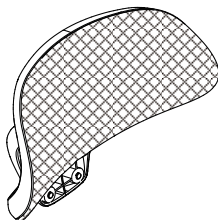

**05** x 1

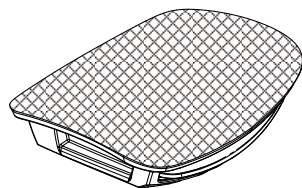

**06** x 1

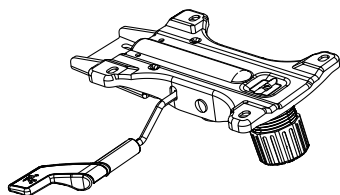

**07** x 1

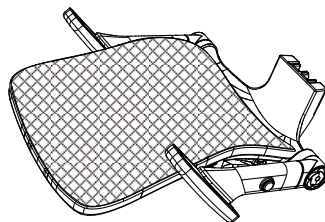

**08** x 1

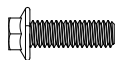

M8 x 20mm

**G** x 4



M8 x 45mm

**G1** x 3

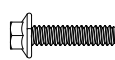

M6 x 25mm

**G2** x 2



M6 x 18mm

**G3** x 5



5mm

**G4** x 1

1

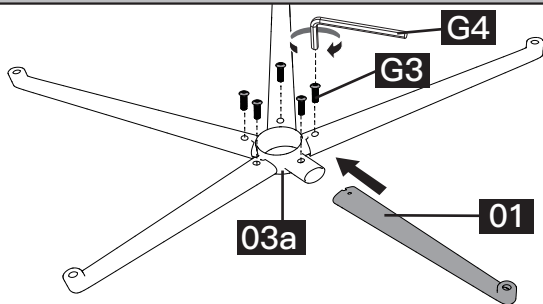
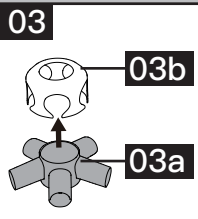

**EN** Remove the decorative cover [03b] from the leg connector [03a] and save it for use in Step 3. Then insert the legs [01] into the leg connector [03a] and secure with the bolts [G3].

**DE** Entfernen Sie die dekorative Abdeckung [03b] vom Beinverbinder [03a] und bewahren Sie sie für die Verwendung in Schritt 3 auf. Stecken Sie dann die Beine [01] in den Beinverbinder [03a] und sichern Sie sie mit den Schrauben [G3].

**FR** Retirez le couvercle décoratif [03b] du connecteur de pied [03a] et conservez-le pour l'utiliser à l'étape 3. Insérez ensuite les pieds [01] dans le connecteur de pied [03a] et fixez-le avec les boulons [G3].

**ES** Retire la cubierta decorativa [03b] del conector de patas [03a] y guárdela para usarla en el paso 3. Luego inserte las patas [01] en el conector de patas [03a] y asegúrelas con los pernos [G3].

**IT** Rimuovere la copertura decorativa [03b] dal connettore della gamba [03a] e conservarla per l'uso al punto 3. Quindi inserire le gambe [01] nel connettore della gamba [03a] e fissarla con i bulloni [G3].

**JP** 脚コネクタ [03a] から装飾カバー [03b] を取り外し、ステップ 3 で使用するために保管します。次に、脚 [01] を脚コネクタ [03a] に挿入し、ボルト [G3] で固定します。

2

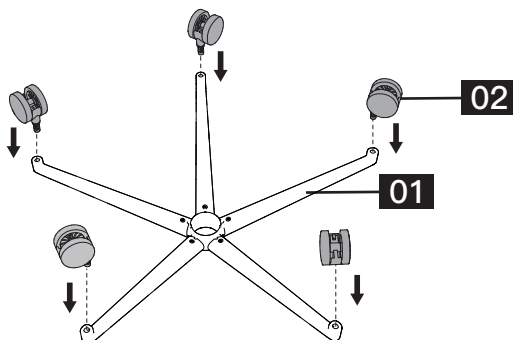

**EN** Press the casters [02] firmly until they click into the holes on the legs.

**DE** Drücken Sie die Rollen [02] fest, bis sie in die Löcher an den Beinen einrasten.

- FR** Appuyez fermement sur les roulettes [02] jusqu'à ce qu'elles s'enclenchent dans les trous des pieds.
- ES** Presione las ruedas [02] con firmeza hasta que encajen en los orificios de las patas.
- IT** Premere saldamente le rotelle [02] finché non scattano nei fori sulle gambe.
- JP** 脚の穴にカチッと音がするまで、キャスター [02] をしっかりと押し込みます。

### 3

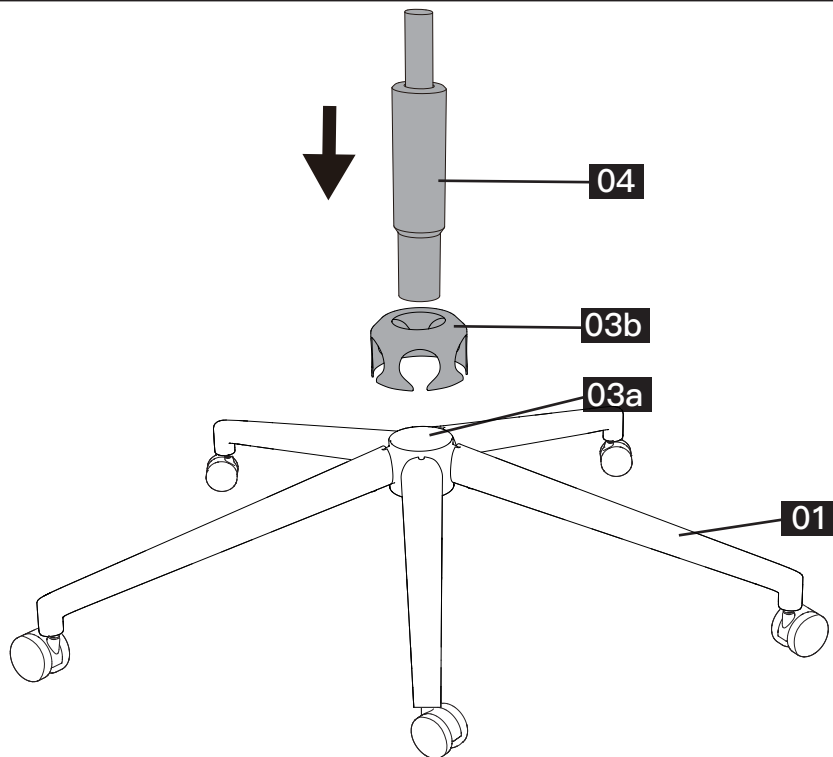

- EN** Attach the decorative cover [03b] to the leg connector [03a], then press the gas lift cylinder [04] into the leg connector [03a].
- DE** Bringen Sie die Dekorative Abdeckung [03b] am Beinverbinder [03a] an, und drücken Sie dann den Gasdruckzylinder [04] in den Beinverbinder [03a].
- FR** Fixez le couverture décorative [03b] sur le connecteur de jambe [03a], puis enfoncez le vérin de levage à gaz [04] dans le connecteur de jambe [03a].
- ES** Ajuste la cubierta decorativa [03b] en los apoyapiés [03a], luego pulse el cilindro de elevación de gas [04] de los apoyapiés [03a].
- IT** Attaccare la coperchio decorativo [03b] al riposa gambe [03a], quindi premere il cilindro di sollevamento a gas [04] nel riposa gambe [03a].
- JP** 装飾カバー[03b]をレッグコネクター[03a]に取り付け、ガスリフトシリンダー[04]をレッグコネクター[03a]に押し込みます。

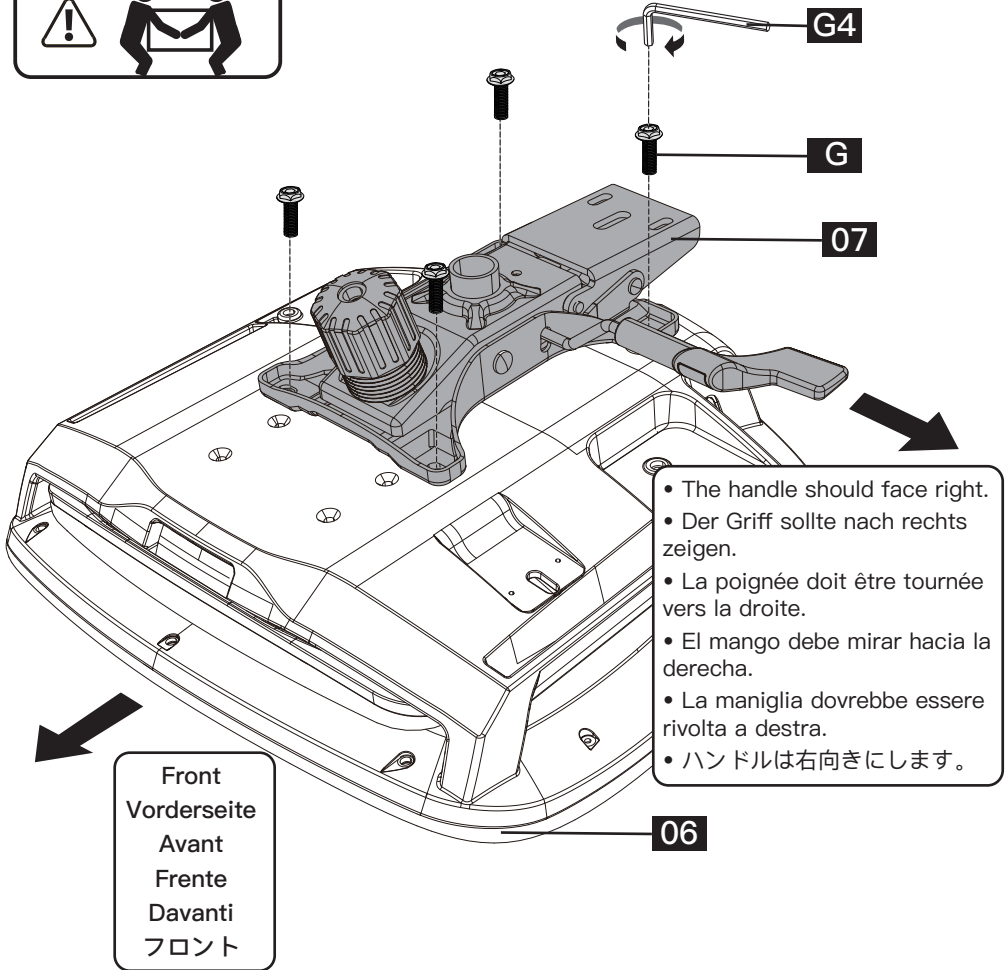
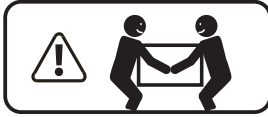

**EN** Secure the mechanism [07] onto the seat [06] using the bolts [G].

**DE** Befestigen Sie den Mechanismus [07] mit den Schrauben [G] am Sitz [06].

**FR** Fixer le mécanisme [07] sur le siège [06] à l'aide des boulons [G].

**ES** Fije el mecanismo [07] al asiento [06] con los tornillos [G].

**IT** Fissare il meccanismo [07] al sedile [06] utilizzando i bulloni [G].

**JP** ボルト [G] を使用して、メカニズム [07] をシート [06] に固定します。



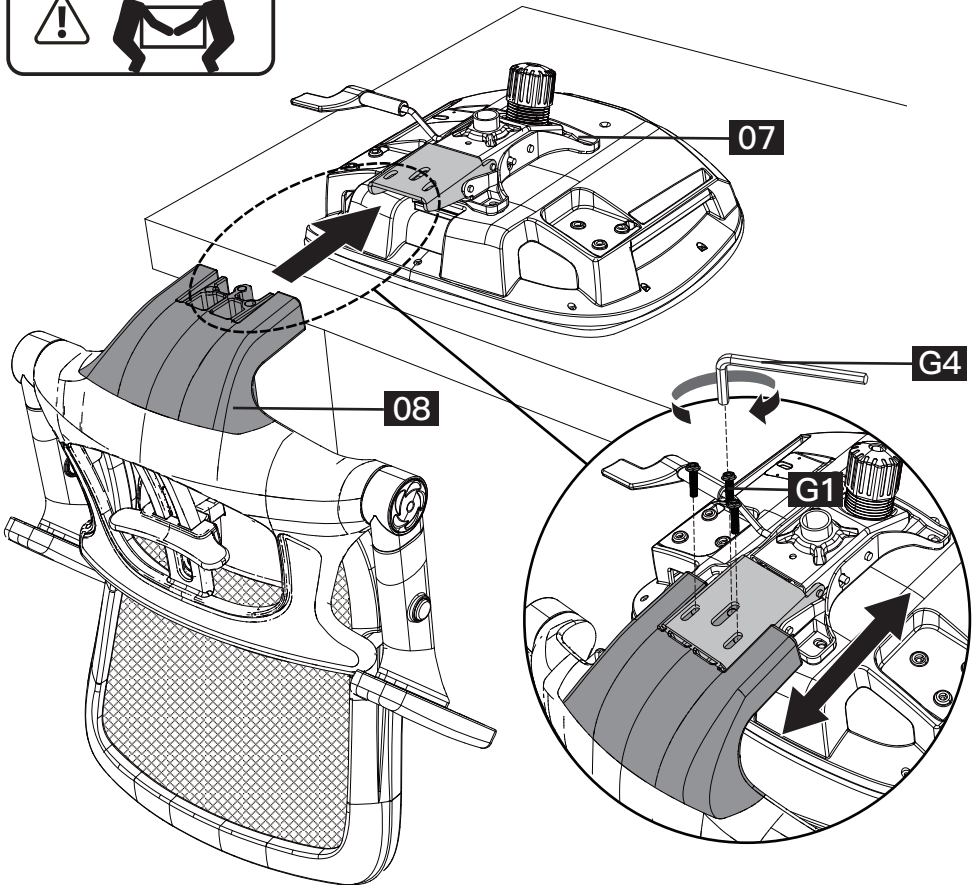

**EN** Attach the backrest [08] to the seat with the bolts [G1].

**DE** Befestigen Sie die Rückenlehne [08] mit den Schrauben [G1] am Sitz.

**FR** Fixez le dossier [08] au siège avec les boulons [G1].

**ES** Fije el respaldo [08] al asiento con los tornillos [G1].

**IT** Fissare lo schienale [08] al sedile con i bulloni [G1].

**JP** バックレスト [08] をボルト [G1] でシートに取り付けます。

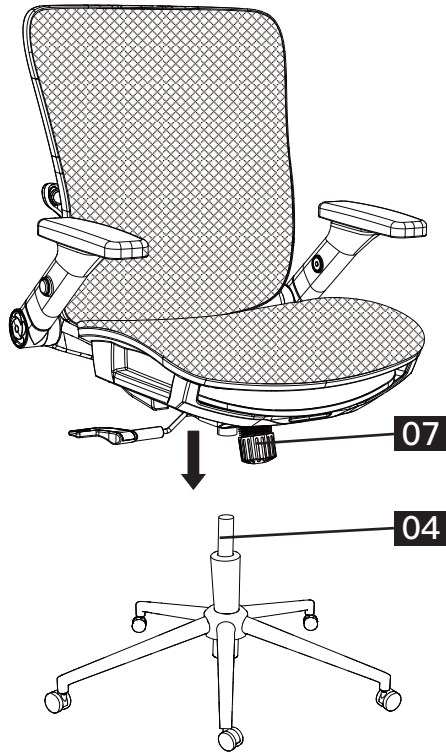

**EN** Align the hole underneath the chair with the gas lift cylinder. Press the seat down to secure the chair to the gas lift cylinder.

**DE** Richten Sie das Loch unter dem Stuhl mit dem Gashebezyylinder aus. Drücken Sie den Sitz nach unten, um den Stuhl am Gasfederzylinder zu sichern.

**FR** Alignez le trou sous le fauteuil avec le vérin à gaz. Appuyez sur le siège pour fixer le fauteuil au vérin à gaz.

**ES** Alinee el orificio debajo de la silla con el cilindro de elevación de gas. Presione el asiento hacia abajo para asegurar la silla al cilindro del elevador de gas.

**IT** Allineare il foro sotto la sedia con il cilindro di sollevamento a gas. Premere il sedile verso il basso per fissare la sedia al cilindro di sollevamento a gas.

**JP** 椅子の下の穴をガスリフトシリンダーに合わせます。シートを押し下げて、チェアをガスリフトシリンダーに固定します。

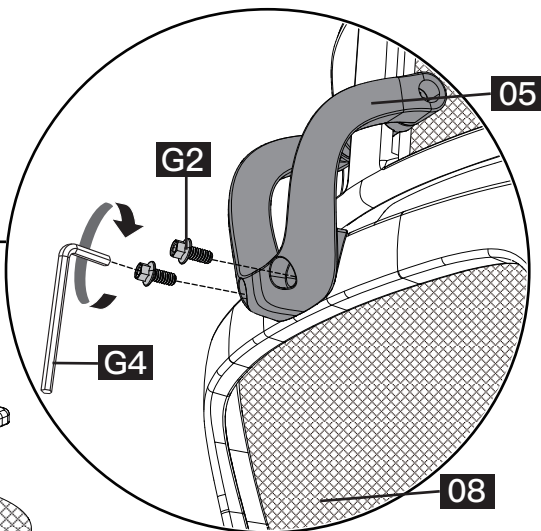
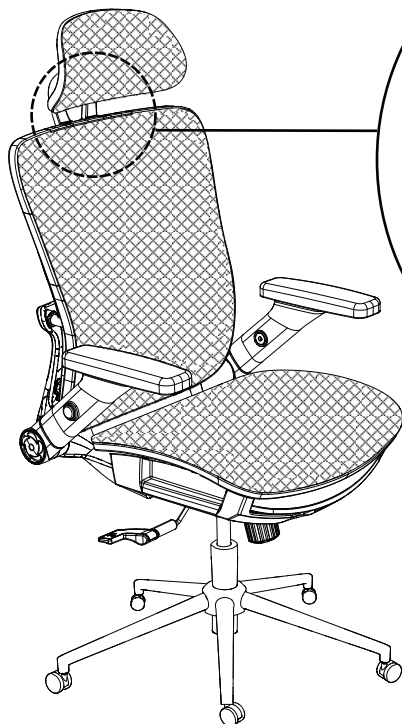
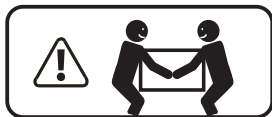

**EN** Secure the headrest [05] to the backrest [08] with the bolts [G2].

**DE** Befestigen Sie die Kopfstütze [05] mit den Schrauben [G2] an der Rückenlehne [08].

**FR** Fixez l'appui-tête [05] au dossier [08] avec les boulons [G2].

**ES** Fije el reposacabezas [05] al respaldo [08] con los tornillos [G2].

**IT** Fissare il poggiatesta [05] allo schienale [08] con i bulloni [G2].

**JP** ヘッドレスト [05] をボルト [G2] でバックレスト [08] に固定します。

## Einsatz im Homeoffice

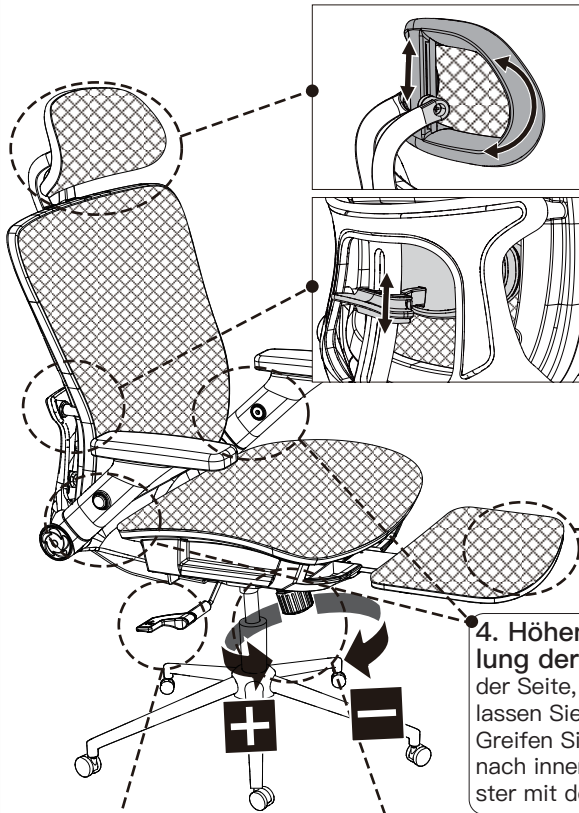

**1. Neigungs- und Höhenverstellung der Kopfstütze:** Halten Sie die Kopfstütze an beiden Seiten, um die Neigung und Höhe einzustellen.

**2. Höhenverstellung der Lordosenstütze:** Drücken Sie den Griff nach oben oder unten, um die Lordosenstütze anzuheben oder abzusenken.

**3. Gepolsterte Fußstütze**

**4. Höhen-, Schwenk- und Tiefeneinstellung der Armlehne:** Drücken Sie den Knopf an der Seite, um die Armlehnen einzustellen, und lassen Sie sie dann los, um sie zu verriegeln. Greifen Sie das Armpolster und schwenken Sie es nach innen oder außen. Schieben Sie das Armpolster mit der Handfläche nach vorne oder hinten.

**Harte Rollen für weiche Böden**

**5. Einstellung der Neigungsspannung der Rückenlehne:** Drehen Sie den Knopf [+ ] oder [- ], um die Schaukelspannung zu erhöhen oder zu verringern.  
**Tipp:** Die Spannung kann an ein bestimmtes Gewicht angepasst werden. Erhöhen Sie die Spannung für schwereres Gewicht und verringern Sie die Spannung für leichteres Gewicht.

**6. Sitzhöhenverstellung:** Heben Sie zum Anheben des Sitzes Ihr Körpergewicht vom Sitz und heben Sie den Griff an, bis er die gewünschte Höhe erreicht hat. Um den Sitz abzusenken, ruhen Sie Ihr Körpergewicht auf dem Sitz und heben Sie den Griff an, bis er die gewünschte Höhe erreicht hat.

**7. Neigungsverstellung der Rückenlehne:** Ziehen Sie den Griff nach außen und lehnen Sie sich im gewünschten Winkel gegen die Rückenlehne, und bringen Sie den Griff zum Verriegeln in seine ursprüngliche Position zurück.

**8. Schaukelfunktion der Rückenlehne:** Ziehen Sie den Griff nach außen, um die Schaukelfunktion zu aktivieren (der Stuhl schaukelt mit dem Benutzer vor und zurück, anstatt in einer festen Position arretiert zu werden).

## WICHTIGE SICHERHEITSHINWEISE

- Überprüfen Sie den Verpackungsinhalt anhand der mitgelieferten Teile- und Hardwareliste, um sicherzustellen, dass alle Komponenten unbeschädigt erhalten wurden. Verwenden Sie keine beschädigten oder defekten Teile. Wenn Sie Ersatzteile benötigen, wenden Sie sich bitte an unseren technischen Support unter 1-800-651-9525 (US / CA) / 44-808-196-3875 (UK) oder an den Kundendienst unter support@ergear.com.
- Lesen Sie alle Anweisungen sorgfältig durch, bevor Sie mit der Installation beginnen. Wenn Sie Bedenken oder Fragen haben, wenden Sie sich bitte an unseren technischen Support unter 1-800-651-9525 (US / CA) / 44-808-196-3875 (UK) oder an den Kundendienst unter support@ergear.com.
- Es sollte immer nur (1) Person auf dem Stuhl sitzen.
- Verwenden Sie den Stuhl nur auf ebenen Böden.
- Kinder unter 5 Jahren sollten den Stuhl nicht alleine bedienen.
- Setzen Sie sich bitte nicht auf die Armlehne, da dies den Stuhl beschädigen und zu Verletzungen führen würde.
- Stellen Sie sich nicht auf den Stuhl und benutzen Sie ihn nicht als Leiter oder Treppe.
- Stellen Sie keine schweren Gegenstände auf den Stuhl und verwenden Sie ihn nicht als Wagen.
- Um Verletzungen zu vermeiden, halten Sie bitte während des Betriebs Ihre Hände vom Sitzhebemechanismus fern.
- Verwenden Sie keine Gegenstände mit scharfen Kanten oder Haken in der Nähe des Stuhls.
- Halten Sie den Stuhl von Flammen und Wärmequellen fern.
- Setzen Sie sich nicht auf die Stuhlkante. Setzen Sie sich richtig auf den Stuhl, indem Sie den vollen Sitz nutzen, wobei das Gewicht über der Basis zentriert ist. Verwenden Sie Armlehnen für Stabilität, wenn Sie aus der Sitzposition aufstehen.
- Um ein Umkippen zu vermeiden, heben Sie die Beine nicht an, während Sie die Rückenlehne neigen oder schaukeln.

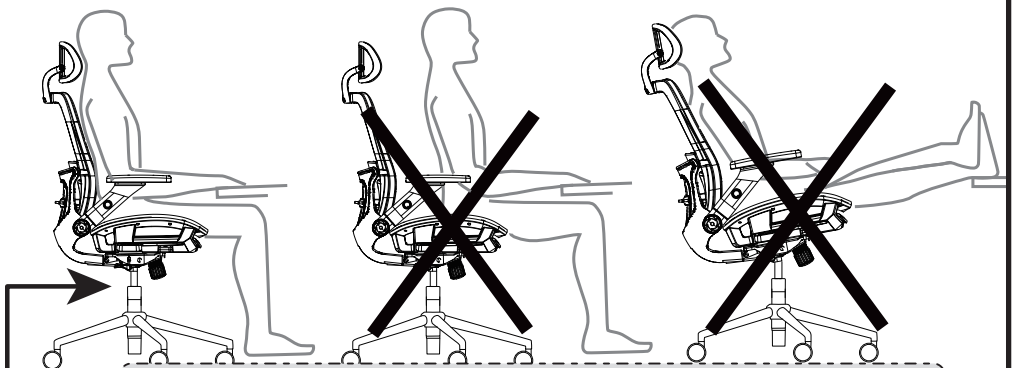

**WARNUNG!** Der Austausch oder die Reparatur von Komponenten der Sitzhöhenverstellung mit Kraftspeicher darf nur von geschultem Personal durchgeführt werden.

## Pflege und Wartung

### Wie man es reinigt

Es wird empfohlen, den Bürostuhl mindestens einmal im Monat gründlich zu reinigen, um Zustand und Funktionalität zu erhalten.

- Verwenden Sie einen Staubsauger, um den Schmutz aufzusaugen, der sich möglicherweise auf der Sitzfläche des Stoff-Bürostuhls befindet.
- Verwenden Sie ein feuchtes Tuch und wischen Sie die Armlehne sauber.
- Die Rollen bleiben haften, wenn sie nicht regelmäßig gewartet werden. Bürsten Sie die Rollen mit Wasser ab und wischen Sie sie mit einem feuchten Tuch ab.
- Wenn sich Schmutz auf der Oberfläche der Rollen festsetzt, reinigen Sie ihn mit Wasser und Seife.
- Verwenden Sie ein trockenes Tuch, um die Reinigung abzuschließen, oder lassen Sie Ihren Bürostuhl an einem belüfteten Ort an der Luft trocknen.

### Wartungstipps

- Direkte Sonneneinstrahlung kann einen Bürostuhl mit der Zeit ruinieren und die meisten Stoffe und Materialien angreifen. Schützen Sie Ihren Bürostuhl vor direkter Sonneneinstrahlung.
- Feuchtigkeit kann zu Schimmelbildung auf Stoffen und/oder Rost auf Metallteilen führen. Bewahren Sie Ihren Bürostuhl nicht in feuchter Umgebung auf.
- Seien Sie vorsichtig mit Getränken, Lebensmitteln oder anderen Flüssigkeiten, wenn Sie sich in der Nähe Ihres Stuhls befinden. Wenn etwas verschüttet wird, reinigen und behandeln Sie Flecken sofort.
- Vermeiden Sie die Verwendung von scharfen Gegenständen oder Klingen in der Nähe des Bürostuhls, die Schäden verursachen können.
- Decken Sie den Stuhl nach Möglichkeit ab, um ihn vor Schmutz und Staub zu schützen.
- Untersuchen Sie den Stuhl regelmäßig, um sicherzustellen, dass alle Schrauben und Muttern richtig befestigt sind, einschließlich derjenigen, die den Sitz, die Armlehnen, die Rückenlehne und die Stuhlmechanik verbinden.

# Utilisation au bureau à domicile

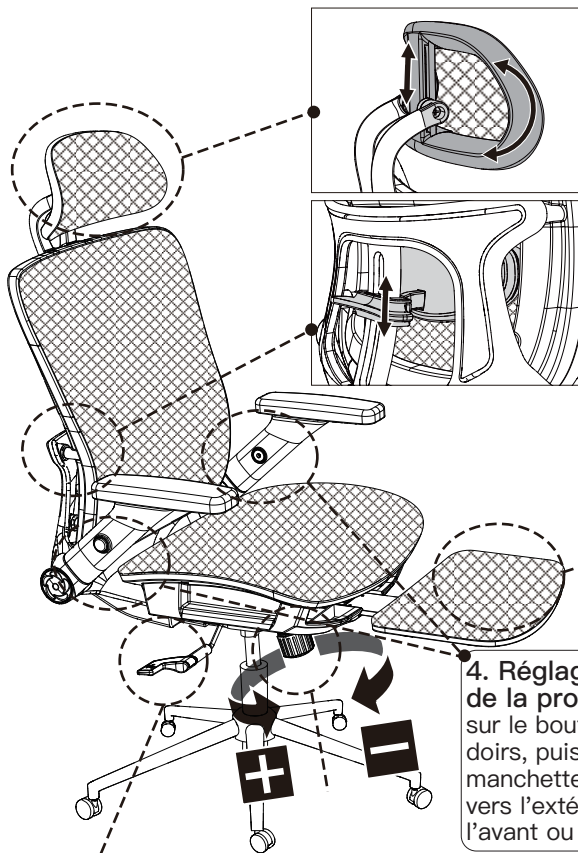

**1. Réglage de l'inclinaison et de la hauteur de l'appui-tête :** Tenez les deux côtés de l'appui-tête pour régler l'inclinaison et la hauteur.

**2. Réglage de la hauteur du support lombaire :** Poussez la poignée vers le haut ou vers le bas pour élever ou abaisser le support lombaire.

**3. Repose-pieds rembourré**

**4. Réglage de la hauteur, du pivotement et de la profondeur des accoudoirs :** appuyez sur le bouton sur le côté pour régler les accoudoirs, puis relâchez pour verrouiller. Saisissez la manchette et faites-la pivoter vers l'intérieur ou vers l'extérieur. Faites glisser l'accoudoir vers l'avant ou vers l'arrière avec la paume.

**Roulettes dures pour sol souple**

**5. Réglage de la tension d'inclinaison du dossier :** Tournez le bouton [+] ou [-] pour augmenter ou diminuer la tension de basculement.

**Conseil :** la tension peut être ajustée pour s'adapter à un poids particulier. Augmentez la tension pour un poids plus lourd et diminuez la tension pour un poids plus léger.

**6. Réglage de la hauteur du siège :** Pour relever le siège, soulevez le poids de votre corps du siège et soulevez la poignée jusqu'à ce qu'elle atteigne la hauteur désirée. Pour abaisser le siège, reposez le poids de votre corps sur le siège et soulevez la poignée jusqu'à ce qu'elle atteigne la hauteur souhaitée.

**7. Réglage de l'inclinaison du dossier :** tirez la poignée vers l'extérieur et appuyez-vous contre le dossier à l'angle souhaité, puis remettez la poignée dans sa position d'origine pour la verrouiller.

**8. Fonction de basculement du dossier :** tirez la poignée vers l'extérieur pour activer la fonction de basculement (la chaise basculera d'avant en arrière avec l'utilisateur plutôt que d'être verrouillée dans une position fixe).

## INFORMATIONS DE SÉCURITÉ IMPORTANTES

- Vérifiez le contenu de l'emballage par rapport aux pièces fournies et à la liste de matériel pour confirmer que tous les composants ont été reçus en bon état. N'utilisez pas de pièces endommagées ou défectueuses. Si vous avez besoin de pièces de rechange, veuillez contacter notre ligne d'assistance technique au 1-800-651-9525 (US / CA) / 44-808-196-3875 (UK) ou le service client à support@ergear.com.
- Lisez attentivement toutes les instructions avant de tenter l'installation. Si vous avez des préoccupations ou des questions, veuillez contacter notre ligne d'assistance technique au 1-800-651-9525 (US / CA) / 44-808-196-3875 (UK) ou le service client à support@ergear.com.
- Une (1) seule personne doit s'asseoir sur la chaise à la fois.
- N'utilisez le fauteuil que sur un sol plat.
- Les enfants de moins de 5 ans ne doivent pas utiliser le fauteuil seuls.
- Veuillez ne pas vous asseoir sur l'accoudoir, ce qui endommagerait le fauteuil et entraînerait des blessures.
- Ne montez pas sur la chaise et ne l'utilisez pas comme échelle ou escalier.
- Ne posez pas d'objets lourds sur le fauteuil et ne l'utilisez pas comme chariot.
- Pour éviter les blessures, veuillez garder les mains éloignées du mécanisme de levage du siège pendant le fonctionnement.
- N'utilisez pas d'objets avec des bords tranchants ou des crochets près du fauteuil.
- Gardez le fauteuil éloigné des flammes et des sources de chaleur.
- Ne vous asseyez pas sur le bord de la chaise. Asseyez-vous correctement dans la chaise en utilisant le siège complet avec le poids centré sur la base. Utilisez les accoudoirs pour plus de stabilité lorsque vous vous levez de la position assise.
- Pour éviter de basculer, ne soulevez pas les jambes tout en inclinant le dossier ou en vous balançant.

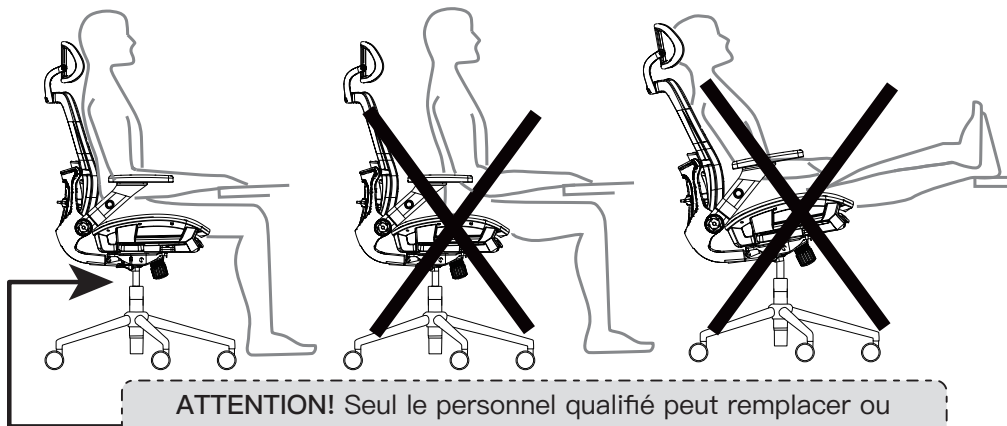

**ATTENTION!** Seul le personnel qualifié peut remplacer ou réparer les composants de réglage de la hauteur du siège avec des accumulateurs d'énergie.



## Soins et entretien

### Comment nettoyer

Il est recommandé de nettoyer soigneusement la chaise de bureau au moins une fois par mois pour maintenir son état et sa fonctionnalité.

- Utilisez un aspirateur pour aspirer la saleté qui pourrait se trouver sur l'assise de la chaise de bureau en tissu.
- Utilisez un chiffon humide et essuyez l'accoudoir.
- Les roulettes colleront si elles ne sont pas entretenues régulièrement. Brossez les roulettes avec de l'eau et essuyez-les avec un chiffon humide.
- Si la saleté se solidifie sur la surface des roulettes, utilisez du savon et de l'eau pour la nettoyer.
- Utilisez un chiffon sec pour terminer le nettoyage ou laissez votre chaise de bureau dans un endroit aéré pour qu'elle sèche à l'air.

### Conseils d'entretien

- La lumière directe du soleil peut abîmer une chaise de bureau au fil du temps, dégradant la plupart des tissus et des matériaux. Gardez votre chaise de bureau à l'abri de la lumière directe du soleil.
- Des conditions humides peuvent entraîner la formation de moisissure sur le tissu et/ou de rouille sur les pièces métalliques. Ne gardez pas votre chaise de bureau dans un environnement humide.
- Soyez prudent avec les boissons, la nourriture ou tout type de liquide lorsque vous êtes près de votre fauteuil. Si un déversement se produit, nettoyez et traitez les taches immédiatement.
- Évitez l'utilisation d'objets tranchants ou de lames à proximité de la chaise de bureau qui pourraient l'endommager.
- Si possible, couvrez le fauteuil pour le protéger de la saleté et de la poussière.
- Examinez régulièrement le fauteuil pour vous assurer que tous les écrous et boulons sont correctement serrés, y compris ceux reliant le siège, les accoudoirs, le dossier et la mécanique du fauteuil.

## Uso de la oficina en casa

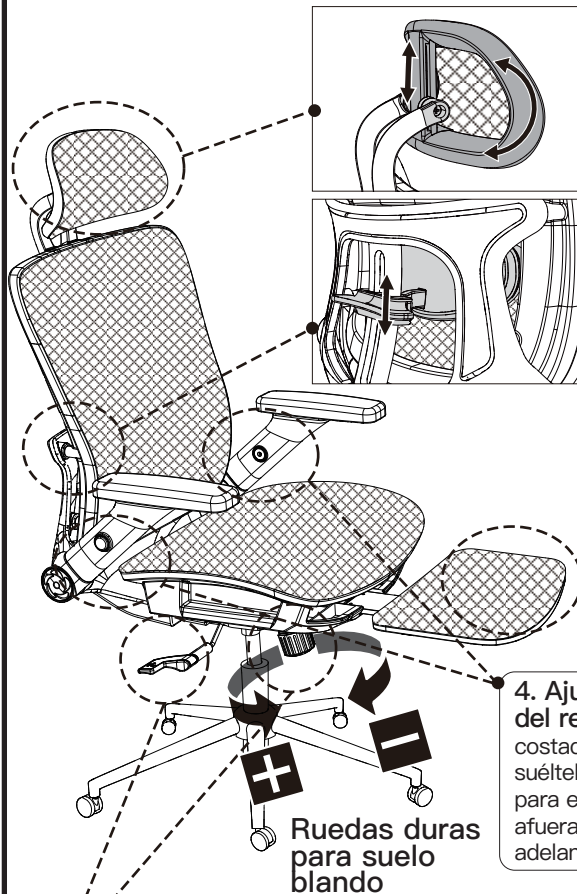

### 1. Ajuste de inclinación y altura del reposacabezas:

Sostenga ambos lados del reposacabezas para ajustar la inclinación y la altura.

### 2. Ajuste de la altura del soporte lumbar:

Empuje la manija hacia arriba o hacia abajo para subir o bajar el soporte lumbar.

### 3. Reposapiés acolchado

### 4. Ajuste de altura, pivote y profundidad del reposabrazos:

Presione el botón en el costado para ajustar los reposabrazos, luego suéltelo para bloquearlo. Tome la almohadilla para el brazo y gírela hacia adentro o hacia afuera. Deslice la almohadilla para el brazo hacia adelante o hacia atrás con la palma de la mano.

**5. Ajuste de la tensión de inclinación del respaldo:** Gire la perilla [+] o [-] para aumentar o disminuir la tensión de balanceo.

**Consejo:** la tensión se puede ajustar para adaptarse a un peso particular. Aumente la tensión para un peso más pesado y disminuya la tensión para un peso más ligero.

**6. Ajuste de la altura del asiento:** para levantar el asiento, levante el peso de su cuerpo del asiento y levante la manija hasta que alcance la altura deseada. Para bajar el asiento, descance el peso de su cuerpo sobre el asiento y levante la manija hasta que alcance la altura deseada.

**7. Ajuste de la inclinación del respaldo:** tire de la manija hacia afuera e inclínese contra el respaldo hasta el ángulo deseado, y vuelva a colocar la manija en su posición original para bloquear.

**8. Función de balanceo del respaldo:** tire de la manija hacia afuera para habilitar la función de balanceo (la silla se balanceará hacia adelante y hacia atrás con el usuario en lugar de quedar bloqueada en una posición fija).

## INFORMACION DE SEGURIDAD IMPORTANTE

- Verifique el contenido del paquete con las piezas suministradas y la lista de hardware para confirmar que todos los componentes se recibieron sin daños. No utilice piezas dañadas o defectuosas. Si necesita piezas de repuesto, comuníquese con nuestra línea de soporte técnico al 1-800-651-9525 (US / CA) / 44-808-196-3875 (UK) o servicio al cliente en support@ergear.com.
- Lea atentamente todas las instrucciones antes de intentar la instalación. Si tiene alguna inquietud o pregunta, comuníquese con nuestra línea de soporte técnico al 1-800-651-9525 (US / CA) / 44-808-196-3875 (UK) o servicio al cliente en support@ergear.com.
- Solo (1) persona debe sentarse en la silla a la vez.
- Utilice la silla únicamente sobre suelos nivelados.
- Los niños menores de 5 años no deben operar la silla solos.
- No se siente en el reposabrazos, ya que dañaría la silla y provocaría lesiones.
- No se suba a la silla ni la use como escalera o escalera.
- No coloque objetos pesados sobre la silla, ni la use como carrito.
- Para evitar lesiones, mantenga las manos alejadas del mecanismo de elevación del asiento durante el funcionamiento.
- No utilice elementos con bordes afilados o ganchos cerca de la silla.
- Mantenga la silla alejada de llamas y fuentes de calor.
- No se siente en el borde de la silla. Siéntese correctamente en la silla utilizando todo el asiento con el peso centrado sobre la base. Use reposabrazos para tener estabilidad cuando se levante de la posición de sentado.
- Para evitar volcarse, no levante las piernas mientras inclina el respaldo o se balancea.

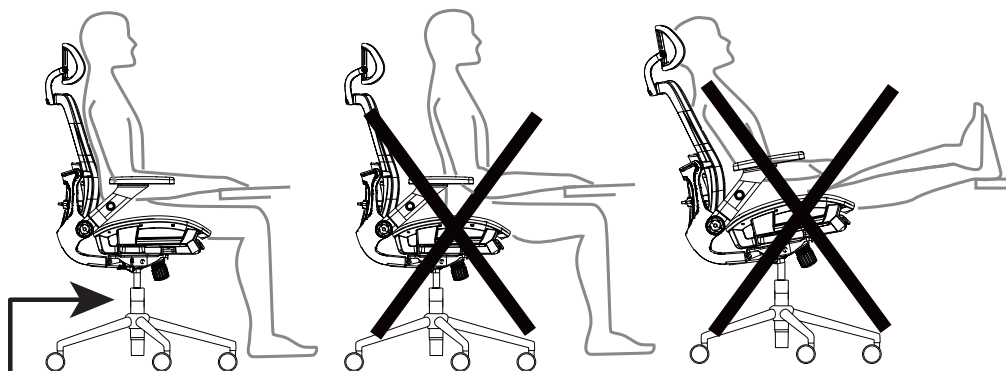

**¡ADVERTENCIA!** Solo el personal capacitado puede reemplazar o reparar los componentes de ajuste de altura del asiento con acumuladores de energía.

## Cuidado y mantenimiento

### Cómo limpiarla

Se recomienda que la silla de oficina se limpie a fondo al menos una vez al mes para mantener su condición y funcionalidad.

- Utilice una aspiradora para aspirar la suciedad que pueda estar depositada en el asiento de la silla de oficina de tela.
- Utilice un paño húmedo y limpie el reposabrazos.
- Las ruedas se atascarán si no se les da mantenimiento con regularidad. Cepille las ruedas con agua y límpielas con un paño húmedo.
- Si la suciedad se solidifica en la superficie de las ruedas, utilice agua y jabón para limpiarla.
- Use un paño seco para terminar de limpiar, o deje su silla de oficina en un área ventilada para que se seque al aire.

### Consejos de mantenimiento

- La luz solar directa puede arruinar una silla de oficina con el tiempo, degradando la mayoría de las telas y materiales. Mantenga su silla de oficina fuera de la luz solar directa.
- Las condiciones de humedad pueden provocar la formación de moho en la tela y/u oxidación en las piezas metálicas. No mantenga su silla de oficina en un ambiente húmedo.
- Tenga cuidado con las bebidas, alimentos o cualquier tipo de líquido cuando esté cerca de su silla. Si ocurre un derrame, limpie y atienda las manchas inmediatamente.
- Evite el uso de objetos afilados o cuchillas cerca de la silla de oficina que puedan causar daños.
- Si es posible, cubra la silla para protegerla de la suciedad y el polvo.
- Examine periódicamente la silla para asegurarse de que todas las tuercas y tornillos estén correctamente apretados, incluidos los que conectan el asiento, los brazos, el respaldo y la mecánica de la silla.

## Uso dell'home office

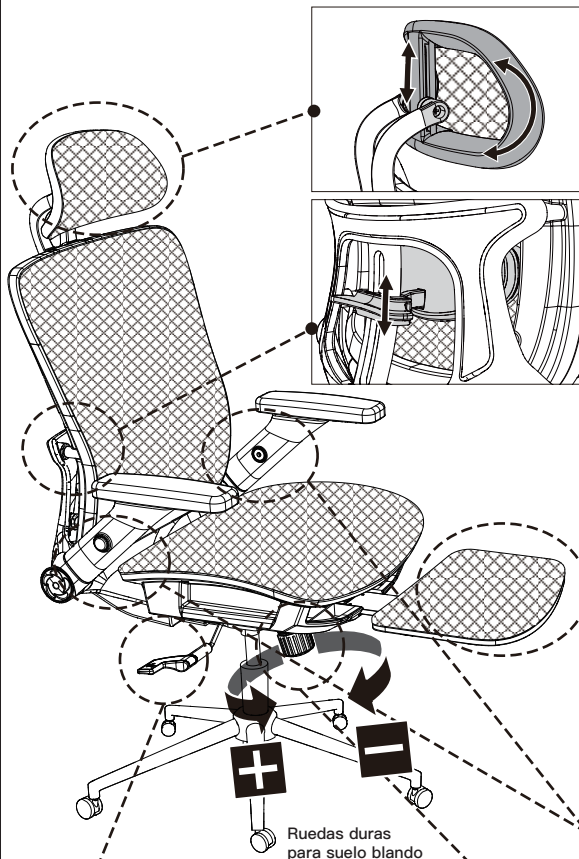

**1. Regolazione dell'inclinazione e dell'altezza del poggiatesta:** Tenere entrambi i lati del poggiatesta per regolare l'inclinazione e l'altezza.

**2. Regolazione dell'altezza del supporto lombare:** spingere la maniglia verso l'alto o verso il basso per alzare o abbassare il supporto lombare.

**3. Poggiatesta imbottito**

**4. Regolazione dell'altezza, del perno e della profondità del bracciolo:** premere il pulsante sul lato per regolare i braccioli, quindi rilasciarlo per bloccarlo. Afferra il bracciolo e ruotalo verso l'interno o verso l'esterno. Far scorrere il bracciolo in avanti o indietro con il palmo della mano.

**5. Regolazione della tensione di inclinazione dello schienale:** ruotare la manopola [+] o [-] per aumentare o diminuire la tensione di oscillazione.

**Suggerimento:** la tensione può essere regolata per adattarsi a un peso particolare. Aumenta la tensione per un peso maggiore e diminuisci la tensione per un peso più leggero.

**6. Regolazione dell'altezza del sedile:** per sollevare il sedile, sollevare il peso del corpo dal sedile e sollevare la maniglia fino a raggiungere l'altezza desiderata. Per abbassare il sedile, appoggiare il peso del corpo sul sedile e sollevare la maniglia fino a raggiungere l'altezza desiderata.

**7. Regolazione dell'inclinazione dello schienale:** tirare la maniglia verso l'esterno e appoggiarsi allo schienale nell'angolazione desiderata, quindi riportare la maniglia nella posizione originale per bloccarla.

**8. Funzione di oscillazione dello schienale:** tirare la maniglia verso l'esterno per abilitare la funzione di oscillazione (la sedia oscilla avanti e indietro con l'utente anziché essere bloccata in una posizione fissa).

## IMPORTANTI INFORMAZIONI SULLA SICUREZZA

- Controllare il contenuto della confezione rispetto alle parti fornite e all'elenco hardware per confermare che tutti i componenti siano stati ricevuti integri. Non utilizzare parti danneggiate o difettose. Se hai bisogno di parti di ricambio, contatta la nostra linea di supporto tecnico al numero 1-800-651-9525 (US / CA) / 44-808-196-3875 (UK) o il servizio clienti all'indirizzo support@ergear.com.
- Leggere attentamente tutte le istruzioni prima di tentare l'installazione. In caso di dubbi o domande, contattare la nostra linea di supporto tecnico al numero 1-800-651-9525 (US / CA) / 44-808-196-3875 (UK) o il servizio clienti all'indirizzo support@ergear.com.
- Solo (1) persona alla volta dovrebbe sedersi sulla sedia.
- Utilizzare la sedia solo su pavimento in piano.
- I bambini di età inferiore a 5 anni non devono utilizzare la sedia da soli.
- Si prega di non sedersi sul bracciolo, che danneggerebbe la sedia e provocherebbe lesioni.
- Non salire sulla sedia o usarla come scala o scala.
- Non appoggiare oggetti pesanti sulla sedia, né utilizzarla come carrello.
- Per evitare lesioni, tenere le mani lontane dal meccanismo di sollevamento del sedile durante il funzionamento.
- Non utilizzare oggetti con spigoli vivi o ganci vicino alla sedia.
- Tenere la sedia lontana da fiamme e fonti di calore.
- Non sedersi sul bordo della sedia. Sedersi correttamente sulla sedia utilizzando l'intero sedile con il peso centrato sulla base. Utilizzare i braccioli per la stabilità quando ci si alza dalla posizione seduta.
- Per evitare il ribaltamento, non sollevare le gambe mentre si inclina lo schienale o si fa oscillare.

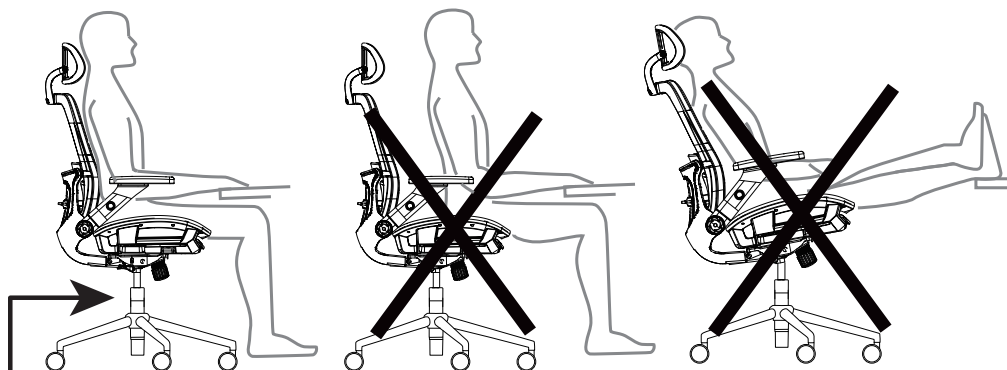

**AVVERTIMENTO!** Solo personale addestrato può sostituire o riparare i componenti di regolazione dell'altezza del sedile con accumulatori di energia.

## Cura e manutenzione

### Metodo di pulizia

Si raccomanda di pulire accuratamente la sedia da ufficio almeno una volta al mese per mantenerne le condizioni e la funzionalità.

- Utilizzare un aspirapolvere per aspirare lo sporco che potrebbe essere depositato sul sedile della sedia da ufficio in tessuto.
- Utilizzare un panno umido e pulire il bracciolo.
- Le rotelle si attaccheranno se non vengono mantenute regolarmente. Spen-  
nellare le rotelle con acqua e pulire con un panno umido.
- Se lo sporco si solidifica sulla superficie delle rotelle, pulire con acqua e sapone.
- Utilizzare un panno asciutto per completare la pulizia o lasciare la sedia da ufficio in un'area ventilata per farla asciugare all'aria.

### Suggerimenti per la manutenzione

- La luce solare diretta può rovinare una sedia da ufficio nel tempo, degradando la maggior parte dei tessuti e dei materiali. Tieni la sedia da ufficio al riparo dalla luce solare diretta.
- L'umidità può portare alla formazione di muffa sui tessuti e/o ruggine sulle parti metalliche. Non conservare la sedia da ufficio in un ambiente umido.
- Prestare attenzione con bevande, cibo o qualsiasi tipo di liquido quando si è vicino alla sedia. Se si verifica una fuoriuscita, pulire e curare immediatamente le macchie.
- Evitare l'uso di oggetti appuntiti o lame vicino alla sedia da ufficio che potrebbero causare danni.
- Se possibile, coprire la sedia per proteggerla da sporco e polvere.
- Esaminare regolarmente la sedia per assicurarsi che tutti i dadi e i bulloni siano fissati correttamente, compresi quelli che collegano il sedile, i braccioli, lo schienale e la meccanica della sedia.

## ホームオフィスでの使用

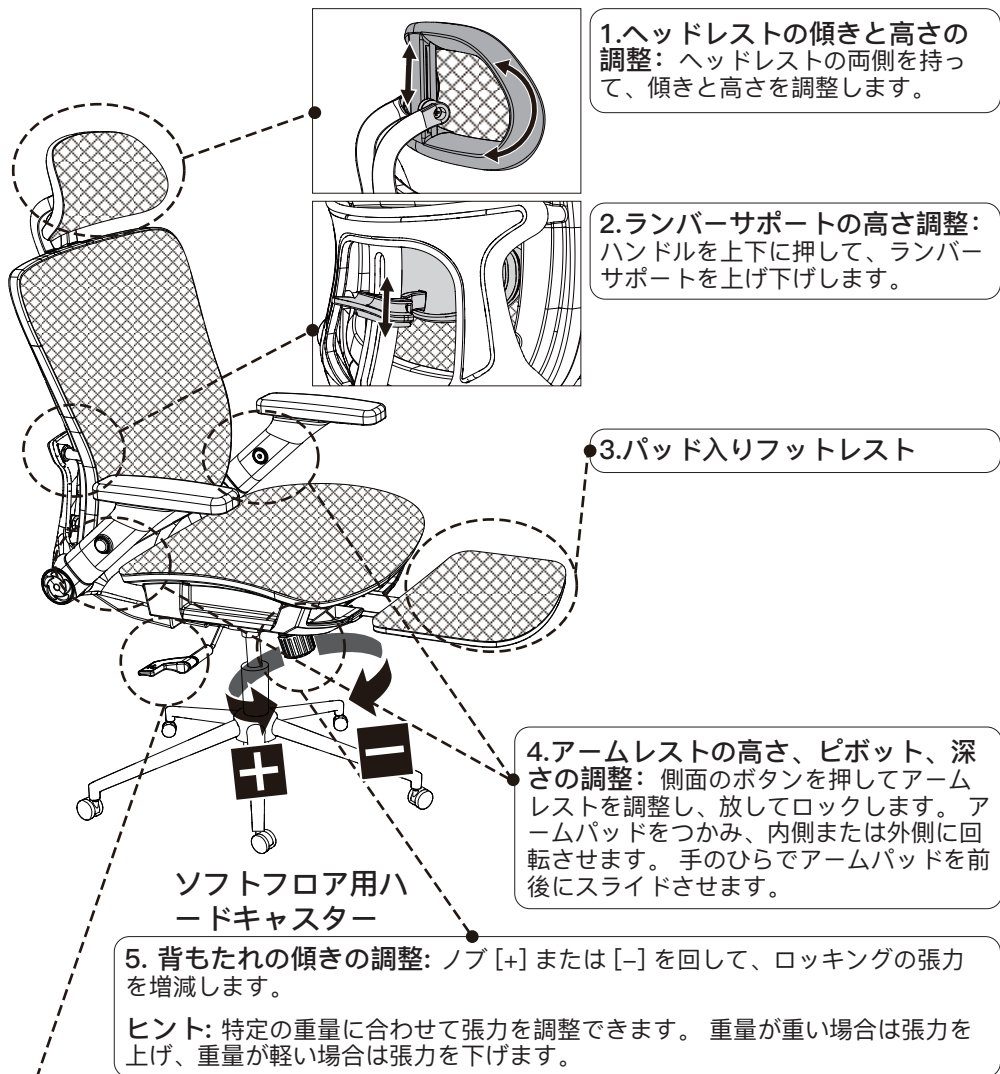

1.ヘッドレストの傾きと高さの調整: ヘッドレストの両側を持って、傾きと高さを調整します。

2.ランバーサポートの高さ調整: ハンドルを上下に押して、ランバーサポートを上げ下げします。

3.パッド入りフットレスト

4.アームレストの高さ、ピボット、深さの調整: 側面のボタンを押してアームレストを調整し、放してロックします。アームパッドをつかみ、内側または外側に回転させます。手のひらでアームパッドを前後にスライドさせます。

5. 背もたれの傾きの調整: ノブ [+ ] または [- ] を回して、ロックングの張力を増減します。

ヒント: 特定の重量に合わせて張力を調整できます。重量が重い場合は張力を上げ、重量が軽い場合は張力を下げます。

6.シートの高さ調整: シートを上げるには、体重をシートから持ち上げ、希望の高さになるまでハンドルを持ち上げます。シートを下げるには、シートに体重をかけて、希望の高さになるまでハンドルを持ち上げます。

7. 背もたれの傾き調整: ハンドルを外側に引いて背もたれにもたれかかり、好みの角度にし、ハンドルを元の位置に戻してロックします。

8. 背もたれのロック機能: ハンドルを外側に引いて、ロックング機能を有効にします (椅子は固定位置にロックされるのではなく、ユーザーと一緒に前後に揺れます)。



## 安全上のご注意

- パッケージの内容を提供された部品およびハードウェア リストと照らし合わせてチェックし、すべてのコンポーネントが損傷を受けていないことを確認します。損傷または欠陥のある部品は使用しないでください。交換部品が必要な場合は、supportjp@ergear.com のカスタマー サービスにお問い合わせください。
- インストールを開始する前に、すべての指示をよくお読みください。懸念事項や質問がある場合は、supportjp@ergear.com のカスタマー サービスにお問い合わせください。
- 一度に椅子に座るのは (1) 人だけです。
- 椅子は平らな床の上でのみ使用してください。
- 5 歳未満のお子様は、椅子を 1 人で操作しないでください。
- アームレストに座らないでください。椅子が破損し、けがの原因となります。
- 椅子の上に立ったり、はしごや階段として使用したりしないでください。
- 椅子の上に重いものを載せたり、台車として使用したりしないでください。
- 怪我を避けるため、操作中はシートリフト機構に手を近づけないでください。
- 椅子の近くで鋭利な角やフックのあるものを使用しないでください。
- 炎や熱源から椅子を遠ざけてください。
- 椅子の端に座らないでください。体重をベースの中心に置いてフルシートを利用して、椅子に正しく座ります。座位から立ち上がる際は、アームレストを使用して安定させてください。
- 転倒を防ぐため、背もたれを傾けたり揺らしたりするときに足を上げないでください。

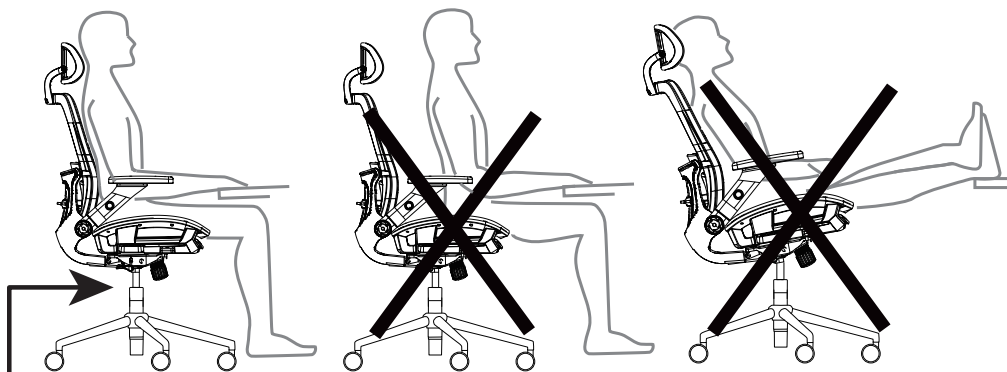

**警告!** 訓練を受けた担当者のみが、シートの高さ調整コンポーネントをエネルギーアキュムレータと交換または修理できます。

## お手入れとメンテナンス

### 掃除の仕方

状態と機能を維持するために、少なくとも月に 1 回はオフィスチェアを徹底的にクリーニングすることをお勧めします。

- ・布製オフィスチェアの座面に付着した汚れを掃除機で吸い取ります。
- ・湿らせた布でアームレストをきれいに拭いてください。
- ・定期的にお手入れをしないとキャスターがくっつきます。キャスターを水でブラッシングし、湿らせた布で拭いてください。
- ・キャスターの表面に汚れが固まった場合は、石けんと水で洗い流してください。
- ・乾いた布を使用してクリーニングを終了するか、オフィスの椅子を風通しの良い場所に置いて自然乾燥させます。

### メンテナンスのヒント

- ・直射日光は、時間の経過とともにオフィスチェアを台無しにし、ほとんどの生地や素材を劣化させます。オフィスの椅子を直射日光の当たらない場所に保管してください。
- ・湿気の多い環境では、生地にカビが生えたり、金属部分に錆が発生することがあります。オフィスチェアを湿気の多い環境に置かないでください。
- ・椅子の近くにいるときは、飲み物、食べ物、またはあらゆる種類の液体に注意してください。こぼれた場合は、すぐに掃除して汚れに注意してください。
- ・損傷の原因となる可能性があるため、オフィスチェアの近くで鋭利なものや刃物を使用しないでください。
- ・可能であれば、椅子にカバーをかけて、汚れやほこりから保護してください。
- ・定期的に椅子を調べて、座、アーム、背もたれ、および椅子の機構を接続するものを含め、すべてのナットとボルトが正しく固定されていることを確認します。

# ErGear

---



(US / CA) 1-800-651-9525  
(UK) 44-808-196-3875



support@ergear.com  
supportjp@ergear.com



<https://ergear.com>